

# ЭНЦИКЛОПЕДИЧЕСКІЙ СЛОВАРЬ.



ТОМЪ XXXIV<sup>а</sup>.

У г л е р о д ъ — У с и л і е.



ИЗДАТЕЛИ: { Ф. А. БРОКГАУЗЪ (ЛЕЙПЦИГЪ).  
                  { И. А. ЕФРОНЪ (С.-ПЕТЕРБУРГЪ).



С.-ПЕТЕРБУРГЪ.

Типографія Акц. Общ. Брокгаузъ-Ефронъ, Прачешный пер., № 6.

1902.

# ЭНЦИКЛОПЕДИЧЕСКІЙ СЛОВАРЬ.

# „ЭНЦИКЛОПЕДИЧЕСКІЙ СЛОВАРЬ“,

начатый проф. И. Е. Андреевскимъ,

*ПРОДОЛЖАЕТСЯ ПОДЪ РЕДАКЦІЮ*

**К. К. Арсеньева**

и заслуженнаго профессора

**О. О. Петрушевскаго.**

*При участіи редакторовъ отдѣловъ:*

<b>С. А. Венгерова</b> . . . . .	отдѣлъ исторіи литературы.
Проф. <b>А. И. Воейкова</b> . . . . .	„ географіи.
Проф. <b>Н. И. Карѣва</b> . . . . .	„ исторіи.
Проф. <b>Д. И. Менделѣва</b> . . . . .	„ химико-технической и фабрично- заводской.
<b>Э. Л. Радлова</b> . . . . .	„ философіи.
Проф. <b>Н. О. Соловьева</b> . . . . .	„ музыки.
<b>А. И. Сомова</b> . . . . .	„ изящныхъ искусствъ.
Проф. <b>В. Т. Шавянова</b> . . . . .	„ біологическихъ наукъ.
Академика <b>И. И. Янжула</b> . . . . .	„ политической экономіи и фи- нансовъ.

---

„Энциклопедическаго Словаря“.

- Углеродъ—С. Вуколовъ. А.  
 Окись углерода и углекислоты (медико-санитарн.)—пр.-доц. Магнусъ Блаубергъ.  
 Угломѣрные инструменты—В. Серафимовъ.  
 Угнетеніе—И. Тархановъ.  
 Уголовная социологія и У. статистика—прив.-доц. А. Тимофеевъ.  
 Уголовное право—проф. В. Кузьминъ-Караваевъ.  
 Уголовное судопроизводство—проф. А. Лыкошинъ.  
 Уголовно-частныя преступленія—проф. А. Лыкошинъ.  
 Уголовный законъ—проф. К.-К.  
 Уголовный искъ—проф. А. С. Л.  
 Уголь лицевой (съ рис. въ текстѣ)—проф. В. Шимкевичъ.  
 Уголь бурый и торфъ (съ 2 табл.)—К. Егоровъ. А.  
 > древесный (съ табл.)—К. Егоровъ. А. и П. Р. А.  
 > каменный—С. Вуколовъ. А.  
 Угольные брикеты (съ табл.)—С. Вуколовъ. А.  
 Угорская Русь—проф. Ф.  
 Удареніе (грам.)—проф. С. В—чъ.  
 Удѣлы—М. М.  
 Удѣльная система—Н. В—о.  
 Удѣльные крестьяне—В. В.  
 Узаконеніе дѣтей—И. Гессенъ.  
 Узбеки—Л. Ш.  
 Узкоколейныя жел. дороги—А. Т.  
 Украинфильство—И. Коробка.  
 Украшенія (съ 2 табл.)—Л. Штернбергъ.  
 Укращеніе животных—С. Д. и А. Ш.  
 Укрѣпленіе правъ—В. Р—гъ.  
 Уксусная кислота—А. Горбовъ. А. и П. Рубцовъ. А.  
 Уксусное броженіе—прив.-доц. В. Исаченко.  
 Уксусъ—С. Вуколовъ. А.  
 > (медико-санитарн.)—пр.-доц. Магнусъ Блаубергъ.  
 Уландъ—В. В—въ.  
 Улей (съ табл.)—Е. К.  
 Уложеніе царя Алексѣя Михайловича—проф. М. Дьяконовъ.  
 Уложеніе о наказаніяхъ—проф. К.-К.  
 > общегерманское—М. М.  
 > гражданское—В. Р—гъ.  
 Улусъ—М. Кроль.  
 Ультрамарины (съ рис. въ текстѣ)—проф. А. Лидовъ. А.  
 Умореніе—Н. Дебольскій.  
 Умь—П.  
 Умыканіе—Л. Ш—гъ.  
 Университеты въ Зап. Европѣ—А. Готлибъ.  
 > въ Россіи—П. Милоковъ.  
 University Extension—П. Милоковъ.  
 Унитарная система (хим.)—А. Горбовъ.  
 Уні. церковная—А. П. В.  
 > и уніатская церковь въ Польшѣ и Россіи—Н. Василенко.  
 > въ Австро-Венгріи—С. Т.  
 Униковский (А. М.)—В. Покровскій.  
 Упанишады—проф. С. В—чъ.  
 Упругость—проф. Д. Б.  
 Уралитъ—А. Имшенецкій.  
 Уральская область (съ картой)—Н. Бородинъ.  
 Уральскій хр-беть—Ю. Шокальскій и прив.-доц. Б. Полѣновъ.  
 Уранъ (хим.)—С. Колотовъ. А.  
 Уреиды—П. Р. А. и И. Тархановъ.  
 Уровень жизни—проф. А. Мануиловъ.  
 Уродства животных и человека (съ 2 табл.)—проф. В. Шимкевичъ и В. О—скій.  
 Уродства растений (съ табл.)—проф. В. Палладинъ.  
 Урожай и Урожайность—П. И. Лященко.  
 Усачи или дровосѣки (зоол., съ рис. въ текстѣ)—М. Римскій-Корсаковъ.  
 Усвоеніе веществъ растениями (съ рис. въ текстѣ)—проф. В. Палладинъ.  
 Усики растений (съ рис. въ текстѣ)—проф. В. Палладинъ.

Въ Энциклопедическомъ Словарѣ употребляются, кромѣ мѣръ русскихъ, также и метрическія, французскія, которыя теперь приняты въ большей части европейскихъ государствъ. Для перевода русскихъ мѣръ въ метрическія и обратно—метрическія въ русскія—къ «Энциклопедическому Словарию» приложены таблицы въ V-мъ томѣ, послѣ страницы 468, въ прибавленіи.

Для перевода русскихъ мѣръ въ англійскія и обратно—англійскіихъ въ русскія—см. томъ XX, ст. Мѣры, стр. 326 и 327.

Списокъ гг. сотрудниковъ „ЭНЦИКЛОПЕДИЧЕСКАГО СЛОВАРЯ“

И ИХЪ ИНИЦІАЛОВЪ.

- Аделунгъ, Н. Н.  
 Алексѣевъ, М. Т., врачъ [А.]  
 Алексѣевъ, С.  
 Андрусовъ, Н. Ив., проф.  
 Аничковъ, Е. В., прив.-доц.  
 Анненскій, Н. О.  
 Арсеньевъ, К. К.  
 Архангельскій, А. С., проф.  
 Багаѣвъ Д. И., проф. [Д. Б—й].  
 Байковъ, А. А.  
 Барапъ, С. М.  
 Бартольдъ, В. В., прив.-доц.  
 Батюшковъ, О. Д., прив.-доц.  
 Биронъ, Е. В.  
 Безобразовъ, С. В. [С. В.]  
 Блаубергъ, М. Б., прив.-доц.  
 Бобылевъ, Д. К., проф. [Д. Б.]  
 Бобнинъ, В. В., пр.-доц. [В. Б.]  
 Боголюбовъ, М. П.  
 Бодуенъ де Куртене, И., проф.  
 Боррманъ, И. И., проф.  
 Бородинъ, Н. А. [И. Б—нз].  
 Бородовскій, Л. И.  
 Бороздинъ, А. К.  
 Бояиновскій, В. О. [В. Б.]  
 Брандтъ, В. Ф. [В. Б—тз].  
 Браунъ, О. А., пр.-доц.  
 Броунъ, П. И. проф.  
 Брунъ, М. И. [М. Б.]  
 Бузескудъ, В., проф. [В. Б—лз].  
 Буличъ, С. К., проф. [С. В—чз].  
 Бурдаковъ, В. Я.  
 Бутенко, В. А.  
 Быковъ, П. В.  
 Бѣлковскій, Гр. А.  
 Бѣловъ, М.  
 Вагнеръ, В. Л., проф.  
 Вагнеръ, Ю. Н. проф. [Ю. В.]  
 Вальтеръ, Н. Г.  
 Васяленко, Н. Пр. [Н. В.]  
 Васильевскій, М. [М. В—й].  
 Ватсовъ, М. В. [М. В.]  
 Вейнбергъ, П. И.  
 Величко, К. И.  
 Венгерова, З. А. [З. В.]  
 Венгеровъ, А. С.  
 Венгеровъ, С. А. [С. В.]  
 Вернеръ, К. А. [К. В.]  
 Веселовскій, Ал-дръ Н., акад.  
 Веселовскій, Алексій Н., проф.  
 Веселовскій, Н. И., пр. [Н. В.]  
 Веселовскій Ю. А. [Ю. В.]  
 Витковский, В. В., проф.  
 Владиміровъ, П. В., проф.  
 Водозовъ, В. В. [В. В—сз].  
 Воеводичъ, А.  
 Воейковъ, А. И., проф. [А. В.]  
 Волковъ, А. П.  
 Вольгеръ, Э. А., прив.-доц.  
 Воробьевъ, В. Ив.  
 Ворожейкинъ, Ф. Ю.  
 Вороновъ, А. П. [А. П. В.]  
 Вуколовъ, С. П. [С. В.]  
 Гайдукъ Н. М.  
 Гавешинъ, С. А., проф. [С. Г.]  
 Гавзенъ, П. Г. [П. Г—з].  
 Гарднеръ, Е. И. [Е. Г.]  
 Гезехусъ, Н. А., проф. [Н. Г.]  
 Гершунъ, А. Л. [А. Г.]  
 Герье, В. И., проф. [В. Г.]  
 Гессенъ, Вл. М., прив.-доц.  
 Гессенъ, Г. В. О.  
 Гидуляновъ, П.  
 Гинзбергъ, А. С.  
 Головницковъ, К. Д. [К. Д. Г.]  
 Голубевъ, В. О.  
 Горбовъ, А. И. [А. И. Г.]  
 Горнфельдъ, А. Г. [А. Гд.]  
 Городенскій, Б. М.  
 Горчаковъ, М. И., проф.  
 Готлибъ, А. Г.  
 Гревсъ, И. М., прив.-доц.  
 Григоровичъ, А. А. [А. А. Г.]  
 Гриневская, И. А.  
 Гротъ, К. Я., проф.  
 Грумъ-Гржимайло, Г. Е.  
 Грангагенъ, К. Б.  
 Губскій, М. Ф.  
 Гулшамбаровъ, С. О. [С. Г.]  
 Давыдова, С. А.  
 Дарянскій, А. И.  
 Дебольскій, Н.  
 Дживилеговъ, А.  
 Динникъ, Н. [Н. Д.]  
 Добровлянскій, В., пр. [В. Д.]  
 Догель, А., проф.  
 Дьяконовъ, М. Н., проф. [М. Д.]  
 Егоровъ, К.  
 Егоровъ, Н. Г., проф. [Н. Е.]  
 Еленкинъ, А. А.  
 Ждановъ, А. М., проф. [А. Ж.]  
 Землячченскій, П. А., проф.  
 Зигель, О., проф.  
 Ивановскій, Д. О., прив.-доц.  
 Ивановъ, И. И.  
 Изисковъ, И. А. [И. И.]  
 Имшенецкій, Г.  
 Исаченко, В. Л., прив.-доц.  
 Иолюсъ, Г. Б.  
 Калугинъ, И.  
 Каменскій, Д., д-ръ [Д. К.]  
 Каратыганъ, Е. [Е. К.]  
 Каринскій, Д. [Д. К.]  
 Карышевъ, Н. А., проф.  
 Карѣевъ, И. И., проф. [И. К.]  
 Кауфманъ, А. А.  
 Кивляцкій, Е. А. [Е. К.]  
 Кизеветтеръ, А. А., прив.-доц.  
 Кирпичниковъ, А. И., проф.  
 Клюссъ, Г. А. [Г. К.]  
 Кнаббе, В. С.  
 Княповичъ, Н. М.  
 Ковалевскій, Вл. Ив. [В. К.]  
 Колоотовъ, С. С.  
 Колубовскій, Я. Н.  
 Кони, А. О.  
 Коноваловъ, Д. П., проф.  
 Кононовъ, А. А. [А. К.]  
 Конскій, П. А. [П. К—й].  
 Коробка, Н. И.  
 Котвичъ, В. Л.  
 Кошынъ, М. Б., доктор.  
 Красноперовъ, Ив. М.  
 Красускій, К. [К. К.]  
 Кроль, М. А.  
 Кронбергъ, А. И.  
 Круглый, А. О. [А. О. К.]  
 Крупскій, А. К., проф. [А. К.]  
 Круссеръ, В. П.  
 Крыловъ, Викторъ Ал.  
 Крымскій, А. Е. [А. Е. К.]  
 Кудрявскій, Д. [Д. К.]  
 Кузминъ - Караваевъ, В. Д.,  
 проф. [К. К.]  
 Кузнецовъ, В. Н.  
 Курбатовъ, В.  
 Лазаревскій, А. М. [Лз.]  
 Лазаревскій, Н. И.  
 Ламанскій, В. В.  
 Ланге, Н., проф.  
 Ланговой, Н. П., проф.  
 Лапшинъ, И. И.  
 Латкианъ, Н. В. [Н. Л.]  
 Латышевъ, С. М. [С. Л.]  
 Лебедевъ, С. В.  
 Левинсонъ-Лессингъ, Ю. Ф.  
 проф.  
 Левитскій, В. Ф., проф.  
 Лепорскій П. И.  
 Лермантовъ, В. В., прив.-доц.  
 Лесевичъ, В. В.  
 Лядовъ, А. П., проф. [А. П. Л.]  
 Липовскій, А. Л. [А. Л—й].  
 Лисовскій, Н. М. [Н. Л.]  
 Личковъ, Л. С.  
 Ловягинъ, А. М. [А. М. Л.]  
 Ловягинъ, Р. М. [Р. Л—нз].  
 Лопухинъ, А. П., проф. [А. Л.]  
 Лучинскій, Г.  
 Лучинскій, И. В., проф. [И. Л.]  
 Лыкошинъ, А. С.

- Любовичъ, Н., проф. [*Н. Л—чз*]  
 Любославскій, Г. А.  
 Ляцкіі, Е. А.  
 Ляценко, А. І. [*А. Л—нко*].  
 Ляценко, П. И.  
 Маденичъ, А., проф. [*А. М—э*].  
 Мамонтовъ, В. В.  
 Мануиловъ, А. А., проф.  
 Марголинъ, М. М.  
 Марръ, Н. Я., пр.-доц. [*Н. М.*].  
 Масальскій, кн. В. И. [*В. М.*].  
 Меліоранскій, В. М., прив.-доц.  
 Меліоранскій, П. М., пр.-доц.  
 Менделѣвъ, Д. И., проф. [*Д.*].  
 Мензбръ, М. И., проф.  
 Миллеръ, В. О., проф. [*Вс. М.*].  
 Милуковъ, П. Н.  
 Миртовъ, Д. Пав., доц.  
 Мятинскій, А. Н., адъюнктъ-  
 Михневичъ, Н. П., проф.  
 Мищенко, О. Г., проф. [*О. М.*].  
 Модестовъ, В. И., проф.  
 Монастырскій, Д.  
 Мурашкинцевъ.  
 Мусселиусъ, В. Р.  
 Надсонъ, Г. А., проф. [*Г. Н.*].  
 Неволянь, П. Ив.  
 Нечаевъ, В. М., проф. [*В. Н.*].  
 Някитинскій, Я. Я., проф.  
 Нькольскій, А. М. [*А. Н.*].  
 Обнорскій, Н. П. [*Н. О.*].  
 Озеровъ, Ив. Х.  
 Ореусъ, И. И., ген.-лейт. [*И. О.*].  
 Островскій, В. М. [*В. О—ій*].  
 Отоцкій, П., пр.-доц. [*П. От.*].  
 Палибинъ, Н.  
 Палладинъ, В. И., проф.  
 Папсрне, А.  
 Педашенко, Д. Д. [*Д. П—о.*].  
 Перетцъ, В. Н., прив.-доц.  
 [В. И.].  
 Переферковичъ, П. А.  
 Пескова, Л. Н.  
 Петрушевскій, О. О., проф.  
 [О. И.].  
 Пискорскій, В. [*В. П—ій*].  
 Покровскій, А. И., прив.-доц.  
 Покровскій, В. Ив.  
 Половинкинъ, Ир. Н. [*Ир. П.*].  
 Полферовъ, Я. Я.  
 Полъновъ, В. К. [*В. П.*].  
 Потанинъ, Г. Н. [*Г. П.*].  
 Прессъ, А. А. [*А. Пр.*].  
 Придиакъ, А. М., прив.-доц.  
 Придиакъ, Е. М.  
 Прохоровъ, Н. И.  
 Пыпинъ, А. Н., акад.  
 Пѣтуховъ, С. И.  
 Пѣшехоновъ, А.  
 Раддовъ, Э. Л. [*Э. Р.*].  
 Раунш-ф. Тр-убенбергъ, П. А.  
 Рейнгольдъ, А. А. [*А. Р.*].  
 Римскій-Корсаковъ, М. Н.  
 Рихтеръ, Д. И. [*Д. Р.*].  
 Розенбахъ, П., пр.-доц. [*П. Р.*].  
 Розенбергъ, В. В.  
 Романовъ, Н. Н.  
 Ростовцевъ, М.  
 Ростовцевъ, С. И., пр. [*С. Р.*].  
 Рубцовъ, П. П. [*П. П. Р.*].  
 Рудakovъ, В. Е. [*В. Р—эз*].  
 Руммель, В. В. [*В. Р.*].  
 Руссовъ, А. Л.  
 Свиричевскій, А. Р., проф.  
 Селвановъ, А. О. [*А. О. С.*].  
 Селвановъ, Д. О., прив.-доц.  
 Семейскій В. Ив.  
 Серафимовъ, В. В. [*В. С.*].  
 Серебренниковъ, В. С.  
 Скляновъ, В. Ю. [*Ск.*].  
 Скибневскій, А.  
 Случевскій, Вл. К. [*В. С—ій*].  
 Смирновъ, Н. А.  
 Созоновъ, С. И.  
 Соляцевъ, В. О.  
 Соловьевъ, Н. О. пр. [*Н. С.*].  
 Сомовъ, А. И. [*А. С—эз*].  
 Сомовъ, А. А. [*А. А. С—эз*].  
 Спасовичъ, В. Д.  
 Сперанскій, Н.  
 Срезневскій, Вс. И.  
 Степовичъ, А. І., прив.-доц.  
 Стороженко, Н. И., проф.  
 Страхова, М.  
 Струве, П. В. [*С.*].  
 Сумцовъ, Н. О., пр. [*Н. С—эз*].  
 Тавилдаровъ, Н. Ив., проф.  
 Таировъ, В. [*В. Т.*].  
 Таненбаумъ, А. С., инж. [*А. Т.*].  
 Танфильевъ, Г. И., прив.-доц.  
 Тарле, Е. В., прив.-доц.  
 Тархановъ, И. Р., пр. [*И. Т.*].  
 Тимофѣевъ, А. Г., прив.-доц.  
 Тихвинскій, М. М.  
 Тищенко, В. Е., проф.  
 Томашевскій, С.  
 Траншель, В.  
 Тривусъ, М. Л. [*М. Т.*].  
 Трубецкой, кн. Е. Г., проф.  
 Трубецкой, кн. С. Г., проф.  
 Тураевъ, В., прив.-доц. [*В. Т.*].  
 Туганъ-Барановскій, М. И.  
 Тутковский, П. Т. [*П. Т.*].  
 Уманскій, А. М. [*Ум.*].  
 Усенскій, О. П., проф.  
 Фаворскій, А. Е. прив.-доц.  
 Форстенъ, Г. В.  
 Фортунатовъ, Ал. О. [*А. Ф—эз*].  
 Франкфуртъ, С. Л.  
 Фронцевъ, В. А.  
 Хардинъ, Д. [*Д. Х.*].  
 Хахановъ, А.  
 Хлюнинъ, Г., проф.  
 Холодковскій, Н. А., проф.  
 Холоднякъ, И.  
 Цагарели, А., проф. [*А. Ц.*].  
 Церетели, Г. [*Г. Ц.*].  
 Челпановъ, Е.  
 Чельцовъ, П. М.  
 Чельцовъ, П. [*П. Ч.*].  
 Чешинъ, Вс. Е. [*Вс. Ч.*].  
 Шапошниковъ, В. Г.  
 Шателенъ, М. А., проф.  
 Шихматовъ, А. А., акад.  
 Шелявовъ, В., проф. [*В. Ш.*].  
 Шпелевичъ, Д., проф.  
 Шимкевичъ, В. М., проф.  
 [В. М. Ш.].  
 Ширяевъ, С. О. [*С. Ш.*].  
 Шмурло, Е. Ф., проф.  
 Шиндлеръ, Г. В. [*Г. Ш.*].  
 Школяевскій, Ю. М. [*Ю. Ш.*].  
 Шперкъ, Ф. Ф., д-ръ [*Ф. Ш.*].  
 Штейнъ, В. [*В. Ш.*].  
 Штейнъ, С. В.  
 Штерибергъ, А. Я., д-ръ.  
 Штерибергъ, Л. Я. [*Л. Ш—эз*].  
 Шуляченко, А. Р., проф.  
 Щеголевъ, П. Е.  
 Шенкинъ, Е., пр.-доц. [*Е. Ш.*].  
 Эрисманъ, О. О., проф.  
 Якововичъ, А. А. [*А. Як.*].  
 Яковенко, В. И.  
 Янжуль, Е. Н.  
 Янжуль, И. П., акад.  
 Яновская, С. Е.  
 Яновскій, А. Е. [*А. Я.*].  
 Яновскій, Ф. Я.  
 Ячевскій, А. А.

низмъ постороннихъ тѣлъ (кармина, тупи, бактерій и т. п.) и получилъ въ этомъ направленіи поразительные результаты. Вообще нѣтъ зоологической группы, въ которой бы не работалъ А. О. и не оставилъ крупнаго слѣда, въ смыслѣ новыхъ открытій и возбужденія цѣлаго ряда общихъ вопросовъ, заставлявшихъ другихъ ученыхъ работать въ данномъ направленіи. Отсюда и широкая извѣстность А. О. въ зоологическомъ мѣрѣ; не говоря о специальныхъ работахъ, имя Ковалевскаго упоминается на каждомъ шагѣ даже въ элементарныхъ учебникахъ зоологіи и эмбриологіи и чаще другихъ именъ зоологовъ второй половины XIX стол. Ученый мѣръ Россіи и всей Западной Европы и Америки давно оцѣнилъ заслуги Ковалевскаго. А. О. состоялъ почетнымъ членомъ университетовъ С.-Петербургскаго, Московскаго, Казанскаго, Св. Владимира, Варшавскаго, Харьковскаго, Новороссійскаго и Военно-Медицинской Академіи и всѣхъ Обществъ Естествоиспытателей, состоящихъ при русскихъ университетахъ, а также и многихъ другихъ русскихъ ученыхъ обществъ. Западная Европа не отставала отъ Россіи въ воздаяніи чести А. О. Почти всѣ Академіи Западной Европы, а именно Академія Римская (dei Lincei), Туринская, Французская, Прусская, Баварская, Нидерландская, Бельгійская, Датская, Вѣнская, Пражская и Бостонская считали его своимъ членомъ-корреспондентомъ. Онъ былъ почетнымъ членомъ многихъ иностранныхъ ученыхъ обществъ: Лондонскаго Королевскаго общества естествоиспытателей (Royal Society), Лондонскаго Линеевского общества, Кембриджскаго философскаго общества, Бостонскаго общества естествоиспытателей, Біологическаго Парижскаго общества, Вѣнскаго Общества Естествоиспытателей, Общества естествоиспытателей Моденскаго Университета и др. Въ 1898 г. А. О. былъ избранъ почетнымъ докторомъ Кембриджскаго Университета, честь, оказываемая лишь немногимъ ученымъ, а Германія выразила свою высшую степень почета, пожаловавъ А. О. за научныя заслуги орденъ «*roux le mѣrite*» который имѣютъ лишь 20 европейскихъ ученыхъ, въ томъ числѣ изъ русскихъ — одинъ. Біографическій очеркъ покойнаго вмѣстѣ съ перечнемъ его трудовъ помѣщенъ въ XV т., стр. 500.

## † Александръ Васильевичъ Совѣтовъ.

Двадцать четвертаго ноября 1901 г. скончался старѣйшій представитель русской агрономической науки заслуженный профессор С.-Петербургскаго Университета А. В. Совѣтовъ, болѣе полувѣка плодотворно подвизавшійся на поприщѣ сельскаго хозяйства. Въ лицѣ покойнаго и наука, и практика сельскаго хозяйства одинаково потеряли даровитаго работника и неутомимаго борца за ихъ прогрессъ. Въ качествѣ профессора сначала въ Горьгорецкомъ земледѣльческомъ институтѣ, а затѣмъ, въ теченіи болѣе сорока лѣтъ, въ С.-Петербургскомъ Университетѣ, и какъ авторъ капитальныхъ сочиненій, полныхъ оригинальной и новой мысли, А. В. Совѣтовъ записалъ свое имя неизгладимыми чертами въ исторіи русскаго сельскаго хозяйства. Въ этомъ отношеніи особенно рельефно выдѣляются магистерская и докторская диссертациі А. В. подъ заглавіемъ: одна — «О разведеніи кормовыхъ травъ», другая — «О системахъ земледѣлія», при чемъ первый изъ названныхъ трудовъ и положилъ начало извѣстности автора. Написанъ онъ на вполнѣ своевременную (1859 г.) тему для русскаго земледѣлія, вступавшаго тогда въ новыя условія по случаю приближавшейся крестьянской реформы. Въ этой книгѣ впервые обстоятельно доказана настоящая необходимость и возможность разведенія кормовыхъ травъ не только въ нечерноземной, но и въ черноземной полосѣ Россіи, приведено описаніе самыхъ травъ и указаны, кромѣ того, способы ихъ культуры. Но главнымъ научнымъ трудомъ А. В. была его докторская (1867 г.) диссертациія, которая до послѣдняго времени не утратила значенія, какъ основная работа по исторіи системъ земледѣлія. Въ ней авторъ поставилъ себѣ цѣлью изслѣдовать связь между первобытными и современными формами земледѣлія, что ему вполнѣ и удалось; предложенная имъ классификація формъ



земледѣлія отличается замѣчательною простотою и изящностью. Слѣдуетъ также отмѣтить, что А. В. являлся виднымъ знатокомъ исторіи сельскаго хозяйства. Помимо профессорства и научной разработки разнообразнѣйшихъ современныхъ ему вопросовъ сельскаго хозяйства, А. В. принималъ дѣятельнѣйшее участіе въ различныхъ обществахъ. Яркимъ примѣромъ его энергіи въ этомъ отношеніи могутъ служить председательствованіе въ теченіе трехъ десятилѣтій въ одномъ изъ отдѣленій Вольнаго Экон. Общ., связанное съ однимъ изъ лучшихъ періодовъ дѣятельности послѣдняго,—занятіе поста вице-президента этого общества, многолѣтнее редактированіе его «Трудовъ» и исполненіе болѣе четверти вѣка обязанностей секретаря Петербургскаго собранія сельскихъ хозяевъ. Не смотря на свой преклонный возрастъ А. В. продолжалъ, едва давая себѣ отдыха, непрерывно работать: чтеніе лекцій онъ закончилъ за 2 недѣли, а перо свое сложилъ всего за нѣсколько дней до смерти. Утрата эта глубоко чувствуется и Редакціей Словаря, въ которомъ А. В. принималъ дѣятельное участіе сначала въ качествѣ сотрудника, а затѣмъ, съ 1896 г., въ качествѣ редактора его сельскохозяйственнаго отдѣла. Здѣсь ему принадлежитъ рядъ важнѣйшихъ статей по различнымъ отраслямъ его специальности. Насколько велико разнообразіе вопросовъ, которыхъ коснулась литературная дѣятельность А. В., по отношенію къ работамъ его въ Словарѣ, видно изъ слѣдующаго неполнаго перечня статей и монографій. Такъ имъ написаны: Домашнія животныя, Земледѣліе, Кормовыя травы, Костяное удобреніе, Минеральная теорія, Московское общество сельскаго хозяйства, Петербургское собраніе сельскихъ хозяевъ, Пшеница, Раціональное хозяйство, Рожь, Сахарная свекловица, Свиноводство, Сельское хозяйство, Сельскохозяйственная наука, Скотъ крупный рогатый, Солома, Статистика, Сѣвъ и сѣялки, Тѣерь и пр. Біографическія свѣдѣнія о А. В. помѣщены въ XXX томѣ нашего Словаря, гдѣ также приведенъ списокъ главнѣйшихъ его оригинальныхъ и переводныхъ работъ.



12. Женский головной У. у туземцев Охотско-каччтского края.



13. Женский головной У. зимний у самодцев.



14. Женский У. киргизовъ Семипалатинской обл.



16. Женский У. ижорской вотчины.



15. Свадебный У. женский у киргизовъ Семирченской обл.



17. Женский У. у курдовъ.



19. Головной У. дѣвочки изъ Дагестана.



21. Голова айна (о-ва Иссы и Сахалинь), украшенная свиными стружками (иша) во время торжественныхъ религиозныхъ празднествъ.



24. У. индйского факира.



18. Мужская прическа японца.



20. Прическа японской женщины.



22. Головной У. монгольского шамана.



23. Головной У. тибетскихъ ламъ изъ желтой шерсти.

# ЭНЦИКЛОПЕДИЧЕСКІЙ СЛОВАРЬ.



ТОМЪ XXXIV<sup>а</sup>.

У г л е р о д ъ — У с и л і е.



ИЗДАТЕЛИ: { Ф. А. Брокгаузъ (Лейпцигъ).  
И. А. Ефронъ (С.-Петербургъ) }



С.-ПЕТЕРБУРГЪ.

Типографія Акц. Общ. Брокгаузъ-Ефронъ, Прачешный пер., № 6.  
1902.

## † Александръ Онуфріевичъ Ковалевскій.

Русская наука, а съ нею вмѣстѣ и весь ученый міръ понесъ незамѣнимую потерю въ лицѣ скончавшагося 9 ноября 1901 года соредактора отдѣла биологическихъ наукъ Энциклопедическаго Словаря заслуженнаго ординарнаго профессора зоологии и почетнаго члена Императорскаго Спб. Университета, ординарнаго академика Императорской Академіи Наукъ А. О. Ковалевскаго. Научныя заслуги А. О. Ковалевскаго по отзывамъ русскихъ и западно-европейскихъ ученыхъ громадны; это былъ одинъ изъ тѣхъ немногихъ людей, которымъ суждено, благодаря ихъ таланту и неутомимой дѣятельности, прокладывать новые пути и открывать новые горизонты въ наукѣ, увлекаая за собою цѣлый рядъ послѣдователей, если и не ихъ непосредственныхъ учениковъ, то во всякомъ случаѣ учениковъ по духу. Первая зоологическая работа А. О. Ковалевскаго — его магистерская диссертация «Исторія развитія ланцетника (*Amphioxus lanceolatus*)» обратила на себя всеобщее вниманіе зоологовъ Западной Европы и составила эпоху въ Эмбриологіи. Открытые имъ и изложенные въ этой работѣ факты легли въ основу теоріи зародышевыхъ пластовъ, получившей затѣмъ всеобъемлющее значеніе и послужили исходной точкой для созданія знаменитой гастрейной теоріи. Въ послѣдующихъ работахъ, касающихся эмбриологіи кишечнополостныхъ, червей, иглокожихъ и оболочниковъ А. О. привелъ громадное количество доказательствъ въ пользу теоріи зародышевыхъ пластовъ, которая благодаря его изслѣдованіямъ оказалась прочно установленной для безпозвоночныхъ животныхъ. Помимо эмбриологіи А. О. занимался морфологическими и сравнительно-анатомическими изслѣдованіями, обращая особенное вниманіе на такъ назыв. переходныя формы, представляющія громадный интересъ въ зоологіи. Послѣднее десятилѣтіе своей плодотворной и чуждой дѣятельности А. О. посвятилъ изслѣдованію роли выдѣлительныхъ и фагоцитарныхъ органовъ различныхъ животныхъ при помощи разработаннаго имъ метода введенія въ орга-



1. Прическа фиджийца.



2. Женская прическа из Нового Южного Уэльса.



4. Мужская прическа с воткнутыми крыльями в вид украшения, с о-вошь Рук (Онезия).

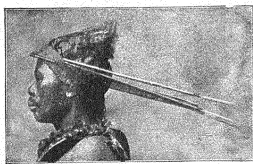

5. Головной У. готтсига с воткнутыми сбоку через лобную полсану страдами.

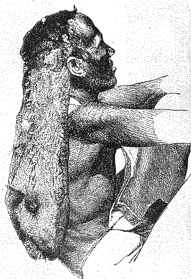

6. Головной У. мужчине ланго (обл. верхн. Нила). Волосы превращаются в пластическую массу, из которой насаживаются бусы и железные пластинки. Требуют работы 2-х 3-х лет.



3а и 3б. Прически из Ловала.



8. Головной У. араба из Хартума.



7. Женский головной У. гереро (Южн. Африка), в видь шва, украшенный нитками (из сложенных кости или шва влоном до 10 стр.; сканчивается наверху гроздь выстудив в видь ослиных ушей).

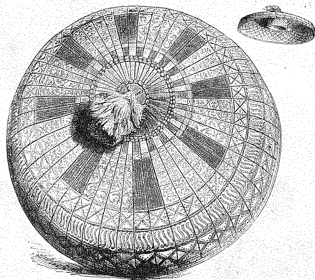

9а и 9б. Женская соломенная шляпа с полями шириной в метр из хло-вошь, части с-из Египта.



10. Прическа эскимоски.



11. Зимний У. головной с набобиксами и наушниками у гильжов на Амурсь и о-вь Сахалин.

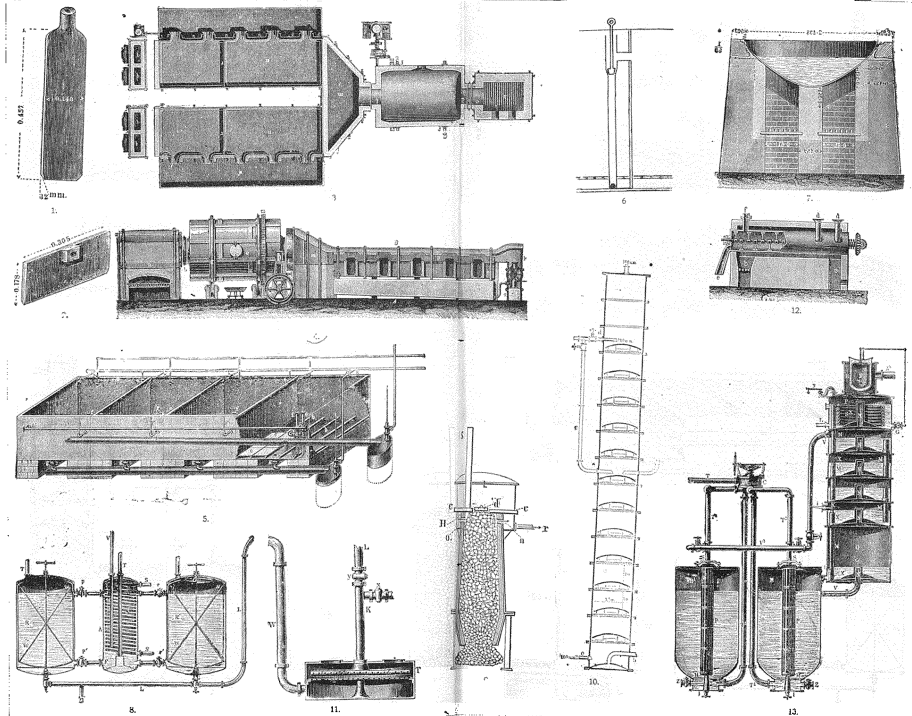

1 Шпатель 2 Гребень 3 Вращающаяся содовая печь съ двумя временами для выпаривания шелока въ огонь (горизонтальный разръзъ) 4 Ома жс (внѣшній видъ) 5 Аппаратъ Дилова Шанкса для вымачиванія содоваго плава 6 Схема устройства въ нѣтъ первушихъ трубъ 7 Подочный хвостъ Гельма для удерживанія сырого содоваго шелока нижнимъ огнемъ 8 Абсорберъ Сольева для насыщанія раствора поваренной соли аммиакомъ 9 Печь для обжиганія извести 10 Карбонизацiонная башня Сольера 11 Вакуумъ-фильтръ для отщепанія кислотъ У соли отъ маточнаго раствора 12 Кальцимировская печь Сольера для кислотъ У соли 13. Генераторъ для аммиака Сольера



**Углеродъ**—С, атомный вѣсъ 12—принадлежитъ къ числу элементовъ, въ значительной степени распространенныхъ въ природѣ. Входя въ составъ растительныхъ и животныхъ тканей (вмѣстѣ съ водородомъ, кислородомъ и азотомъ), У. играетъ важную роль во всѣхъ жизненныхъ процессахъ организмовъ. Въ воздухѣ углеродъ находится въ маломъ количествѣ въ видѣ окиси углерода, углекислоты, углеводовъ и пр., въ водѣ рѣкъ морей и пр. въ видѣ углекислоты и углекислыхъ соединений кальція, магнія, желѣза и пр.; въ земной корѣ—въ видѣ каменного и бурого угля, антрацита, нефти, асфальта, озокерита, углекислыхъ солей и пр. Присутствіе У. въ небесныхъ тѣлахъ показывается спектроскопъ; кромѣ того, его находятъ въ метеоритахъ.

**Свойства.** У. извѣстенъ въ кристаллическомъ видѣ въ всѣхъ видахъ видоизмѣненій и въ аморфномъ видѣ. По предложенію Люци, различаютъ слѣдующія разновидности У.: 1) алмазъ, 2) графитъ, 3) графититъ и 4) аморфный У. Алмазъ принадлежитъ по кристаллографической формѣ къ правильной системѣ, бываетъ или безцвѣтенъ, или окрашенъ въ различные цвѣта: желтый, зеленый, синий, красный и черный; наибольшее значеніе въ техничѣ имѣютъ черные алмазы, назыв. *карбонатами*; они попадаютъ величиною отъ горошины до кусковъ въ 1 кило; при кристаллическомъ строеніи они иногда очень пористы. Уд. вѣсъ ихъ 3,012—3,416. Отличаясь большой твердостью (больше, чѣмъ у обыкновенныхъ алмазовъ), они идутъ для приготовленія алмазныхъ инструментовъ, напр., для распиливанія или буренія твердыхъ горныхъ породъ; въ порошокъ они применяются для шлифовки драгоценныхъ камней. Стоимость алмазовъ сильно зависитъ отъ степени прозрачности ихъ и цвѣта. Безцвѣтный алмазъ имѣетъ уд. в. около 3,51; по твердости онъ превосходитъ всѣ тѣла, за исключеніемъ алмазана бора. Самыми твердыми считаются остиндскіе алмазы и наименѣе твердыми—напскіе; въ то же время алмазъ хрупокъ и можетъ истераться въ порошокъ. Коэффициентъ расширенія алмаза по Физо 0,00000118; съ темп. онъ увеличивается. Теплоемкость алмаза значительно ниже той, которая требуется закономъ Дюлонга и Пти. Съ повышеніемъ темпер. она увеличивается и приближается къ нормальной. Алмазъ обладаетъ очень высокимъ коэффициентомъ лучепреломленія: для линій *H* онъ равенъ 2,51425; коэффициентъ свѣтораспрѣянія у него значительно выше, чѣмъ у многихъ прозрачныхъ тѣлъ. Благодаря большой твердости алмаза и связанной съ ней способности воспринимать высокую степень поляровки, благодаря сильному свѣтораспрѣянію, малому углу для полного внутреннего отраженія, алмазъ имѣетъ весьма сильный блескъ и игру. Алмазъ не проводитъ электричества; подъ влияніемъ электрическихъ разрядовъ въ пустотѣ онъ начинаетъ сильно фосфоресцировать синимъ, зеленымъ и краснымъ цвѣтами. Дѣйствіе высокой температуры на алмазъ было предметомъ многочисленныхъ изслѣдованій. Опытъ показываетъ, что алмазъ выдерживаетъ сильное накаленіе почти безъ измѣненія. Въ XVII ст. впер-

вые Anselme Воисе высказалъ мнѣніе, что алмазъ можетъ горѣть; къ тому же мнѣнію пришелъ и Ньютонъ, основываясь на значительной величинѣ коэффициента преломленія алмаза. Въ 1694 г. флорентинскіе ученые Аверани и Фарджіо показали, что алмазъ сгораетъ при накаленіи солнечными лучами въ фокусѣ вогнутого зеркала. Лавуазье нашелъ, что при горѣніи алмаза въ кислородѣ образуется углекислота, какъ и при горѣніи обыкновеннаго угля, и такимъ образомъ была установлена химическая природа алмаза. При горѣніи алмазъ оставляетъ золы 0,05—0,2%, которая состоитъ главн. образомъ изъ кремнезема, окиси желѣза, извести и магнезии. Черные алмазы даютъ больше золы и горятъ быстрѣе. Горѣніе алмаза въ кислородѣ начинается около 800°; при этомъ онъ не плавится и не чернеетъ; горящій алмазъ въ воздухѣ гаснетъ. По Бертелло, на 12 гр. алмаза при горѣніи выделяется 94,31 большихъ калорий. При накаленіи безъ доступа воздуха алмазъ измѣняется только при очень высокой температурѣ, напр., въ вольтовой дугѣ; алмазъ при этомъ чернеетъ, уд. в. его уменьшается и получается вещество, похожее на графитъ. Смѣсь азотной кислоты и бертолетовой соли, расплавленная селитра (Муассанъ), фторъ при 1200° не дѣйствуютъ на алмазъ. Расплавленный поташъ или сода, хромовая смѣсь при 180°—230° окисляютъ алмазъ. Съ желѣзомъ онъ соединяется около 1100°, съ сѣрой—около 1000°. Благодаря высокой стоимости алмазовъ, издавна ведутся попытки получать ихъ искусственнымъ путемъ изъ другихъ видовъ У.—Депрэ указалъ, что при полученіи вольтовой дуги между пучкомъ платиновыхъ проволокъ и углемъ, уголь обращается въ паръ и садится въ видѣ мелкихъ кристалловъ, которые иногда бываютъ прозрачны и по своему блеску и способности полировать рубинъ напоминаютъ алмазъ. Результаты его опытовъ оспаривались многими; по Муассану, это могли быть углеродистые кремній или боръ. Обширные опыты полученія алмазовъ искусственнымъ путемъ были произведены Муассаномъ въ 90-хъ годахъ прошлаго столѣтія. Муассанъ растворялъ У. въ расплавленномъ серебрѣ, алюминіи, желѣзѣ, хромѣ, никкелѣ и др. металлахъ, но при застываніи металла въ обыкновенныхъ условіяхъ У. всегда выделялся въ видѣ графита. Накаливая уголь въ вольтовой дугѣ, Муассанъ не нашелъ и слѣдовъ плавленія, хотя У. видимо испарялся, и пришелъ къ заключенію, что У. при обыкновенномъ давленіи обращается въ паробразное состояніе, не плавясь (подобно мышьяку); изслѣдованіе вальета, образовавшагося отъ охлажденія паровъ У., показало, что онъ состоитъ изъ графита; въ него же перешелъ и взятый уголь. Если сопоставить эти результаты съ тѣмъ фактомъ, что самъ алмазъ при накаленіи въ вольтовой дугѣ переходитъ въ графитъ, то можно придти къ заключенію, что графитъ есть наиболѣе стойкая разновидность У. при высокихъ температурахъ подъ обыкновеннымъ давленіемъ. Послѣ такихъ неудачныхъ попытокъ получить алмазъ—Муассанъ пришелъ къ убѣжденію, что необходимымъ условіемъ для вы-



дѣленія У. въ формѣ алмаза, кромѣ высокой температуры, должно являться давленіе. При сильномъ давленіи и высокой температурѣ У. будетъ вливаться и, переходя изъ жидкаго состоянія въ твердое, будетъ кристаллизоваться въ формѣ алмаза. Всѣ эти требованія извѣстнымъ образомъ выполняются при быстромъ охлажденіи расплавленнаго чугуна. Если охладить чугунъ очень быстро, вливая въ воду или въ расплавленный свинецъ, онъ затвердѣваетъ съ поверхности, оставаясь еще жидкимъ внутри. Жидкая масса при дальнѣйшемъ охлажденіи въ свою очередь затвердѣваетъ, выдѣляя растворенный У., но такъ какъ чугунъ при переходѣ изъ жидкаго состоянія въ твердое увеличивается въ объемѣ, а здѣсь такому увеличенію объема мѣшаетъ образовавшаяся вначалѣ твердая кора, то выдѣлившійся У. долженъ испытывать большія давленія. Раствора полученный такимъ образомъ чугуны, Муассанъ нашелъ въ немъ алмазы до 0,5 мм. величиной. Россель показалъ, что такіе-же алмазы находятся въ стали, застывающей подъ большимъ давленіемъ. По указанію Руссо, черные алмазы получаютъ при разложеніи ацетилену въ вольтовой дугѣ. Для распознаванія алмаза, кромѣ состава, служить его твердость, удѣльный вѣсъ, а также отношеніе къ рентгеновскимъ лучамъ, которыхъ онъ не пропускаетъ. О мѣсторожденіяхъ, добычѣ алмазовъ и пр.—см. Алмазы, Бриллианты и Драгоцѣнные камни. Другая кристаллическая разновидность У.—*графитъ* находится на земной поверхности, въ большемъ количествѣ, чѣмъ алмазы, и искусственнымъ путемъ она получается легче послѣдняго (см. Графитъ, Графитовые тигли). Телота горѣнія графита на 1 гр. 7901,2 б. к. (Бертело и Пти). Графитъ примѣняется для приготовленія карандашей, тиглей; въ гальванопастихъ имъ покрываются предметы, не проводящіе электрическаго тока, чтобы сдѣлать ихъ проводниками; имъ пользуются какъ смазочнымъ матеріаломъ, для полировки, окраски и пр. Продажный природный графитъ содержитъ большее или меньшее количество примѣсей (по анализамъ Мена—до 74,2%). Достоинствомъ графита опредѣляется процентнымъ содержаніемъ въ немъ У. Для опредѣленія У. графитъ или сжигается въ струѣ кислорода, или окисляется хромовой кисл. При анализѣ графита необходимо имѣть въ виду слѣдующія обстоятельства. Графитъ обыкновенно содержитъ воду, которая не выдѣляется даже при 150°; для удаленія ея требуется слегка накалить пробу безъ доступа воздуха. Съ другой стороны, въ графитѣ часто находится колчеданъ и известнякъ; образовавшійся при горѣніи сѣры сѣрнистый газъ и выдѣлившаяся при разложеніи известняка углекислота могутъ значительно измѣнить результаты анализа. Для устранения этого графитъ промывается слабой соляной кислотой и въ трубку для сжигенія кладется слой хромовокислаго свинца. Трудность анализа графита зависитъ еще отъ того, что иногда частицы его при горѣніи облекаются расплавленными шлаками, которые защищаютъ его отъ доступа кислорода. Графитъ, какъ и другія разновидности У., отдѣляется

отъ алмаза окисленіемъ азотной кислотой съ бертолетовой солью. На существованіе особой разновидности графита—*графитита*—указано Люпи, по изслѣдованіямъ котораго графититъ бываетъ кристаллическій и аморфный. Графититъ отличается отъ графита по дѣйствию на нихъ азотной кисл.: графитъ, смоченный крѣпкой азотной кисл., при нагреваніи вслучивается и крупинки его принимаютъ череобразный видъ; графититъ не показываетъ этого явленія. При окисленіи графита и графитита смѣсью азотной кислоты и бертолетовой соли получаютъ продукты (окиси графита и графитита), отличающіеся между собой по своему составу. Аморфный графититъ отличается отъ аморфнаго У. своимъ высокимъ уд. вѣсомъ, около 2,21—2,26, и способностью давать при окисленіи нелетучую окись, нерастворимую въ водѣ. Аморфный У. получается дѣйствіемъ магния на углекислоту или ея соли, фосфора на расплавленный поташъ, соды или щавистый калий, при разложеніи органическихъ веществъ, напр., при неполномъ горѣніи ихъ (сажа), при сухой перегонкѣ или накалываніи ихъ безъ доступа воздуха и пр. Полученный тѣмъ или другимъ способомъ У. содержитъ большее или меньшее количество примѣсей и обыкновенно называется *углемъ*. Свойства угля (см. Уголь древесный и др.), вообще говоря, бываютъ различны, въ зависимости какъ отъ матеріала, изъ котораго онъ полученъ, такъ и отъ способа полученія. Отличіе углей отъ алмаза и графита составляетъ уд. вѣсъ, обыкновенно меньше 2, и большая склонность къ химическимъ превращеніямъ. О техническихъ важныхъ видахъ углей см. Антрацитъ, Уголь каменный, животный, древесный и Сажа. Изъ наиболѣе чистыхъ сортовъ аморфнаго У., встречающихся въ природѣ, можно указать на минералъ *шунгитъ*, найденный въ Олонеккой губ., въ Повѣнецкомъ у. По Иностранцеву, онъ въ отборныхъ образцахъ содержитъ У. 98,11%, водорода 0,43%, азота 0,43% и золы 1,09%. Въ Саксоніи найденъ минералъ *графитоидъ*, содержащій, по анализу Люпи, 98,82—99,02% У. Для полученія аморфнаго У. въ чистомъ видѣ иногда берутъ порошокъ древеснаго угля или угля изъ молочнаго сахара и обрабатываютъ его соляной кислотой, вѣскимъ кали и водой; затѣмъ нагреваютъ его въ струѣ хлора; полученный продуктъ содержитъ, однако, нѣкоторое количество золы. Лучшіе результаты получаются съ сажей. Обширные опыты для полученія аморфнаго У. были произведены Муассаномъ. Онъ прибѣгалъ къ неполному горѣнію керосина, ацетилену, разложенію четырехъ-иодистаго У. различными способами, восстановленію углекислоты боромъ и пр. При этомъ избѣгающъ дѣйствіе высокой температуры. Наилучшіе результаты получились при детонаціи ацетилену. Аморфный У. въ этомъ случаѣ получается въ видѣ рыхлаго порошка уд. в. 1,76, легко окисляющагося и полимеризующагося; при накалываніи въ вольтовой дугѣ аморфный У. уплотняется, уд. вѣсъ его становится около 2,12 и онъ показываетъ всѣ свойства графита. Телота горѣнія на 1 гр. 8137,4 (Бертело).

*Соединенія У.*—У. даетъ соединенія съ во-

дородомъ, кислородомъ, сѣрю, азотомъ, галоидами и пр., при чемъ въ частицы этихъ соединений можетъ входить самое разнообразное число его атомовъ. Въ соединенияхъ своихъ У. является 4-атомнымъ, такъ что предѣльный типъ для частицы съ однимъ атомомъ У. выражается формулой  $CX_4$ , гдѣ X одноатомный элементъ или группа. Благодаря способности атомовъ У. соединяться между собою, образуя сложную частицу въ видѣ открытой или закрытой цѣпи (см. Химическое строеніе), получается чрезвычайно большое число разнообразныхъ углеводородистыхъ соединений, которыя составляютъ предметъ такъ наз. органической химіи (см.). Такъ какъ были получены углеводородистыя соединения, которыя при одномъ и томъ-же составѣ и одной и той-же частичной формулѣ обладали различными физическими и химическими свойствами, то былъ выдвинутъ вопросъ о строеніи частицы, о взаимномъ соотношеніи различныхъ атомовъ, входящихъ въ частицу, и пр., разработка котораго чрезвычайно расширила область современной химіи. У. прямо соединяется со многими тѣлами (обыкновенно берется аморфный У.). При полученіи вольтовой дуги въ струѣ водорода образуется углеводородъ ацетиленъ (см.):  $2C + N_2 = C_2N_2$ ; соединяясь въ тѣхъ-же самыхъ условіяхъ съ азотомъ У. даетъ цианъ:  $C^2 + N^2 = C^2N^2$ . При горѣніи въ кислородъ получается окись У. СО и углекислота  $CO_2$ . Изъ галлоидовъ У. прямо соединяется только съ однимъ фторомъ, затѣмъ онъ непосредственно соединяется съ сѣрой, кремніемъ, боромъ и многими металлами: желѣзомъ, хромомъ, марганцемъ, магниемъ, кальціемъ, алюминіемъ, баріемъ, платиной и пр. Изъ соединений У. здѣсь будутъ рассмотрѣны только окислы и углеродистые металлы, о прочахъ же см. Хлористый, Бромистый, Иодистый и Фтористый У., Цианъ, Сѣроуглеродъ, Фосгенъ, Родановая и синильная кисл., Мочевина, Карбаминная и Циановая кисл., Углеводороды, Спирты и пр. органическія вещества.

Окись У. СО была получена впервые въ 1776 г. Лассон'омъ при накаиваніи угля съ окисью цинка; въ 1796 г. ее приготовилъ Пристлей, накаивая смѣсь угля съ желѣзной окисью; онъ принималъ ее за углеводородъ. Истинная натура СО была установлена Клеманомъ и Дезормомъ. Окись У. образуется вмѣстѣ съ углекислотой  $CO_2$  при горѣніи угля и органическихъ веществъ. Благоприятными условіями для ея образованія является высокая температура и недостатокъ кислорода (для полного окисленія У. въ  $CO_2$ ). Углекислота при  $1300^\circ$  или при пропусканіи электрическихъ искръ распадается на окись У. и кислородъ:  $CO_2 = CO + O$ . Углекислота также и мн. др. способами возстановляется до окиси У., напр., при накаиваніи съ углемъ, съ цинкомъ, желѣзомъ и пр., напр.:  $CO_2 + C = 2CO$ ; также относятся и углекислыя соли. СО получается при пропусканіи водяного пара черезъ раскаленный уголь, при чемъ рядомъ образуется водородъ:  $C + H_2O = CO + H_2$  (см. Водяной газъ, Генераторный газъ). Для полученія окиси У. въ чистомъ видѣ пользуются обыкновенно разложеніемъ щавелевой кисл.

крьікой сѣрной кислотой при легкомъ нагрѣваніи:  $C^2H^2O^4 = CO + CO^2 + H^2O$ ; для освобожденія отъ углекислоты газъ пропускается черезъ щелочъ и затѣмъ высушивается. Для той-же цѣли, по предложенію Бутлерова, можетъ служить разложеніе желтой соли сѣрной кислот.; по ур.:  $K^4Fe(CN)^6 + 6H^2SO^4 + 6H^2O = 2K^2SO^4 + FeSO^4 + 3(NH^4)^2SO^4 + 6CO$ . Беруть 1 ч. желтой соли на 9 ч. крьікой сѣрной кислоты; такъ какъ масса пѣнится, то реакцію ведутъ въ объемистой колбѣ при легкомъ нагрѣваніи. Полученный газъ пропускается черезъ щелочъ для удаленія слѣдовъ углекислоты и сѣрнистой кислоты. Окись У. представляетъ безцвѣтный газъ; плотность его по отношенію къ воздуху 0,967 (Leduc). При охлажденіи СО сгущается въ безцвѣтную жидкость, кипящую при  $-193^\circ$  при обыкн. давленіи. Критическая темпер.  $-139,5^\circ$  и критич. давленіе  $35,5$  атм. (Ольшевскій). Жидкая окись У. при  $-211^\circ$  и уменьшенномъ давленіи (ок. 100 мм.) затвердѣваетъ въ сѣвобразную или прозрачную массу. Теплоемкость окиси У. при постоянномъ давленіи въ промежуткѣ  $23^\circ - 99^\circ$  равна 0,2425 (Видеманъ). Отношеніе теплоемкости при постоянномъ давленіи къ теплоемкости при постоянномъ объемѣ при  $0^\circ = 1,4032$ . Окись У. мало растворима въ водѣ. По Бунзену, 1 объемъ воды при температурѣ т° растворяетъ v объемовъ СО, гдѣ  $v = 0,032874 - 0,00081632t + 0,000016421t^2$ . Спиртъ при темп.  $0^\circ - 25^\circ$  растворяетъ 0,20443 объема окиси У. Молекулярная теплота горѣнія окиси У., по Бертелю = 68,25 б. кал. Молекулярная теплота образованія изъ аморфнаго У., по Бертелю и Пти = 29,74 б. кал. При высокой темпер. СО отчасти разлагается, выделяя уголь и образуя углекислоту:  $2CO = C + CO_2$ . При дѣйствіи электрическихъ искръ или тихаго разряда получается твердое бурое вещество состава  $C_4O^2$ . Окись У. способна прямо соединяться съ кислородомъ, образуя углекислоту. Смѣсь СО съ кислородомъ, содержащая нѣкоторое количество влаги, взрываетъ при накаиваніи или при пропусканіи электрическихъ искръ. Температура воспламененія смѣси, въ зависимости отъ процентнаго состава газовъ, лежитъ между  $630^\circ - 725^\circ$ . При взрывѣ двухъ объемовъ СО и одного объема кислорода давленіе возрастаетъ въ 10,1 разъ и температура въ моментъ горѣнія достигаетъ  $3334^\circ$  (Бертелю и Вьель). Скорость распространенія взрыва въ такой смѣси равна 1089 м., по опытамъ Бертелю и Вьеля. Диксонъ показалъ, что способность СО соединяться съ кислородомъ, зависитъ отъ присутствія паровъ воды; газъ, тщательно высушенный фосфорнымъ ангидридомъ, не взрываетъ отъ электрической искры; при пропусканіи ряда искръ соединеніе происходитъ, но не идетъ до конца. По опытамъ Л. Мейера, здѣсь имѣетъ значеніе характеръ искры; при сильной искрѣ смѣсь разсатриваемыхъ сухихъ газовъ взрываетъ, хотя не сплона, при чемъ давленіе газовъ облегчаетъ ихъ соединеніе. Различные окислители, напр. хамелеонъ, хромовая кислота, дымящая азотная кислота, переводятъ окись У. въ углекислоту. Озонъ и перекись

водорода при обыкновенной температурѣ не дѣйствуютъ на нее, но перекипя водорода въ присутствіи палладія и воды окисляетъ ее. Многіе окиси при нагреваніи, напр. окись мѣди, окись желѣза, окись свинца и пр., возстановляются окисью У. до металла, напр.:  $\text{CuO} + \text{CO} = \text{Cu} + \text{CO}_2$ . При накаливаніи смѣси СО съ водянымъ паромъ происходитъ отчасти разложенье воды и окисленье СО въ углекислоту:  $\text{CO} + \text{H}_2\text{O} = \text{CO}_2 + \text{H}_2$ ; при чемъ устанавливается известная равновѣсная система между  $\text{H}_2\text{O}$ ,  $\text{H}_2$ , СО и  $\text{CO}_2$ . Многіе металлы при накаливаніи поглощаютъ СО, напр. желѣзо 4,15 объема, серебро 0,15 и пр.; этимъ можно объяснить способность окиси У. проникать черезъ накаленное желѣзо. Металлическій калий при 80° соединяется съ СО, образуя  $\text{K}^+\text{C}^-\text{O}$ . Никкель даетъ  $\text{Ni}(\text{CO})_4$ , желѣзо  $\text{Fe}(\text{CO})_5$  и  $\text{Fe}^+\text{CO}$ . Щелочи поглощаютъ окись У., превращаясь въ муравьинокислыя соли, напр.:  $\text{KNO} + \text{CO} = \text{KHCOS}^2$ . Окись У. на свѣту соединяется съ хлоромъ и даетъ легучую жидкость, фосгенъ (кипитъ при 8°):  $\text{CO} + \text{Cl}_2 = \text{COSCl}^2$ . Съ бромомъ не происходитъ подобнаго соединенія. Окись У. поглощается растворомъ полухлористой мѣди въ аммиакѣ или въ соляной кислотѣ (этимъ пользуются при анализѣ газовъ, содержащихъ СО; см. Газовый анализъ), при чемъ образуется соединеніе СО съ полухлористой мѣдью. Изъ солянокислаго раствора получаютъ кристаллическое вещество состава  $4\text{Cu}^+\text{Cl}^-\text{CO}_2\text{OH}^2\text{H}^2\text{O}$  или, можетъ быть,  $\text{Cu}^+\text{Cl}^-\text{CO}_2\text{H}^2\text{O}$ . При пропусканіи газа, содержащаго СО, въ аммиачный растворъ азотнокислаго серебра происходитъ образование серебряннаго зеркала или, при небольшомъ содержаніи СО, побуреніе раствора. Эта реакція можетъ служить для качественного опредѣленія СО при отсутствіи въ смѣси другихъ газовъ, возстановляющихъ азотнокислое серебро. Окись У. очень ядовита (см. ниже). Для качественного опредѣленія окиси У., кромѣ указанной реакціи возстановленія аммиачнаго раствора азотнокислаго серебра, служитъ способность СО поглощаться гемоглобиномъ крови, при этомъ кровь показываетъ характерный спектръ поглощенія. Какъ известно, обыкновенно кровь даетъ въ спектрѣ поглощенія двѣ черныя линіи между фраунгоферовыми линіями *E* и *D*. При прибавленіи къ крови сѣрнистаго аммонія онѣ исчезаютъ; кровь же, поглотившая окись У., даетъ въ спектрѣ поглощенія эти линіи и въ присутствіи сѣрнистаго аммонія. Для опыта берутъ кровь, сильно разбавляють ее водой, прибавляютъ сѣрнистаго аммонія и энергично взбалтываютъ съ газомъ, содержащимъ окись У., затѣмъ кровь наливаютъ въ стеклянный сосудъ съ параллельными стѣнками и изслѣдуютъ въ спектроскопѣ. Для качественного опредѣленія окиси У. при сравнительно большомъ содержаніи ея и отсутствіи другихъ углеродистыхъ соединеній можно сжигать ее въ углекислоту и опредѣлять количество послѣдней по обычнымъ приемамъ органическаго анализа (см.); можно также опредѣлять ее, поглощая аммиачнымъ или солянокислымъ растворомъ полухлористой мѣди или взрывая ее въ эвдиометрѣ (см. Газовый ана-

лизъ). Самый лучший методъ для опредѣленія СО въ очень разбавленныхъ газовыхъ смѣсяхъ основанъ на способности окиси У. окисляться іодноватой кислотой, именно:  $5\text{CO} + 2\text{HJO} = 5\text{CO}_2 + \text{J}^2 + \text{H}_2\text{O}$ ; въ результатѣ опредѣляется углекислота или іодъ. По предложенію Niclaus, анализъ ведется слѣдующимъ образомъ. Изслѣдуемый газъ медленно (не болѣе 10 кб. стм. въ минуту) пропускается черезъ 3 U-образныя трубки; изъ нихъ первая содержитъ кусочки ѣдкаго кали для поглощенія  $\text{CO}_2$ ,  $\text{H}_2\text{S}$  и т. п. газовъ, вторая трубка—цемзу, смоченную сѣрной кислотой, для высушиванія газовъ и третья 30—40 грм. безводной іодноватой кислоты. Эта послѣдняя трубка нагревается въ масляной банѣ до 150°. За іодноватой кислотой слѣдуетъ трубка Вилля, въ которую наливаютъ 5 кб. стм. раствора ѣдкаго натра уд. в. 1,2 и 5 кб. стм. воды. Она служитъ для поглощенія паровъ іода, образовавшагося изъ іодноватой кислоты и уносимаго газомъ. Для опыта достаточно пропустить 1 литръ газа при содержаніи СО не менѣе  $\frac{1}{20000}$ ; пропустивъ изслѣдуемый газъ, для удаленія послѣднихъ слѣдовъ его просасываютъ черезъ приборъ немного атмосфернаго воздуха. Жидкость изъ трубки Вилля и промывныя воды выливаютъ въ узкую пробирку емкостью въ 100 кб. стм. съ пришлифованной пробкой; получаютъ объемъ всей жидкости въ 40—50 кб. стм., прибавляютъ сюда сѣрной кислоты до замѣтно кислой реакціи, 5 кб. стм. хлороформа и нѣсколько сантиграммовъ азотистокислаго натрія. Поглощенный іодъ выдѣляется и окрашиваетъ хлороформъ въ розовый цвѣтъ, болѣе или менѣе интенсивный. Этотъ оттѣнокъ сравниваютъ съ окраской хлороформа, содержащаго опредѣленное количество іода. Для этой цѣли въ другую пробирку наливаютъ 40 кб. стм. воды, 5 кб. стм. ѣдкаго натра, сѣрной кислоты, 5 кб. стм. хлороформа, азотистаго натрія и известнаго объема раствора іодистаго калия опредѣленной крѣпости, напр. 0,0001 гр. въ 1 кб. стм. Равенство оттѣнковъ раствора, полученнаго при анализѣ и синтетически составленнаго, указываетъ на одинаковое содержаніе въ нихъ іода. Предложенный способъ годенъ для смѣси, содержащей окись У. до  $\frac{1}{60000}$  по объему. Водородъ и болотный газъ не даютъ указанной реакціи; но вообще нужно избѣгать присутствія органическихъ веществъ, такъ какъ они тоже могутъ выдѣлять іодъ изъ іодноватой кислоты.

*Углекислота*  $\text{CO}_2$ . Впервые на выдѣленіе углекислоты изъ минеральныхъ водъ было указано Либавіусомъ въ 1597 г. Ванъ-Гельмонтъ показалъ, что при дѣйствіи кислотъ на известняки и щелочи (углекислыя), при горѣніи угля, изъ минеральныхъ водъ, при броженіи, изъ Собачьей пещеры близъ Неаполя выдѣляется газъ, «gas silvestre», въ которомъ животныядохнуть и который не поддерживаетъ горѣнія. Гофманъ нашелъ, что онъ окрашиваетъ лакмусовую бумагу, подобно слабой кислотѣ. Бэзкъ указалъ, что этотъ газъ отличается отъ воздуха способностью поглощаться щелочами и назвалъ его l'air fixe. Истинная природа  $\text{CO}_2$  была раскрыта Лаву-

азе. Углекислота очень распространена въ природѣ; она служитъ нормальной составною частью воздуха (см.) и является необходимыми элементомъ для жизни растений. Углекислота находится въ рѣчной и морской водѣ въ свободномъ состояніи или въ видѣ углекислыхъ солей. Значительное количество ея выдѣляется изъ земли въ вулканическихъ мѣстностяхъ изъ расщелинъ, минеральныхъ источниковъ и пр. Въ пустотахъ многихъ минераловъ находятъ жидкую углекислоту, напр. въ кварцахъ, топазахъ, сапфирахъ и пр.; она входитъ въ составъ многихъ горныхъ породъ, образующихъ земную кору, напр. известняка, мрамора, мѣла, доломита. Углекислота образуется при дыханіи и горѣніи, гніеніи и броженіи органическихъ веществъ. Относительно физическихъ свойствъ углекислоты и способовъ полученія ея въ технику см. Углекислота. Въ лабораторіяхъ обыкновенно готовятъ углекислоту, дѣйствуя соляной кисл. на мраморъ, по уравн.:  $\text{CaCO}_3 + 2\text{HCl} = \text{CaCl}_2 + \text{CO}_2 + \text{H}^2\text{O}$ . Для этой цѣли примѣняется нѣсколько типовъ приборовъ, которые, будучи разъ снаражены, позволяютъ имѣть углекислоту во всякое время (см. въ статьѣ Лабораторія приборы для полученія газовъ). Полученный газъ промываютъ водой или растворомъ соды для удержанія слѣдовъ соляной кислоты, уносимой токомъ газа, и затѣмъ газъ высушивается. Необходимо обратить вниманіе на то, что многие сорта мрамора при разложеніи соляной кислотой даютъ нѣкоторое количество сѣроводорода. Лучшій способъ полученія чистой углекислоты состоитъ въ разложеніи насыщеннаго раствора соды крѣпкой сѣрной кислотой, которая предварительно насыщается углекислотой для удаленія раствореннаго воздуха. Углекислота при накаливаніи разлагается отчасти на окись У. и кислородъ:  $\text{CO}_2 = \text{CO} + \text{O}$ . Давленіе уменьшаетъ диссоціацію. Углекислота вообще не поддерживаетъ горѣнія, но зажженный магніи, калий, натрій горятъ въ ней, выдѣляя уголь. Жидкая углекислота не растворяетъ сѣру, фосфоръ, стеаринъ, парафинъ; натрій и амальгама натрія на нее не дѣйствуютъ. Жидкая углекислота не окрашиваетъ сухой лакмусовой бумаги. Углекислота съ водой ниже 0° и при давленіи 16 атм. даетъ кристаллическій гидратъ  $\text{CO}_2\text{H}^2\text{O}$ . Будучи кислотнымъ ангидридомъ, она соединяется съ основаніями, образуя соли, которые отбѣчаютъ обыкновенно гидрату состава  $\text{H}^2\text{CO}_3$ . Щелочныя соли растворимы въ водѣ, при чемъ среднія соли болѣе растворимы, чѣмъ кислыя; онѣ имѣютъ щелочную реакцію на лакмусъ. Кислыя при нагрѣваніи выдѣляютъ углекислоту и воду, напр.:  $2\text{NaHCO}_3 = \text{Na}_2\text{CO}_3 + \text{H}^2\text{O} + \text{CO}_2$ . Среднія соли при накаливаніи не разлагаются. Углекислыя соли (см.) щелочноземельныхъ металловъ въ водѣ нерастворимы; въ присутствіи углекислоты онѣ нѣсколько переходятъ въ растворъ и вновь выдѣляются, когда углекислота удаляется. При накаливаніи онѣ болѣе или менѣе легко теряютъ углекислоту и даютъ окисн; это разложеніе зависитъ отъ температуры и давленія углекислоты, см. Диссоціація. Углекислыя соли другихъ металловъ всѣ нерастворимы въ водѣ. Онѣ

лучше всего получаютъ двойнымъ разложеніемъ съ углекислыми щелочами, хотя здѣсь иногда вслѣдствіе того, что получаемая соль непрочна, происходитъ разложеніе ея и выдѣляется гидратъ окиси, напр.:  $\text{Al}^2(\text{SO}_4)^3 + 3\text{Na}_2\text{CO}_3 + 3\text{H}^2\text{O} = 3\text{Na}_2\text{SO}_4 + 2\text{Al}(\text{HO})^3 + 3\text{CO}_2$ . При накаливаніи онѣ выдѣляютъ углекислоту. Углекислыя соли легко разлагаются даже слабыми кислотами съ выдѣленіемъ углекислоты. Общ. опредѣленіи углекислоты см. Органическій и Газовый анализъ.

При дѣйствіи тихаго разряда на чистую углекислоту или на смѣсь ея съ кислородомъ происходитъ образованіе, по Бертелло, ангидрида *надугольной кислоты*  $\text{CO}^3$ . Надугольной кислотѣ  $\text{H}^2\text{CO}^4$  приписываютъ важную роль въ процессѣ ассимиляціи У. изъ углекислоты хлорофиллоносными частями растений подъ вліяніемъ солнечнаго свѣта. По мнѣнію А. Баха, гидратъ углекислоты  $\text{H}^2\text{CO}^3$  можетъ распадаться въ этихъ условіяхъ по уравненію:  $3\text{H}^2\text{CO}^3 = 2\text{H}^2\text{CO}^4 + \text{H}^2\text{O} + \text{C}$ , а затѣмъ надугольная кислота  $\text{H}^2\text{CO}^4$  можетъ разлагаться на углекислоту и перекись водорода:  $2\text{H}^2\text{CO}^4 = 2\text{CO}_2 + 2\text{H}^2\text{O} = 2\text{CO}_2 + 2\text{H}^2\text{O} + \text{O}^2$ . Пропуская токъ углекислоты черезъ 1,5% растворъ уксуснокислота урана, А. Бахъ дѣйствительно констатировалъ образованіе перекиси подъ вліяніемъ солнечнаго свѣта.

Муассаномъ были изучены многочисленныя соединенія У. съ металлами и металлоидами, такъ наз. *карбиды*. Для приготовленія ихъ брались чаще всего окислы, смѣшивались съ углемъ и накаливались въ вольтовой дугѣ въ такъ назыв. электрической печкѣ Муассана. Углеродистый кальцій, стронцій и барій имѣютъ составъ  $\text{CaC}^2$ ,  $\text{SrC}^2$ ,  $\text{BaC}^2$ . Все это — кристаллическія вещества, уд. вѣсъ которыхъ, если идти отъ кальція къ барію, повышается, именно: 2,22, 3,19, 3,75, а температура плавленія понижается. Водой на холоду они разлагаются, образуя чистый ацетиленъ, напр.:  $\text{CaC}^2 + \text{H}^2\text{O} = \text{CaO} + \text{C}^2\text{H}^2$ . Подробности см. Углеродистый кальцій; съ нимъ схожи углеродистые стронцій и барій; литій даетъ соединеніе  $\text{Li}^2\text{C}^2$ , которое съ водой тоже выдѣляетъ чистый ацетиленъ. Церій образуетъ  $\text{CeC}^2$ ; при разложеніи его водой или слабой кислотой получается смѣсь ацетилена (до 80%) съ метаномъ (до 21%), съ нѣкоторыми количествами этилена, также жидкихъ и твердыхъ углеводородовъ. Процентный составъ продуктовъ разложенія мѣняется въ зависимости отъ условій опыта. Лантанъ съ У. образуетъ карбидъ  $\text{LaC}^2$ , съ водой какъ и карбидъ церія онъ даетъ ацетиленъ, метанъ, слѣды этилена и жидкихъ и твердыхъ углеводородовъ; метана получается больше, чѣмъ при разложеніи  $\text{CeC}^2$ . Алюминій даетъ карбидъ  $\text{AlC}^3$  уд. в. 2,36; съ водой онъ образуетъ чистый метанъ. Марганецъ образуетъ  $\text{Mn}^3\text{C}$ , уд. в. 6,89; при 17° разлагаясь водой, онъ даетъ газъ, состоящій изъ метана и водорода почти въ равной пропорціи. Уранъ съ У. образуетъ соединеніе  $\text{U}^2\text{C}^3$ , уд. в. 11,28 при 18°. При разложеніи водой онъ выдѣляетъ только  $\frac{1}{3}$  своего У. въ видѣ газообразныхъ продуктовъ, состоящихъ главнымъ образомъ изъ метана (около 80%), этилена,

ацетилена и водорода; остальная часть У. образует жидкие и твердые углеводороды. Съ боромъ У. образуетъ соединеніе  $\text{Bo}^{\text{C}}$  уд. в. 2,51, вещество очень стойкое; кислоты не разлагаютъ его. Хлоръ и кислородъ дѣйствуютъ на него при  $1000^{\circ}$ . Оно обладаетъ большою твердостью и можетъ полировать алмазъ. Углеродистый титанъ имѣетъ составъ  $\text{TiC}$  уд. в. 4,25. Соляная кислота на него не дѣйствуетъ, а парская вода медленно окисляетъ его. Кремній съ У. даетъ карбидъ  $\text{SiC}$ , который называется карборундомъ, уд. в. 3,12. Кислоты сѣрная, соляная, азотная на него не дѣйствуютъ. Благодаря своей твердости (чертитъ рубинъ), карборундъ примѣняется въ техникѣ для полированія и шлифованія (см.). О соединеніи желѣза съ У. см. Закалка, Сталь, Чугунъ, Желѣзо. Золото, вѣсмутъ и олово не растворяютъ У. при высокой температурѣ; мѣдь растворяетъ его немного. Серебро растворяетъ его, но выдѣляетъ при охлажденіи. Карбиды графита, повидимому, важную роль въ исторіи земли. При образованіи земли У. существовалъ, вѣроятно, въ видѣ карбидовъ, которые при разложеніи водой дали образованіе углеводородамъ. Этимъ объясняютъ, между прочимъ, происхожденіе нефти (см.). Разница между средней плотностью земли и плотностью земной коры на поверхности указываетъ на существованіе въ недрахъ земли тяжелыхъ породъ, вѣроятно, карбидовъ.

Атомный вѣсъ У. былъ установленъ, главнымъ образомъ, Дюма и Стасомъ. Берцелиусъ опредѣлялъ его косвеннымъ путемъ, по анализу углекислаго и шавелевокислаго свинца. Дюма и Стасъ вывели его изъ изслѣдованія процентнаго состава углекислоты. Они брали опредѣленную навѣску У., сжигали ее въ кислородѣ и опредѣляли вѣсъ полученной углекислоты, поглощая ее щелочью. Для опытовъ брали природный графитъ, искусственный графитъ и алмазъ, которые предварительно подвергались очисткѣ; при этомъ принималась въ расчетъ зола, остающаяся послѣ сжиганія. Кромѣ того, Стасъ опредѣлялъ образованіе углекислоты изъ окиси У. и кислорода. Для этой цѣли онъ пропускалъ окись У. черезъ накаленную окись мѣди, предварительно взвѣшенную, опредѣлялъ вѣсъ образовавшейся углекислоты и вѣсъ израсходованнаго кислорода по потерѣ въ вѣсѣ окиси мѣди. Въ результатѣ оказалось, что атомный вѣсъ У., данный Берцелиусомъ, отличался отъ полученнаго Дюма и Стасомъ почти на 2%. Эти изслѣдованія и послужили поводомъ для Стаса произвестн свои знаменитыя работы надъ атомными вѣсами. С. П. Вуколовъ, А.

*Окись углерода и углекислота* (медико-санитарной очеркъ). I. *Окись углерода* или *угарный газъ*. Угаръ или «угарный чадъ», образующійся при неполномъ сгораніи каменнаго угля, дерева, торфа и т. п., представляетъ наиболѣе частую причину появленія окиси У. ( $\text{CO}$ ) въ воздухѣ жилыхъ помѣщеній и служитъ причиною общезвѣстныхъ интоксикацій отъ «угара», столь часто наблюдаемыхъ не только въ тѣхъ странахъ южной Европы (Франція, Турція), гдѣ жилыя помѣщенія ота-

пливаются раскаленными углями, но и у насъ, въ Россіи, при дурной тагѣ печей или преждевременномъ закрытіи дымоотводныхъ трубъ вьюшками. Составъ угарнаго газа, развивающагося, при горѣніи углей въ замкнутомъ пространствѣ, по анализамъ Бифеля и Полека, таковъ:

Кислорода	отъ . . . . .	9,30—14,79%
Азота	» . . . . .	78,65—80,49 »
Углекислоты	» . . . . .	5,05—9,65 »
Окиси У.	» . . . . .	0,16—0,62 »

При томъ выдающемся значеніи, которое, несомнѣнно, имѣетъ отравленіе окисью У. («угаромъ») въ практическомъ отношеніи, не безинтересно знать наиболѣе важные источники проникновенія окиси У. въ жилыя помѣщенія. Окись У. возникаетъ при выплавкѣ металловъ, когда надъ раскаленными углями проходитъ токъ воздуха, при всякаго рода мѣдно и цинко-литейныхъ работахъ, при изготовленіи древеснаго угля и кокса, при фабрикаціи свѣтильнаго газа (см.), при высушеніи новыхъ построекъ помощью особыхъ печей, при взрывахъ пороха, динамита и т. п. составовъ. Во всѣхъ названныхъ случаяхъ отравленіе угаромъ вполне возможно, при чемъ въ нѣкоторыхъ случаяхъ, какъ напр. при взрывахъ динамита и пироксилина, опасность сравнительно велика, такъ какъ газы, развивающіеся въ послѣднемъ случаѣ, содержатъ нѣрѣдко отъ 30—40% окиси У. (Medicus). Достойно вниманія, далѣе, что въ табачномъ дымѣ содержится отъ 5—14%  $\text{CO}$  (Jorreg, Krause). 1 гр. табаку даетъ, при сгораніи, до 80 куб. стм.  $\text{CO}$  и средней курильщикъ продуцируетъ, такимъ образомъ, до 1 литра окиси У. въ часъ. При куреніи трубокъ получается больше окиси У., нежели отъ куренія сигаръ. Плохо горящія лампы также развиваютъ  $\text{CO}$ , которая, кромѣ того, развивается всегда при комнатныхъ пожарахъ.

*Отравленія* окисью У. (угаромъ) почти всегда бывають случайными; только во Франціи убійцы и самоубійцы довольно часто прибѣгаютъ къ этому способу лишенія жизни (въ тѣсныхъ спальняхъ развиваютъ помощью углей угаръ). Пагубное дѣйствіе «угарнаго» газа на животный организмъ зависитъ прежде всего отъ содержанія окиси У. въ немъ, лишь отчасти оно обуславливается значительнымъ накопленіемъ углекислоты и уменьшеніемъ содержаніемъ кислорода въ немъ. Необыкновенно ядовитое дѣйствіе окиси У. на животный организмъ объясняется тѣмъ, что окись У. химически соединяется съ красящимъ веществомъ крови—гемоглобиномъ, обнаруживая къ послѣднему большое сродство, нежели кислородъ, вслѣдствіе чего послѣдній вытѣсняется и кровь лишена возможности служить (въ видѣ оксигемоглобина) переносителемъ необходимѣйшаго патательнаго матеріала (кислорода) для тканей, каковыя при такихъ условіяхъ неминуемо должны погибнуть. \*) Смотри по количеству вдыхаемаго «угарнаго газа» и болѣе или менѣе про-

\*) Окись У. дѣйствуетъ необыкновенно пагубно на центральную нервную систему и на сосудодвигательный аппаратъ.

должительности пребывания въ вредной средѣ, говорятъ объ остромъ или о хроническомъ отравленіи. Причиной острою отравленія чаще всего бываетъ «угарь» вслѣдствіе преждевременнаго закрытія печей.

*Симптомы*, наблюдаемые при этомъ, далеко неодинаковы во всѣхъ случаяхъ, и слѣдуетъ замѣтить, что начальныя стадіи отравленія СО не характеризуются никакими специфическими признаками. Вслѣдствіе этого даже врачи нерѣдко не подозреваютъ той опасности, которой они подвержены, находясь въ помѣщеніяхъ, содержащихъ большее или меньшее количество окиси У. Послѣ вдыханія известнаго количества воздуха, содержащаго СО, прежде всего ощущается сильная тяжесть въ головѣ, быстро переходящая въ головокруженіе, при большой общей слабости. Если въ этой стадіи отравленія покидаютъ опасное помѣщеніе, то полное выздоровленіе наступаетъ очень быстро (черезъ 1—2 часа), при чемъ, однако, головная боль и особое ощущение (невозможности дышать) остаются въ теченіе нѣсколькихъ дней. Но если же интоксикація продолжается, то наблюдаемое усиленіе описанныхъ симптомовъ, сильное головокруженіе, необыкновенную блѣдность лица, потерю сознания, обморокъ, которому нерѣдко предшествуетъ рвота. Дыханіе становится неправильнымъ, зрачки расширены и не реагируютъ, пульсъ учащенъ, но очень слабъ. При благоприятныхъ условіяхъ и въ этой стадіи можетъ наступить выздоровленіе, хотя сильныя головныя боли, необыкновенная слабость и затрудненное дыханіе тогда остаются на нѣсколько дней и даже недѣль. Въ иныхъ случаяхъ отравленіе начинается психическимъ разстройствомъ (сильное возбужденіе) и тогда потеря сознания и обморочное состояніе наступаютъ чрезвычайно быстро. Замѣчательно, что лица, отравившіяся во время сна угаромъ, послѣ пробужденія обыкновенно ничего не помнятъ; лишь въ исключительныхъ случаяхъ они рассказываютъ, что испытывали чувство большой тяжести, невозможности дышать или страшную боязнь отъ задушенія. Иногда они просыпаются отъ позыва къ рвотѣ и инстинктивно покидаютъ вредное помѣщеніе. Находящіеся долго въ атмосферѣ угарнаго газа впадаютъ въ безсознательное состояніе, но вслѣдствіе спокойнаго дыханія и сербленіе замедлены; лицо то совсѣмъ блѣдно, то покрыто свѣтло-красными пятнами. Въ такихъ случаяхъ смерть иногда наступаетъ только по прошествіи нѣсколькихъ дней, хотя, съ другой стороны, въ литературѣ известны случаи выздоровленія послѣ того, какъ отравленные пролежали въ безсознательномъ состояніи цѣлую недѣлю (Kunkel). Необходимо знать, что въ началѣ отравленія, а равно и при пробужденіи отравленныхъ нерѣдко замѣчаются сильныя клоническія судороги; въ такихъ случаяхъ температура тѣла — вопреки обычному пониженію — остается нормальной. Въ смертельныхъ случаяхъ почти всегда наблюдается непроизвольное отхожденіе кала, мочи и сѣмени (послѣднее обстоятельство, какъ известно, имѣетъ мѣсто также и повѣ-

шенныхъ). Если рвота наступаетъ во время обморочнаго состоянія, то несчастные нерѣдко погибаютъ отъ *аспираторной пневмоніи* (вслѣдствіе попаденія инородныхъ тѣлъ — пыли, частей пищи — или слюны въ легкія). Выздоровливающая отъ угара нерѣдко въ теченіе многихъ дней и даже недѣль страдаютъ разстройствомъ рѣчи. Кромя воспаленія легкіхъ, нерѣдко наблюдаемаго у такихъ выздоравливающихъ, иногда у этихъ несчастныхъ появляются въ разныхъ мѣстахъ тѣла омертвѣнія (гангрена), нерѣдко ведущія къ смерти: а всякаго рода нервныя заблужденія должно считать обычными спутниками отравленія окисью У.

*Предсказаніе*. Въ общемъ, острое отравленіе угаромъ даетъ довольно неблагоприятный исходъ. Такъ, въ Берлинѣ, изъ 155 случаевъ отравленія угаромъ, имѣвшихъ мѣсто въ 1876—78 гг., 118 или 76,1% имѣли смертельный исходъ. *Диатозъ* иногда можетъ представлять извѣстныя затрудненія, и смѣшеніе съ отравленіями алкоголемъ или морфіемъ возможно. Спектроскопическое изслѣдованіе крови даетъ убѣдительныя данныя.

*Лѣченіе* заключается въ томъ, что отравленному, прежде всего, обезснечиваютъ возможность дышать свѣжимъ воздухомъ (можно также чистымъ кислородомъ). Для этой цѣли его или переносятъ въ комнату съ чистымъ воздухомъ, или же открываютъ форточки, окна и двери того помѣщенія, въ которомъ онъ находится. При низкой температурѣ тѣла, нагреваютъ комнату или — что еще лучше — переносятъ отравленнаго въ теплую постель, покрываютъ его одеялами, теплыми бутылками и т. п. Въ легкихъ случаяхъ, когда больной еще дышетъ, этого бываетъ достаточно; но въ болѣе трудныхъ случаяхъ прибѣгаютъ къ приемамъ искусственнаго дыханія и обливанія головы холодной водой, фарадизаціи пегви рнгенісі, осторожному нюханю нашатырнаго спирта. Тогда уместны дабы: горчичники, треніе и растираніе щеткой подмышъ, обрызгиваніе лица и груди холодной водою. Въ такихъ случаяхъ также цѣлесообразно вытягиваніе языка по методу Лабера: захватываютъ кончикъ языка чистымъ платкомъ и вытягиваютъ его разъ 12 въ минуту. Когда появилась способность глотать, немедленно даютъ черный кофе. Нѣкоторые врачи очень хвалятъ кровопусканіе (не менѣе 300 куб. см.) съ послѣдующимъ подкожнымъ вприскиваніемъ одного литра физиологическаго раствора. Если послѣ всего этого не наступаетъ улучшенія, то больного переносятъ въ теплую ванну и обливаютъ его холодной водою. У анемичныхъ кровопусканіе, разумѣется, противопоказано. Иногда при отравленіи угаромъ замѣчается отекъ дыхательнаго горла, и въ такихъ случаяхъ трахеотомія является неизбежной. — Болѣзни, сопровождающія отравленія угаромъ, надо пользоваться по общимъ правиламъ лѣчащей медицины.

*Хроническое отравленіе окисью У.*, въ сущности, значительно чаще, чѣмъ обыкновенно думаютъ. Оно возникаетъ при продолжительномъ поступленіи въ организмъ сравнительно малыхъ количествъ этого до-пелзя вреднаго

газа. Очень часто освѣщеніе плохо очищеннымъ свѣтлнвымъ газомъ ведетъ къ хроническому отравленію окисью У.; тоже самое имѣетъ мѣсто въ тѣхъ случаяхъ, когда плохо вентилируемыя комнаты отапливаются нефтлесобразно устроеннымъ или поврежденнымъ печами. Далѣе, необходимо имѣть въ виду, что пыль на жолѣзныхъ печахъ, при сильномъ нагрѣваніи послѣднихъ, является источникомъ образованія окиси У., каковая можетъ возникать и при водяномъ отопленіи, если циркулирующая въ трубахъ вода нагрѣвается сильно и трубы покрыты пылью. Отъ названныхъ причинъ нерѣдко цѣлыя семейства страдаютъ упорными головными болями. Столяры и перелетчики очень часто страдаютъ хроническимъ отравленіемъ окисью У., ибо они, какъ извѣстно, вынуждены поддерживать клей въ жидкомъ состояніи въ теченіе всего рабочаго дня надъ жаровнями, каковыя и являются источникомъ отравленія. Почти всѣ гладильщицы—также, ибо очень часто пользуются нефтлесобразно устроенными уютками, развивающими окисъ У. Повара, истопники и лица, вынужденныя оставаться долгое время въ переполненныхъ помѣщеніяхъ съ плохимъ устройствомъ топковъ, также подвергаются этой интоксикаціи. Чаще всего и сильнѣе всего страдаютъ рабочіе на мѣдно- и цинко-литейныхъ, а равно и газовыхъ заводахъ и тѣхъ фабрикахъ, гдѣ при производствѣ образуется окисъ У. Мюссе, Гиртъ и Коренъ наблюдали у лицъ, подвергавшихся такой интоксикаціи, всякія разстройства пищеваренія, чувство душевной подавленности, иногда доходившее до тупости, необыкновенную блѣдность кожи при чрезмѣрной общей слабости, каковая нерѣдко переходила въ столь губительную анемию или даже въ прогрессивный параличъ. Сравнительно часто наблюдается желтуха.

*Предказаніе* при хроническомъ отравленіи окисью У., по Жакшу, почти всегда неблагоприятное, ибо половина всѣхъ серьезныхъ случаевъ оканчивается смертью. *Диагнозъ* не всегда легокъ. Особенное вниманіе слѣдуетъ обращать на легкія головныя боли, постоянно появляющіяся послѣ просыпанія, ибо онѣ нерѣдко являются первыми симптомами интоксикаціи.

*Лѣченіе* хроническаго отравленія окисью У. должно заключаться въ поднятій общего состоянія здоровья путемъ цѣлесообразнаго питанія и улучшенія гигиеническихъ условій. *Но единственная вѣрная мѣра заключается въ профилактическихъ мѣропріятіяхъ, направленныхъ къ возможно полному устраненію окиси У. изъ жилищъ и такихъ помѣщеній, въ которыхъ приходится работать людямъ.* Нужно стремиться къ тому, чтобы образовавшаяся при томъ или иномъ производствѣ окисъ У. выходила-бы наружу въ закрытыхъ трубахъ. Устройство различныхъ системъ отопленія должно совершаться надлежащимъ образомъ. Рабочіе на фабрикахъ, въ которыхъ возникаетъ окисъ У., должны быть осведомлены относительно опасности отъ этаго газа: примѣсь его въ 0,05% уже достаточно для

того, чтобы обуславливать ясно выраженное дѣйствіе на животный организмъ, а содержаніе 0,1% вызываетъ отравленіе. Смерть у взрослого человѣка наступаетъ послѣ вдыханія такого количества воздуха, въ которомъ содержалось 0,8 гр. (около 750 куб. снт.). Для опредѣленія присутствія и количественно окиси углерода въ воздухѣ, пользуясь свойствомъ крови связывать окисъ У., испытываемый воздухъ (помощью мѣховъ) набираютъ въ большую бутылку, куда налито немного свѣжей крови, каковую, послѣ многократнаго взбалтыванія, изслѣдуютъ спектроскопически до и послѣ прибавленія сѣрнистаго аммонія. (см. стр. 486).

*Количественное опредѣленіе* достигается сжиганіемъ опредѣленнаго объема изслѣдуемаго воздуха съ окисью мѣди или въ струѣ кислорода, при чемъ опредѣляютъ количество образовавшейся углекислоты. При отсутствіи сѣрводорода, амміака, водорода и углеводородовъ въ изслѣдуемомъ воздухѣ, для количественнаго опредѣленія окиси У. можно пользоваться хлористымъ палладіемъ. Ср. «Die Vergiftungen» v. Jacksch; Kunkel, «Handbuch der Toxicologie»; Kobert, «Intoxicationen»; Lewin, «Toxicologie»; Eulenburg, «Die Lehre von den schädlichen und giftigen Gasen»; Friedberg, «Die Vergiftung durch Kohlendunst»; Fodor, «Vierteljahrsschrift für öffentl. Gesundheitspflege» (1880); Lesser, «Virchow's Archiv» (1883); У. Коберта—подробная литература. Клепцовъ, къ вопросу о методахъ количественнаго и качественного опредѣленія окиси углерода въ воздухѣ жилыхъ помѣщеній» (диссерт. подъ руководствомъ проф. Э. Э. Эрисмана, Москва, 1886).

II. а) *Фармакологія углекислоты.* Для терапевтическихъ цѣлей углекислота примѣняется въ видѣ газа, насыщенныхъ ею водъ и молока. Снаружи, въ видѣ газа, углекислота примѣняется для мѣстныхъ газовыхъ ваннъ или душей какъ мѣстное анестезирующее, дезинфицирующее и раздражающее средство. Болеутоляющее дѣйствіе углекислоты держится отъ 1/2 до 1 часа и, судя по указаніямъ Dioscorida и Плинія, было извѣстно уже въ глубокой древности. Для этой цѣли древніе врачи наносили «мемфисскій камень» (по всей вѣроятности, порошокъ мрамора) на участки кожи, которые хотѣли обезболить, и обливали таковые уксусомъ. Но такое примѣненіе углекислоты возможно только въ специальныхъ лѣчебницахъ и клиникахъ и противопоказано при чрезмѣрной раздражительности дыхательнаго центра, а равно и въ первой половинѣ беременности (возможность выкидыша). Вдыханія (ингаляціи) разведеннаго углекислаго газа были предложены при туберкулезѣ, не не получили широкаго примѣненія. Волѣзни желудка нерваго происхожденія иногда лѣчатъ углекислотой, какъ и пользуются противорвотными свойствами при рвотѣ беременныхъ и пьяницъ. Но въ этихъ случаяхъ исключительно назначаютъ углекислые источники; точно также при лѣченіи болѣзней сердца не пользуются ваннами углекислаго газа, а прибѣгаютъ къ мине-

ральнымъ источникамъ, богатымъ углекислотой (Naubeim, Нарзанъ и др.). Съ діагностическою цѣлю (для опредѣленія границъ желудка) применяютъ шапучій порошокъ (Pulvis aërophærus)—смѣсь 36 ч. виннокислотной кислоты и 40 ч. двууглекислага натрия, каковой иногда применяютъ и для кластеровъ при непроходимости кишекъ.

б) *Токсикологій углекислоты.* Отравленія углекислотой бываютъ двоякаго рода: эндогенныя и экзогенныя. Первые имѣютъ мѣсто во всѣхъ тѣхъ случаяхъ, когда выдѣленіе углекислоты, постоянно продуцируемой организмомъ, болѣе или менѣе затруднено. Такія условія даны при заболѣваніяхъ легкихъ, сердца и во всѣхъ тѣхъ патологическихъ состояніяхъ организма, когда нормальный газообмѣнъ нарушенъ. При такихъ условіяхъ кровь пресыщена углекислотой, принимаетъ темно-синеватый цвѣтъ (ціанозъ) и не можетъ служить надлежащимъ питательнымъ субстратомъ. Дыханіе становится все болѣе и болѣе затрудненнымъ и смерть, наконецъ, наступаетъ отъ паралича сердца. Эндогенныя отравленія углекислотой очень часты. Въ такихъ случаяхъ въ органахъ находятъ паренхиматозную и жировую дегенерацию. Экзогенныя отравленія углекислотой значительно рѣже возникаютъ тогда, когда человѣку приходится пребывать болѣе или менѣе продолжительное время въ атмосферѣ, пресыщенной углекислотой. Такія условія въ изобиліи даны въ тѣхъ мѣстностяхъ, гдѣ углекислота, въ силу геологическихъ условій, постоянно вытекаетъ въ большихъ количествахъ изъ земли. Классическими мѣстами, кромѣ вулканическихъ мѣстностей (мофетты), служатъ «собачья пещера» Püzzol, близъ Неаполя, и «адовитая долина» на Явѣ и друг. Но, имѣя повсемѣстное распространеніе, приходится сказать, что условія для интоксикаціи этимъ газомъ, въ сущности, даны почти вездѣ. Въ особенности опасными являются погребя, въ которыхъ бродятъ спиртные напитки, дальѣе выгребныя ямы, каналы, шахты и т. д. Въ этихъ мѣстахъ нерѣдко накопляются такіа количества углекислоты, что смерть человѣка, входящаго туда, наступаетъ моментально. Отъ злоупотребленія спиртными напитками, насыщенными углекислотой (искусственные минеральныя воды, шампанское), лишь въ исключительныхъ случаяхъ можетъ наступить опасность задѣшенія вслѣдствіе быстрого перехода большихъ количествъ углекислоты въ кровь и переполненія легкихъ. Всасываніе углекислоты совершается со слизистыхъ оболочекъ, черезъ легкія и даже черезъ кожу; при этомъ углекислыя соли крови временно переходятъ въ двууглекислыя соединенія. Выдѣляется У. черезъ легкія, почки, кишечникъ и кожу. Дѣйствіе углекислоты бываетъ мѣстнымъ (на мѣста соприкосновенія) и отдѣленнымъ (на головной и спинной мозгъ). Въ первомъ случаѣ на кожѣ ощущаютъ зудъ, легкое чувство жженія и тепла до полной анестезіи; на слизистыхъ оболочкахъ рта и глотки, кромѣ того, ощущается кислотатый вкусъ, въ желудкѣ—пріятное чувство тепла; всасываніе жидкостей усиливается. Въ голов-

номъ и спинномъ мозгу за возбужденіемъ слѣдуетъ параличъ. При отравленіи углекислотой дыханіе становится все медленнѣе и глубже, кровяное давленіе сначала повышается, пульсъ замедляется. Вслѣдъ за непродолжительнымъ періодомъ возбужденія сознаніе совсѣмъ утрачивается. Въ этой стадіи нерѣдко бываютъ тетаническія конвульсіи. Всѣ эти симптомы наблюдаются, однако, только тогда, когда содержаніе углекислоты въ воздухѣ превышаетъ 5%; а примѣсь, напр., 1% углекислоты къ воздуху при нормальномъ содержаніи кислорода еще не вредна\*). Вообще очень часто смѣшиваютъ смерть отъ недостатка кислорода (асфиксію) съ отравленіемъ углекислотой. Опытами проф. Эммериха надъ людьми доказано, что даже при содержаніи 8,5% углекислоты въ воздухѣ нѣкоторые лица могли находиться въ такомъ помѣщеніи до 25 мин. и послѣ оставленія опаснаго мѣста быстро исчезали всѣ непріятныя симптомы. Здѣсь уместно будетъ замѣтить, что стеариновая свѣча гаснетъ въ атмосферѣ, содержащей 8,5% углекислоты. Вдыханіе чистой углекислоты вызываетъ немедленное закрытіе голосовой щели и моментальную смерть. Итакъ, углекислота несомнѣнно дѣйствуетъ какъ сильный ядъ на животный организмъ, но случаи отравленій этимъ газомъ, въ сущности, сравнительно мало и то, что въ обыденной жизни принято называть отравленіемъ углекислотой, очень часто представляетъ асфиксію, т. е. смерть отъ недостатка кислорода. Лѣченіе отравленныхъ углекислотой заключается въ немедленномъ удаленіи изъ вредной среды и примѣненіи мѣръ, указанныхъ при отравленіи окисью У. Сюда относятся: вдыханія кислорода, искусственное дыханіе и, въ случаѣ надобности, трахеотомія. При угрожающемъ коллапсѣ—раздраженіи кожи, кофе, спиртные напитки, камфора, эвнеръ.

в) *Санитарное значеніе углекислоты.* Несмотря на громадные количества углекислоты, постоянно поступающія въ воздухъ вслѣдствіе дыханія животныхъ и растеній, благодаря разложеніямъ, совершающимся въ почвѣ, вслѣдствіе процессовъ горѣнія, при освѣщеніи, отпеленіи и т. д., содержаніе этого газа въ атмосферномъ воздухѣ колеблется, въ среднемъ, лишь около 0,03% потому, что, благодаря вѣтрамъ, происходитъ постоянное механическое смѣшеніе выдѣляющейся углекислоты съ необъятнымъ количествомъ атмосфернаго воздуха. Такое «нормальное» содержаніе углекислоты не оказываетъ никакого вреднаго вліянія на здоровье; мало того, опытъ показалъ, что даже при содержаніи 1% углекислоты въ воздухѣ можно довольно продолжительное время работать безъ видимаго вреда для здоровья (работы при постройкѣ С.-Готардскаго тоннеля—Rubner). При избыткѣ кислорода, животныя погибаютъ лишь при содержаніи углекислоты въ 35—40%,

\*) Но, съ санитарной точки зрѣнія, безусловно необходимо требовать, чтобы содержаніе углекислоты въ помѣщеніяхъ, которыя предначинены для продолжительнаго пребыванія людей, не было выше 0,9—1,0 про mille.



въ обыкновенномъ воздухѣ смерть наступаетъ уже при содержаніи 12—16% углекислоты. Въ воздухѣ, содержащемъ 15—30% углекислоты, человекъ внезапно теритъ сознание и смерть наступаетъ почти моментально. Взрослый человекъ, при средней работѣ и достаточномъ питаніи, выделяетъ отъ 100—1000 гр. воздуха, содержащаго отъ 4—4,5% углекислоты. Суточная продукція углекислоты такимъ образомъ равняется 35—45 граммамъ этого газа. Въ замкнутыхъ долинахъ, шахтахъ, погребяхъ и т. д. скопляются иногда сравнительно большія количества углекислоты и пребываніе въ такихъ мѣстахъ несомнѣнно опасно для человека. То же самое имѣетъ мѣсто при фабрикаціи жидкой углекислоты, искусственнаго льда (помощью жидкой углекислоты), минеральныхъ водъ и т. д. Въ слѣдствіе этого необходимо требовать, чтобы за всѣми названными и другими заведеніями, въ которыхъ въ силу особенностей производства воздухъ содержитъ большія или меньшія количества углекислоты, были установлены надлежащій санитарный контроль. Но и въ обыкновенныхъ жилыхъ помѣщеніяхъ, не говоря о театрахъ, собраніяхъ и т. п., при скопленіи большого числа людей въ нихъ и недостаточной вентиляціи, а равно и не рациональномъ освѣщеніи могутъ образоваться такія количества углекислоты, которые, съ санитарной точки зрѣнія, недостаточны (см. Отхоленіе, Освѣщеніе, Вентиляція). Въ средневѣковыхъ тюрьмахъ нѣрдко люди погибали сотнями вслѣдствіе недостатка кислорода и избытка углекислоты, выдыхаемой самими заключенными. И такъ какъ содержаніе углекислоты въ воздухѣ жилыхъ помѣщеній до известной степени возрастаетъ въ одинаковой мѣрѣ съ тѣми пока еще неизвѣстными въ точности «вредными» составными частями выдыхаемаго воздуха, то, по почину известнаго гигиениста Pettenkofer'a, мѣриломъ для опредѣленія «испорченности» воздуха пользуются содержаніемъ углекислоты въ немъ. Выдающийся интересъ этотъ вопросъ представляетъ въ томъ случаѣ, когда рѣчь идетъ о школахъ, казармахъ, тюрьмахъ, словомъ о помѣщеніяхъ, въ которыхъ долгое время находятся люди. Опредѣленіе углекислоты въ воздухѣ производится по общепринятому способу Петтенкофера (опредѣленный объемъ изслѣдуемаго воздуха всбалтываютъ съ опредѣленнымъ же объемомъ «баритовой воды», крѣпость которой опредѣляется до и послѣ опыта при помощи раствора щавелевой кислоты). Существуетъ очень много видоизмѣненій этого способа, а равно и всякаго «упрощеннаго» способа опредѣленія углекислоты).

*Литература.* Руководства Binz'a и Schmieberg'a по фармакологіи, Kunkel'a, v. Jaksch'a и Lewin'a по токсикологіи, Kobert. «Intoxicationen»; Rubner, «Lehrbuch der Hygiene»; Эрисманъ, «Курсъ гигиены»; Weyl's, «Handbuch der Hygiene»; Lehmann, «Die Methoden der praktischen Hygiene».

*Манусъ Блаубергъ.*

**Углеродъ сѣрный** — см. Сѣроуглеродъ и Сѣра.

**Углеродъ хлористый, бромистый, іодистый и фтористый**—см. Хлористый, Бромистый, Іодистый, Фтористый углеродъ и Болодный газъ.

**Углицѣра**—см. Сѣроуглеродъ и Сѣра.  
**Угличскій Александревскій мужской 3 класса** (съ 1764 г.) **м-рь**—въ гор. Угличѣ, Ярославской губ. Основанъ въ 1371 г.

**Угличскій Богооявленскій женскій м-рь**—Ярославской губ., см. Богооявленскій У. женскій монастырь (IV, 201).

**Угличскій Воскресенскій мужской м-рь**, нынѣ приходская церковь въ гор. Угличѣ, Ярославской губ. Существовала уже въ 1509 г. Въ 1609 г. его сожгли поляки. Во второй половинѣ XVII в., вслѣдствіе весеннихъ разливовъ, перенесенъ съ берега Волги на настоящее мѣсто. Упраздненъ въ 1764 г.

**Угличскій 63 пѣхотный ген.-фельдмаршала Апраксина полкъ**—сформированъ въ 1708 г., подъ названіемъ гренадерскій Бильса (также—1-й гренадерскій); въ 1727 г. получилъ наименованіе У.—Боевые отличія: 1) георгиевское полковое знамя за оборону Севастополя въ 1854—55 гг.; 2) серебряныя трубы за войну 1812 г.; 3) знаки на шапки, съ надписью: «За отличие въ сраженіи при Шейновѣ 28 дек. 1877 г.».

**Угличь**—уѣздн. гор. Ярославской губ.; расположенъ по обоимъ берегамъ Волги, преимущественно по правому; на лѣвомъ не болѣе 150 домовъ. Ширина Волги здѣсь 100 саж.; переправа производится паромами. Берега крутые, мѣстность холмистая, весьма красивая и здоровая. Съ трехъ сторонъ городъ окруженъ хвойнымъ лѣсомъ. Жлт. 9964. Церквей 24, монастырей 2. Зданій 384 камен. и 1038 деревян. Бывшій княжескій дворъ, теперь площадь съ 3 церквами, 2 колокольнями, присутственными мѣстами и городскимъ садомъ. Главную историческую достопримѣчательность представляетъ дворецъ царевича Дмитрія, построенный кн. Андреемъ Васильевичемъ около 1462 г., реставрированный въ 1890—92 гг. и обращенный въ музей. Близъ дворца церковь царевича Дмитрія, что на Крови. Здѣсь же стоитъ «смыслый колоколь»; на немъ вычеканена надпись: «Сей колоколь, въ который били въ набатъ при убіеніи благовѣрнаго царевича Дмитрія 1593 году присланъ изъ гор. Углича въ сібирь въ ссылку во градъ Тобольскъ къ церкви всемилоствпаго Сласа, что на торгу, а потомъ на софійской колокольнѣ былъ часобитной вѣсу в немъ 19 пд. 20 в.» Городской Пресображенскій соборъ, первоначально деревянный, построенъ въ XIII столѣтніи кн. Романомъ Святѣмъ; нынѣшній каменный сооруженъ въ царствованіе Петра I. Въ соборѣ 2 серебряныя гробницы: въ первой покоятся мощи св. кн. Романа, а во второй лежитъ покровъ царевича Дмитрія, вынутый изъ его гроба при открытіи его мощей. Въ Александревскомъ м-рѣ—древняя перковь прекрасной архитектуры XV в.; въ Богооявленскомъ женскомъ—остатки крѣпости съ древними чугунными пушками и пищалями и развалины обширныхъ кожевенныхъ заводовъ.—Учебныя

заведенія: дух. учил., женск. прогимназія, гор. трехклас. учил., 2 начальныхъ и 5 црк.-прих. школъ. Благотворительныхъ учреждений 12. 3 больницы на 71 кровать, врачей 6, фельдшеровъ 7, акушерокъ 7. Фабрикъ и заводовъ 33 съ производствомъ на 776430 руб., при 559 рабоч. Главная—писчебумажная «Компаніи угличской писчебумажной фабрики» (410 рабоч., производство на 698000 р.). Торговля незначительна. Въ навигацію 1899 г. къ У. прибыло 150 судовъ, отправлено 415 суд. Плотовъ прибыло 20, отправлено 30. Грузовъ прибыло 654000 пд. на 415 тыс. руб.; отправлено 444 тыс. пд. на 439 тыс. руб. Торгово-промышленныхъ заведеній 315. Торговые обороты—2 милл. Двѣ ярмарки, базары три раза въ недѣлю. Городской общ. банкъ. Изъ промысловъ развиты шитье мѣшковъ для муки, вязанье крестьянскихъ чулокъ, постройка мелкихъ судовъ, колбасное производство (извѣстна «угличская колбаса»), рыболовство. Городъ довольно опратно содержитсѣ, санитарное состояние его удовлетворительно. Городу принадлежатъ 1926 дес. земли. Городские доходы за 1896 г. 40032 руб., расходы 41883 руб., въ томъ числѣ на гор. управл. 7523 руб. и на учебн. зав. 3955 руб.

*Исторія.* У. одинъ изъ древнѣйшихъ городовъ Россіи. Название получилъ, по всей вѣроятности, отъ того, что Волга здѣсь дѣлаетъ *уголъ*. Мѣстная лѣтопись подробно говоритъ о существованіи У. во времена св. Ольги. Одинъ изъ ея родственниковъ, бояринъ Янгъ, объѣзжая Русь, былъ въ У. и, плѣвшись красотою мѣстности, построилъ себѣ здѣсь домъ на крутомъ берегу Волги. До сихъ поръ въ городѣ существуетъ мѣстность (нынѣ застроенная), по преданію носившая названіе «Яново поле». Первое положительное лѣтописное указаніе на У. относится къ 1148 г., когда, по поводу похода Изяслава съ новгородцами на кн. суздальскаго Юрія Всеволодовича, лѣтописецъ говоритъ: «Придоста къ Кенятину и начаста городы его (Юрія) жечи и села... обалопъ Волги и повдоста оттолъ на *Уличе поле*, и оттуда на устье Мологи». Въ XIII—XIV вв. У. являлся главнымъ городомъ угличскаго удѣльнаго княжества, которымъ преемственно владѣли 23 князя. Двое изъ нихъ, Романъ Владиміровичъ и Дмитрій Іоанновичъ, причислены церковью къ лику святыхъ. До разоренія поляками У., по словамъ лѣтописцевъ, занималъ пространство до 25 верстъ въ окружности, имѣлъ 3 собора, 150 приход. церквей, 12 монастырей, до 17000 тяглыхъ дворовъ и около 40000 жит. По писцовымъ книгамъ (1674), У. стоялъ на прав. берегу Волги и раздѣлялся на 3 части: крѣпость или княжій городъ, земляной или собственно городъ и стрѣльцкія слободы. Крѣпость была рубленая въ 2 стѣны изъ тесанаго сосноваго лѣсу, покрыта тесомъ; около стѣны былъ ровъ, глубиной въ 8 саж. и такой же ширины. О разореніи У. Яномъ Савѣгою въ супоньевской лѣтописи говорится: «Здѣ умышльши изчести вѣсть убоенныхъ окаянными палистами: во градѣ У. бысть убито разнаго званія 20000 чел.; священниковъ, диаконовъ и церковнослужителей, по исчисленіи церквей, до 500

чел.; сожено и истреблено 10 мужскихъ монастырей и 2 женскихъ, а въ оныхъ 2 архимандрита, 8 игуменовъ и 2 игуменьи, монаховъ 500, дѣвъ чистыхъ и жещъ болѣе 500. Церквей разорено и сожено 150, мірскихъ домовъ до 12000. Всего-же, по исчисленію убоенныхъ, повѣшенныхъ, потопленныхъ и прочими смертями умученныхъ, всякаго званія, пола и возраста до 40000, имъ же всѣмъ за вѣру Христова умершимъ подаетъ Господь вѣчную память и покой». По мнѣнію мѣстнаго историка Ѡ. Кисселя, въ лѣтописи говорится не объ одномъ городѣ, а считаются церкви и жители во всемъ угличскомъ княжествѣ, именно при царевичѣ Дмитріи. Постъ разоренія У. поправлялся крайне медленно, страдая отъ сильныхъ пожаровъ и отъ моровой язвы. Въ 1777 г. назначенъ уѣзда. гор. Ярославскаго намѣстничества, переименованнаго въ 1796 г. въ губернію.

*Угличскій уѣздъ* расположенъ въ юго-зап. части Ярославской губ. На 3 прилегаетъ къ Волгѣ и отдѣляется ею отъ Мышкинскаго у., на ЮЗ граничить съ Тверскою губ., на Ю съ Владимірскою, на В—съ уу. Ростовскимъ и Ярославскимъ, на С—съ Рыбинскимъ. Занимаетъ пространство въ 3457,1 кв. км. (3037,8 кв. вер.). Почти весь лежитъ на прав. сторонѣ Волги и только незначительную часть, всего на протяженіи 2 вер., противъ самаго Углича, переходитъ на лѣвую. Поверхность въ большинствѣ случаевъ ровная; изрѣдка встрѣчаются невысокіе холмы, и то преимущественно въ юго-зап. части, куда проходитъ гряда холмовъ отъ самой возвышенной части Ярославской губ.—с. Благовѣщенскаго, Ярославскаго у. (800 фт. н. ур. м.). Начинается отъ с. Любимокъ, Ростовскаго у., и переходя въ У. уѣздъ, холмы таятся по послѣднему двумя вѣтвями: одна идетъ на С, гдѣ берутъ начало притоки рр. Устья и Юхоти, а другая—сначала параллельно ей на З, къ г. Казанину, Тверской губ. Въ самой южн. части у.—неглубокая котловина, понижающаяся по направленію къ Владимірской губ. Преобладающей видъ почвы—суглинокъ, мѣстами иловатый; въ зап. и юго-зап. полосахъ есть почвы песчанья и даже супесчанья, почти не встрѣчающіяся въ другихъ мѣстахъ губерній. Глинистая почва занимаетъ небольшой уголокъ въ юго-вост. части. Поемные луга встрѣчаются только по берегамъ р. Устья. Въ юго-зап. концѣ у., близъ дороги изъ Углича въ Казанинъ, встрѣчается супесчаный черноземъ съ большимъ количествомъ перегноя. Подобный же черноземъ встрѣчается нѣсколько сѣвернѣе, между рр. Улейной и Волгой. У. уѣздъ орошается многими рѣчками, рѣчками и ручьями, принадлежащими къ бассейну Волги. Входя въ предѣлы Ярославской губ. близъ деревни Пестовой, У. уѣзда, Волга протекаетъ по у. на протяженіи 52 вер., изъ которыхъ 50 вер. составляютъ границу съ Мышкинскимъ у. Наиболѣе значительныя рр. Юхоть (дл. 100 вер.), Красная (60 вер.), Вырѣзка (20 вер.), Урма (12 вер.). Юго-зап. часть у. орошаетъ р. Устье, впадающая въ Ростовскомъ у. въ Котросль (XVI, 444) и протекающая по У. уѣзду 80 вер., принп-

мая въ себя рр. Кучму и Мокзу. Въ Юхотъ впадаютъ рр. Улейма (70 в.), Молошка (45 в.) и Койка. Судходна только Волга (прит. въ Угличь); по Юхоту въ иные годы сплавляется весной лѣсъ. При обиліи рѣчекъ и ручьевъ (20 носящихъ прозвища), уѣздъ въ достаточной степени обезпеченъ хорошею питьевою водою: только 43% селеній расположены при прудахъ и колодцахъ. Озеро одно — Иваново (3 в. дл. и 2 шир.); при оз. болото—10 в. дл. и 5 шир.—самое значительное въ уѣздѣ. Въ древности уѣздъ славился огромными дремухитыми лѣсами, да и въ сравнительно недавнее время, напр., Мышкинскій у. почти весь отапливался угличскими дровами и обстраивался его лѣсомъ. При сильномъ истребленіи лѣсовъ за послѣдніе годы, еще уцѣлѣли значительные хвойные лѣса въ юго-вост. и южн. частяхъ уѣзда. Жителей (1897) 94336, изъ нихъ 35385 мѣщ. и 58951 жнщ. Монастырей—2, пустыней—3, церквей—81, деревнѣшій въ сс. Заозеръ и Новолеонтьевскомъ. Зданій (не считая У.) каменныхъ 77, деревянныхъ 27402. Больница 1, врачей 3, фельдшеровъ 5, повив. бабокъ 7; богадѣльнъ 3. Благотворит. общ. 2. Церк.-прих. попечительства—въ 11 селахъ. Школъ земскихъ 29, прих. прих. 21, грамоты 46. Изъ всѣхъ дѣтей школьнаго возраста обучаются 73,5%; мальчики обучаются *всѣ*, а изъ дѣвочекъ 46,4%. Фабрикъ и заводовъ 334, сумма производительности 619269 р., рабочихъ 1033. Главная фабрика—писчебумажная, при селеніи Улейма-скомъ (производ. на 25000 р., при 82 раб.). Мельницъ паровыхъ, вѣтряныхъ и водяныхъ 121, кузнечныхъ заведеній 108, кирпичныхъ зав. 34, маслособойныхъ 27, овчинно-шубныхъ 14, лѣсопильныхъ 7. Распределеніе земельной собственности (1887): крестьянскихъ надѣльныхъ 155712 дес., частной собств. 116929, казны и уѣдлѣвъ 11831, ост. учреждений 8844 дес. По удобнѣи земли распредѣлялись такъ: пахатной 90274 дес., сѣнокосной и пастбищной 61386, лѣсной 113496, остальной удобной 9971, неудобной 18189 дес. По даннымъ цен. ст. ком. за 1893 г. сел. обществъ 117, селеній 925, крест. дворовъ 7488, въ томъ числѣ безземельныхъ 885. Пахатной надѣльной земли всего 105844 дес., подъ посѣвомъ озимыхъ 29275, яровыхъ 29463, подъ паромъ 29430, подъ сѣнокосомъ (кромѣ луговъ) 13018, остальной 4658. Въ среднемъ, приходилось пахатной надѣльной земли на душу наличную мужского населенія 2,1 дес. Положеніе сельскаго хозяйства въ уѣздѣ плохое. Скота въ У. уѣздѣ въ 1900 г. насчитывалось: лошадей—13118, кр. рог.—35846, овецъ—21060, свиней—1197; 97% всего количества скота принадлежать крестьянамъ. Домашніе промыслы развиты только въ одной изъ южн. волостей. Сигорской, и отчасти въ восточной, Невѣрковской: въ первой кустарей 240, во второй—131; въ остальныхъ, за исключеніемъ Заозерской, гдѣ 60 кустарей, ихъ число не достигаетъ и 40 на волость. Изъ мѣстныхъ промысловъ болѣе развиты выпойка телятъ (2500 гол. на 75000 р.) и изготовленіе сел. хоз. орудій (косуль, сохъ и борозъ). По числу отхожниковъ У. уѣздъ занимаетъ пер-

вое мѣсто среди уѣздовъ Ярославской губ., гдѣ вообще замѣчается сильное развитіе отхожихъ промысловъ. Процентное отношеніе числа отхоже-промышленниковъ къ наличному населенію—18,4%. Изъ уходящихъ на промыслы занимаютъ: торговую дѣятельностью 12443 чел., сторонними ремесленными работами 1427, фабр.-завод. 652, ост. работами 3188, а всего отхоже-промышленниковъ считается 17710; отправляются въ столицы 90,2%; въ др. губерніи 4,2%, по своей губерніи 5,6%; отсутствуютъ круглый годъ 84%, осень и зиму—10,6%, весну и лѣто—5,4%. Торгово-промышленныхъ заведеній въ уѣздѣ 638; торговые обороты по предпріятіямъ, платящими дополнительный раскладочный сборъ, за 1897 г.—1438600 руб. Расходы уѣздн. земства въ 1900 г. составили 110251 руб., въ томъ числѣ на содержаніе земскаго управленія 6900 руб., на медицину 34900 р., народное образованіе 17500 р. и др. Доходы исчислены въ 112375 р.; изъ нихъ налогъ на недвижим. имущество—65500 р. Хлѣбозапасныхъ магазиновъ въ 1899 г. было 261 и въ нихъ къ 1-му окт. находилось на лицо ос. хлѣба 24294 четв., яров. 7686 четв.; оставалось въ недоимкѣ оз. 12614 четв. и яров. 10767. Земство имѣетъ въ г. Угличѣ при управлѣ сел.-хоз. складъ и въ с. Соковѣ его отдѣленіе. Въ 1899 г. продано товаровъ на 3658 руб., роздано бесплатно травяныхъ сѣмянъ крестьянамъ разныхъ селеній на 302 руб. и отпущено клевера въ долгъ, съ разсрочкою платежа на 3 года, по приговорамъ крестьянъ, 23 суд., на 209 руб. Ср. О. Киссель, «Исторія г. Углича» (Ярославль, 1844 г.); Н. М. Журавлевъ, «Путеводитель по Ярославской губ.» (Яросл., 1859.); «Обзоръ Ярославской губ. за 1897 г.»; «Пам. кн. Ярославской губ. на 1898 г.»; «Обзоръ Ярославской губ. — Отхожіе промыслы крестьянъ» (Яросл., 1896); «Журналы углич. уѣз. зем. собр. за 1899 г.» (Яросл., 1900).

С. Ш.

**Углова**—ст. Николаевской жел. дор. Новгородской губ., Валдайскаго у.; отсюда идетъ жел.-дор. вѣтвь на г. Боровичи. Значительные известковые зав. и каменоломни. Разработка торфа. Мѣстный торговый центр. Пчт. и тлгр.

**Углокрыльница** (*Vanessa*)—родъ бабочекъ (*Lepidoptera*) изъ сем. *Nymphalidae*, принадлежащаго къ группѣ дневныхъ бабочекъ (*Rhopalocera*). У. называется также многоцвѣтницей (см.).

**Угломерные астрономические инструменты.** — Большинство задачъ практич. астрономіи сводится къ измѣренію видимыхъ угловыхъ разстояній между свѣтилми на небесной сферѣ, или къ опредѣленію тѣхъ угловъ, которые составляетъ лучъ зрѣнія проведенный къ свѣтилу съ основными выбранными плоскостями и линіями. Для измѣренія малыхъ угловыхъ разстояній, когда обѣ звѣзды умѣщаются разаръ въ полъ зрѣнія оптическаго инструмента, употребляются такъ наз. микрометры (см.), т. е. измѣреніе угла сводится къ измѣренію линейнаго разстоянія между изображеніями звѣздъ, полученными въ фокальной плоскости объек-

тива зрительной трубы. Къ особому классу микрометровъ, дающихъ двойное изображеніе каждаго объекта, относится гелиометръ (см.) —инструментъ, котораго объективъ разбитъ пополамъ. Каждая половина даетъ въ фокальной плоскости отдѣльное изображеніе звѣзды, и измѣреніе углового расстоянія между двумя близкими звѣздами сводится къ опредѣленію того, насколько надо раздвинуть половинки объектива, чтобы одно изъ изображеній первой звѣзды слилось съ однимъ изъ изображеній второй звѣзды, т. е. сводится къ опѣнкѣ нѣкоторой длины.—Для измѣренія большихъ угловъ употребляются почти исключительно круги, на которыхъ нанесены дѣленія. Впрочемъ, углы въ плоскостяхъ параллельныхъ небесному экватору можно измѣрять промежутками времени, пользуясь точной равномерностью вращенія земли вокругъ ея оси: нужно замѣчать послѣдовательно моменты прохожденій (см.) звѣздъ черезъ меридиональную плоскость и затѣмъ превратить промежутковъ времени въ градусы (въ угловую мѣру), исходя изъ того, что  $360^\circ$  или полный оборотъ соответствуетъ 24 звѣзднымъ часамъ. Чаще всего производится измѣреніе координатъ свѣтилъ относительно плоскости горизонта, т. е. ихъ высоту и азимуты. Въ противоположность древнимъ астрономамъ теперь никогда не измѣряютъ непосредственно эклиптикальныя координаты—долготу и широту, а только въ исключительныхъ случаяхъ опредѣляютъ экваторіалами (см.) непосредственно прямое восхожденіе и склоненіе свѣтилъ внѣ меридіана. Устройство всѣхъ У. инструментовъ сводится къ слѣдующему: неподвижно установленный, дѣленный на градусы и минуты, кругъ называется лимбомъ; зрительная труба насаживается на могущую вращаться ось, расположенную въ центрѣ лимба перпендикулярно къ его плоскости; съ трубой неизмѣнно связанъ другой кругъ (концентрической первой) «алидадный», несущій индексъ или штрихъ, служащій для отсчета дѣленного круга. Для точнѣйшей опѣнки положенія индекса относительно дѣлений лимба, т. е. положенія зрительной трубы, служили прежде такъ наз. верньеры (см.), а теперь обыкновенно придѣляются къ алидадному кругу микроскопы. Тогда индексомъ служить нить, натянутая въ фокальной плоскости микроскопа. Можно, наоборотъ, какъ это дѣлается въ современныхъ меридіанныхъ кругахъ и другихъ большихъ У. инструментахъ обсерваторій, дѣленный кругъ наглухо придѣлать къ могущей вращаться на оси трубѣ, а неподвижно укрѣпить «алидадную» раму, несущую микроскопы. Если лимбъ уклоняется отъ своего нормального положенія, его по возможности исправляютъ такъ наз. поправочными винтами, а остающіяся небольшія инструментальныя ошибки опредѣляютъ изъ специальныхъ изысканій, и за нихъ исправляютъ результаты наблюденій; такъ, при помощи уровня (см.), находятъ уклонъ оси вращенія меридіаннаго круга отъ горизонтальнаго положенія; изъ наблюденій полярной звѣзды опредѣляютъ отклоненіе плоскости круга отъ меридіана; особенными приборами

или же подобными же наблюденіями полярныхъ звѣздъ опредѣляютъ такъ наз. коллимационную ошибку, т. е. несовершенство оптической оси трубы съ линіей перпендикулярной той оси, на которой вращается кругъ. Эта ось вращенія можетъ не проходить точно черезъ центръ дѣленного круга, получится такъ назыв. эксцентриситетъ круга. Для избѣжанія вліянія этой ошибки отсчитываютъ не одинъ, но два микроскопа, насаженные на противоположныхъ концахъ одного и того же диаметра. Отсчитываніе нѣсколькихъ микроскоповъ кромѣ того ведетъ къ уменьшенію случайной ошибки отсчета, а также и къ исключенію такъ наз. ошибокъ дѣлений круга. Нѣтъ средствъ абсолютному точно раздѣлить кругъ. Каждый штрихъ на немъ имѣетъ нѣкоторую ошибку. Исслѣдованіе ошибокъ дѣлений составляетъ одну изъ главнѣйшихъ и въ тоже время утомительнѣйшихъ задачъ при изученіи У. инструментовъ. На большихъ меридіанныхъ кругахъ разстояніе между сосѣдними штрихами соответствуетъ  $2'$ , изслѣдованіе индивидуальныхъ ошибокъ всѣхъ 10800 штриховъ почти несполнимо. Лучшимъ мастерамъ удается, однако, сглаживать индивидуальные ошибки, и можно принимать, что штрихи дѣлыми группами—въ иныхъ частяхъ круга чуть-чуть разставлены шире чѣмъ черезъ  $2'$ , въ другихъ частяхъ круга—тѣснѣе, что позволяетъ ограничиться изслѣдованіемъ ошибокъ сравнительно небольшого числа штриховъ, напр. черезъ каждый градусъ. Отъ собственной тяжести большія трубы прогибаются, необходимо вводить въ наблюденія поправки за гнутіе; также можетъ деформироваться отъ тяжести и самъ дѣленный кругъ. Въ виду точности требуемой отъ современныхъ наблюденій необходимо принимать во вниманіе самыя на первый взглядъ пустыя вліянія; напр.: если только поднести руку къ концу горизонтально поставленной трубы меридіаннаго круга, она, неизвѣстно расширяясь отъ теплоты руки, ничтожно согнется, а выпрямляется только очень медленно, и это уже можетъ сказаться на наблюденіяхъ; микроскопы у меридіанныхъ круговъ дѣлаютъ очень длинными, чтобы теплота тѣла наблюдателя не искажала отсчетовъ; ни подъ какимъ видомъ не слѣдуетъ прикасаться къ каменнымъ устоямъ, на которыхъ обыкновенно расположены меридіанные круги, и т. д. Гораздо меньшихъ заботъ требуютъ, но и гораздо менѣе точные результаты даютъ переносные У. инструменты, употребляемые для геодезическихъ и астрономич. работъ внѣ обсерваторій (теодолиты, малые вертикальные круги, универсальные инструменты и проч.). Основная идея ихъ устройства та же, что и для большихъ «постоянныхъ» У. инструментовъ обсерваторій; устанавливаются они, однако, на сравнительно непрочныхъ столбахъ или даже на треногахъ; дѣленія круга почти не изслѣдуются, а для исключенія ихъ ошибокъ употребляется такъ назыв. повторительный методъ (см.), т. е. уголъ (напр. между земными предметами при триангуляціяхъ) измѣряютъ послѣдовательно различными частями лимба; для изслѣдованія устойчивости пере-

носнаго инструмента къ нему придѣлывается повѣрительная труба (см.); инструментальныя ошибки не опредѣляются особо, а включаются цѣлесообразнымъ распределеніемъ наблюдений, напр. произведя наблюдение въ одномъ положеніи инструмента приводятъ его въ другое положеніе, гдѣ данная ошибка имѣла-бы обратное прежнему вліяніе, и принимаютъ затѣмъ, что средняя величина двухъ результатовъ свободна отъ вліянія этой ошибки. Краткое описаніе этихъ инструментовъ см. Универсальный инструментъ. Въ путешествіяхъ, а въ особенности при наблюденіяхъ на корабляхъ употребляютъ такіе У. инструменты, которые при измѣреніяхъ можно держать въ рукахъ. Сюда относятся отражательныя инструменты: секстанты и призмозеркальные круги. Въ полѣ зрѣнія трубы такого инструмента видны заразъ оба предмета, угловое разстояніе между которыми измѣряется; одинъ предметъ виденъ непосредственно, а другой путемъ отраженія луча зрѣнія отъ двухъ зеркалъ (или отъ зеркала и внутри призмы). Одно зеркало неподвижно, другое вращается вмѣстѣ съ трубой и алидадой. Секстантъ получилъ свое названіе отъ того, что снабженъ не полнымъ кругомъ, а только одной шестой его частью. Эти инструменты даютъ точность вполне удовлетворительную для цѣлей мореходной астрономіи. Они имѣютъ то преимущество, что посредствомъ нихъ можно измѣрять углы въ какой угодно плоскости, между какими угодно двумя звѣздами, между звѣздой (или планетой) и лунной (такъ наз. лунная разстоянія) и т. д. Для опредѣленія высоты солнца или иного свѣтила надъ горизонтомъ, вмѣсто того чтобы «совмѣщать» изображеніе солнца въ полѣ зрѣнія трубы съ изображеніемъ линіи горизонта—можно совмѣщать солнце съ отраженіемъ его отъ горизонтальной поверхности лидкости, напр. отъ налитой въ чашку ртути (такъ наз. искусственный горизонтъ) и такимъ образомъ опредѣлять двойную высоту солнца надъ горизонтомъ.

Древѣйшимъ У. инструментомъ служилъ гномонъ. Изъ сравненія длины тѣни съ высотой гномона выводили угловую высоту солнца надъ горизонтомъ. Для наблюденія другихъ свѣтилъ (не отбрасывающихъ тѣни) еще въ древности были придуманы такъ наз. параллактическія линейки (triquetrum): одинъ стержень ставили вертикально, другой горизонтально, по нимъ могла скользить третья линейка, постоянной длины, ея направленіе совмѣщали съ лучемъ зрѣнія къ свѣтилѣ и отсчитывали дѣленія, нанесенныя на обоихъ основныхъ стержняхъ. Для опредѣленія диаметровъ солнца и луны Гиппархъ пользовался стержнемъ, который нужно было держать въ рукѣ, по нему скользилъ небольшой дискъ. Этотъ-же астрономъ ввелъ впервые во всеобщее употребленіе дѣленіе круговъ на 360 градусовъ, раньше было въ ходу дѣленіе окружности на 10, 20 или 50 равныхъ частей. Гномонъ и линейки опредѣляли только высоту свѣтила, понадобились средства для опредѣленія другихъ угловъ на небесной сферѣ. Всякіе У. инструменты получили громадное значеніе, какъ только развились тригоно-

метрія, т. е. найдена возможность «рѣшать» треугольники. Основнымъ инструментомъ греческихъ астрономовъ были армиллы (см.),—концентрическія, вставленныя одно въ другое подъ различными углами кольца или круги съ дѣленіями на градусы, и съ визирами или диоптрами, которые можно было передвигать по кругамъ, и при помощи которыхъ брались направленія на свѣтло. Простейшія армиллы (экваторіальныя) состояли изъ двухъ круговъ, одного параллельно плоскости экватора, другого къ нему перпендикулярнаго. Эклиптикальныя армиллы или астролябіи состояли изъ четырехъ круговъ, именно, добавляли кругъ, изображавшій эклиптику и кругъ колюра солнцестояній. При помощи армиллъ отсчитывались непосредственно прямое восхожденіе и склоненіе или долгота и широта свѣтила. Такъ, сохранились опредѣленіе еще Тимохарисомъ разностей долготъ луны и звѣзды  $\alpha$  Virginis. Диоптры помѣщались иногда не на самомъ кругѣ, а на концахъ линейки, которая могла вращаться вокругъ центра круга (алидада). Экваторіальныя армиллы и астролябіи были въ большомъ ходу у арабовъ; экземпляръ XIII в. съ кувическими письменами хранится въ нюрнбергскомъ музеѣ. Армиллами пользовались европейскіе астрономы до Тихо-Браге. Особый типъ инструмента, изобрѣтенный Региомонтаномъ и прозванный тогчетуш, состоялъ изъ трехъ системъ круговъ, отнесенныхъ къ плоскостямъ экватора, эклиптики и горизонта. Астролябія, употреблявшаяся Коперникомъ, давала точность до 10 минутъ. Въ Китаѣ вмѣсто армиллярныхъ круговъ употреблялись полныя сферы. Тамъ узконога была высота гномона въ 8 фт., и Кочукинъ первый въ XIII в. рѣшился удлинитъ гномонъ. съ цѣлью увеличенія точности наблюдений. Для опредѣленія высоты свѣтила крохотъ линейекъ служили такъ наз. стѣнные круги и квадранты. Въ обсерваторіи Птолемея былъ водруженъ вертикально въ меридіанѣ плоскій камень (plinthis), съ боковой стороны его была вырѣзана дуга четверти круга, дѣленная на градусы; наблюдалось, на какое дѣленіе упадетъ тѣнь отъ мушки, помѣщенной въ центрѣ этой круговой дуги. Въ знаменитомъ стѣнномъ квадрантѣ Тихо-Браге стѣна была вырѣзана по дугѣ круга, на ребрѣ нанесены дѣленія, по нимъ перемѣщалась диоптра, а другая диоптра приходилась въ центрѣ круговой дуги. Кромѣ стѣнныхъ строились и «переносные» квадранты, секстанты и пр. изъ металла. Не умѣя дѣлать точно на градусы и минуты полный кругъ, ограничивались, какъ показываютъ сами названія инструментовъ, четвертой, шестой, восьмой частью круга. Съ цѣлью увеличитъ точность отсчета, увеличивали радиусъ дѣленной дуги; такъ въ багдадской обсерваторіи былъ секторъ радиусомъ въ 17 м.; въ XVII стол. Гукъ построилъ секторъ въ 11 метровъ. Были изобрѣтены различныя приемы для возможно точнаго отсчитыванія дѣленныхъ дугъ (объ этомъ см. Ноніусъ, Верньеръ); Траутонъ предложилъ (въ началѣ XIX столѣт.) для этой цѣли микроскопы. Послѣ изобрѣтенія зрительныхъ трубъ онѣ замѣнили древніе визиры и диоптры. Впервые

примѣняли оптическія трубы къ У. инструментамъ Джеренни и Моренъ около 1630 г. Тогда-же придумали для визированія натягивать въ фокальной плоскости трубы волоса, шелковыя нитки; въ 1775 г. Фонтана предложилъ употреблять для этой цѣли паутинки. При ночныхъ наблюденіяхъ являлась необходимость освѣщать поле зрѣнія или самыя нити. Инициаторомъ здѣсь былъ Гасконъ. Въ XVIII в. изобрѣтено было кольцо, надѣваемое на объективъ трубы и бросающее разсѣянный свѣтъ въ трубу. Маскелънъ (1772) предложилъ помѣщать зеркальце передъ объективомъ; теперь такое зеркальце приближается со внутренней поверхности объектива для отраженія лучей свѣта, введенныхъ отъ боковой лампы черезъ ось вращенія трубы въ ее полость (этотъ приемъ употребилъ впервые Рамсенъ въ 1790г.). Ремеръ указалъ преимуществва полного круга передъ квадрантомъ, секстантомъ и т. д., но привласилъ эта идея окончательно лишь послѣ того какъ Рамсенъ конструировалъ удовлетворительные «вертикальные круги» (1785). Увеличившаяся точность наведенія потребовала точности нанесенія штриховъ на дѣленныхъ дугахъ. Гукъ (1664) приложилъ принципъ микрометрическаго винта для дѣленія круговъ и построилъ первую машину для этой цѣли. Улучшили ее Рамсенъ и Рейхенбахъ. Послѣдній предложилъ вмѣсто алидады помѣщать полный алидадный кругъ. Онъ-же придалъ меридіанному кругу современный типъ. Эртель и Рейсольдъ измѣнили видъ этого основнаго астрономическаго инструмента сравнительно несущественно. Объ уровнѣ—см. это сл. Для наблюденій на морѣ Раймондъ Люиль изобрѣлъ (1295) морскую астролябію: металлическій кругъ подвѣшивали за ушко на веревку; линейка, укрѣпленная въ центрѣ круга (иногда составная изъ двухъ), скользя по кругу и служила для визированія свѣтила. Въ большомъ ходу у моряковъ вплоть до конца XVIII столѣтія былъ такъ называемый крестъ палокъ (baculus Jacob). Болѣе длинная палка поддерживалась рукою, на этой палкѣ скользя другая, къ той перпендикулярная; наблюдатель искалъ такое положеніе этой палки, чтобы концы ея приходились къ глаза противъ предметовъ, угловое разстояніе которыхъ желали опредѣлить. Извѣстный мореплаватель Дэвисъ изобрѣлъ (конецъ XVI столѣтія) названный по его имени квадрантъ. Этотъ инструментъ состоялъ изъ двухъ секторовъ съ двумя діоптрами; наблюдатель становился спиной къ солнцу и искалъ положенія инструмента, при которомъ мушка въ центрѣ квадранта освѣщалась солнцемъ сквозь одну діоптру, тогда сквозь другую діоптру наблюдатель визировалъ линію горизонта. Всѣ эти грубые приемы были вытѣснены послѣ изобрѣтенія отражательнаго секстанта. Въ бумагахъ Ньютона найдено было описаніе очень близкаго къ морскому секстанту отражательнаго инструмента. Совершенно, впрочемъ, независимо отъ Ньютона секстантъ былъ изобрѣтенъ и построенъ въ 1731 г. капитаномъ Гадлеемъ.—Въ слѣдующемъ сопоставленіи видно постепенное увеличеніе точности

измѣреній У. инструментами: Гиппархъ помощью своихъ армиллъ могъ измѣрять долготы лишь до 1°. Арабскіе астрономы довели точность до 7—10". Примѣрно той-же точностью обладали наблюденія средневѣковыхъ европейскіхъ астрономовъ. Большой стѣнной квадрантъ Тихо Браге давалъ углы до 1°. Гевелій при помощи діоптра и дѣленныхъ круговъ измѣрялъ уже до  $\frac{1}{2}$ — $\frac{1}{3}$  минуты. Точность сразу повысилась съ введеніемъ оптическихъ трубъ. Знаменитыя наблюденія Брайля ошибочны только до 2—3 угловыхъ секундъ. Въ началѣ XIX столѣтія наблюденія въ большихъ обсерваторіяхъ (Гриничской, Парижской) ошибочны менѣе 1". Вѣроятная ошибка одного опредѣленія склоненія звѣзды пулковскимъ большимъ вертикальнымъ кругомъ равна 0."2. В. С.

**Угльша Мрнявчичъ** — сербскій деспотъ, братъ сербскаго короля Вукашина, владѣлъ Яниною и окрестными землями. Отъ него сохранилась одна грамота (въ собраніи Миклошича, «Monumenta Serbica»), данная монастырю Хиландарскому, въ которой онъ жертвуетъ аврѣ церковъ св. Николая въ с. Враньемъ и церковъ въ Лучанахъ вмѣстѣ съ селеніями Враньимъ и Терновцима. Здѣсь онъ титуруется «въ Христа Бога благовѣрный кесарь Угльша, господарь Срблемъ и Подунавію и всѣхъ западныхъ странъ». Вукашинъ, сдѣлавшись королемъ сербскимъ, именовалъ У. Мрнявчича деспотомъ сербскимъ. У. Мрнявчичъ правилъ въ вост. Македоніи и зап. Оракинъ и въ 1368 г. подчинилъ эти земли патриарху царградскому. У. Мрнявчичъ, какъ и братья его Вукашинъ и Гойко, пали въ битвѣ на р. Марицѣ въ 1371 г. До сихъ поръ въ устахъ сербскаго народа живетъ имя У. Мрнявчича въ юнацкихъ пѣсняхъ (см., напр., въ собраніи Вука Караджича, III, № 26, № 34). Отъ У. Мрнявчича остались три сына—Іоаннъ, Твердиславъ и Стефанъ; матерью ихъ была Евфимія. Отъ Твердислава Угльшича сохранилась небольшая грамота, въ которой онъ заключаетъ дружбу и přátельство съ Дубровникомъ.

**Угнетеніе**—въ физиологическомъ смыслѣ обозначаетъ подавленное состояніе функций тѣхъ или другихъ рабочихъ органовъ тѣла или всей жизни цѣлаго организма въ общемъ; образцомъ У. перваго рода могутъ служить задержка напр. сердеченій подъ влияніемъ раздраженія блуждающаго нерва, задержка дыхательныхъ движеній подъ влияніемъ раздраженія верхнегортаннаго нерва, задержка слюноотдѣленія и отдѣленія поджелудочнаго сока подъ влияніемъ извѣстныхъ нервныхъ раздраженій, остановка движеній кишечнаго канала подъ влияніемъ раздраженія чревныхъ нервовъ, задержка рефлексовъ спинного мозга со стороны головного и т. д. Во всѣхъ случаяхъ ослабленіе или задержка функций органовъ является результатомъ возбужденія опредѣленныхъ подходящихъ къ нимъ задерживающихъ или угнетающихъ нервовъ. Образцомъ-же У. втораго рода, т. е. всей жизни организма въ цѣломъ, является напр. зимняя спячка животныхъ, въ особеннсти сурковъ, температура коихъ опускается

даже ниже нуля и тѣмъ свидѣтельствуетъ о рѣзкой приостановкѣ всего жизненнаго обмѣна веществъ. Нѣкоторые авторы разматриваютъ поэтому зимнюю спячку за явленіе У. жизни, развивающееся у нѣкоторыхъ животныхъ подѣ вліаніемъ вѣнзйнаго охлажденія въ холодное время года. Строго говоря, однако, выраженіе «угнетеніе» примѣняется въ физиологіи лишь въ тѣхъ случаяхъ, когда подавленіе или ослабленіе функций того или другого органа или цѣлаго организма является результатомъ нервныхъ вліаній, а именно—дѣйствія угнетающихъ или задерживающихъ нервныхъ волоконъ и центровъ. Вотъ почему ослабленіе или подавленіе жизненныхъ функций, вызываемое различными анестезирующими веществами, какъ-то хлороформомъ, эфиромъ, алкоголемъ или хлороформомъ, строго говоря, не подводится подѣ категорию такъ называемыхъ явленій У.; всѣ эти агенты могутъ вызывать эффектъ ослабленія и исчезновенія функций, помимо всякаго нервного воздѣйствія, непосредственнымъ дѣйствіемъ на самые рабочіе органы тѣла — мышцы, железы и т. д. За то—подавляющее вліаніе нѣкоторыхъ аффектовъ—какъ-то горя, печали, страха, сказывающееся иногда даже внезапнымъ прекращеніемъ жизни, легко подводится подѣ явленіе У. въ виду несомнѣннаго *перваго* угнетающаго воздѣйствія этихъ аффектовъ на дѣятельность рабочихъ органовъ нашего тѣла и выражающагося замедленіемъ, ослабленіемъ или даже остановой сердечной, дыханія и т. д. Что касается теоріи дѣйствія угнетающихъ или задерживающихъ нервовъ или центровъ на дѣятельность различныхъ рабочихъ органовъ тѣла, то она не представляется еще вполне установленной. Физическая теорія стремится объяснить явленія У. интерференціей волнъ перваго возбужденія, пробѣгающихъ по задерживающимъ или угнетающимъ нервамъ съ тѣми возбужденіями, которыя протекаютъ въ различныхъ рабочихъ органахъ. Такъ какъ всякое нервное возбужденіе представляетъ движеніе волнообразное, то мыслимо такое сочетаніе двухъ встрѣчающихся волнообразныхъ движеній, при коемъ они взаимно уничтожаются, т. е. ведутъ къ покою органа. Это объясненіе было впервые предложено Клодъ-Бернаромъ въ примѣненіи къ дѣйствію сосудорасширяющихъ нервовъ; къ сожалѣнію, оно еще недостаточно подтверждено совершенно доказательными фактами. Химическая теорія силится объяснить явленія У. функций подѣ вліаніемъ раздраженія задерживающихъ нервовъ химическимъ воздѣйствіемъ послѣднихъ на рабочіе органы, при чемъ въ нихъ развиваются такія химическія измѣненія, которыя понижаютъ или уничтожаютъ раздражительность ихъ по отношенію къ ихъ естественнымъ возбудителямъ (Шиффъ). Но и эта теорія лишена достаточныхъ основаній въ виду полнаго незнанія измѣненій, вызываемыхъ дѣйствіемъ угнетающихъ нервовъ. Третья (соудодвигательная) теорія задерживающихъ или угнетающихъ вліаній, предложенная Броунъ-Секаромъ и Розенбахомъ и сводившая У. на результатъ временной анеміи органа, вызываемой дѣй-

ствіемъ сосудоуживающихъ нервовъ, уже вполне отвергнута въ виду хотя-бы наир. того, что угнетающее вліаніе блуждающихъ нервовъ на сердце лягушки сказывается одинаково легко и на обезкровленномъ сердцѣ, и, наконецъ, если-бы это отождествленіе задерживающихъ нервовъ съ сосудоуживающими было вѣрно, то всякое дѣятельное состояніе послѣднихъ должно было-бы сопровождаться У. или задержкой функцій органовъ въ сферѣ сокращенныхъ сосудовъ, чего на самомъ дѣлѣ нѣтъ. Такимъ образомъ постройка истинной теоріи угнетающихъ нервныхъ вліаній принадлежитъ будущему. Первымъ открытіемъ задерживающихъ тормозящихъ нервовъ мы обязаны Эдуарду Веберу, установившему впервые (1845) задерживающее дѣйствіе блуждающихъ нервовъ на сердце, т. е. невиданный до того времени фактъ, не возбуждающаго, а угнетающаго дѣйствія нерва на рабочій органъ. Послѣ того были открыты явленія У. и въ сферѣ другихъ функций, какъ-то: угнетающее дѣйствіе верхнегортаннаго нерва по отношенію къ дыхательному центру (Розенталь), депрессора—на сосудоуживающей центрѣ (Лудвигъ и Цюнь), чревного нерва на движенія кишечника (Шфлюгеръ) и, наконецъ, тормозящее дѣйствіе головного мозга на спинно-мозговые рефлексы (Сѣченовъ). Трудамъ И. Сѣченова, появившимся въ началѣ 60-хъ годовъ прошлаго столѣтія, мы особенно обязаны развитіемъ вопроса о задерживающихъ вліаніяхъ въ центральной нервной системѣ. Имъ было доказано экспериментальнымъ путемъ существованіе въ головномъ мозгу аппарата, возбужденіе коихъ особенно рѣзко угнетаетъ спинно-мозговые рефлексы. Такія-же угнетающія вліанія головного мозга были констатированы экспериментальнымъ путемъ и на собакахъ (Симоновъ). Роль этихъ задерживающихъ вліаній въ развитіи міра психическихъ явленій представляется, повидимому, очень важной, такъ какъ благодаря именно постепенному развитію этихъ задерживающихъ вліаній возбужденія, исходяція изъ нашей чувствующей периферіи, не перешодятъ безпрерывно въ рефлекторные акты, а задерживаются, накаплиются мало по малу въ сферѣ мозговыхъ центровъ и ложатся въ основу развитія всего міра психическихъ явленій. Согласно съ этимъ, новорожденная животныя и младенцы представляютъ почти исключительно созданія рефлекторнаго спинно-мозгового типа и, какъ учитъ медицина, они очень подвержены судорожнымъ, рефлекторнымъ болѣзненнымъ.

Дѣйствительно, у многихъ новорожденныхъ животныхъ, какъ-то: щенятъ, котятъ, кролятъ, появляющихся на свѣтъ слѣпыми, не способными къ правильному передвиженію и къ добычанію пищи, задерживающія вліанія головного мозга на спинно-мозговые рефлексы не могутъ быть обнаружены опытнымъ путемъ и слѣд. отсутствуютъ; рядомъ съ этимъ и блуждающіе нервы не задерживаютъ сердечной и т. д. Такая слабость и даже отсутствіе задерживающихъ нервныхъ механизмовъ наблюдается у этихъ животныхъ въ первые дни послѣ рожденія, послѣ чего механизмы эти начинаютъ

развиваться съ удивительной быстротой, такъ что къ концу мѣсячнаго возраста — явленія задержанія въ сферѣ центральной нервной системы и сердца вполне могутъ быть констатированы экспериментальнымъ путемъ (Зольтманъ, Тархановъ, Аврепъ и друг.). Съ другой стороны есть животныя, рождающіяся уже прямо зрячими, способными правильно ходить и бѣгать — какъ то жеребятъ, телятъ, морскія свинки; изъ птицъ — всѣ выводковыя и т. д. Они появляются на свѣтъ уже въ гораздо болѣе развитой формѣ и вмѣстѣ съ этимъ у нихъ задерживающія вліянія головного мозга на спинно-мозговые рефлексы, а равно и блуждающаго нерва на сердце, могутъ быть констатированы, съ перваго же момента появленія ихъ на свѣтъ, экспериментальнымъ путемъ; это въ особенности было изучено подробно на новорожденныхъ морскихъ свинкахъ (Тархановъ) и вѣроятно приложимо и ко всѣмъ животнымъ, рождающимся въ столь же совершенной формѣ. Наличие задерживающихъ, угнетающихъ механизмовъ въ тѣлѣ является слѣд. атрибутомъ болѣе подвинутаго развитія организмовъ. Впрочемъ, явленія У., наблюдаемая въ центральной нервной системѣ, приобрѣли въ настоящее время болѣе широкое освѣщеніе. Такъ на основаніи подробнаго опытнаго изученія центральныхъ нервныхъ актовъ и рефлекторныхъ движеній выяснилось, что одна группа центровъ могутъ вліять на сосѣднія угнетающимъ образомъ и это одинаково приложимо какъ къ центрамъ головного, такъ и спиннаго мозга. Возбужденія, исходящія изъ одной группы и направляющіяся къ другой группѣ, вызываютъ въ этой послѣдней состояніе, обратная тѣмъ, въ какихъ она находилась, а именно, если эта группа была въ покоѣ, то вызываетъ возбужденіе, если же она была въ это время въ состояніи возбужденія, то вызываетъ остановку дѣятельности, т. е. явленіе У. Такъ на обезглавленныхъ животныхъ — уткахъ, ящерицахъ, собакахъ и т. д., производящихъ, напр., автоматическія движенія ногами, легко вызвать остановку движеній щипаніемъ хвоста или дотрагиваніемъ до кожи и наоборотъ, если конечности были въ покоѣ, то то же дотрагиваніе до кожи или щипаніе хвоста вызываетъ движеніе конечностей (Гольцъ, Бубновъ, Гейденгайнъ). Особенно поражаетъ напр. на обезглавленныхъ уткахъ, производящихъ насильственные плавательныя летательныя движенія, мгновенная остановка послѣднихъ, вызываемая дотрагиваніемъ до кожи или просто звуками, дѣйствующими на кожу своими механическими колебаніями (Тархановъ). Явленія У. могутъ наблюдаться такимъ образомъ и въ сферѣ одного только спиннаго мозга, помимо всякаго участія головного и слѣдовательно они мыслимы какъ результатъ взаимодействія однихъ центровъ на другіе и не требуютъ необходимо признака существованія специальныхъ задерживающихъ центровъ, функція коихъ сводилась бы только къ подавленію или У. тѣхъ или другихъ актовъ (Гольцъ, Герценъ и др.). Вотъ тѣ различныя точки зрѣнія на явленія У., которыя выдвигаются ходомъ изслѣдованій и

окончательное разъясненіе коихъ принадлежитъ будущему.

*И. Тархановъ.*

**Угого** (Ugogo) — страна въ въ германскихъ владѣніяхъ въ вост. Африкѣ, между 5°50' и 7° южн. шир. и между областями Узагара на В и Уянз на З, на границѣ съ которыми тянутся обширныя степи, покрытыя кустарникомъ и рѣдкимъ лѣсомъ (Маренга-энкали на В, Мгунда-энкали на З). Страна представляетъ высокое волнистое плато (на З 840—1150 м.), покрытое гнейсомъ, гранитомъ, красной землей или пескомъ; на этой сухой почвѣ произрастаютъ уродливыя низкіе и тернистыя кустарники акацій, бальзама, алое, молочайныхъ растений; на берегахъ потоковъ — также баобабы и смоконница. Сѣв. часть покрываютъ степи съ соляными и натровыми болотами. Единственная р., лишь иногда наполненная водой есть Кизиго, но во время дождей страна болѣею частью затопляется. Жители — Вагога, бантуское племя, сильно перемѣшанное съ Массай — занимаются скотоводствомъ и земледѣіемъ. Со всѣхъ проходившихъ по ихъ странѣ каравановъ они насильно взымали дорожную пошлину (гонго), пока нѣмецкій гарнизонъ (148 чел. съ 2 орудіями), поставленный съ 1895 г. въ Килиматинде, близъ Мугалада, не положило этому предѣлу.

**Угодичи** — с. Ростовскаго у., Ярославской губ., въ 5 вер. отъ уѣздн. города, на берегу оз. Неро. Извѣстно съ X в.; въ старину называлось «Утожи». Ростовскіе князья любили У. и прѣбывали туда охотиться. Мстиславъ Владиміровичъ, сынъ св. Владиміра, построилъ здѣсь дубовый теремъ, носившій послѣ названіе «Мстиславова дома». На дворѣ этого дома Юрій Долгорукій устроилъ школу, первую въ Ростовской землѣ. Въ разстояніи 1 вер. отъ села пароходная пристань. Базары по воскресеньямъ. Жителей около 3500. Земля, пригодная для обработки, у крестьянъ очень мало (около 800 кв. саж. на душу), почему они вовсе не занимаются хлѣбопашествомъ. Главныя занятія — огородничество, рыболовство и колка льда. Обработка земли доведена до совершенства: грады не пахутся, а копаются заступами и руками. Продукты частью сбываются на мѣстѣ, частью отправляются въ столицу. Часть крестьянъ уходитъ на сторонніе заработки. Ср. А. Я. Артыновъ, «Село У. Историко-этнографическій очеркъ» (Ярославль, 1889); А. А. Титовъ, «Ростовскій у.» (М., 1885); «Отхожі промыслы крестьянъ. Районы отхода» (Ярославль, 1896). *С. Ш.*

**Угодья** — отдѣльныя естественныя доходныя статьи сельскихъ имѣній, не стоящія въ связи съ обработкой земли путемъ пахоты. На первыхъ порахъ экономическаго развитія общества пользование угодьями, вслѣдствіе ихъ обилія, составляетъ свободное достояніе всѣхъ; но не всѣ они одинаково доступны, вслѣдствіе необходимости орудій для ихъ эксплуатаціи. Когда обработка земли дѣлается главнымъ средствомъ жизни, эксплуатація У., за исключеніемъ пользованія лѣсомъ для нуждъ хозяйства, переходитъ въ руки специалистовъ-промышленниковъ, вслѣдствіе чего права на У. часто отдѣляются отъ правъ собственности на землю. Но и право на лѣсъ, вслѣдствіе





ляеть признать и съ его точки зрѣнія существованіе единой науки о преступности—У. социологии или криминологии, складывающейся изъ нѣсколькихъ отдѣловъ, сообразно характеру и особенностямъ различныхъ причинъ и условий преступности, разсматриваемой какъ социальное явленіе. Съ этимъ вполнѣ согласуется опредѣленіе проф. Листомъ преступленія, какъ продукта личныя свойствъ челоука и общественныхъ условий, причѣмъ послѣднія признаются имѣющими наибольшее значеніе (см. Листъ, «Преступленіе, какъ социально-патологическое явленіе», СПб., 1900). Не вдаваясь въ обсужденіе вопроса, слѣдуетъ-ли называть науку о преступности криминологіей (Листъ, Гарофало) или У. социологіей (Принсъ, Ферри), можно сказать, что перевѣсъ общественныхъ факторовъ, признаваемый и Листомъ, оправдываетъ принятіе послѣдняго названія. въ качествѣ общаго, такъ какъ оно подчеркиваетъ социальное значеніе преступности, не умаляя важности другихъ факторовъ и не препятствуя ихъ изученію и оцѣнкѣ. Первые слѣды социологическаго изученія общественной жизни встрѣчаются въ XVII и XVIII в. у писателей, обратившихъ вниманіе на разработку данныхъ, доставляемыхъ статистикой, и на выясненіе порядка важнѣйшихъ социальныхъ явленій. Специально относительно преступности это направленіе выразилось въ работахъ Кетле и его послѣдователей (см. У. статистика), но надлежащую постановку оно получило со времени появленія работъ итальянскихъ криминалистовъ-антропологовъ и социологовъ. Сравнительно недолгое существованіе У. социологии, какъ самостоятельной науки, объясняетъ неопредѣленность ея содержанія. Авторы, разрабатывающіе У. социологию, сходятся, однако, въ опредѣленіи важнѣйшихъ отдѣловъ науки, не смотря на болѣе или менѣе широкое пониманіе задачъ У. социологии. Ферри («La sociologie criminelle», 1893) вводитъ въ У. социологию У. антропологию, разбираетъ, затѣмъ, данныя У. статистики, роль социальной политики въ борьбѣ съ преступностью и основанія У. отвѣтственности по принципамъ социологическаго и антропологическаго изученія преступности. Послѣдній отдѣлъ его труда посвященъ критикѣ существующихъ карательныхъ и судебныхъ учреждений и вопросу объ ихъ лучшей организаціи. Гарофало («La Criminologie», 1892) начинаетъ съ опредѣленія преступленія на естественнонаучныхъ основаніяхъ и, сопоставляя его съ юридическими опредѣленіями, доказываетъ неточность послѣднихъ; дальше онъ излагаетъ У. антропологию и разсматриваетъ вліяніе на преступность воспитанія, образованія, экономическаго строя, прогресса законодательства. Въ послѣдней части его труда устанавливаются основы наказанія, критически разбирается современное построеніе карательныхъ мѣръ и порядка У. отвѣтственности и излагается рациональная система наказаній. Такимъ образомъ у обоихъ сторонниковъ взглядовъ Ломброзо собственно У. антропология составляетъ отдѣлъ У. социологии (криминологии); затѣмъ слѣдуютъ отдѣлы объ изученіи преступности, какъ социального явленія (факторы преступ-

ности) и отдѣлы о мѣрахъ борьбы съ преступностью. Такое-же приблизительно дѣленіе принято въ трудѣ представителя социального направленія Гарда («La philosophie pénale», 1895), по содержанію вполне подходящаго къ трактатамъ по У. социологии. Гардъ излагаетъ свою теорію отвѣтственности за преступленія, основанную на социальномъ сходствѣ преступниковъ съ другими людьми, и переходитъ затѣмъ къ оцѣнкѣ выводовъ У. антропологии. Отрицая преступный типъ съ антропологической точки зрѣнія, онъ объясняетъ существованіе особенностей у преступниковъ тѣмъ, что они представляютъ собой такой же профессиональный или классовый типъ, какъ судья, офицеръ и т. д. Разбирая факторы преступности, Гардъ поддерживаетъ распространенную въ настоящее время мысль о преобладающемъ значеніи социальныхъ факторовъ; въ заключеніи онъ оцѣниваетъ современный уголовный процессъ, наказанія вообще и смертную казнь въ частности. Всѣ эти труды съ изученіемъ преступности соединяютъ и изученіе средствъ борьбы съ нею (У. политикѣ). Они имѣютъ въ значительной степени полемическій, боевой характеръ, стремятся охватить всю спорную область и разрѣшить всѣ связанные съ нею вопросы, что неблагоприятно отражается на тщательной разработкѣ основныхъ отдѣловъ, бесспорно относившихся къ У. социологии (изученіе преступности и преступниковъ). Полемическій задоръ крайне вредно отразился и на интересной работѣ проф. Варга («Die Abschaffung der Strafknechtschaft», 1896—97), затрогивающей основныя вопросы У. социологии и политики. Попытки перейти отъ критики къ установленію началъ У. социологии и къ внесенію ихъ въ право въ тѣсномъ смыслѣ слова до сихъ поръ ограничивались нѣкоторыми указаніями въ курсахъ У. права (дѣленіе преступниковъ, признаніе необходимости У. социологии для уголовного права и т. п.), въ рѣдкихъ лишь случаяхъ авторы шли дальше. Такъ, Принсъ («Science pénale et droit positif», 1899) старается влить новый социологическій начала въ старыя мѣха У. права, но его работа доказываетъ трудность этой задачи, въ виду глубокаго различія соединяемаго; связь социологии съ У. правомъ въ названной работѣ получилась по болѣе части чисто вѣшняя, механическая. Болѣе удачна попытка de la Grasserie («Des principes sociologiques de la criminologie», Пар., 1901), излагающаго принципы уголовного права и процесса въ освѣщеніи данными У. социологии и отводящаго большое мѣсто У. политическимъ задачамъ современнаго общества и государства. Изъ изслѣдованій монографическаго характера въ У. социологию заслуживаетъ особеннаго вниманія сочиненіе Joly, «Le crime», въ которомъ авторъ изслѣдуетъ исключительно социальную сторону преступности, затрогивая вопросъ о такъ называемыхъ опасныхъ классахъ и о тѣхъ формахъ, въ которыя складывается преступность въ настоящее время.

Подробныя указанія литературы см. у Ferris, «La sociologie criminelle» (1893, 595), а также въ «Bibliothèque de criminologie» (къ 1900 г.

XXII т.), под редакціей Lacassagne, и въ «Archives de l'anthropologie criminelle, de criminologie» (съ 1886 г. под ред. Лакассана и Гарда). На русскомъ языкѣ, кромѣ указанныхъ въ ст. У. антропология: Ломброзо, «Преступленіе» (СПб., 1900); его же, «Женщина-преступница» (Кіевъ, 1897); Havelock Ellis, «Преступники» (Кіевъ, 1898); Э. Лорансъ, «У. антропология и новыя теоріи преступности» (Кіевъ, 1897).

А. Тимофеевъ.

**Уголовная статистика** — заключается въ себѣ статистическія записи и свѣдѣнія о дѣятельности судебныхъ установлений, о преступныхъ дѣяніяхъ и преступникахъ. Впервые распоряженіе о представленіи судами статистическихъ свѣдѣній было сдѣлано во Франціи въ 1801 г.; первый сводъ статистическихъ свѣдѣній составленъ въ 1813 г. Съ 1825 г. во Франціи стали издаваться ежегодные отчеты о дѣятельности У. правосудія («Comptes rendus généraux de l'administration de justice criminelle»); имѣется также сводный отчетъ, охватывающій время съ 1826 по 1880 г. и послужившій основаніемъ многочисленныхъ работъ по У. статистикѣ. Примѣру Франціи стали слѣдовать съ 30-хъ и 40-хъ годовъ и другія европейскія государства, которые въ настоящее время всѣ имѣютъ болѣе или менѣе подробные У. статистическіе отчеты. Веденіе У. статистическихъ записей, въ виду большого числа свѣдѣній, необходимыхъ для выясненія характера и условій преступности, возлагается обыкновенно на особаго отдѣленія при министерствѣ юстиціи, матеріалъ для которыхъ доставляется судами. Во Франціи заполненіе рассылаемыхъ статистическимъ бюро вѣдомостей совершается путемъ выборки данныхъ изъ дѣлъ, и въ случаѣ надобности, изъ архивовъ; данныя о повтореніи преступленій составляются при помощи такъ называемыхъ *casiers judiciaires* — справокъ о судимости въ судахъ присяжныхъ и въ судахъ исправительной полиціи, получаемыхъ изъ состоящихъ при каждомъ окружномъ судѣ особыхъ архивовъ; кромѣ того, имѣется центральный архивъ справокъ о судимости при министерствѣ юстиціи. Въ настоящее время установленіе личности рецидивистовъ происходитъ при помощи антропометрическихъ измѣреній. Полученный такимъ образомъ матеріалъ размѣщается въ 92 таблицахъ отчета, представляющихъ полную статистическую картину преступленій и проступковъ, наказаній, личныхъ особенностей (полъ, возрастъ) и социального положенія подсудимыхъ; особо выдѣляются свѣдѣнія по дѣламъ, разбираемымъ съ участіемъ присяжныхъ. Въ Россіи правила о составленіи уголовныхъ статистическихъ записей установлены въ 1871 г.; онѣ собираются въ формѣ индивидуальныхъ листовъ, въ которые заносятся свѣдѣнія по мѣрѣ движенія дѣла; статистическое отдѣленіе министерства юстиціи обрабатываетъ полученный сырой матеріалъ самостоятельно, безъ участія судебныхъ установлений (Ю. Янсонъ, «Теорія статистики», 1891). На основаніи полученныхъ данныхъ статистическое отдѣленіе печатаетъ ежегодно, кромѣ справокъ о судимости и сборниковъ

свѣдѣній о составѣ судебныхъ установлений, «Сводъ свѣдѣній по дѣламъ уголовнымъ» (см. Статистика, XXXI, 503). Это изданіе дѣлится на три части. Первая часть, заключающая въ себѣ свѣдѣнія о производствѣ дѣлъ въ судебныхъ мѣстахъ, состоитъ изъ 10 таблицъ, показывающихъ состояніе дѣлопроизводства и движеніе дѣлъ у слѣдователей, прокуроровъ, въ окружныхъ судахъ и судебныхъ палатахъ, сенатѣ, общее количество возникшихъ дѣлъ и ихъ движеніе въ судебныхъ установленіяхъ. Вторая часть содержитъ свѣдѣнія о подсудимыхъ по окружнымъ судамъ и судебнымъ палатамъ; въ ней 28 таблицъ, въ которыхъ показаны преступленіе, мѣсто судимости, мѣсто рожденія, возрастъ, семейный бытъ, образованіе, занятія, религія, средства къ жизни, званіе, народность, сознание подсудимыхъ, время и мѣсто совершения преступленія, рецидивъ. Третья часть (21 таблица) даетъ тѣ же свѣдѣнія о подсудимыхъ у мировыхъ судей и въ учрежденіяхъ, образованныхъ по закону 12 іюля 1889 г. Въ Германіи имперская уголовная статистика установлена закономъ 1881 г. Свѣдѣнія доставляются по карточной системѣ (бѣлыя карточки для мужчинъ, голубыя для женщинъ) относительно преступленій и проступковъ, предусмотрѣнныхъ имперскимъ У. уложеніемъ и дополнительными имперскими законами. Карточки составляются о каждомъ подсудимомъ; въ нихъ ставятся 10 вопросовъ — о возрастѣ, мѣстожителствѣ, вѣроисходвѣданіи, гражданскомъ состояніи, занятіи и службѣ, преступленіи, приговорѣ и рецидивѣ; послѣдніе три вопроса разлагаются на нѣсколько деталей. Теоретическая разработка данныхъ У. статистики была начата Кетле (см. XV, 22). Онъ первый обратилъ вниманіе на статистическое изученіе преступныхъ дѣяній въ связи съ другими явленіями общественной жизни и указалъ на ихъ правильность и соответствіе социальнымъ и моральнымъ условіямъ жизни народовъ. Кетле признавалъ возможнымъ предвидѣть число преступленій, опредѣлить точно «бюджетъ тюремъ, каторги и эшафота», но вмѣстѣ съ тѣмъ, особенно въ позднѣйшихъ работахъ, рѣшительно подчеркивалъ социальное значеніе преступленій и возможность для общества вліять на преступность, на ея усиленіе или уменьшеніе. Въ «Соціальной системѣ» онъ прямо говоритъ, что только слѣпой фатализмъ можетъ не допускать мысли объ уменьшеніи преступности при улучшеніи учреждений; статистика должна служить указателемъ для соответствующихъ политическихъ мѣропріятій. Слѣдующимъ замѣчательнымъ изсѣдованіемъ въ области У. статистики была работа Герри, составившаго, на основаніи французскихъ и англійскихъ отчетовъ, подробный У. статистическій атласъ, дающій возможность сравненія преступности обѣихъ странъ, и предпославшаго ему теоретическое разсужденіе о статистическомъ изученіи общественныхъ явленій и, въ частности, преступленія, которое онъ, вслѣдъ за Кетле, разсматривалъ, главнымъ образомъ, какъ результатъ соціальной жизни человѣчества; вмѣстѣ съ тѣмъ,

однако, онъ придавалъ большое значеніе правды цифръ, какъ-бы признавая ихъ неизбежность, предопредѣленность (Guerry, «Statistique morale de l'Angleterre comparée avec la Statistique de la France; Atlas et constructions graphiques», 1864). Въ 60-хъ годахъ вопросами нравственной и У. статистики занялись германскіе ученые, среди работъ которыхъ обращаютъ на себя вниманіе Drobisch, «Die moralische Statistik u. d. menschliche Willensfreiheit» (1867), и Wagner, «Gesetzmässigkeit in den scheinbar willkürlichen menschlichen Handlungen» (1864). Вагнеръ особенно выдвигаетъ законмѣрность явленій общественной жизни, сопоставляя ихъ съ законами естественными; надъ каждымъ человекомъ, по его мнѣнію незамѣтно для него исполняется законъ природы. Изъ позднѣйшихъ сочиненій главныя Starkе, «Vergleichen u. Verbrecher in Preussen» (1884), и Oettingen, «Die Moralstatistik» (1868). Въ Россіи первую работу въ области нравственной статистики были «Опыты нравственной статистики Россіи» Беселовскаго, вышедшіе въ 1847 г. Въ 1865 г. появился трудъ Неклюдова: «У. статистическіе этюды», въ которыхъ авторъ, на основаніи данныхъ французской У. ста-

истики, старается опровергнуть ученіе Кетле о бюджетѣ преступленій. Въ 1871 г. вышло въ свѣтъ изслѣдованіе проф. Янсона: «Направленіе въ научной обработкѣ нравственной статистики», касающееся, между прочимъ, и вопросовъ уголовной статистики, въ 1873 г. работа Анучина: «Изслѣдованіе о % сосланныхъ въ Сибирь въ періодъ 1827—46 г.». Съ тѣхъ поръ монографическія работы по данному вопросу появлялись въ видѣ статей въ различныхъ специальныхъ и общихъ журналахъ; изъ нихъ выдаются статьи Тарновскаго по русской и иностранной У. статистикѣ.

*Главнѣйшіе выводы У. статистики о Россіи* («Итоги русской У. статистики за 20 лѣтъ, 1874—1894 гг.»; приложение къ «Ж. М-ства Юстиціи»). Составлено въ статистическомъ отдѣленіи м-ва юстиціи при ближайшемъ участіи Е. Н. Тарновскаго, СПб., 1899). Общее число осужденныхъ въ 1889—93 гг. въ общихъ судебныхъ установленіяхъ (33 губерній) составляло 137736 (въ 1874 г.—22169, въ 1894 г.—24287); въ мировыхъ судахъ въ 1889—93 гг.—233125, въ 1874 г.—27198, въ 1894 г.—39500. Осужденные въ 1889—93 гг. распредѣлялись слѣдующимъ образомъ (въ % къ общему числу всѣхъ осужденныхъ).

По возрасту.

Малолѣтніе.		Несовершеннолѣтніе.		21—30.		30—40.		40—50.		Старше 50 лѣтъ.	
Общія суды.	Мир. суды.	Общія суды.	Мир. суды.	Общія суды.	Мир. суды.	Общія суды.	Мир. суды.	Общія суды.	Мир. суды.	Общія суды.	Мир. суды.
0,2	0,7	11,6	19,2	30,1	30,5	26,4	24,6	16,9	14,3	14,6	10,63

По средствамъ къ жизни.

Доходъ съ капитала, пенсія, жалованье.		Доходъ съ ремесла, промысла и др.		Заработки или пенденная плата.		Доходъ съ хлѣбопашества.	
Общія суды.	Мир. суды.	Общія суды.	Мир. суды.	Общія суды.	Мир. суды.	Общія суды.	Мир. суды.
13	9,6	19	19	14,2	23	49	43,6

По сословіямъ.

Дворяне, церковно-и священно-служители.		Мѣщане.		Крестьяне.	
Общія суды.	Мир. суды.	Общія суды.	Мир. суды.	Общія суды.	Мир. суды.
2,6	0,05	19,2	18,6	71,5	78,9

Въ общихъ судахъ женщины составляли 12%, всѣхъ осужденныхъ, въ мировыхъ — 12,5% (1889—93 гг.). Выводы изъ этихъ цифръ не могутъ быть вполнѣ точны по отсутствию соответственныхъ данныхъ въ статистикѣ населенія, такъ какъ разработка матеріаловъ всероссійской переписи 1897 г. еще не закончена. У. статистика другихъ странъ много содѣйствовала выясненію социальнаго значенія и социальныхъ особенностей преступности. Къ главнѣйшимъ положеніямъ, установленнымъ на основаніи статистическихъ наблюдений, относятся: 1) увеличеніе преступности молодежи (въ Германіи число несовершеннолѣтнихъ преступниковъ съ 30719 въ 1882 г. поднялось до 47000 въ 1897 г.), какъ зрелыхъ, и особенно важнъ въ борьбѣ съ нею. 2) Вліяніе образованія: а) какъ факторъ преступности и б) какъ факторъ характера

преступности. 3) Значеніе социальнаго положенія и благосостоянія, въ связи съ тѣмъ, что ими обеспечивается воспитаніе и образованіе. 4) Значеніе городовъ, въ особенности крупныхъ, какъ очаговъ преступности, стигмающихъ къ себѣ необеспеченную массу населенія и ставящихъ ее въ неблагоприятныя хозяйственныя и нравственныя условія. 5) Значеніе возраста и пола: наибольшее число преступниковъ приходится на рабочій возрастъ, предполагающій полное развитіе силъ человѣка; сравнительно невелика преступность женщинъ (при приблизительно равномъ съ мужчинами числѣ женщинъ въ населеніи, ихъ число среди осужденныхъ съ различными колебаніями не превосходитъ обыкновенно 20%). Ср., кромѣ соч. указанныхъ въ текстѣ: Ferri, «Studio della criminalita in Francia, 1826—1878»; Joli, «La France criminelle» (1889); Tarde, «La criminalité comparée» (1898, 4 изд.). А. Тимофеевъ.

**Уголовное наказание** — см. Дѣяніа наказаній (XVIII, 177).

**Уголовное право**—наука о преступномъ дѣяніи и о наказаніи, а также совокупность законовъ, посвященныхъ этимъ двумъ тѣсно связаннымъ и взаимно другъ друга опредѣляющимъ явленіямъ общественно-государственной жизни. *Историческій очеркъ.* Преступное дѣяніе старо, какъ человекъ; столь же старо и наказаніе, какъ логическое послѣдствие совершеннаго зла. У. право, какъ совокупность обычаевъ или законовъ, трактующихъ о преступномъ дѣяніи и о наказаніи, современно первымъ зачаткамъ человѣческой общественности; но изслѣдованіе этихъ явленій, систематизація и обобщеніе относящихся къ нимъ понятій могли явиться лишь на много вѣковъ позднѣе. Какъ наука самостоятельная, У. право принадлежитъ сравнительно недавнему времени. Пифагоръ, Платонъ, Аристотель оставили намъ самыя общія только разсужденія о правѣ и тѣлѣ наказанія. Римскіе юристы—великіе творцы науки гражданского права—вопросами права У. занимались мало. Сорокъ седьмая и сорокъ восьмая книги Юстиниановыхъ дигестъ содержатъ въ себѣ, правда, отрывки сочиненій римскихъ законовѣдцовъ объ отдѣльныхъ преступныхъ дѣяніяхъ, объ уголовныхъ судахъ и о доказательствахъ, но они свидѣтельствуютъ только о попыткахъ научнаго изслѣдованія — попыткахъ слабыхъ, не имѣющихъ и тѣн того значенія, которое сохранили понятіи труды римлянъ въ области гражданского права. Начало преподаванію У. права съ кафедръ было положено въ болонскомъ университетѣ, въ концѣ XII в. Постепенно оно перешло и въ другіе итальянскіе университеты. У. право преподавалось какъ второстепенная отрасль правовѣдѣнія. Главнымъ матеріаломъ для преподаванія служило право римское и каноническое. Методъ былъ глоссаторскій или толковательный: излагалось то или иное положеніе закона и затѣмъ приводились комментаріи къ нему всѣхъ извѣстныхъ ученыхъ. Въ работахъ по У. праву почти вплоть до XVIII ст. авторитетъ игралъ громадную роль: степень доказательной силы тезиса опредѣлялась количествомъ подтверждающихъ его цитатъ. Первое дошедшее до насъ сочиненіе по У. праву принадлежитъ итальянцу Альберту Гандину («*Libellus super Maleficiis*»), умершему въ концѣ XIII или въ началѣ XIV в. (по мнѣнію Naus'a книга его написана въ 1262 г., а впервые напечатана въ 1491 г.). Итальянскимъ криминалистамъ предшествовала эпоха водворенія въ Италиі варваровъ — эпоха господства частно-правового воззрѣнія на преступленіе, частной вражды и мести. Окрѣпшая государственная власть отодвинула значеніе частнаго вреда на второй планъ, выдвинувъ государственное значеніе преступнаго дѣянія и значеніе наказанія какъ мѣры, принимаемой во имя не частнаго, а общаго интереса. Но она не отвергла принциповъ предшествующей эпохи—принциповъ мести, устраненія, господства сильнаго надъ слабымъ: она приурочила ихъ только въ новой идеѣ. Местъ частная получила организацію мести общественной; стремленіе отдѣльнаго

лица жестокостью отмщенія оградить неприкосновенность своихъ интересовъ обратилось въ принципъ огражденія ужасомъ каръ интересовъ общественнаго порядка; создавалось юридическое неравенство наказаній по состояніямъ. Въ результатѣ получились господство смертной казни, членовредительныхъ тѣлесныхъ наказаній, конфискаціи имущества. Также точно и средневѣковая христіанская церковь, отправляясь въ началѣ кротости, смиренія и милосердія, отъ идеи исправленія путемъ покаянія, усвоила себѣ мировоззрѣніе современнаго ей общества и пришла къ сложной системѣ уголовно-наказуемыхъ религиозныхъ послѣдствій, къ сожженію колдунью, къ инквизиціи, къ пыткамъ, къ открытію внутренней стороны преступленія путемъ изстаженія тѣла заподозрѣннаго. Итальянскіе криминалисты—Юлій Кларъ, Просперъ Фаринаціи и др.—стремились объяснить и оправдать всѣ эти уродливыя явленія; они создавали для нихъ юридическую конструкцію и теоретическое обоснованіе, возводили ихъ въ научныя истины. Тотъ же характеръ присущъ и сочиненіямъ германскихъ криминалистовъ, даже XVII-го в. Первое мѣсто среди нихъ занимаютъ Берхивъ и особенно Бенедиктъ Карповъ (см. XIV, 590), издавшій въ 1638 г. «*Practica nova criminalis saxonica rerum criminalium*». Прозванный въ свое время отцомъ нѣмецкой науки У. права, Карповъ далъ научную разработку вопросовъ о составѣ дѣянія, объ умыслѣ, покушеніи, соучастіи, о необходимой оборонѣ и въ теченіе долгаго времени пользовался громаднымъ вліяніемъ въ литературѣ и нѣмецкой судебной практикѣ. По существу своихъ воззрѣній, онъ былъ, по выраженію Кистяковскаго, «адвокатомъ и философомъ самой безчеловѣчной юстиціи», «философомъ инквизиціи». Онъ разработалъ теорію колдовства, защищалъ назначеніе смертной казни за предубѣжденіе, двоебрачіе, простое воровство; гуманности въ отношеніи нарушителей закона онъ былъ чуждъ совершенно. XVIII в. ознаменованъ критикою средневѣковаго общественнаго строя. Въ философскомъ міросозерцаніи выдвинулась теорія естественнаго права и общественнаго договора. Въ У. правѣ новое движеніе обнаружилось въ стремленіи разграничить области права и нравственности, смягчить суровость каръ вообще и за послѣдствія религиозныя въ особенности, внесли въ отправленіе правосудія начала гуманности. Несостоятельность старыхъ взглядовъ уязвлялась и ранѣе: еще въ XVI вѣкѣ англичане Томасъ Моръ и затѣмъ Баконъ Веруламскій выступали противниками смертной казни за менѣе важныя нарушенія и приверженцами вѣротерпимости. Рѣшительная реформа уголовно-правовыхъ воззрѣній наступила, однако, лишь во второй половинѣ XVIII в. Ея начало положили сочиненія Монтескье, «*L'Esprit des lois*» (1749), и Беккаріи, «*Dei delitti e delle pene*» (1764). Монтескье (см. XIX, 806) не былъ криминалистомъ: его сочиненіе посвящено, главнымъ образомъ, праву государственному; но онъ находилъ, что свобода и безопасность гражданъ стоятъ въ тѣснѣйшей

зависимости отъ У. законовъ. Отрывочныя мысли о преступленіяхъ и наказаніяхъ разсѣяны по всему разсужденію о «Духъ законовъ», а книги VI и XII почти цѣликомъ посвящены У. праву. Проповѣданіе гуманности, Монтескье допускалъ смертную казнь только за убійство. Суровость каръ есть безцѣльная жестокость. Опытъ учить, что въ странахъ, гдѣ наказанія мягки, умъ гражданъ также ими поражается, какъ въ другихъ странахъ наказаніями жестокими — мысль, безусловная вѣрность которой и до сихъ поръ, полтора столѣтія спустя, не усвоена положительнымъ У. правомъ и сознается далеко не всѣми криминалистами. Онъ возстае противъ шпигли, противъ наказаній за преступное намѣреніе, не проявившееся въ воспрещенномъ закономъ дѣяніи. Преступленія онъ классифицируетъ на четыре группы: противъ религіи, нравовъ, спокойствія и безопасности. Религіозныя посягательства, по его словамъ, должны облагаться не казнями, а удаленіемъ изъ общества вѣрующаго, изгнаніемъ изъ храма и другими того же рода мѣрами: нужно не мстить за боговство, а способствовать тому, чтобы его почитали. Далѣе онъ требовалъ ограниченія понятія «оскорбленіе величества», подъ которое средневѣковая юстиція подвѣдала и поддѣлку монеты, и порицаніе дѣйствій министра, и заочное произнесеніе неопредѣленныхъ и неосторожныхъ словъ, все это облагалъ безразлично смертною казнию. Беккарія (см. III, 344) явился продолжателемъ Монтескье. Въ предисловіи къ своему сочиненію онъ даетъ слѣдующую характеристику современныхъ ему У. законовъ: «нѣкоторые обрывки законовъ древняго завоевательнаго народа, компилированныя по повелѣнію государя, двѣнадцать вѣковъ тому назадъ управлявшаго въ Константинополѣ, перемѣшанные потомъ съ лагобардскими обычаями и заключенные въ запутанныхъ томахъ частныхъ и темныхъ комментаторовъ, составляютъ ту традицію мѣтній, которая въ большей части Европы носятъ названіе законовъ». Въ сжатой формѣ сочиненіе Беккарія содержитъ изложеніе всѣхъ основныхъ вопросовъ общей части У. права и нѣкоторыхъ — особенно его части и судопроизводства. Беккарія сомнѣвается въ цѣлесообразности смертной казни — и аргументація по этому предмету донинѣ сохраняется значеніе. Право наказанія Беккарія выводитъ изъ теоріи договора. Соединяясь въ общество, люди жертвуютъ своей свободой настолько, насколько это необходимо, а потому и наказаніе не должно превышать той мѣры, которой требуетъ сохраненіе общественного благосостоянія. Цѣль наказанія — воспрепятствовать виновному причинять вновь вредъ своимъ согражданамъ и отвратить другихъ отъ подобныхъ дѣйствій. Всякая жестокость, всякое мучительство при этомъ безразсудны и безцѣльны. Страны и времена самыхъ жестокихъ казней были всегда странами и временами самыхъ кровавыхъ и безчеловѣчныхъ дѣйствій: тотъ самый духъ жестокости, который водитъ рукой законодателя, управляетъ и рукой отцеубійцы или разбойника. Важна неизбѣжность кары, въ

смыслѣ неизбѣжности воздѣйствія на душу преступника. Критерій наказуемости различныхъ преступныхъ дѣяній — степень причиняемаго обществу вреда. Съ особенной энергіей нападаетъ Беккарія на внесеніе принципа сословности въ систему наказаній и требуетъ равенства наказаній для всѣхъ классовъ общества. Борьба съ преступностью должна выражаться не столько въ карательныхъ мѣрахъ, сколько въ предупредительныхъ. Въ области процесса Беккарія отвергаетъ теорію предустановленныхъ доказательствъ и требуетъ права судей постановлять приговоръ о виѣ или невинности по свободному внутреннему убѣжденію. Книга Беккарія имѣла громадное вліяніе не только на дальнѣйшій ходъ исторіи У. права, какъ науки, но и на положительное У. законодательство. Почти непосредственно вслѣдъ за ея появленіемъ въ Австріи и въ Тосканѣ были уничтожены пытки, значительно смягчены наказанія, уменьшено число случаевъ примѣненія смертной казни. Въ Россіи ея переводъ составилъ часть Екатеринбургскаго наказа. Со времени Монтескье и Беккарія У. право повсемѣстно стало предметомъ преподаванія въ университетахъ, стало наукою, въ смыслѣ самостоятельной отрасли правовѣдѣнія. Глоссаторскій методъ изложенія постепенно уступилъ мѣсто методу систематическому, построенному на общихъ, отвлеченныхъ положеніяхъ. Появилась такъ называемая общая часть науки, которая не была извѣстна средневѣковымъ криминалистамъ. На долю XIX в. выпала по преимуществу созидательная работа и догматическая обработка У. права. Эту задачу выполнили криминалисты по профессіи, главнымъ образомъ профессора У. права; полный перечень составленныхъ ими общихъ руководствъ и учебниковъ одинъ занялъ бы нѣсколько страницъ. Созданіе основаній новой системы началось съ отрицанія сверхъестественнаго авторитета въ правѣ; на его мѣсто сталъ естественный законъ челоѣческой природы, какъ опора юридической постановки вопроса о пѣли наказанія. Затѣмъ выдвинулась необходимость поставитъ на юридическую-же почву вопросъ объ основаніяхъ виѣненія. Вопросъ этотъ издавна былъ предметомъ богословскихъ споровъ о свободѣ и несвободѣ воли; криминалисты предшествующаго періода приняли богословское ученіе о нравственной отвѣтственности челоѣка, какъ готовое и безспорное положеніе, не входя въ самостоятельный его анализъ. Ту же постановку его сохранили писатели школы естественнаго права (Шуффендорфъ, Вольфъ и др.); нравственное виѣненіе и ими слабо отграничивалось отъ юридическаго. Грольманъ и Фейербахъ были первыми, построившими юридическую теорію виѣненія на ученіи о раздѣленіи областей права и нравственности. Наиболѣе полно и обстоятельно этотъ вопросъ былъ разработанъ Фейербахомъ. Челоѣкъ, говоритъ онъ, не дѣлаетъ зла для зла и не совершаетъ преступленій только потому, что желаетъ ихъ совершать. Всякое дѣйствіе подчиняется неизмѣнному закону причины; причина преступныхъ дѣяній лежитъ въ чувственныхъ побужденіяхъ челоѣка. Идея аб-

солютной свободы несовместна с законом; причины и следствия; обосновывать на свободе воли наказание юридически невозможно. Чем сильнее побуждения, влекущая къ преступленіямъ, тѣмъ больше опасность для общественаго строя. Необходимость противодѣйствія вреднымъ чувственнымъ побужденіямъ чловѣка обосновываетъ вѣнненіе и наказуемость правонарушеній. Въ объективномъ отношеніи разлѣръ отвѣтственности опредѣляется важною нарушеннаго дѣяніемъ права, въ субъективномъ — степенью опасности чувственныхъ побужденій. Преступникъ, по теоріи Фейербаха, наказывается не потому, что онъ безнравственъ и дѣйствовалъ свободно, а потому, что онъ хотѣлъ нарушить законъ и его нарушилъ. Развиваясь прогрессивно, наука уголовного права въ теченіе XIX в. провела въ общественное сознаніе принципъ индивидуализированія виновности и наказуемости, на основаніи оцѣнки внутренней и внѣшней стороны дѣянія. Всего рельефнѣе это отразилось на постановкѣ государственныхъ преступленій, въ отношеніи которыхъ равнѣ не различались (а у насъ, въ Россіи, дѣйствующимъ закономъ не различаются и до сихъ поръ) ни формы нарушенія, ни ступени проявленія преступной воли во вѣн, ни степени участія: обнаруженіе умысла уравнивалось съ окончаніемъ дѣянія, физическая виновность — съ недонесеніемъ, бунтъ противъ верховной власти — съ второстепенными мятежническими дѣйствіями. Не менѣе, если не еще болѣе, видоизмѣнилась постановка религиозныхъ посягательствъ и связывавшихся съ ними посягательства въ плотскихъ. Доктрина и большинство кодексовъ отбросили понятія о преступленіяхъ богохуленія, вѣроотступничества, скотоложства и т. д. Рѣшительная реформа произведена въ системѣ карательныхъ мѣръ. Вопросъ о тѣлесномъ наказаніи, еще недавно лежавшемъ въ основѣ системы, рѣшенъ окончательно и безповоротно. Изрѣдка раздающіеся отдѣльные голоса въ пользу возврата къ этой рѣгланментированнѣй формѣ нанесенія побоевъ (напр. Миттельштедтъ; см. XIX, 472) даже не особенно волнуютъ криминалистовъ. Если кое-гдѣ еще сохраняются тѣлесныя наказания, то лишь какъ пережитокъ, не сегодня такъ завтра подлежащій отмиранію; кодексы о немъ уже нигдѣ не говорятъ, а прѣдъявляется оно, какъ дисциплинарная мѣра, къ отбывающимъ, напр., тюремное заключеніе. Также отрицательно рѣшила наука вопросъ о смертной казни. Центромъ системы сдѣлалось лишеніе свободы, въ формѣ заключенія въ пенитенциарныя учрежденія, имѣющія цѣлю исправленіе преступниковъ и возвращеніе ихъ къ честной жизни. Возникла и получила тщательную разработку идея патронажа. — Последняя четверть XIX в. ознаменовалась критикою окрѣвшихъ уголовно-правовыхъ воззрѣній. Эта работа еще продолжается. Она породила нѣсколько новыхъ школъ, одинаково отрицающихъ основныя положенія такъ наз. классической или юридической школы, по между собою еще болѣе глубоко различныхъ. Классическая школа, признавая, что преступ-

ное дѣяніе есть явленіе сложное, что оно можетъ быть изучаемо и какъ событіе текущей жизни, и какъ социальное явленіе, утверждаетъ, что У. право, наука юридическая, должно его изучать прежде всего и главнымъ образомъ какъ юридическое отношеніе. Всякое дѣйствіе чловѣка имѣетъ двѣ стороны — субъективную и объективную: первая относится къ сознанию и волѣ дѣятеля, вторая — къ судьяному. Юриспруденція не можетъ входить въ оцѣнку намѣреній и побужденій чловѣка, взятыхъ безотносительно къ его поступкамъ. Только поступки могутъ подлежать юридической квалификации, и хотя наказывается не судьянное, т. е. не преступный фактъ, а судьявшій, т. е. совершившій преступное дѣяніе чловѣкъ, но виновность его оцѣняется постольку, поскольку преступныя его намѣренія получили реальное выраженіе. Отсюда сосредоточеніе вниманія на дѣяніи, опредѣленіе разлѣра отвѣтственности преимущественно съ точки зрѣнія объективной, безусловность судебного приговора, съ коррективомъ лишь въ формѣ помилованія, ненаказуемость или значительно пониженная наказуемость предшествующей совершенію преступления дѣятельности и вообще отнесеніе на второй планъ личныхъ моментовъ. Наиболѣе крупныя представители этой школы изъ современниковъ — Биндигъ, Гольцендорфъ, Таганцевъ. Итальянецъ Ломброзо (см. XVII, 932), основатель антропологической школы, поставилъ вопросъ на диаметрально противоположную почву. Предметомъ изученія науки У. права долженъ быть преступникъ, а не преступленіе. Наблюденія анатомическія, физиологическія и психологическія свидѣтельствуютъ о томъ, что среди людей есть природный чловѣкъ-преступникъ, особый преступный типъ. Люди этого типа лишены самой природою альтруистическихъ чувствъ. Они, сами по себѣ взятые — а не совершаемыя ими дѣянія — представляютъ громадную опасность для общества. У. кары — мѣры борьбы противъ людей преступнаго типа. Поэтому гуманность въ построеніи карательной системы должна быть устранена; мѣсто судей, особенно присяжныхъ, должны занять психологи и психіатры; опредѣленіе рода и мѣры наказанія по характеру и свойству судьяннаго должно быть оставлено. Теорія Ломброзо получила болѣе подробную разработку въ трудахъ его послѣдователей, главнымъ образомъ Гарофало (VIII, 147) и Ферри (см.), давшихъ школѣ наименованіе позитивной. Въ корнѣ ученія Ферри лежатъ три первоосновы: отрицаніе свободной воли и нравственной отвѣтственности, признаніе преступника существомъ ненормальнымъ, бесполезность наказанія въ смыслѣ воздѣйствія на уменьшеніе или увеличеніе преступности. Наказаніе есть средство самообороны общества — и только. Преступниковъ Ферри дѣлитъ на слѣдующіе классы: сумашедшіе, несправимые или природные, преступники по страстному аффекту или импету по темпераменту и, наконецъ, преступники случайные, вовлеченные въ преступленіе вліяніями среды или внѣшними

условиями. Первый классъ долженъ быть заключаемъ въ больницы. Лучшее средство борьбы со вторымъ—смертная казнь; но такъ какъ широкое примѣненіе этого средства противоборитъ современнымъ правамъ, то должно быть установлено пожизненное заключеніе, соединяемое со ссылкой въ нездоровыя мѣстности и съ новой формой тѣлеснаго наказанія для особенно строптивыхъ—обливаемъ холодной водой или причиняющими боль электрическими разряженіями. Съ иной точки зрѣнія выступилъ противъ классической школы, а одновременно и противъ школы позитивистовъ социологъ Тардъ (см. XXXII, 637). Отправляясь не отъ наблюденій надъ природою человека-преступника, а отъ идеи социальной эволюціи и отъ законовъ подражательности, Тардъ признаетъ, что цѣли и задачи наказанія эволюционируютъ. Измѣнившіяся социальныя условія и нравы не допускаютъ возврата къ прошлому, къ жестокимъ и вѣчнымъ карамъ, какъ того требуютъ позитивисты; но центральнымъ предметомъ изученія науки У. права и по Тарду долженъ быть преступникъ. Онъ рѣшительно протестуетъ противъ установившихся теорій покушенія, умысла и соучастія, отвергаетъ судъ присяжныхъ и требуетъ, чтобы функціи суда были переданы специалистамъ-психологамъ, социологамъ и лицамъ, близко знакомымъ съ жизнью и бытомъ арестантовъ. Менѣе крайнюю представляется третья изъ новыхъ школъ, не подучившая еще пока особаго наименованія. Она имѣетъ много послѣдователей среди германскихъ криминалистовъ, съ Листомъ во главѣ, а также французскихъ, бельгийскихъ и голландскихъ. Въ Россіи ближе другихъ къ ней примыкаетъ проф. Фойницкій. По формулировкѣ послѣдняго, У. право есть наука «о личномъ состояніи преступности въ его выраженіяхъ—преступныхъ дѣяніяхъ, въ его условіяхъ—космическихъ, общественныхъ и индивидуальныхъ, и въ его послѣдствіяхъ—наказаніяхъ». Эта школа еще не сказала своего послѣдняго слова. Ея представители группируются вокругъ образовавшагося въ девятидесятыхъ годахъ, по инициативѣ Листа, международнаго союза криминалистовъ, имѣющаго мѣстныя секціи (группы) во всѣхъ государствахъ Европы. Многие сторонники старой классической школы также вошли въ его составъ. Союзъ сосредоточиваетъ свое вниманіе, главнымъ образомъ, на вопросахъ о покушеніи, рецидивѣ, соучастіи, малолѣтнихъ преступникахъ—вообще на такихъ вопросахъ, въ отношеніи которыхъ послѣдовательное проведеніе началъ классической школы приводитъ къ ненормальнымъ явленіямъ. Отдѣлка общихъ сторонъ дѣянія не отвергается, но объективной сторонѣ приписывается менѣе важное значеніе; на первомъ планѣ долженъ стоять не объективный вредъ, а преступность намѣреній и побужденій субъекта, особенно склонность къ совершенно однороднымъ посягательствамъ. Таковы основныя положенія новѣйшей школы. Ею выдвинуты и начинаются проводиться въ жизнь институты условнаго осужденія и условнаго досрочнаго освобожденія. Когда самый прямолинейный изъ ея

представителей, голландецъ фонъ - Гаммель, высказался за систему общихъ увеличивающихъ вину обстоятельство, т. е. за широкое право суда не только понижать, но и повышать наказанія на основаніи личныхъ моментовъ,—его мысль не встрѣтила поддержки. Не нашли сторонниковъ и предложеніе его допускать увеличеніе срока заключенія для неисправившихся, по свидѣтельству тюремной администрации, преступниковъ. Школа прямолинейно сурова только въ отношеніи рецидивистовъ. Всѣ разнородныя новыя теченія научной мысли несомнѣнно обнаружили, что многое въ воззрѣніяхъ, складывавшихся такъ долго и съ такой упорной борьбой, недостаточно вѣрно и должно измѣниться; но для идеи гуманности, для идеи суда не только праваго, но и милостиваго, никакая критика не страшна. Эта идея стоитъ въ современной наукѣ У. права непоколебимо. О нес разбилась теорія антропологовъ-позитивистовъ, разобьется и всякая другая, которая въ ней задумаетъ пробить брешь. Краткій очеркъ русской исторіи уголовного права—см. Россія (XXVIII, 847).

Наука У. права въ обширномъ смыслѣ распадается на право матеріальное и процессуальное. Подъ У. правомъ въ тѣсномъ смыслѣ разумѣется обыкновенно лишь матеріальное право; процессъ составляетъ предметъ обособленной отрасли—У. судопроизводства (см.). Матеріальное У. право дѣлится на части общую и особенную. Первая трактуется о преступныхъ дѣяніяхъ и о наказаніяхъ вообще, какъ о родовыхъ понятіяхъ; вторая рассматриваетъ отдѣльные виды преступныхъ дѣяній и соответствующихъ имъ наказаній. Главныя отдѣлы общей части: ученіе объ У. законѣ (см. У. законъ), ученіе о преступномъ дѣяннѣ (см. XXV, 90), ученіе о наказаніи (см. XX, 469), ученіе объ опредѣленіи наказанія (см. XXII, 42). Особенная часть раздѣляется на отдѣлы, по объектамъ посягательства. Непосредственные источники У. права—писанное законодательство, обычай и судебная практика. У. право никакимъ правоотношеніемъ самостоятельно не устанавливается: оно трактуется только о посягательствахъ на правовыя отношенія и о мѣрахъ, противопоставляемыхъ такимъ посягательствамъ. Существа правовыхъ отношеній и ихъ образованія У. право не касается. Оно принимаетъ готовые нормы: «не укради», «не посягай на существующій государственный строй» и т. д. и изслѣдуетъ явленія, возникающія вслѣдствіе ихъ нарушенія—а не существо права собственности, не принципы государственнаго устройства. Отсюда вытекаетъ тѣснѣйшая связь У. права со всѣми другими юридическими науками и его зависимость особенно отъ гражданскаго и государственнаго права. Съ другой стороны оно нуждается въ пособіи судебной медицины, психіатріи, политической экономіи и статистики. Статистическій методъ хотя и съ недавняго еще времени сталъ прилагаться къ изученію вопросовъ У. права, но пріобрѣлъ уже выдающееся значеніе (см. Уголовная статистика). Однимъ изъ сложныхъ и запутанныхъ вопросовъ въ наукѣ У. права



является вопрос о *причинной связи* \*). Дѣйствіе чловѣка лишь въ видѣ рѣдкаго исключенія можетъ быть единственною причиною событія; вообще говоря, достиженіе преступнаго результата предполагаетъ неизбежное и необходимое присоединеніе къ дѣятельности преступника цѣлаго ряда разнообразныхъ физическихъ сплъ и, притомъ, присоединеніе не только одновременное съ дѣйствіемъ, но и послѣ него, въ теченіе иногда значительнаго промежутка, отдѣляющаго дѣйствіе или бездѣйствіе отъ момента наступленія результата (Гаганцевъ, «Лекціи», II, стр. 750). Несраведливость непрѣмимаго вмѣненія въ вину всего результата преступнаго дѣянія сознавалась, поэтому, еще средневѣковыми юристами, которыми были выработаны въ отношеніи убійства и нанесенія тѣлесныхъ поврежденій слѣдующія положенія: если рана не смертельна, а получившій ее находился въ бодрѣнномъ состояніи, то смерть его не вмѣняется нанесенію рану; равнымъ образомъ смерть не вмѣняется, если смертельный исходъ былъ обусловленъ виною самого раненаго или врача; кромѣ того, для вмѣненія смерти необходимо, чтобы она наступила до истеченія извѣстнаго періода, въ теченіе такъ называемыхъ «критическихъ» дней (большинство признавало 40 дней, нѣкоторые—7, 20, иные—годъ). Эти положенія были усвоены положительнымъ правомъ, и до конца XVIII в. какъ доктрина, такъ и практика для вмѣненія смертельнаго исхода требовали, чтобы поврежденіе, взятое помимо индивидуальных особенностей даннаго лица и даннаго случая, влекло за собою смерть съ необходимостью и безъ возможности излеченія. Поворотъ въ постановку вопроса былъ внесенъ Штубелемъ (Stübel, «Ueber den Thatbestand der Verbrechen», 1805), ко взглядамъ котораго присоединился Фейербахъ. По ихъ теоріи безразлично, было-ли поврежденіе таково, что причинило смерть лишь въ данномъ случаѣ, по исключенію; равнымъ образомъ безразлично, могъ-ли быть смертельный исходъ отклоненъ помощью и лѣченіемъ, была-ли смерть произведена поврежденіемъ непосредственно или другими силами, которая оно привело въ дѣйствіе. Въ пятидесятихъ годахъ Глазеръ предложилъ выдѣлять дѣйствія виновнаго изъ общей суммы явленій, опредѣлившихъ данное событіе, и вмѣнять ему преступный результатъ, если окажется, что за выдѣленіемъ его дѣйствій результатъ не воспослѣдовалъ-бы или событія совершились-бы въ иномъ порядкѣ. Затѣмъ создали цѣлый рядъ теорій (Бурн, Баръ и мн. др.), построенныхъ на различеніи случаевъ, когда дѣйствіе чловѣка является причиною произведеннаго имъ послѣдствія и когда—только поводомъ. Одни обосновываютъ это различіе на соотношеніи между дѣйствіями чловѣка и постороннихъ силъ, другіе—на преступности или не-преступности употребленныхъ средствъ. Въ

русской литературѣ есть особая монографія, посвященная настоящему вопросу: Н. Сергѣевскій, «О значеніи причинной связи». Весьма подробно онъ разобранъ и въ «Лекціяхъ» Гаганцева (вып. II). Баварскимъ уложеніемъ 1813 г., а затѣмъ другими партикулярными нѣмецкими кодексами была усвоена и включена въ постановленія объ убійствѣ теорія Штубеля и Фейербаха. Дѣйствующее германское уложеніе, равно какъ и другіе новѣйшіе кодексы (бельгійскій, голландскій, венгерскій, русскій проектъ уголовного уложенія) обходятъ вопросъ молчаніемъ, представляя рѣшеніе его доктринами и практикой. Подробныя постановленія содержали въ себѣ по этому предмету артикулы Петра Великаго 1716 г. Нынѣ у насъ о вмѣненіи результатовъ при убійствѣ и тѣлесныхъ поврежденіяхъ трактуются въ уставѣ судебной медицины (Св. Зак. т. XIII; заимствовано изъ постановленій врачей при судебныхъ осмотрахъ и вскрытіяхъ тѣлъ, 1828 г.). Смертельными, по уставу, должны быть почитаемы тѣ поврежденія, которыя, при данныхъ обстоятельствахъ, повлекли смерти; вмѣненіе допускается и въ тѣхъ случаяхъ, когда къ дѣйствію лица присоединились постороннія силы, отъ которыхъ могла произойти смерть, если только силы были вызваны самимъ поврежденіемъ (когда, напр., кто-либо былъ раненъ въ отдаленномъ или уединенномъ мѣстѣ, гдѣ некому было подать помощи и онъ потерялъ много крови или простудился, и эта потеря крови, при благоприятныхъ обстоятельствахъ отвратима, стоила ему жизни).

Самостоятельную отрасль У. права составляетъ *наука права военно-У. Отрасль*—ибо идея преступнаго дѣянія, въ отвѣченіи, неизмѣнно представляетъ посягательство на норму права и исполнѣ независима отъ содержанія и сферы примѣненія данной нарушенной нормы, да и сущность идеи наказанія также всегда одинакова, на кого-бы данное наказаніе не было направлено и посягательству на какую-бы норму оно не противопоставлялось; *самостоятельную*—поскольку предметомъ военно-У. права являются не преступное дѣяніе и наказаніе вообще, а *воинское* преступленіе и *воинское* наказаніе. Съ другой стороны, военно-У. право примыкаетъ къ кругу наукъ военныхъ—къ теоріи военнаго искусства и военному праву. Воинское преступное дѣяніе есть крупное и, притомъ, обособленное явленіе военной жизни. Его не можетъ игнорировать теорія военнаго искусства, вырабатывая способы наилучшаго примѣненія вооруженной силы; его необходимо должно имѣть въ виду и военное право, вырабатывая характеръ организаціи, систему управленія и комплектованія войска. Обратнo—содержаніе понятія воинскаго преступнаго дѣянія, поскольку оно выражаетъ собою посягательство на спеціальныя военно-правовыя нормы, раскрывается лишь при изученіи положеній наукъ военныхъ. Какъ наука, военно-У. право находится въ начальномъ періодѣ образованія. Одна изъ причинъ этого явленія—исторически сложившійся взглядъ на армію, какъ на учрежденіе, которому чужда правовая жизнь. Дрэн-

\*) Въ настоящую статью не включено выясненіе отдѣльныхъ институтовъ и понятій У. права, такъ какъ имъ посвящены въ Словарѣ особыя статьи. Исключеніе сдѣлано для причинной связи, въ виду ссылки въ т. XXV. 288.

нее изречение: «подъ оружіемъ умолкаютъ законы» имѣло, пѣкогда, свое основаніе; но оно оказалось живучимъ пастылою, что и нынѣ, не смотря на полное его несоотвѣстствіе съ дѣйствительностью, обратное положеніе сие далеко не стало общепризнанной аксіомой. Другая причина — отсутствіе каедръ военнаго права вообще и военно-У. права въ частности. Въ университетахъ военное право, какъ самостоятельный предметъ, не преподается; спеціального высшаго военно-юридическаго учебнаго заведенія въ Зап. Европѣ не имѣется, а наша русская военно-юридическая академія — учрежденіе молодое, недавно лишь вступившее во вторую четверть вѣка своего существованія. При такихъ неблагопріятныхъ внѣшнихъ условіяхъ военно-уголовное право, естественно, не могло получить научнаго развитія. За послѣднее время, впрочемъ, теоретическіе вопросы права военнаго и военно-У. замѣтно начинаютъ возбуждать интересъ. Подъ влияніемъ перехода къ комплектованію войскъ на началахъ всеобщей воинской повинности, подъ влияніемъ милитаризма, охватившаго всю Европу, колоссальности современныхъ армій, поглощающихъ громадныя суммы денегъ, наконецъ, подъ влияніемъ успѣховъ техники военнаго дѣла, общая юридическая литература стала интересоваться вопросами организациіи войска, управленія имъ и внутренней войсковой жизни. Интересъ возникъ самъ собою, такъ какъ, по мѣткому замѣчанію К. Франца, войско сдѣлалось центромъ государственной жизни. Въ учебникахъ государственнаго и общаго У. права вопросы права военнаго и военно-У. начали уже затрогиваться. Будучи частично самостоятельной наукой, военно-У. право излагается отрывочно, эпизодически. Изученіе общихъ свойствъ дѣяній, обоснованіе права наказывать, изученіе условій приложенія наказаній къ преступленіямъ, внѣ зависимости отъ существа даннаго наказанія и даннаго преступленія, словомъ, философія преступнаго дѣянія и наказанія — въ кругъ его задачъ не входятъ. Ученіе о преступномъ дѣянніи и о наказаніи сводится въ немъ къ изложенію тѣхъ только отдѣльныхъ моментовъ, по отношенію къ которымъ особые условія военной службы вызываютъ видоизмѣненіе общихъ началъ. Ученіе объ отдѣльныхъ формахъ преступныхъ дѣяній ограничивается изложеніемъ констукціи и признаковъ тѣхъ только формъ, которыя заключаютъ въ себѣ посягательство на спеціальныя нормы военнаго права или, будучи посягательствами на общія правовыя нормы, въ силу особыхъ условій военнаго быта пріобрѣтаютъ особое значеніе въ случаѣ учиненія ихъ военнотружущими. Классификація дѣяній опредѣляется тройкимъ характеромъ положенія военнотружущихъ. Военнотружущій есть, прежде всего, единица вооруженныхъ силъ; затѣмъ, онъ можетъ быть органомъ административнаго военнаго управленія; наконецъ, состоя на военной службѣ, онъ сохраняетъ свое положеніе гражданина, подданнаго государства. Преступныя дѣянія, учиняемыя имъ какъ единицею вооруженныхъ силъ — посягательства

на нормы военнаго права, — суть преступныя дѣянія воинскія. Преступныя дѣянія, учиняемыя имъ какъ органомъ административнаго военнаго управленія — посягательства на нормы обще-служебнаго права, — суть дѣянія обще-служебныя. Преступныя дѣянія, учиняемыя имъ какъ гражданиномъ, подданнымъ государства — посягательства на нормы права общаго, — суть дѣянія общія. Но положеніе военнотружущаго, какъ единицы вооруженныхъ силъ, видоизмѣняетъ по отношенію къ нему общія условія положенія органовъ административнаго государственнаго управленія и гражданъ, подданныхъ государства. Видоизмѣняя эти общія условія, оно отражается на характерѣ совершаемыхъ военнотружущимъ обще-служебныхъ и общихъ преступныхъ дѣяній п, главнымъ образомъ, на ихъ наказуемости. Военно-уголовное право трактуетъ, поэтому, въ особенной части о всѣхъ преступныхъ дѣяніяхъ военнотружущихъ; но въ отношеніи преступныхъ дѣяній обще-служебныхъ и общихъ дается только система изъятій.

*Литература.* Важнѣйшіе общіе учебники и руководства: А. Feuerbach, «Lehrbuch des gemeinen in Deutschland gültigen peinlichen Rechts» (14 изд., 1848, Миттермайера; русскій переводъ Лодія, Цибрикова и Полянскаго, 1810—1827); G. Geib, «Lehrbuch des deutschen Strafrechts» (1855); A. Berner, «Lehrbuch des deutschen Strafrechts» (14 изд., 1866; русскій переводъ Неслюдова, 1863—1865); Hälschner, «Das gemeine deutsche Strafrecht» (1881—1884); F. Holtzendorf, «Handbuch des deutschen Strafrechts» (1871—1877); Bar, «Handbuch des deutschen Strafrechts» (1882); Schütze, «Lehrbuch des deutschen Strafrechts» (1874—1877); List, «Lehrbuch des deutschen Strafrechts»; Binding, «Handbuch des Strafrechts»; K. Janka, «Das österreichische Strafrecht» (1884); A. Bertauld, «Cours de code penal et leçons de législation criminelle» (1873), Ortolan, «Éléments de droit pénal» (1885); Haus, «Principes généraux du droit pénal belge» (1882); Garraud, «Précis de droit criminel» (1885); его же, «Traité de droit pénal»; Pessina, «Elementi di diritto penale» (1882); Carrara, «Programma del corso di diritto criminale». Подробный перечень — см. у Кистяковского, «Элементарный учебникъ». По военно-У. праву: Solms und Hekker, «Lehrbuch des deutschen Militärstrafrechts» (1887); Weisl, «Das Heeres-Strafrecht» (1892); Foucher, «Commentaire sur le code de justice militaire» (1858); Pradier-Fodéré et le Fore, то же заглавіе (1873—1875); Dangelmayer, «Die Militär-Verbrechen und Vergehen» (1884); Damianitsch, «Studien über das Militär-Strafrecht» (1862). Русскія руководства и учебники — см. Россія (XXVII, 847).

**Уголовное право кавказскихъ горцевъ.** — При самостоятельности родовыхъ союзовъ (см. Тохумъ) и отсутствіи государственной власти, споры по поводу обидъ, нанесенныхъ членами одного рода члену другого, не могли имѣть другихъ послѣдствій, кромѣ самосуда родовъ. Этотъ самосудъ принималъ двойную форму, смотря по характеру самой обиды. *Обиды имуше-*

ственныя, къ числу которыхъ горы относятъ не только случаи неисполненія припѣтыхъ обязательствъ, но и преступленія противъ собственности (воровство), дающъ поводъ къ имущественному *самоуравству*. Самъ обиженный или любой изъ членовъ его рода имѣетъ право обратиться къ насильственному захвату имущества обидчика или кого-либо изъ членовъ его рода. Такое допускаемое адатомъ самоуправство извѣстно на западномъ Кавказѣ подъ именемъ «баранты», а на восточномъ — «ишклия». Подъ обидами *личными* горы понимаютъ такія преступныя дѣйствія, въ которыхъ обиженнымъ, по ихъ воззрѣніямъ, является не частное лицо, но весь его родъ (убійство, увѣче, пораненіе, оскорбленіе семейной нравственности). Такія обиды влекутъ за собою *кровомщеніе*. Последнее составляло обязанность не однихъ ближайшихъ родственниковъ - наследниковъ, но и каждого, кто входитъ въ составъ одной съ ними родовой группы. Родъ мстѣлъ роду, аулъ — аулу. Всякая личная обида, хотя-бы она была вызвана необходимостью самозащиты, неосторожностью или случайно, причинена была сумашедшимъ, даже животнымъ, имѣла своимъ послѣдствіемъ кровную мести, при чемъ уклоняться отъ мщенія, допустить обидчика къ выкупу грозящаго возмездія — считалось позоромъ. Таково было положеніе У. права кавказскихъ горцевъ въ древній періодъ. Позднѣе, подъ влияніемъ различныхъ культурныхъ влияній и главнымъ образомъ шариата (см.), а также по причинѣ всѣмъ сознаваемой необходимости положить предѣлы неограниченности кровомщенія, грозившей истребленіемъ враждующихъ родовъ, горы отступили отъ вышеизложеннаго взгляда на кровную мести. вмѣсто неограниченнаго самосуда родовъ начинаетъ пробиваться начало личной отвѣтственности. Районъ дѣйствія кровной мести, простиравшійся на весь родъ, начинаетъ ограничиваться ближайшими родственниками преступника и его жертвы. Только послѣдніе считаются *камы*, т. е. подлежащими мести, всѣ же прочіе родичи отвѣчаютъ только имущественно. вмѣсто неограниченности мести въ адатъ начинаетъ проникать ученіе о равенствѣ возмездія и о томъ, что преступность лежитъ не столько въ материальномъ вредѣ, причиненномъ частному лицу, семьѣ или роду тѣмъ или другимъ дѣйствіемъ, сколько въ злой волѣ виновника. Съ проникновеніемъ въ адатъ понятія умысла прежняя всеобщность кровомщенія должна была ограничиться случаями умысленныхъ убійствъ, увѣчий и пораненій. вмѣстѣ съ тѣмъ устанавливается воззрѣніе, что убійство и раненія при необходимой оборонѣ, убійство вора или грабителя въ моментъ совершенія имъ преступнаго дѣйствія, убійство застигнутаго на мѣстѣ прелюбодѣя не даютъ повода къ возмездію; что въ примѣненіи кровомщенія къ обидамъ должна быть установлена извѣстная градация; что размѣръ возмездія измѣряется тяжестью обиды и что неосторожныя и случайныя дѣйствія, какъ-бы значительны ни были причиненный ими вредъ, подлежатъ возмездію въ меньшей степени, чѣмъ предумысленныя,

а убійства, пораненія и увѣчья, нанесенныя животными или неодушевленными предметами, при отсутствіи вины со стороны ихъ хозяина, и вовсе ненаказуемы. Съ восприимчивостію адатомъ вышеупомянутыхъ началъ, народное воззрѣніе на безчестье, постигающее того, кто не смылъ обиды кровью, замѣняется болѣе человѣчнымъ ученіемъ о чести, ожидающей того, кто проститъ кровника подъ условіемъ выкупа и тѣмъ болѣе — помно его. вмѣстѣ съ этимъ вырабатываются адатомъ различные способы достигнуть примиренія съ родомъ обижennaго. У разныхъ народовъ Кавказа У. право находится на различныхъ ступеняхъ развитія. Наиболее близко къ древнимъ воззрѣніямъ стоитъ У. право въ обществахъ Гунибскаго, Даргинскаго, Андійскаго и частью Кайтагъ-Табасаранскаго (Верхній Кайтагъ) округовъ Дагестанской области. Здѣсь нѣтъ различія между умысленнымъ и неумысленнымъ убійствомъ; всякая личная обида вызываетъ неограниченное кровомщеніе, разореніе всего имущества виновнаго, его семейства и его рода, и изгнаніе изъ аула не только убійцы, но и всего его семейства. Аналогичны адаты тушинъ, хевсуръ, пшавовъ, сванетовъ, чеченцевъ, ингушей, кумыковъ и казюкумухцевъ. Не различая неосторожнаго, нечаяннаго и преднамѣреннаго убійства, адатъ допускаетъ здѣсь замѣну крови выкупомъ, принятіе или непринятіе котораго всецѣло зависитъ отъ потерпѣвшей стороны. Въ Аварскомъ округѣ Дагестанской области адатъ, допуская еще «потокъ и разграбленіе», различаетъ неосторожное и случайное убійство отъ умысленнаго и требуетъ кровной мести на началахъ таіона только для послѣдняго. Въ Капучинскихъ обществахъ Гунибскаго округа, Дагестанской области, въ Кюринскомъ и Самурскомъ округахъ той же области, а также въ Кабардѣ, и для этого рода убійствъ допускается выкупъ, въ строго опредѣленномъ размѣрѣ. Еще дальше пошелъ адатъ уцмійства (см. Уцмій), которые различаютъ не только неосторожное и умысленное убійство, но имѣютъ понятіе о покушеніи, подстрекательствѣ, квалификаціи преступленій и т. и., при чемъ устанавливаютъ случаи, когда виновные вовсе не отвѣчаютъ за кровь (убійство кровника, убійство при необходимой оборонѣ и др.).

*Литература.* М. М. Ковалевскій, «Законъ и обычай на Кавказѣ» (М., 1890); его же, «Современный обычай и древній законъ» (М., 1886); А. В. Комаровъ, «Адаты и судопроизводство по нимъ»; М. Ковалевскій, «Дагестанская народная правда» («Этнограф. Обзоръ», 1890 г., № 1); Ѳ. И. Леонтовичъ, «Адаты кавказскихъ горцевъ». Различныя адаты горцевъ напечатаны главнымъ образомъ въ «Сборникѣ свѣдѣній о кавказскихъ горцахъ» (т. I—X, Тифл., 1868—81). П. Гидуляновъ.

**Уголовное преступленіе** или *преступленіе* — см. Преступное дѣяніе (XXV, 90).

**Уголовное судопроизводство** (instruction criminelle, Strafprocessrecht), иначе *формальное* или *процессуальное* У. право (formelles Strafrecht) — есть установленный закономъ порядокъ осуществленія карательной

власти въ отдѣльных случаяхъ. Подъ У. судопроизводствомъ разумѣются какъ самыя примѣры производства У. дѣла (*ordo iudiciorum criminalium*), такъ и совокупности правилъ, опредѣляющихъ порядокъ этого производства. Въ каждой странѣ правила производства У. дѣлъ устанавливаются законами и обычаями, совокупность которыхъ составляетъ ея уголовно-процессуальное законодательство (*lois de la procédure pénale, Strafprozessgesetz*). Теорія У. судопроизводства или наука У. процесса (*théorie de l'instruction criminelle, Strafrechtswissenschaft*) изучаетъ дѣла У. процесса и средства къ ея достиженію. У. судопроизводство стоитъ въ самой тѣсной связи съ матеріальнымъ У. правомъ: построение У. судопроизводства опредѣляется господствующими воззрѣніями на преступленіе и наказаніе. Нѣкоторыя постановленія (напримѣръ о частныхъ жалобахъ, о давности и т. п.) относятся одновременно къ У. праву и У. судопроизводству, опредѣляя собою не только условія наказуемости дѣянія, но и условія возбужденія преслѣдованія противъ его совершителя. Основываясь на этой невозможности полнаго разграниченія нормъ матеріальнаго и формальнаго У. права, Глазеръ полагаетъ, что существуетъ особая промежуточная между ними область—матеріальное судебное право. Въ виду тѣсной связи между матеріальнымъ У. правомъ и У. судопроизводствомъ, обѣ эти отрасли права развивались параллельно; постановленія У. судопроизводства излагались совмѣстно съ опредѣленіями о преступленіяхъ и наказаніяхъ и всякая крупная реформа въ одной области неизбежно влекла за собою соответствующія измѣненія въ другой. Въ англійской и французской литературѣ У. судопроизводство до сихъ поръ излагается какъ часть науки матеріальнаго У. права. Однако, конструкция У. процесса должна не только соответствовать нормамъ У. права, но и соотноситься съ задачей раскрытія истины и природою возникающихъ при производствѣ У. дѣла отношеній; поэтому У. процессуальныя постановленія должны служить предметомъ самостоятельнаго изученія. Надлежащая организація уголовного суда и установленіе цѣлесообразныхъ правилъ судопроизводства тѣмъ болѣе важны, что ими могутъ быть до нѣкоторой степени восполнены недостатки матеріальнаго У. законодательства. Для государства важнѣе имѣть правильно организованный судъ, надлежащимъ образомъ функционирующий, при несовершенномъ У. кодексѣ, чѣмъ обладать превосходнѣйшимъ уголовнымъ кодексомъ при устарѣвшемъ и несовершенномъ порядкѣ У. судопроизводства; подтвержденіемъ этого положенія можетъ служить дѣятельность нашихъ судебныхъ установленій, организованныхъ по суденнымъ уставамъ 1864 г., которымъ приходится примѣнять постановленія устарѣлаго уложенія о наказаніяхъ У. и исправительныхъ. Далѣе, У. судопроизводство близко соприкасается съ полицейскимъ правомъ: организація мѣръ предупрежденія и пресѣченія преступленій соотножается съ мѣрами У. репрессіи и процессуальными правилами; первые

шаги преслѣдованія преступленій совпадаютъ съ ихъ пресѣченіемъ; на органы полиціи, наряду съ мѣрами предупрежденія и пресѣченія преступленій, возлагается участіе въ первоначальномъ розыскѣ и дѣятельность ихъ ставится въ связь съ органами суда. Параллельно съ судебнымъ разбирательствомъ преступныхъ дѣяній допускается административное разбирательство въ тѣхъ случаяхъ, когда, въ виду ничтожности проступка и назначеннаго за него наказанія, возможно предоставить администраціи право валоженія взысканій. Чтобы гарантировать правильность примѣненія администраціей карательныхъ мѣръ, одни законодательства (напр. германское и австрійское) даютъ администраціи лишь право обращаться въ судъ съ требованіемъ о назначеніи наказанія, которое опредѣляется безъ судебного разбора, карательнымъ приказомъ; другія (напр. русское) предоставляютъ потерпѣвшему право не подчиняться административному опредѣленію о валоженіи взысканія, послѣ чего администрація должна обратиться къ судѣ въ тѣсной связи съ процессомъ гражданскимъ (IX, 517): оба они стремятся къ правильному разрѣшенію дѣла, сообразному съ истиною, и въ основаніе ихъ кладутся общіе логическіе приемы изслѣдованія. Однако, пользованіе и распоряженіе правами гражданскими вполнѣ принадлежатъ субъектамъ этихъ правъ, а потому, въ случаѣ спора о правахъ гражданскихъ, тяжущимся предоставляется широкая свобода въ осуществленіи процессуальныхъ правъ, направленныхъ къ охраненію ихъ интересовъ. Наоборотъ, субъектомъ права на наказаніе является государство, а потому участвующія въ У. процессѣ лица имѣютъ значительно меньшій просторъ дѣйствій и не могутъ по своему произволу распорядиться конечною цѣлью У. преслѣдованія—наказаніемъ виновнаго. Гражданскій процессъ имѣетъ дѣло преимущественно съ правами матеріальными, съ экономическими интересами, У. процессъ—съ человѣкомъ, какъ авторомъ совершившагося преступнаго дѣянія, съ его внутреннимъ психическимъ состояніемъ, насколько оно относится къ совершившемуся преступленію. Въ гражданскомъ процессѣ тяжущимся предоставляется для охраненія своихъ гражданскихъ правъ обращаться къ помощи суда, для котораго, затѣмъ, безразлично, воспользуется-ли субъектъ права этою помощію или нѣтъ, передать-ли свое право другому или совсѣмъ откажется отъ него. Въ уголовномъ процессѣ государству не все равно, будетъ-ли наказанъ виновникъ преступленія, а потому, призывая къ самостоятельной дѣятельности обвиненіе и защиту, законодатель сохраняетъ за судомъ, въ извѣстныхъ предѣлахъ, инициативу въ изслѣдованіи У. доказательствъ и контроль надъ дѣятельностью сторонъ. Гражданскій процессъ возникаетъ и ведется лишь насколько этого желаютъ тяжущіеся; У. процессъ начинается независимо отъ желанія заинтересованнаго въ данномъ случаѣ частнаго лица; наказаніе назначается неза-

висимо от желанія потерпѣвшаго, а иногда и вопреки его воли, не смотря на состоявшееся примиреніе; исключеніе въ этомъ отношеніи установлено лишь для уголовно-частныхъ преступленій (см.). Наконецъ, въ отличіе отъ гражданской отвѣтственности, которая можетъ переходить на другихъ лицъ, отвѣтственность У. является индивидуальной, не можетъ быть возлагаема на другихъ лицъ и погашается смертью обвиняемаго. Въ отличіе отъ гражданского процесса (IX, 517), У. судопроизводство не можетъ быть построено по основаніямъ юридическаго отношенія. Сдѣланныя въ германской литературѣ попытки такого построенія оказались несостоятельными, такъ какъ въ уголовномъ процессѣ стороны не имѣютъ того значенія, какъ тяжущіеся въ процессѣ гражданскомъ, и отношеніе къ нимъ У. суда иное.—Въ своемъ историческомъ развитіи У. судопроизводство первоначально вполне совпадало съ судопроизводствомъ гражданскимъ: въ древнѣйшую эпоху преступленіе признается нарушеніемъ исключительно частныхъ интересовъ и влечетъ за собою возстановленіе права путемъ самосуда и возмездія — путемъ мести какъ самому виновнику правонарушенія, такъ и близкимъ къ нему лицамъ. Съ развитіемъ государственной жизни возникаетъ представленіе о преступленіи, какъ нарушеніи интересовъ не одного потерпѣвшаго, а всего общества; вмѣстѣ съ тѣмъ преслѣдованіе преступленія становится не только правомъ, но и обязанностью потерпѣвшаго. Съ замѣною кровной мести денежными штрафами государство, заинтересованное въ полученіи судебныхъ пошлинъ, начинаетъ требовать, чтобы обиженный не справлялся съ обидчикомъ собственными силами, а обращался-бы за судомъ и расправою къ органамъ государственной власти. Тѣмъ не менѣе первобытный уголовный процессъ ведется главнымъ образомъ усиліями частныхъ лицъ, и порядокъ производства У. дѣлъ напоминаетъ процессъ гражданскій: обвинитель самъ привлекаетъ къ суду обвиняемаго и ведетъ съ нимъ состязаніе, представляя суду доказательства; исполненіе приговора является послѣдствіемъ не столько рѣшенія суды, сколько свободнаго соглашенія сторонъ. Эта обвинительная форма (XXI, 491) У. судопроизводства существовала какъ въ древней Греціи и Римѣ, такъ и у древнихъ германцевъ и у насъ въ Россіи до XV в. Въ настоящее время она сохранилась только въ Англіи и Сѣв.-Американскихъ Штатахъ, но и тамъ она значительно измѣнена учрежденіемъ особаго публичныхъ обвинителей для возбужденія преслѣдованія въ тѣхъ случаяхъ, когда потерпѣвшій отъ преступленія не начинаетъ дѣла. Съ усиленіемъ государственной власти обвинительная форма уголовного процесса оказывается недостаточной; появляется цѣлый рядъ преступленій, которая, не нарушая интересовъ частныхъ лицъ, составляютъ посягательства на права государственной власти и по самому своему характеру не могутъ подлежать преслѣдованію въ порядкѣ обвинительномъ. Въслѣдствіе этого, подъ влияніемъ каноническаго права, гдѣ еще раньше

была выработана инквизиціонная форма судопроизводства, въ свѣтскихъ судахъ—сначала въ видѣ исключенія, для нѣкоторыхъ болѣе важныхъ дѣлъ—принимается розыскная или слѣдственная форма процесса (XXVII, 20), мало по малу распространяющаяся на всѣ уголовныя дѣла; преслѣдованіе возбуждается официальными органами по долгу службы, стороны устраняются отъ участія въ процессѣ, обвиняемый становится объектомъ преслѣдованія; выработывается система формальныхъ доказательствъ, во главѣ которыхъ стоитъ признаніе подсудимаго; для достиженія его допускаются самыя суровыя мѣры принужденія и широко примѣняется пытка; производство становится письменнымъ и тайнымъ. Наибольшаго развитія розыскной процессъ достигъ во Франціи въ XVII в. (ордонансъ 1670 г.), въ Германіи—въ XVI в. (уголовное уложеніе Карла V, 1532), у насъ въ Россіи—при Петрѣ Великомъ. Недостатки розыскаго процесса, не останавливавшагося передъ самыми грубыми мѣрами насилія противъ личности и въ тоже время не обеспечивавшаго интересовъ правосудія, вызвали издавна неудовольствіе общества: уже въ концѣ XVII в. Томазіусъ (XXXIII, 473) высказался за отмену пытки и за необходимость реформы У. процесса на началѣхъ устности и гласности. Реформаціонное движеніе нашло могущественныхъ защитниковъ въ лицѣ крупнѣйшихъ представителей философской мысли XVIII в. (Монтескье, Вольтеръ и др.). Общество пришло къ убѣжденію въ несостоятельности системы формальныхъ доказательствъ и въ необходимости предоставленія судѣ права рѣшать вопросъ о виновности подсудимаго по внутреннему убѣжденію. Это вызвало необходимость привлеченія къ отправленію уголовного правосудія народнаго элемента и введенія въ процессъ обвинительныхъ формъ. Всеобщее вниманіе было обращено при этомъ на Англію, какъ на страну, сохранившую у себя обвинительную форму У. процесса. Прежде всего англійскія судебныя учрежденія сдѣлались предметомъ подражанія во Франціи: учредительное собраніе ввело, по образцу Англіи, судъ присяжныхъ, а конвентъ создалъ кодексъ IV брюмера, постановленія котораго легли въ основаніе разработаннаго при Наполеонѣ I кодекса 1808 г., сохраняющаго, въ главныхъ чертахъ, свою силу до настоящаго времени. Подражая англійскому строю процесса, французское законодательство переработало его подъ влияніемъ мѣстныхъ условій и такимъ образомъ создало новую форму, извѣстную подъ именемъ слѣдственно-состязательнаго процесса. Изъ Франціи новый типъ процесса распространился по всему континенту Западной Европы. Цѣликкомъ его приняли, частью по обязанности побѣжденныхъ, Италия, бывшіе австрійскіе Нидерланды, Голландія, пререйнская Германія и нѣкоторые кантоны Швейцаріи. Въ Германіи реформаціонное движеніе выразилось прежде всего въ литературной области; труды Фейербаха, Цахаріусъ, Кестлина (XV, 21) и особенно Миттермайера (XIX, 473) была посвящены сравнительной оцѣнкѣ

древняго, розыскаго, и новаго, слѣдственно-состязательнаго, процесса; требованіе реформы У. процесса сдѣлалось лозунгомъ либеральной партіи въ Германіи, и послѣ народныхъ движеній 1848 г. на путь реформы выступило и законодательство; появляется рядъ сепаратныхъ уставовъ, принятыхъ начала французскаго процесса (напр. въ Баваріи, Ганноверѣ, Вюртембергѣ и Саксоніи); въ Брауншвейгѣ (1857) и Нассау (1849) У. судопроизводство было преобразовано на основаніяхъ, еще болѣе приближавшихъ къ обвинительному типу англійскаго процесса. По образцу французскаго кодекса, введеннаго въ Бельгію послѣ отдѣленія ея отъ Голландіи (1831), были составлены уставы Бразиліи (1832), Греціи (1834), Португаліи (1841); въ кодексѣ У. судопроизводства для объединенной Италіи (1865), представляющемъ переработку сардинскаго кодекса (1859), личность подсудимаго гораздо болѣе ограждена отъ неосновательныхъ обвиненій, чѣмъ во Франціи. Нашъ русскій уставъ У. судопроизводства 1864 г. является самостоятельной разработкой начала французскаго процесса: въ немъ много сходнаго и съ англійскимъ процессомъ; въ общихъ очертаніяхъ онъ приближается къ слѣдственно-состязательному типу, но въ тоже время на каждомъ изъ нашихъ процессуальныхъ институтовъ лежитъ печать самостоятельности, каждый изъ нихъ имѣетъ самостоятельную физиономію, приварованную къ русскимъ нуждамъ, непонятную безъ изученія русскихъ условий. Переходъ къ обвинительному процессу въ чистомъ его видѣ представляютъ уставы У. судопроизводства австрійскій (1873), германскій имперскій (1877), испанскій (1882), норвежскій (1887) и венгерскій (1896). Въ послѣднія 20 лѣтъ во Франціи, Италіи и Германіи принята систематическая переработка уставовъ У. судопроизводства, но до сего времени эти труды законены только въ Германіи (1898). Во Франціи закономъ 8 декабря 1897 г. допущено участіе защиты въ производствѣ предварительнаго слѣдствія. Современный слѣдственно-состязательный У. процессъ характеризуется тѣмъ, что все производство У. дѣла распадается на двѣ главныя части: предварительное производство (*Voruntersuchung, instruction*) и главное производство (*Hauptverfahren, jugement*); первое основано на розыскахъ началахъ, второе — на обвинительныхъ; чѣмъ далѣе подвигается У. дѣло въ своемъ послѣдовательномъ движеніи, тѣмъ болѣе розыскъ уступаетъ мѣсто состязательности: въ дознаніи стороны не участвуютъ вовсе, въ производствѣ предварительнаго слѣдствія участіе ихъ допускается лишь въ видѣ извѣстій; окончательно онѣ организуются во время приготовительныхъ къ суду распоряженій, а на судебномъ слѣдствіи пользуются полною равноправностью, при чемъ дѣятельность ихъ контролируется и дополняется судомъ; наконецъ, въ полной силѣ состязательное начало примѣняется къ обжалованію и пересмотру судебныхъ рѣшеній, который строго ограничивается предѣлами заявляемыхъ сторонами требованій. Въ точности опредѣлить признаки слѣдственно-состязательнаго

процесса невозможно; по замѣчанію Каррары (XIV, 592), онъ является соединеніемъ формъ процессовъ обвинительнаго и розыскаго, а потому для характеристики слѣдственно-состязательнаго процесса необходимо анализировать отдѣльныя законодательства. Слѣдственно-состязательный процессъ представляетъ множество разновидностей, дѣльный рядъ переходныхъ формъ отъ чисто розыскаго процесса къ чисто обвинительному. Можно, однако, не рискуя ошибкой сказать, что слѣдственно-состязательный порядокъ У. судопроизводства построенъ на началахъ непосредственности, устности (см.), состязательности (XXX, 927) и гласности (VIII, 820). Начало непосредственности производства выражается въ требованіи, чтобы имѣющіяся въ дѣлѣ У. доказательства оцѣнивались непосредственно судомъ. Между судьей и изслѣдуемымъ событіемъ преступленія должно быть по возможности менѣе посредствующихъ элементовъ, которые могли-бы вытѣять на внутреннее убѣжденіе судьи. Провести въ У. судопроизводство начало непосредственности вполнѣ послѣдовательно — невозможно: въ тѣхъ случаяхъ, когда свидѣтель по какимъ-либо причинамъ не можетъ явиться въ судъ, когда слѣды преступленія изгладились и т. п., суду приходится довольствоваться данными, изложенными въ протоколѣхъ предварительнаго слѣдствія. Принятіе начала непосредственности въ У. судопроизводствѣ: 1) влечетъ предварительное слѣдствіе на степеніи подготовительной стадіи къ слѣдствію судебному, на которомъ должны быть проверены всѣ собранныя по дѣлу доказательства; 2) обязываетъ судей принимать въ основаніе своего рѣшенія только тѣ доказательства, которыя были оцѣнены ими при судебномъ разбирательствѣ; 3) ослабляетъ значеніе апелліаціи, такъ какъ при вторичномъ разбирательствѣ дѣла по существу въ судѣ высшей инстанціи не могутъ быть вполнѣ точно воспроизведены тѣ доказательства, которыя были представлены суду первой инстанціи, и 4) требуетъ непрерывности производства (XX, 892) и неизмѣяемости состава судей. При измѣненіи состава судей судебное разбирательство возобновляется съ самаго начала. Единственнымъ исключеніемъ изъ этого правила представляется тотъ случай, когда выбывающій изъ состава судейской коллегіи членъ замѣняется особо назначеннымъ для того лицомъ (напр. запаснымъ присяжнымъ заседателемъ въ судѣ присяжныхъ, запаснымъ членомъ въ военномъ судѣ), присутствовавшимъ въ заѣздѣ засѣданія съ самаго открытія главнаго производства. Состязательный порядокъ У. судопроизводства требуетъ для своего развитія равноправности сторонъ: при отсутствіи ея одна изъ сторонъ получаетъ господство надъ другой и состязательное начало теряетъ свое значеніе. Сущность начала равноправности заключается въ томъ, что обвиненію и защитѣ предоставляются одинаковыя законныя средства для осуществленія своихъ правъ, при чемъ ни одна сторона не пользуется исключительными правами. Въ современномъ процессѣ слѣдственно-состязательнаго типа начало равноправности сто-

ровъ проведено далеко не вполне: въ периодъ предварительнаго производства защита не пользуется равноправностью съ обвинениемъ, защитникъ допускается къ участию въ дѣлѣ лишь въ видѣ изъятія, а права подсудимаго значительно ограничены усмотрѣніемъ слѣдователя; въ периодъ приготовительныхъ къ суду распоряженій прокурору предоставлено право вызова свидѣтелей помимо контроля суда и не стѣняясь сроками, тогда какъ домогательства другихъ участвующихъ въ дѣлѣ лицъ по тому же предмету должны быть предъявлены въ установленный срокъ и степеня ихъ основательности оцѣнивается судомъ; во время судебного слѣдствія стороны пользуются равными правами, но прокуроръ является какъ стороною, такъ и блюстителемъ законности, а потому можетъ оказать на ходъ судебного разбирательства гораздо большее влияние, чѣмъ другія участвующія въ дѣлѣ лица. Кроме того, начало равноправности сторонъ нарушается по необходимости въ тѣхъ случаяхъ, когда на судѣ совершаются процессуальныя дѣйствія, по природѣ своей не допускающія повторенія; при этомъ судъ обязанъ всегда отдавать преимущество защитѣ передъ обвинениемъ (*favor defensionis*), что выражается въ предоставленіи защитнику и подсудимому права на последнее слово какъ по каждому спорному вопросу, такъ и по существу дѣла, при окончаніи судебныхъ прений. Признаніе начала состязательности въ современномъ процессѣ, въ силу публичнаго его характера, не устраняетъ самостоятельной дѣятельности суда: суду принадлежатъ юридическая квалифікація дѣянія, при чемъ во всякомъ положеніи дѣла судъ можетъ и долженъ устранить неправильное примѣненіе закона, хотя-бы стороны того и не требовали; судъ можетъ и долженъ искать матеріальной истины, а не довольствоваться истинной формальной, какъ ее понимаютъ стороны; наконецъ, судъ обязанъ употребить всѣ имѣющіяся въ его распоряженіи дозволенныя закономъ средства для полнаго разъясненія дѣла. Въ современномъ законодательствѣ правила У. судопроизводства излагаются или совместно съ постановленіями о судоустройствѣ (во Франціи, Италіи, Австріи), или отдѣльно. въ особомъ уставѣхъ (въ Германіи и Россіи). Теоретическое изложеніе У. судопроизводства обыкновенно распадается на двѣ части— предметъ процесса и его движеніе: въ первой части разсматриваются процессуальныя институты, общіе для всѣхъ ступеней судебного производства, а именно вопросы о судебномъ преслѣдованіи (XXV, 78) и уголовномъ искѣ (см.), о гражданскомъ искѣ въ судѣ уголовномъ (IX, 507), о защитѣ (XII, 345), о подсудности (XXIV, 117), объ уголовныхъ доказательствахъ (X, 885), къ числу которыхъ относятся показанія подсудимаго (XXIV, 115) и свидѣтелей (XXIX, 116), заключенія свидѣщихъ людей (XXIX, 204), показанія окльныхъ людей (X, 867), вещественныя и письменныя доказательства (X, 885); далѣе къ ученію о предметѣ процесса относятся вопросы о мѣрахъ судебного принужденія,—подъ которыми разумѣются вызовъ въ

судѣ (VII, 506), приводъ (XXV, 146) и допросъ (XI, 44), осмотръ (XXII, 291), обыскъ (XXI, 642) и выемка (VII, 497), мѣры прѣсѣченія обвиняемому способамъ уклоненія отъ слѣдствія и суда (XXV, 94),—о судебныхъ рѣшеніяхъ (XXVII, 494) и приговорахъ (XXII, 40 и XXV, 147), о срокахъ (XXXIX, 361) и судебныхъ издержкахъ (XXXI, 926). Ученіе о движеніи процесса разсматриваетъ отдѣльныя стадіи, которыя послѣдовательно проходятъ уголовное дѣло, а именно: дознаніе (X, 864), предварительное слѣдствіе (XXIX, 457), преданіе суду (XXI, 489 и XXV, 8), приготовительныя къ суду распоряженія (XXIX, 462), судебное слѣдствіе (XXVI, 107 и XXIX, 463), заключительныя пренія (XXIX, 466 и XXXI, 927), резюме предсѣдателя (XXVI, 462), постановленіе приговора (см. Вопросы на судѣ уголовномъ, VII, 190, и Резолюція, XXVI, 480), частныя жалобы (см.), апелляція (I, 887), кассация (XIV, 674), возобновленія уголовныхъ дѣлъ (VI, 903), наконецъ исполненіе приговора (VII, 428 и XIII, 446). Сюда же относится ученіе объ особомъ производствѣхъ: заочномъ (XII, 231), ускоренномъ (см.) и относительно несовершеннолѣтнихъ (XXVI, 205).

*Литература.* Я. Баршевъ, «Основанія У. судопроизводства» (СПб., 1841); А. Чебышевъ-Дмитріевъ, «Русск. У. судопроизв. по Судебнымъ уставамъ 20 нояб. 1864 г.» (СПб., 1875); И. Фойниціи, «Курсъ У. судопроизводства» (СПб., 1896—1899); Д. Тальбергъ, «Русское У. судопроизв.» (т. I и выш. 1, т. II, Кіевъ, 1890—91); В. Случевскій, «Учебникъ русск. У. процесса» (изд. 2, СПб., 1895, съ добавленіемъ, 1900); М. Духовской, «Русск. У. процессъ» (сокращенный курсъ лекцій, М., 1897); Н. Сергіевскій, «Русск. У. судопроизв.», курсъ воен. юрид. академіи (СПб., 1888); А. Бульфертъ, «У. судопроизводство», лекція, читанныя въ воен. юрид. академіи (автографир., 1894); Н. Муравьевъ, «Предметъ и изученіе науки У. судоустройства и судопроизводства» («Русск. Вѣстн.», 1875, № 10); Д. Тальбергъ, «Вступительная лекція по У. процессу» («Временникъ Демидовскаго Юрид. Лицея», 1881, т. XXIV); В. Палаузовъ, «Вступительная лекція по У. судопроизв.» (1881); Амфиеровъ, «Юстиція и наука въ У. судѣ» («Юрид. Вѣстн.», 1878, № 9); Boitard, «Leçons de droit criminel» (13 изд., 1890); Trébutien, «Cours élémentaire de droit criminel» (т. II, 5 изд., 1885); Ortolan, «Eléments de droit penal» (т. II, 1886); F. Hélie, «Traité de l'instruction criminelle» (1866—67); Garrand, «Précis de droit criminel» (3 изд., 1888); Labord, «Cours élémentaire de droit criminel» (1891); Villey, «Précis d'un cours de droit criminel» (6 изд., 1890); Mittermaier, «Das deutsche Strafverfahren» (1845); Zachariac, «Handbuch des deutschen Strafprocesses» (1861); Plank, «Systematische Darstellung des deutschen Strafverfahrens» (1857); Holzendorfer, «Handbuch des deutschen Strafprocessrechts» (1880); Glaser, «Handbuch des Strafprocesses» (1883; первый томъ есть въ русскомъ переводѣ А. Лихачева); Ulmann, «Das österreichische Strafprocessrecht» (1882); ero же, «Lehrbuch des deu-

tschen Strafprocessrechts» (1893); Bennecke, «Lehrbuch des deutschen Reichsstrafprocessrechts» (1890); Geier, «Lehrbuch des gemeinen deutschen Strafprocessrechts» (1880); Vargha, «Das Strafprocessrecht» (1885); Doshow, «Der Reichsstrafprocess» (1880); Quaritsch, «Compendium des deutschen Strafprocesses» (1881); Stenglein, «Lehrbuch des deutschen Strafprocessrechts» (1887); John, «Strafprocessordnung für das deutsche Reich» (1889); Löwe, «Die Strafprocessordnung für das D. Reich» (1880); Mayer, «Handbuch des österreichischen Strafprocesses» (т. II); Stephen, «A general review of the criminal law of England» (1863; русский перевод Спасовича); его же, «Digest of the criminal law» (1870).  
А. С. Лыкошинъ.

**Уголовное уложение**—см. Уложение уголовное.

**Уголовно-правовая политика**—занимается изучением государственной и общественной деятельности, имющей целью уменьшение и устранение преступности. Задача У.-правовой политики—установить общия начала названной деятельности и указать наиболее целесообразныя средства их осуществления на практикѣ. У.-правовая политика опирается на У. социологию, пользуется ея выводами и оперируетъ съ преступленіемъ и преступниками, какъ съ данными и выясненными явлениями. У.-правовая политика составляетъ отрасль общей государственной политики. Связь ея съ уголовнымъ правомъ, понимаемымъ въ тѣсномъ смыслѣ, какъ совокупность правоположеній, касающихся преступленій и наказаній, заключается въ томъ, что установленныя ею начала должны получить въ уголовномъ правѣ юридическую формулировку. Такое опредѣленіе уголовно-правовой политики въ настоящее время не является общепризнаннымъ; до сихъ поръ не только ея содержаніе, но и самое право на существованіе подвергается оспариванію. Представители классическаго направленія въ уголовномъ правѣ, понимающіе его исключительно какъ юридико-техническую дисциплину, не находятъ надобности въ существованіи У.-правовой политики. Единство принциповъ и целесообразность ихъ примѣненія отступаютъ для нихъ на второй планъ передъ разработкой правовыхъ и законодательныхъ опредѣленій. Всякое внесеніе иного матеріала—антропологическаго, социологическаго, политическаго—разсматривается ими какъ переходъ за предѣлы науки уголовного права и ненужное вмѣшательство чуждыхъ ей дисциплинъ. Такого мнѣнія, однако, держатся только непримиримые классики; остальные стараются сохранить старое посредствомъ соглашеній и уступокъ новому, и въ число уступокъ входитъ признаніе У.-правовой политики. Большинство криминалистовъ отвергаетъ опредѣленіе основной цѣли У.-правовой политики какъ стремленія къ устраненію преступности, считая послѣднее невозможнымъ и даже нежелательнымъ. Въ этомъ отношеніи сходятся авторы очень различныхъ отгѣнковъ. Извѣстный представитель классическаго направленія проф. Биндингъ призна-

етъ, что преступленіе, вызываемое страстями является необходимымъ условіемъ прогресса. Къ Биндингу примыкаютъ и писатели изъ другихъ лагерей, напр. Адимена. Убѣжденный противникъ Биндинга, проф. Листъ (XVII, 760), находитъ, что преступленіе такъ же вѣчно, какъ болѣзнь и смерть, и что социальныя реформы будутъ въ состояніи достигнуть лишь уменьшенія, а не устраненія, преступности. Но до какихъ предѣловъ можетъ дойти это уменьшеніе? Насколько оно будетъ далеко отъ устраненія? Отсутствіе точнаго отвѣта на предложенные вопросы позволяетъ признать цѣлью У.-правовой политики и устраненіе преступности, путемъ постепеннаго ея уменьшенія. За допустимость такой цѣли борьбы съ преступностью высказываются Ферри и Гардъ. Ферри выходитъ изъ факта постепеннаго улучшенія угол. правосудія, изъ развитія чувства справедливости, которое сдѣлается съ теченіемъ времени общимъ, сильнымъ и органическимъ и приведетъ къ совершенно другому общественному строю, чѣмъ нынѣ существующій; тогда карательныя мѣры исчезнутъ, за ненадобностью, и останется только лѣченіе небольшого числа больныхъ-преступниковъ. Гардъ указываетъ на морализирующее вліяніе цивилизаціи и, основываясь на томъ, что преступность возникла въ обществѣ вслѣдствіе условій роста человѣческой культуры, приходитъ къ выводу, что при высокомъ развитіи цивилизаціи она будетъ имѣть достаточно силы для уничтоженія преступности. Онъ отодвигаетъ возможность этого золотого вѣка къ тому времени, когда цивилизація охватитъ всю землю и ассимилируетъ чуждое населеніе. Спорнымъ представляется и объемъ содержанія У.-правовой политики. Обыкновенно ея задачей считаютъ изученіе целесообразнаго устройства карательныхъ мѣръ, необходимыхъ для успѣшной борьбы съ преступностью (см. Политика, XXIV, 302). Такое ограниченіе предмета У.-правовой политики не можетъ быть принято, такъ какъ для уменьшенія преступности недостаточно одной хорошей организаціи карательныхъ мѣръ; необходимо, чтобы все угол. право и законодательство были построены согласно съ угол. политическими принципами, чтобы рядомъ съ карательными институтами стояли учрежденія политическаго характера. Только законодательство, проникнутое общими началами, опирающееся на соответствующіе имъ институты, можетъ плодотворно выполнить поставленныя ему цѣли. Поэтому современные криминалисты, придерживающіеся социальнаго направленія, расширяютъ область У.-правовой политики; Вейрихъ, напр., опредѣляетъ ее какъ совокупность положеній о дѣйствіяхъ и уищеніяхъ, подлежащихъ наказанію, и объ устройствѣ послѣдняго въ видахъ уменьшенія преступности. Французскій ученый Гоклеръ опредѣляетъ область дѣйствія У.-правовой политики социальными фактами, относящимися къ преступленіямъ, ихъ причинамъ и слѣдствіямъ. Отсутствіемъ точности и опредѣленности въ понятіи У.-правовой политики объясняется и построеніе наиболѣе выдающагося представителя социальнаго направленія въ



Германиа, проф. Листа, определяющего У.-правовую политику, как «систематическое изложение принципов борьбы правового порядка съ преступленіемъ посредствомъ наказанія и родственныхъ ему мѣропріятія, основанной на изученіи преступленія въ его проявленіяхъ и причинахъ и наказанія въ его примѣненіи и результатахъ». Листъ раздѣляетъ У.-правовую политику на два самостоятельныхъ отдѣла: 1) криминологію (изученіе причинъ и условій преступности) и 2) пеналогію (изученіе карательныхъ мѣръ), и соединяетъ У.-правовую политику съ собственно угол. правомъ, вводя для нихъ новый терминъ «уголовно-правовая наука». Такое раздѣленіе противорѣчливо вышеприведеннымъ опредѣленіямъ лишь формально, такъ какъ по существу У.-правовая политика неизбежно тѣсно связана съ криминологіей или угол. социологіей, а криминологія и У.-правовая политика въ свою очередь являются базисомъ, на который опирается угол. право въ тѣсномъ смыслѣ. Но въ изданіи учебника 1899 г. прежде опредѣленіе У.-правовой политики оставлено Листомъ; онъ призналъ самостоятельными дисциплинами, составляющими У.-правовую науку: 1) криминологію, 2) пеналогію и 3) У.-правовую политику. Подъ послѣдней онъ понимаетъ тѣснообразную борьбу съ преступностью, главнымъ образомъ, но не исключительно путемъ наказанія и сходныхъ съ нимъ мѣръ. Въ такой формулировкѣ опредѣленіе близко подходитъ къ вышеприведенному. Ферри подъ общимъ названіемъ угол. социологіи понимаетъ также и изложеніе У.-правовой политики, въ то же время допуская возможность самостоятельнаго существованія послѣдней дисциплины и относя къ ея области осуществленіе началъ и выводовъ угол. социологіи. Выдѣленіе У.-правовой политики въ самостоятельную дисциплину представляется полезнымъ, такъ какъ и криминологія, и У.-правовая политика, каждая въ отдѣльности, даютъ достаточно материала для самостоятельнаго существованія. Обеспечивая въ большей мѣрѣ ихъ детальное развитіе, такое существованіе нисколько не мѣшаетъ связи между разными отраслями науки о преступности и о мѣрахъ борьбы съ нею.

*Литература.* Liszt, «Kriminal-politische Aufgaben» («Zeitschrift für gesamte Strafrechtswissenschaft», 1889, 1890, 1892; есть русскій перев.); его же, «Die psychologischen Grundlagen der Kriminalpolitik» (тамъ же, 1896); его же, «Die deterministischen Gegner der Zweckstrafe» («Zeitschrift für g. Strafrechtswissenschaft», 1893); Weinrich, «Strafrecht und Kriminalpolitik» («Zeitschrift», 1897); Ferri, «La justice pénale»; его же, «La criminologie»; Tarde, «Criminalité comparée»; Liszt, «Die Aufgaben und die Methode der Strafrechtswissenschaft» («Zeitschrift», 1900); Gauckler, «La peine et la fonction du droit pénal» («Arch. de l'anthropologie criminel.», 1893); Saleilles, «L'individualisation de la peine» (1898); Cuche, «Un peu de terminologie» («Revue pénitent.», 1900); В. Пржевальскій, «Проф. Фр. Листъ и его основныя воззрѣнія на преступленіе и наказаніе» (1895). О по-

пыткахъ примѣнить къ карательнымъ мѣрамъ начала У.-правовой политики см. Delvincourt. «La lutte contre la criminalité»; Joly, «Combat contre le crime»; W. Tullack, «Penological and Preventive Principles» (Лонд., 1896); Принст, «Преступность и репрессія».

А. Тимофеевъ.

**Уголовно-частныя преступленія** (Antragsdelikte) — преступныя дѣянія, уголовное преслѣдованіе коихъ начинается не иначе, какъ по жалобѣ потерпѣвшаго, но производится затѣмъ въ порядкѣ публичнаго обвиненія и не можетъ быть окончено примиреніемъ. У.-частныя преступленія, какъ и преступленія, преслѣдуемая помимо жалобы потерпѣвшаго, являются посягательствомъ на правовую порядокъ и нарушаютъ интересы публичные; особенностью ихъ лишь въ томъ, что законодатель отказывается здѣсь отъ необходимаго примѣненія наказанія, въ виду тѣхъ вредныхъ послѣдствій, которыя могли-бы при этомъ произойти для потерпѣвшихъ отъ преступленія частныхъ лицъ, и ограничиваетъ свою карательную власть, ставя осуществленіе ея въ зависимость отъ воли частнаго лица. У.-частныя преступленія появились въ законодательствахъ сравнительно въ недавнее время. Только со времени окончательнаго торжества взгляда на преступленіе, какъ на посягательство публичнаго характера, требующее примѣненія уголовной кары ради огражденія принятыхъ государствомъ подъ свою охрану интересовъ, въ законодательствахъ установился принципъ, что возбужденіе уголовного преслѣдованія и примѣненіе наказанія къ виновному должно совершаться независимо отъ воли потерпѣвшаго; только съ этого времени появляются постановленія объ У.-частныхъ преступленіяхъ. Такихъ преступленій не было ни въ римскомъ, ни въ древне-германскомъ правѣ; они появляются лишь съ утвержденіемъ, подъ вліяніемъ каноническаго права, принципа преслѣдованія преступленія ex officio. Въпервые У.-частныя преступленія упоминаются въ Каролинѣ (1532), но сначала число ихъ было весьма не велико и только новѣйшія законодательства расширили кругъ этихъ преступленій. Нѣкоторые юристы высказываются за совершенное упраздненіе У.-частныхъ преступленій или по крайней мѣрѣ за значительное уменьшеніе ихъ числа. Такъ, Виндигъ признаетъ постановленія объ У.-частныхъ преступленіяхъ рѣшительно непригодными и подлежащими полной отмѣнѣ, въ виду того, что существованіе преступленій, преслѣдуемыхъ не иначе какъ по жалобѣ потерпѣвшаго, ставитъ правосудіе въ зависимость отъ произвола частнаго лица, побуждаетъ потерпѣвшаго къ вымогательствамъ и поощряетъ виновника преступленія освобожденіемъ отъ наказанія, а иногда приносить вредъ самому потерпѣвшему, если онъ не можетъ своевременно подать жалобы. Миттермайеръ указываетъ на то, что зависимость ответственности виновника У.-частнаго преступленія отъ жалобы потерпѣвшаго съ одной стороны развиваетъ пассивное отношеніе гражданъ къ преступленію, съ другой — содѣйствуетъ распространенію въ массахъ убѣжде-

нія въ безсиліи государства къ преслѣдованію преступленій. Лишь полагаютъ, что вмѣсто обособленія У.-частныхъ преступленій было-бы вполнѣ достаточно предоставить прокуратору право руководствоваться интересами не только законности, но и цѣлесообразности. Однако, противники У.-частныхъ преступленій (къ нимъ относятся также Кестлинъ, Медемъ, Томсонъ и др.) представляютъ ничтожное по численности меньшинство; большая часть криминалистовъ относится вполнѣ сочувственно къ предоставленію потерпѣвшимъ въ дѣлахъ объ У.-частныхъ преступленіяхъ исключительнаго права возбужденія уголовного преслѣдованія. Основанія, по которымъ дѣйствующія законодательства относятъ тѣ или другія преступленія къ категоріи У.-частныхъ, представляются мало опредѣлившимися. Обыкновенно такими основаніями являются интересы потерпѣвшаго, страдающіе вслѣдствіе возбужденія преслѣдованія и связанной съ нимъ огласки дѣянія, причиняющей ему вредъ или стыдъ (напр. при изнасилованіи или похищеніи женщины), затѣмъ интересы международные (напр. при оскорбленіи дипломатическаго агента иностраннаго государства), наконецъ, соображенія административнаго характера (напр. при оскорбленіи должностныхъ лицъ). Многие виды преступленій отнесены къ категоріи уголовно-частныхъ по разнымъ специальнымъ основаніямъ, при чемъ эти основанія такъ слабо развиты въ законодательныхъ мотивахъ, что для значительной части уголовно-частныхъ преступленій рѣшительно невозможно установить, почему именно данное дѣяніе отнесено къ этой категоріи. Объясняется это, повидимому, тѣмъ, что на причисленіе того или другаго дѣянія къ группѣ У.-частныхъ преступленій оказываютъ значительное влияние различное отношеніе къ данному дѣянію того или другаго кодекса. вслѣдствіе чего одно и тоже дѣяніе одними кодексами признается У.-частнымъ преступленіемъ, другими — преслѣдуется независимо отъ жалобы потерпѣвшаго. Сдѣланныя въ литературѣ попытки выясненія юридическихъ основаній У.-частныхъ преступленій представляются малоуспѣшными: изслѣдователи этого вопроса расходятся какъ въ указаніи самыхъ юридическихъ основаній, такъ и въ опредѣленіи ихъ численности (напр. Г. Мейеръ указываетъ два такихъ основанія, Миттермайеръ — три, Шютце — шесть) и согласны лишь въ томъ, что въ большинствѣ случаевъ поводомъ къ отнесенію того или другаго преступленія къ категоріи У.-частныхъ является соображенія уголовной политики. По дѣйствующему уложенію о наказаніяхъ, къ У.-частнымъ преступленіямъ относятся: 1) большая часть преступленій противъ чести и цѣломудрія женщины, если они не имѣли своимъ послѣдствіемъ смерть потерпѣвшей. а именно: растлѣніе дѣвцы, не достигшей 14-лѣтняго возраста, изнасилованіе женщины или дѣвцы, имѣющей болѣе 14 лѣтъ отъ роду, похищеніе дѣвцы или женщины съ намѣреніемъ ее изнасиловать, обольстить или обезчестить огласкою прѣсшества, обольщеніе и обезчеще-

ніе несовершеннолѣтней, достигшей 14-лѣтняго возраста дѣвцы ея опекуномъ, учителемъ или инымъ лицомъ, имѣющимъ надъ нею власть, а равно слугою потерпѣвшей, ея родителей, опекуновъ или родственниковъ (1523—1526, 1528—1530 и 1532 улож. о нак.); 2) похищеніе незамужней женщины для вступленія съ нею въ бракъ, принужденіе кого-либо къ вступленію въ бракъ посредствомъ насилія и угрозъ, склоненіе кого-либо къ суицидеву путемъ обмана или приведенія въ состояніе безпамятства (1549—1551 улож. о нак.); 3) оскорбленіе въ печати приставственныхъ мѣстъ и должностныхъ лицъ (1039 улож. о нак.) и 4) преступленія, учиненныя русскими подданными за границею противъ правъ иностранной державы или иностранныхъ подданныхъ (174 улож. о нак.). По проекту уголовного уложенія къ числу У.-частныхъ преступленій предлагается отнести: вступленіе въ бракъ посредствомъ принужденія, обмана или приведенія въ состояніе безпамятства, невозвращеніе ребенка, похищеніе несовершеннолѣтней для неупотребства или обезчещенія, похищеніе незамужней для вступленія съ нею въ бракъ, любовнаго дѣянія, плотское сношеніе съ несовершеннолѣтней дѣвцею путемъ обольщенія, съ лицомъ женскаго пола путемъ насилія или угрозъ, съ ребенкомъ, не достигшимъ 12 лѣтъ или съ лицомъ женскаго пола душевно больнымъ или находящимся въ безсознательномъ состояніи, оскорбленіе правительственныхъ или общественныхъ установленій и лицъ служащихъ, наконецъ, дѣянія, учиненныя виѣ предѣловъ Россіи, коими виновный посягнулъ на право иностраннаго государства или иностраннаго подданнаго. Для возбужденія преслѣдованія по обвиненію въ У.-частномъ преступленіи требуется наличность частной жалобы. Вопросъ о юридической природѣ частной жалобы потерпѣвшаго по дѣламъ объ У.-частныхъ преступленіяхъ представляется спорнымъ: одни изслѣдователи считаютъ жалобу однимъ изъ признаковъ законнаго состава У.-частнаго преступленія и полагаютъ, что до подачи жалобы дѣяніе является не наказуемымъ; другие видятъ въ ней одно лишь условіе уголовного преслѣдованія дѣянія, полагаютъ, что наказуемость его возникаетъ съ момента его совершенія; третьи придерживаются средняго воззрѣнія и признаютъ, что по У.-частнымъ преступленіямъ жалоба обуславливаетъ собою и преступность, и преслѣдуемость дѣянія. Сенатъ (въ рѣш. 1888 г., № 33) высказалъ, что по дѣламъ объ У.-частныхъ преступленіяхъ жалоба потерпѣвшаго является только процессуальнымъ условіемъ примѣненія наказанія къ виновному, а не обстоятельствомъ, обуславливающимъ преступность учиненнаго дѣянія; вслѣдствіе этого, если преслѣдованіе было возбуждено въ порядкѣ публичнаго обвиненія и только на судѣ обнаружится, что дѣяніе подлежитъ преслѣдованію не иначе, какъ по жалобѣ потерпѣвшаго, то производство остается дѣйствительнымъ, какъ уже возбужденное, и для примѣненія наказанія необходимо только, чтобы со стороны потерпѣвшаго не было сдѣлано прямого заявле-

нія о его нежеланіи преслѣдовать виновнаго. Того же взгляда на жалобу потерпѣвшаго, какъ на необходимое условіе возбужденія преслѣдованія, держатся и составители проекта уголовного уложенія, и комиссія по пересмотру законоположеній по судебной части. По русскому законодательству право на принесеніе жалобы объ У. частныхъ преступленіяхъ предоставляется прежде всего лицу, непосредственно потерпѣвшему отъ преступленія, бывшему непосредственнымъ объектомъ посягательства (оскорбленный, изнасилованная, похищенная и т. п.). Если отъ одного У. частнаго преступленія пострадало нѣсколько лицъ, то каждому изъ нихъ принадлежитъ самостоятельное право на возбужденіе уголовного преслѣдованія, при чемъ къ жалобѣ, поданной однимъ изъ потерпѣвшихъ, остальные могутъ присоединиться вплоть до постановленія приговора. Кромѣ лица, непосредственно потерпѣвшихъ отъ У. частныхъ преступленій, правомъ на подачу жалобы пользуются супругъ потерпѣвшей (въ дѣлахъ объ изнасилованіи замужней женщины право на подачу жалобы предоставлено исключительно самой потерпѣвшей и ея супругу), родители, опекуны и лица, которые имѣли фактическое пощеніе о лицѣ, сдѣлавшемся жертвою преступнаго дѣянія. Перечисленные лица пользуются правомъ на принесеніе жалобы или наряду съ потерпѣвшимъ, или вмѣсто него, въ случаѣ его безумія, сумасшествія или малолѣтства; если право жалобы за потерпѣшаго предоставлено по закону нѣсколькимъ лицамъ, то каждое изъ нихъ можетъ воспользоваться этимъ правомъ самостоятельно. Въ тѣхъ случаяхъ, когда У.-частное преступленіе совершено самимъ законнымъ представителемъ потерпѣвшаго, нѣкоторые западноевропейскіе кодексы (напр. венгерское уложеніе) устанавливають публичный порядокъ возбужденія преслѣдованія, къ чему склоняется также и нашъ сенатъ (рѣш. 1870 г., № 859); противъ этого возражаютъ, что въ подобныхъ случаяхъ сохраняютъ въ полной мѣрѣ свое значеніе тѣ соображенія, которые побудили отнесть данное дѣяніе къ числу У.-частныхъ преступленій. Комиссія Н. В. Муравьева, исходя изъ этого соображенія, высказалась за возбужденіе преслѣдованія въ общемъ порядкѣ лишь для тѣхъ случаевъ, когда У.-частное преступленіе совершенно законнымъ представителемъ потерпѣвшаго, не достигшаго 17-лѣтняго возраста или лишенаго по законнымъ основаніямъ возможности непосредственной охраны своихъ правъ. По германскому уставу угод. судопр., жалоба по дѣламъ объ У.-частныхъ преступленіяхъ должна быть подана письменно и лишь въ случаѣ заявленія суду или прокурору можетъ быть изложена словесно, при чемъ обязательно записывается въ протоколъ. Во Франціи, какъ и у насъ, никакихъ специальныхъ требованій для жалобъ по дѣламъ объ У.-частныхъ преступленіяхъ не установлено. Въ литературѣ высказывается пожеланіе сдѣлать обращеніе къ правосудію возможно болѣе доступнымъ, для чего необходимо устраненіе всѣхъ формальностей, стѣснительныхъ для потерпѣ-

вшихъ. Практика сената признаетъ достаточнымъ для возбужденія дѣла объ У.-частномъ преступленіи объявленіе потерпѣвшаго объ ущемленіи надъ нимъ преступленіи и не требуетъ формальной жалобы (рѣш. 1870 г., № 595). Жалоба можетъ быть принесена потерпѣвшимъ или его законнымъ представителемъ какъ лично, такъ и черезъ повѣреннаго, специально уполномоченнаго на подачу жалобы (рѣш. 1892 г., № 59). Право на подачу жалобы является правомъ личнымъ и, какъ таковое, не переходитъ по наслѣдству (рѣш. 1880 г., № 16), такъ что въ случаѣ смерти потерпѣвшаго до подачи имъ жалобы наслѣдники его не могутъ возбудить преслѣдованія. Дальнѣйшее производство дѣла объ У.-частныхъ преступленіяхъ подчиняется общимъ правиламъ, установленнымъ для дѣла о преступленіяхъ, преслѣдуемыхъ независимо отъ жалобы потерпѣвшаго, при чемъ лицо, возбудившее уголовное преслѣдованіе подачею жалобы, можетъ принять участіе въ дѣлѣ лишь въ качествѣ гражданскаго истца. Этими У.-частныя преступленія отличаются отъ частныхъ преступленій (см.), къ которымъ по нашему законодательству относятся напр. оскорбленія, самоуправство, банкротство и т. п.; по дѣламъ о частныхъ преступленіяхъ (Privatdelikten) не только уголовное преслѣдованіе возбуждается не иначе, какъ по жалобѣ потерпѣвшаго, но и дальнѣйшее разсмотрѣніе дѣла происходитъ въ порядкѣ частнаго обвиненія (см.) и въ любой моментъ по волѣ частнаго обвинителя можетъ быть прекращено.

*Литература.* Фонъ-Резонъ, «О преступленіяхъ, наказуемыхъ только по жалобѣ потерпѣвшаго по русскому праву» (СПб., 1883); Волжннъ, «Законъ и жизнь» (т. 1, 194—296); Dochow, «Die Antragsdelikte im Reichsstrafrecht» (Holtzendorfs «Handbuch», IV, 265); Kirchenheim, «Die rechtliche Natur der Antragsdelikten»; Fuchs, «Anlage und Antragsdelikte»; Nessel, «Die Antragsberechtigungen des deutschen Strafgesetzbuchs». Болѣе подробныя указанія литературы и изложеніе постановленій западноевропейскихъ законодательствъ см. въ составленной Е. К. Случевскимъ для комиссіи по составленію проекта уголовного уложенія записки объ уголовно-частныхъ преступленіяхъ (СПб., 1895).

*А. С. Лыкошинъ.*

**Уголовный законъ** въ обширномъ смыслѣ—всякое законодательное постановленіе, относящееся къ преступнымъ дѣяніямъ и наказаніямъ, т. е. опредѣляющее признаки такихъ дѣяній, родъ и размѣръ положенныхъ за нихъ наказаній и порядокъ отправленія У. правосудія. Подъ У. закономъ въ тѣсномъ смыслѣ разумѣются матеріальныя У.-правовыя опредѣленія: всякій законодательный запретъ или приказъ, нарушеніе или неисполненіе котораго гарантируется положеннымъ въ немъ наказаніемъ (опредѣленіе Н. А. Неклюдова). Такой запретъ или приказъ состоитъ изъ двухъ частей, называемыхъ элементами У. закона: диспозитивной или опредѣлительной и санкціи или охранительной. Первая заключаетъ въ себѣ наименованіе или описаніе того дѣйствія, которое образуетъ составъ даннаго

преступленія; вторая назначаетъ наказаніе, въ формѣ безусловно опредѣленной (напр. смертная казнь или денежное взыскаіііе въ 25 р.) или относительно опредѣленной (напр. тюрьма до 1 года, или тюрьма на срокъ не менѣе года). Старому праву была извѣстна еще третья, безусловно неопредѣленная форма санкціи: наказатъ «яко преступника указовъ», «по мѣрѣ вины», «нещадно» и т. п. Къ разряду У. законовъ принадлежатъ также опредѣленія общаго характера, относящіяся ко всѣмъ преступнымъ дѣяніямъ и наказаніямъ. Современными кодексами они выдѣляются въ такъ назыв. общую часть. По основному, обще-принятому началу У. законъ представляетъ собою актъ верховной законодательной власти. Наличие карательнаго запрета или приказа, соответствующаго признакамъ судьянаго, въ моментъ судьянаго, есть необходимое условіе наказуемости: *nullum crimen, nulla poena sine lege*. Въ нашемъ дѣйствующемъ уложеніи о наказаніяхъ это послѣднее начало выражено въ ст. 90: «наказанія за преступленія и проступки опредѣляются не иначе, какъ на точномъ основаніи постановленій закона». Новѣйшіе кодексы его выражаютъ точнѣе. Проектъ У. уложенія, наприм., говорить: «преступнымъ признается дѣяніе, воспрещенное, во время его учиненія, закономъ подъ страхомъ наказанія». У. правовой характеръ, кромѣ вѣлній законодателя, имѣютъ также постановленія и распоряженія общественныхъ и административныхъ установленій и лицъ, издаваемые въ развитіе закона и въ примѣненіи къ отдѣльнымъ мѣстностямъ или случаямъ. Постановленія эти, однако, становятся карательными нормами лишь въ силу особаго о томъ въ У. законѣ указанія и потому основнаго начала не нарушаютъ. Изятіе составляютъ, по русскому праву, постановленія, издаваемые генералъ-губернаторами, губернаторамъ и градоначальниками на основаніи положенія о мѣрахъ къ охраненію государственнаго порядка и общественнаго спокойствія въ мѣстностяхъ, объявленныхъ въ состояніи усиленной или чрезвычайной охраны. У. законы дѣлятся на общіе и особенныя. Особенныя У. законы—тѣ, которые имѣютъ примѣненіе или въ извѣстной лишь части государственной территоріи, или къ извѣстнымъ лишь категориямъ лицъ (въ зависимости отъ національности, сословія, званія, занятія и т. п.) или преступныхъ дѣяній. Они могутъ или дополнять общіе, или исключать ихъ, или дѣйствовать съ ними параллельно.—По мѣткому замѣчанію Геринга, ни одна область права не отражаетъ на себѣ въ такой степени переживаемую эпоху, какъ область права У. Это положеніе безусловно вѣрно и въ примѣненіи къ писанному У. законодательству, и въ примѣненіи къ праву обычному. Въ первичныя эпохи единственный источникъ правообразованія составляло обычное право; даже гораздо позднѣе, въ эпоху формироваія государства, оно не только являлось главнымъ матеріаломъ для законодателя, но имѣло и самостоятельное значеніе. Такъ было до конца XVII стол. Въ современномъ государствѣ обычно-

народныя воззрѣнія, по общему правилу, не могутъ служить основаніемъ У.-судебныхъ опредѣленій. Существуютъ, однако, и изятія: такъ напр. у насъ, на основаніи прилож. къ 168 ст. Улож. о наказ., самоѣды, калмыки, киргизы, сибирскіе и многіе другіе инородцы за всѣ преступныя дѣянія, кромѣ особо въ законѣ перечисленныхъ, судятся «по своимъ обычаямъ и обрядамъ». Затѣмъ, примѣненіе обычая можетъ имѣть мѣсто въ приговорахъ волостныхъ судовъ (ст. 102 общ. полож. о крестьянахъ). Наконецъ, нормы обычнаго У. права примѣняются наравнѣ съ договорами въ отношеніяхъ международныхъ, которыя, по природѣ своей, не могутъ быть регулируемы закономъ. Главные источники дѣйствующихъ У. законовъ въ Россіи: 1) Уложеніе о наказаніяхъ уголовныхъ и исправительныхъ (см.). 2) Уставъ о наказаніяхъ, налагаемыхъ мировыми судьями (см.). 3) Уложеніе филиппидское (см.). 4) Уставы о ссыльныхъ и о содержащихся подъ стражей (Св. Зак. т. XIV, изд. 1890 г.); первый изъ этихъ уставовъ, изд. въ 1822 г., содержитъ въ себѣ правила о порядкѣ отпращиванія и слѣдованія ссыльныхъ, о надзорѣ за ссыльными и «о впадающихъ въ новыя преступленія»; здѣсь опредѣляется порядокъ замѣны наказаній за совершаемыя ссыльными общія преступныя дѣянія и назначаются наказанія за дѣянія, не предусмотрѣнныя уложеніемъ (побѣгъ, нарушение законовъ о мѣстожительствѣ, правилъ дисциплины и т. д.). Второй уставъ обнимаетъ собою учрежденіе мѣстъ заключенія, порядокъ управленія ими и порядокъ содержанія заключенныхъ. 5) Сельско-судебный уставъ (Св. Зак., т. XII). 6) Временныя правила о волостномъ судѣ въ мѣстностяхъ, гдѣ введено положеніе о земскихъ начальникахъ 12 іюля 1889 г. 7) Уставы казенныхъ управленій—таможенный, акцизный и др.; они заключаютъ въ себѣ карательныя постановленія относительно нарушенія установленныхъ ими правилъ. 8) Уставъ духовныхъ консисторій, Кормчая книга и духовный регламентъ—карательныя законы церковныя, примѣняемые церковно-судебной властью; постановленія эти соединяютъ въ себѣ самыя разнообразныя правила разныхъ вѣтвей. Источники военно-У. закона—см. ниже. Старѣйшіи изъ современныхъ западно-европейскихъ У. кодексовъ—французскій *code pénal* 1810 г. До его изданія французское право представляло пеструю смѣсь права римскаго, національно-обычнаго и каноническаго, эдиктовъ, ординасовъ, судебныхъ рѣшеній. Онъ составлялся лучшимъ юристамъ Франціи, работавшими съ 1801 по 1808 г.; за время своего существованія многократно былъ дополняемъ и измѣняемъ и сохранять понынѣ значеніе одного изъ лучшихъ кодексовъ. Закономъ 1832 г. была реформирована система наказаній, при чемъ были отмѣнены всѣ суровыя членовредительныя наказанія; закономъ 1863 г. цѣлый рядъ правонарушеній былъ переведенъ изъ разряда *crimes* въ разрядъ *délits*; закономъ 1850 г. созданы исправительныя заведенія для малолѣтнихъ и т. д. *Code pénal* былъ, при самомъ изданіи, введенъ въ

Бельгій, гдѣ сохраняли силу въ теченіе долгаго времени и послѣ ся отдѣленія отъ Франціи, до 1867 г., когда было издано дѣйствующее бельгійское уложеніе, весьма близкое, въ главныхъ основаніяхъ, съ французскимъ правомъ. Въ 1811 г. *code pénal* былъ введенъ въ Голландіи, которая получила самостоятельный кодексъ лишь черезъ 70 лѣтъ (утвержденъ 3 марта 1881 г., вступилъ въ силу въ 1886 г.). Голландскій кодексъ, по тщательности обработки и по простотѣ карательной системы, занимаетъ выдающееся мѣсто. Въ Германіи замѣтникомъ, находящимся въ непосредственной связи съ дѣйствующимъ У. правомъ, является *Constitutio criminalis Carolina* (сокращенно цитируется С.С.С.)—уложеніе Карла V, 1532 г. (см. Каролина, XIV, 571). Съ половины XVIII в. стали появляться партикулярные нѣмецкіе кодексы, число которыхъ къ 1871 г. дошло до 44, не считая 56 напечатанныхъ, но не утвержденныхъ проектовъ. Первымъ по времени былъ баварскій *Codex juris bavarici criminalis* 1751 г., затѣмъ австрійскій Терезіана 1768 г. (*Constitutio criminalis Theresiana*), замѣненная въ 1787 г. кодексомъ Іосифа II. Въ Пруссіи въ 1791 г. издано было такъ назыв. прусское земское право (*Landrecht*), уголовный постановленія котораго дѣйствовали до изданія въ 1851 г. *Strafgesetzbuch für die Preussischen Staaten*. Особенно важное значеніе для послѣдующаго законодательства имѣло баварское уложеніе 1813 г., проектъ котораго былъ разработанъ знаменитымъ Фейербахомъ; влияние его отразилось и на русскомъ Сводѣ Законовъ угол. 1832 г. Вскорѣ послѣ образованія сѣверо-германскаго союза, въ 1868 г., по инициативѣ рейхстага было приступлено къ составленію союзнаго У. уложенія. Оно было составлено и разсмотрѣно съ поразительной быстротой и съ 1 января 1871 г. вступило въ силу. Въ теченіе 1871 и 1872 гг. *Strafgesetzbuch für das Deutsche Reich* сдѣлался обще-германскимъ У. кодексомъ. Въ Австріи кодексъ Іосифа II былъ замѣненъ въ 1803 г. уложеніемъ Франца II, а съ 1852 г. дѣйствуетъ *Strafgesetz über Verbrechen, Vergehen und Uebertretungen*. На смѣну его въ восьмидесятихъ годахъ былъ изготовленъ проектъ. Въ Венгріи съ 1830 г. дѣйствуетъ самостоятельный кодексъ. Англія до сихъ поръ не имѣетъ У. кодекса; примѣняются общее право (*common law*), статутное право и судебныя рѣшенія. Въ Соед. Штатахъ Сѣв. Америки каждый штатъ имѣетъ самостоятельное У. законодательство.

*Дѣйствіе У. закона. I. Во времени.* Законъ У. вступаетъ въ силу съ момента его обнародованія, но при изданіи новыхъ кодексовъ обыкновенно назначается особый срокъ, въ продолженіе котораго суды и граждане могли бы ознакомиться съ новымъ закономъ (такъ напр., уложеніе о наказаніяхъ было обнародовано 15 августа 1845 г., а вступило въ силу съ 1 мая 1846 г.). Такая приостановка дѣйствія закона называется *vacatio legis*. Прекращается сила закона съ момента его отмены. По общему правилу, никакой законъ не имѣетъ обратной силы (см. XXI, 569). Въ примѣненіи къ закону У. это начало подлежитъ

существенному ограниченію: къ дѣяніямъ, совершеннымъ во время дѣйствія стараго закона, но разсматриваемымъ при дѣйствіи новаго, примѣняется послѣдній, если онъ снисходительнѣе. Общаго опредѣленія по этому предмету въ нашемъ правѣ не имѣется, но, напр., въ поведѣніи о введеніи въ дѣйствіе уложенія о наказ. это прямо было оговорено. II. *По мѣсту.* Пространство дѣйствія У. закона опредѣляется территоріей государства. Иностранецъ, хотя-бы на короткій срокъ прибывшій въ государство, пользуется, наравнѣ съ туземцами, полной охраной своихъ правъ и обязанъ такимъ же подчиненіемъ мѣстнымъ законамъ. Подробности и изятія—см. Възвѣстность (VI, 694) и Выдача преступниковъ (VII, 489). О толкованіи У. законовъ—см. XXXIII, 432.

*Законъ военно-У.* есть понятіе видовое, а не родовое и потому самостоятельнаго опредѣленія его бытіе не можетъ. Онъ также, по общему правилу, составляетъ актъ верховной законодательной власти, но изятія изъ этого начала въ военно-У. законодательствѣ гораздо шире. На основаніи 90 ст. воинск. уст. о нак., главнокомандующему, командующимъ арміями и др. лицамъ, въ военное время, представляется, по ихъ усмотрѣнію, усиливать строгость наказаній, въ законѣ положенныхъ, не доводя лишь такого усиленія до назначенія смертной казни, и даже объявлять невоспрещенными законамъ дѣянія преступными, когда, по военнымъ обстоятельствамъ, приняты будутъ особые мѣры предосторожности. Право усиленія наказанія принадлежитъ и въ мирное время главнымъ начальникамъ военныхъ округовъ, въ формѣ преданія суду съ тѣмъ, чтобы къ виновнымъ были примѣняемы наказанія, положенныя для военнаго времени. Источники дѣйствующаго военно-У. права: 1) воинскій и военно-морской уставы о наказаніяхъ (см. Уставы). 2) Уставъ дисциплинарный (см.). 3) Книга VII св. воен. пост.—о заведеніяхъ военно-тюремныхъ. 4) Разнообразныя уставы: гарнизонный, о внутренней службѣ и др. Во всѣхъ современныхъ европейскихъ арміяхъ имѣются самостоятельные военно-У. кодексы: въ Германіи—*Militär Strafgesetzbuch für das deutsche Reich*, 1872 г. (лучшій кодексъ; по его образцу составлены шведскій и датскій); во Франціи—*Code de justice militaire*, 1857 г.: въ Италіи—*Codice penale per esercito del regno d'Italia*, 1869 г.; въ Бельгій—*Code pénal militaire*, 1870 г.: въ Австро-Венгріи—*Militär Strafgesetz über Verbrechen und Vergehen für das Kaiserthum Oesterreich*, 1855 г. (наиболье устарѣлый). Австрійскій кодексъ—единственный, заключающій въ себѣ постановленія о всѣхъ преступныхъ дѣяніяхъ и, слѣдовательно, включающій собою примѣненіе къ военно-служащимъ общаго кодекса; всѣ прочіе суть только сборники постановленій специальныхъ и примѣняются наряду съ общими. Дѣйствіе военно-У. закона существенно видоизмѣняется въ зависимости отъ обстоятельствъ времени и мѣста. Хотя военное время не создаетъ новыхъ юридическихъ отношеній въ арміи, но оно выдвигаетъ на первый планъ такія обя-

занности, которыя въ мирное время существеннаго значенія не имѣютъ, создаютъ возможность особымъ правонарушеній (бѣгство съ поля сраженія, мародерство и т. п.) и обращаетъ нѣкоторыя ненаказуемыя дѣянія или дисциплинарныя проступки въ дѣянія, обложенныя высшими наказаніями. Кромѣ того, оно обуславливаетъ распространеніе дѣйствія военно-уголовныхъ законовъ на лицъ гражданскихъ (собственныхъ подданныхъ и непріятельскихъ), на военноплѣнныхъ, на шпионовъ. Территоріальный принципъ въ отношеніи военно-У. законовъ не имѣетъ значенія, ибо войска и военные корабли, находящіеся на иностранной территоріи, подчиняются всегда дѣйствію отечественныхъ законовъ, а не туземныхъ; но объемъ ихъ примѣненія различенъ въ мѣстностяхъ, состоящихъ на мирномъ положеніи или на военномъ, въ оккупированныхъ непріятельскихъ областяхъ и когда какаया-либо мѣстность объявляется въ мирное время состоящей въ исключительномъ положеніи (положеніе усиленной и чрезвычайной охраны у насъ, осадное положеніе въ государствахъ средней Европы). Дѣйствіе военно-У. законовъ по лицамъ также различно. Въ полномъ объемѣ они примѣняются къ военнослужащимъ въ тѣсномъ смыслѣ, въ ограниченномъ—къ запаснымъ, отставнымъ, резервистамъ разныхъ наименованій, ополченцамъ и къ весьма многимъ другимъ категориямъ.

К.-К.

**Уголовный искъ** (Action publique, Strafklage, charge) — есть требованіе, предъявленное уголовному суду о примѣненіи наказанія къ виновному въ преступномъ дѣяніи. У. искъ опредѣляетъ содержаніе и направленіе судебного разбирательства; наличность его предполагается во всѣхъ стадіяхъ и во всѣхъ типахъ процесса. Въ розыскомъ процессѣ У. искъ отдѣляется отъ оцѣнки его (сужденія) лишь логически; осуществленіе его предоставляется тѣмъ же судебнымъ органамъ, на которыхъ возлагается судебное разсмотрѣніе дѣла, при чемъ законъ указываетъ лишь поводы, уполномочивающіе судью приступитъ къ уголовному разбирательству (fundamenta inquisitionis). Въ состязательномъ процессѣ У. искъ ввѣряется особымъ органамъ, отъ которыхъ зависитъ возбужденіе и поддержаніе его передъ судомъ, при чемъ органы обвиненія обособляются отъ органовъ суда. У. искъ, какъ и искъ гражданскій, является требованіемъ, обращаемымъ къ судебной власти и создающимъ для послѣдней обязанность производства дѣла въ судебномъ порядкѣ. Фактическая доказательность У. иска оцѣняется обвинителемъ; отъ неосновательныхъ обвиненій возможно ограничить обвиняемыхъ только установленіемъ отвѣтственности обвинителей, а это мыслимо только при самостоятельности ихъ дѣятельности, при независимости ихъ отъ судебной оцѣнки; однако, практикою нашихъ судебныхъ установленій (цирк. мин. юстиціи 28 февраля 1874 г.) за судебнымъ слѣдователемъ признано право оцѣнки У. иска съ точки зрѣнія его достовѣрности. Въ отличіе отъ гражданскаго иска, У. искъ по содержанію своему

является искомъ публичнымъ и индивидуальнымъ, а не частнымъ и объективнымъ. Право У. иска принадлежитъ государству; У. искъ осуществляется единственно по волѣ государственной власти, не завися ни отъ произвола отдѣльныхъ лицъ, ни отъ усмотрѣнія судебной власти и другихъ властей, существующихъ въ государствѣ. Въ видѣ исключенія по дѣламъ о преступленіяхъ частныхъ и уголовно-частныхъ право на У. искъ предоставляется исключительно потерпѣвшему и его законнымъ представителямъ, а въ нѣкоторыхъ случаяхъ устанавливается зависимость (пассивная или активная) органовъ обвинительной власти отъ требованій частныхъ лицъ и правительственныхъ учрежденій. У. искъ предъявляется противъ опредѣленнаго лица и прекращается со смертію виновника преступленія; въ видахъ практическаго удобства отъ этого требованія допускаются отступленія при предварительномъ слѣдствіи, производствѣ коего начинается хотябы виновникъ преступленія и не былъ еще обнаруженъ. Наконецъ, по формѣ своей У. искъ расчленяется на возбужденіе судебного преслѣдованія и обличеніе обвиняемаго передъ судомъ, тогда какъ гражданскій искъ долженъ быть единымъ и неизмѣнимымъ во все время производства дѣла; эта двойственность У. иска объясняется тѣмъ, что обвинителю приходится искать судебной защиты въ то время, когда въ рукахъ его нѣтъ еще многихъ доказательствъ по дѣлу, приходится собирать доказательства при содѣйствіи судебныхъ органовъ, вслѣдствіе чего обвинитель, въ большинствѣ случаевъ, не можетъ окончательно формулировать У. искъ въ моментъ первоначальнаго обращенія своего къ суду. *Возбужденіе уголовнаго преслѣдованія* складывается изъ предъявленія У. иска уполномоченному на его разрѣшеніе суду и принятія его судомъ, который провѣряетъ при этомъ компетентность обвинителя и наличность требуемыхъ для У. иска юридическихъ условий. Принятіе судебнымъ органомъ У. иска выражается въ привлеченіи заподозрѣннаго къ дѣлу въ качествѣ обвиняемаго. Возбужденіе У. преслѣдованія не слѣдуетъ смѣшивать съ начатіемъ дѣла въ судебномъ порядкѣ, такъ какъ иногда дѣло можетъ быть начато и при отсутствіи У. иска, для разслѣдованія происшествія, которое можетъ заключать въ себѣ признаки преступленія; равнымъ образомъ, возбужденіе уголовнаго преслѣдованія слѣдуетъ отличать отъ участія въ дѣлѣ, ибо право на участіе въ дѣлѣ иногда предоставляется лицамъ, не возбуждавшимъ У. иска, а присоединившимся къ иску, предъявленному другимъ. Моментомъ возбужденія У. преслѣдованія, съ котораго прерывается теченіе давности и создается для заподозрѣннаго положеніе обвиняемаго, на Западѣ признается моментъ принятія У. иска судомъ, у насъ—моментъ предъявленія его суду и даже полицейской власти: необходимо только, чтобы ходатайство о возбужденіи У. преслѣдованія было обращено къ компетентной власти, исходило отъ лица имѣющаго право на предъявленіе У. иска, и имѣло своимъ предметомъ дѣяніе наказуе-

мое. Право на У. искъ принадлежит государству, а по изъятию, въ дѣлахъ о частныхъ и уголовно-частныхъ преступленіяхъ—частнымъ лицамъ; вслѣдствіе этого различается публичное и частное обвиненіе. Въ виду различія обвиненія на первоначальное и окончательное различаются лица, уполномоченныя на возбужденіе У. преслѣдованія, и лица, уполномоченныя на обличеніе виновныхъ передъ судомъ: субъектъ первоначальнаго обвиненія является активнымъ лишь въ полиціи, затѣмъ дѣятельность его мало замѣтна, такъ какъ его дополняетъ и замѣняетъ слѣдователь; наоборотъ, субъектъ окончательнаго обвиненія активенъ еще начала до конца своей дѣятельности. Въ Англіи возбужденіе У. преслѣдованія является правомъ каждаго гражданина; созданные въ 1879 г. органы официальнаго обвиненія возбуждаютъ У. преслѣдованіе лишь по дѣламъ о преступленіяхъ, не затрагивающихъ интересовъ частныхъ лицъ. Наоборотъ, во Франціи возбужденіе У. преслѣдованія монополизировано въ рукахъ прокурора, который, однако, обязанъ возбудить преслѣдованіе по требованію апелляціоннаго суда или по жалобѣ потерпѣвшаго, если въ ней указанъ обвиняемый. Въ Австріи нормальнымъ возбудителемъ уголовного преслѣдованія является прокуроръ, по потерпѣвшему предоставлено право непосредственнаго предъявленія У. иска суду, помимо прокуратуры. Въ Россіи право возбужденія У. преслѣдованія предоставлено въ различной мѣрѣ прокураторѣ, полиціи и другимъ административнымъ властямъ, частнымъ лицамъ, потерпѣвшимъ отъ преступленія, и органамъ судебной власти. *Прокуратура* возбуждаетъ У. преслѣдованіе, предлагая судебному слѣдователю произвести предварительное слѣдствіе или внося въ окружный судъ обвинительный актъ (по дѣламъ о преступленіяхъ, преслѣдуемыхъ въ порядкѣ публичнаго обвиненія и подвѣдомственныхъ общимъ судебнымъ установленіямъ). Въ рукахъ прокуратуры сосредоточиваются всѣ свѣдѣнія о преступныхъ дѣяніяхъ этой категоріи; она руководитъ дѣйствіями полиціи по производству дознаній, къ ней обращаются правительственные установленія и частныя лица, заинтересованныя въ преслѣдованіи преступленій; наконецъ, она наблюдаетъ за производствомъ предварительныхъ слѣдствій. Въ видѣ изъятія по нѣкоторымъ дѣламъ прокуратура не можетъ возбудить У. преслѣдованія, пока не будетъ заявлено о томъ требованіе со стороны имѣющихъ на то право лицъ или учреждений. Прокуратура обязана возбудить У. преслѣдованіе, если о томъ сдѣлано распоряженіе высшимъ въ порядкѣ подчиненности лицомъ прокурорскаго надзора или состоялось опредѣленіе обвинительной камеры (а по преступленіямъ по службѣ должностныхъ лицъ судебного вѣдомства— того судебного мѣста, отъ котораго зависитъ преданіе обвиняемаго суду).

*Полиція* общая (городская, уѣздная и сельская) и спеціальная (чины корпуса жандармовъ на желѣзныхъ дорогахъ, инспекторы мѣстъ тишенія и торговли произведенія

печати и т. п.) является нормальнымъ органомъ возбужденія преслѣдованія въ публичномъ порядкѣ по дѣламъ, подвѣдомственнымъ мировымъ и судебно-административнымъ установленіямъ; она дѣйствуетъ при этомъ вполне самостоятельно и только въ отношеніи прекращенія дознаній безъ возбужденія преслѣдованія подчиняется контролю прокуратуры. По дѣламъ, подвѣдомственнымъ общимъ судебнымъ установленіямъ, полиція можетъ обращаться къ прокурору и слѣдователю съ сообщеніями, но возбужденіе уголовного преслѣдованія зависитъ отъ прокурора или слѣдователя, для коихъ сообщенія полиціи не обязательны. Изъ числа *частныхъ лицъ* право на возбужденіе иска предоставлено только потерпѣвшимъ отъ преступленія; жалоба потерпѣвшаго признается законнымъ поводомъ къ началу дѣла и при наличности ея ни прокуроръ, ни слѣдователь не могутъ уклониться отъ возбужденія преслѣдованія. Частныя лица, отъ преступленія не потерпѣвшія, въ общихъ судебныхъ установленіяхъ могутъ подавать подкрѣпленные доказательства обвиненія о преступленіи, но возбужденіе уголовного преслѣдованія въ такихъ случаяхъ вполне зависитъ отъ слѣдователя или прокурора. *Мировые и городскіе суды, земскіе начальники и уѣздные члены окружнаго суда* могутъ возбуждать У. преслѣдованіе по всѣмъ непосредственно усмотрѣннымъ ими (какъ въ качествѣ очевидцевъ, такъ и при производствѣ другихъ дѣлъ) преступнымъ дѣяніямъ, преслѣдуемымъ въ порядкѣ публичнаго обвиненія, за исключеніемъ нарушеній уставовъ казеннаго управленія, общественнаго благочинія и благоустройства и постановленій о печати. *Судебный слѣдователь* имѣетъ право возбудить преслѣдованіе или по своему непосредственному усмотрѣнію, когда онъ застѣнетъ совершающееся или только что совершившееся преступное дѣяніе (по преступленіямъ, обнаруженнымъ при производствѣ другого дѣла, слѣдователь начинаетъ изслѣдованіе не иначе, какъ по предложенію прокурора), или же по указанію лицъ, не имѣющихъ права на возбужденіе преслѣдованія по данному дѣлу. Наконецъ, изъ числа коллегіальныхъ *судовъ* право возбужденія У. преслѣдованія предоставлено только судебной палатѣ, въ качествѣ камеры преданія суду; всѣ остальные коллегіальные суды имѣютъ право лишь сообщать объ усмотрѣнныхъ ими преступныхъ дѣяніяхъ тѣмъ органамъ, отъ которыхъ зависитъ возбужденіе У. преслѣдованія. По дѣламъ о преступленіяхъ частныхъ и уголовно-частныхъ возбуждать У. преслѣдованіе могутъ лица, потерпѣвшія отъ преступленія, и ихъ законные представители. *Обличеніе обвиняемаго передъ судомъ* заключается въ окончательной формулировкѣ предъявленнаго иска и въ поддержаніи его во всѣхъ инстанціяхъ суда. Въ Англіи право обличенія обвиняемаго передъ судомъ предоставлено тѣмъ же лицамъ, отъ которыхъ зависитъ возбужденіе У. иска. Во Франціи обличеніе передъ судомъ возложено исключительно на прокуратуру; частныя лица совершенно устрояются отъ обличенія. Въ Германіи по дѣламъ о престу-

явленіяхъ, преслѣдуемыхъ въ публичномъ порядкѣ, обличеніе передъ судомъ возлагается на прокуратора, но потерпѣвшій можетъ участвовать въ обличеніи въ качествѣ добавочной стороны (Nebenklage). Въ Россіи по дѣламъ, подвѣдомственнымъ мировымъ и судебно-административнымъ установленіямъ, право обличенія обвиняемаго передъ судомъ предоставлено тѣмъ же лицамъ, отъ коихъ зависитъ возбужденіе У. иска. Въ общихъ судебныхъ установленіяхъ по дѣламъ о преступленіяхъ, преслѣдуемыхъ въ порядкѣ публичнаго обвиненія, и по дѣламъ о преступленіяхъ уголовно-частныхъ обличеніе обвиняемаго передъ судомъ возлагается на прокуратора, причѣмъ потерпѣвшіе могутъ участвовать въ дѣлѣ лишь въ качествѣ гражданскихъ исповъ (IX, 507). Наконецъ, по дѣламъ о частныхъ преступленіяхъ (см.), какъ въ мировыхъ, такъ и въ общихъ судебныхъ установленіяхъ, обличеніе обвиняемаго передъ судомъ предоставляется исключительно потерпѣвшимъ, въ порядкѣ частнаго обвиненія (см.).

Каждый У. искъ долженъ удовлетворять опредѣленнымъ фактическимъ и юридическимъ условіямъ, при отсутствіи которыхъ падаетъ самое право уголовного иска. Фактическими условіями, совокупность коихъ создаетъ достаточное основаніе обвиненія, служатъ данныя, доказывающія событіе преступленія и учиненіе его обвиняемымъ. Отѣнка фактическихъ условій обвиненія представляется тому лицу, которое уполномочено на возбужденіе У. иска; судебной повѣркѣ фактическія условія обвиненія подлежатъ при разсмотрѣніи предварительнаго слѣдствія окружнымъ судомъ (при прекращеніи дѣла), или судебной палатой (при преданіи суду), во всѣхъ же остальныхъ случаяхъ—при постановленіи приговора рѣшающимъ судомъ. Юридическія условія обвиненія или правовыя предположенія, необходимыя для принятія и разсмотрѣнія У. иска въ судебномъ порядкѣ, во всякомъ положеніи дѣла подлежатъ отѣнкѣ суда, который при отсутствіи ихъ не можетъ принять дѣла къ своему производству. Юридическія условія (законные поводы) У. преслѣдованія распадаются на матеріальныя и процессуальныя: первая сводятся къ наличности права на наказаніе въ данномъ случаѣ, вторыя опредѣляютъ порядокъ предъявленія У. иска. Право на наказаніе предполагаетъ: 1) наличность въ дѣяніи обвиняемаго полнаго вишняго состава преступления, 2) наличность виновника преступленія (необнаруженіе виновнаго является основаніемъ къ прекращенію У. преслѣдованія, а нерозысканіе, побѣгъ или болѣзнь обвиняемаго приостанавливаютъ преслѣдованіе), 3) возможность примѣненія наказанія въ данномъ случаѣ, т. е. отсутствіе причинъ, погашающихъ наказаніе (смерть обвиняемаго, давность, примиреніе и помилуваніе), и 4) наличность права обвиненія въ данномъ случаѣ, устраняемаго при существованіи судебного приговора по тому же дѣлу. Въ видѣ исключенія дѣло разсматривается У. судомъ, не смотря на невозможность признанія наказанія, въ слѣдующихъ слу-

чаяхъ: 1) при прекращеніи У. преслѣдованія предъявленный въ У. судѣ гражданскій искъ разрѣшается тѣмъ же судомъ; 2) при кассационной отмѣнѣ приговора по жалобѣ гражданскаго истца дѣло разсматривается У. судомъ исключительно для опредѣленія правъ истца на вознагражденіе; 3) освобожденный отъ суда безъ указанія вины можетъ просить У. судъ объ опредѣленіи вины и слѣдовавшаго ему наказанія; равнымъ образомъ могутъ просить о возобновленіи дѣла, прекращеннаго по манифесту, должностныя лица и семейства ихъ. Къ числу процессуальныхъ условій У. иска относятся: а) компетентность судебного органа, которому предъявленъ У. искъ (при некомпетентности суда послѣдній или возвращаетъ У. искъ лицу, его предъявившему, или направляетъ его по принадлежности); б) компетентность даннаго лица на предъявленіе У. иска и в) выполненіе установленныхъ закономъ для У. иска формальныхъ требованій. Кромѣ перечисленныхъ общихъ условій У. иска, въ извѣстныхъ случаяхъ необходима наличность требованія со стороны того лица или органа, которому предоставлено право возбужденія У. иска. Какъ требованіе, о судебномъ признаніи котораго ходатайствуетъ обвинитель, У. искъ долженъ представлять собою какъ-бы проектъ судебного приговора, предлагаемаго обвинителемъ. Въ У. искѣ должны быть указаны лицо, обвиняемое въ преступномъ дѣяніи, учиненное имъ преступное дѣяніе, доказательства, подтверждающія обвиненіе, имя и фамилія обвинителя. Въ процессѣ обвинительномъ разсмотрѣніи дѣла ограничивается предѣлами, указанными обвинителемъ, и не можетъ быть распространяемо на другихъ обвиняемыхъ и на другія преступленія. Въ розыскномъ и слѣдственно-состязательномъ процессѣ судъ при изслѣдованіи дѣла не стѣсняется указанными обвинителемъ предѣлами и въ правѣ измѣнять предъявленное обвиненіе; въ видѣ исключенія судебное разсмотрѣніе строго ограничивается предѣлами предъявленнаго обвиненія по дѣламъ о нарушеніи уставовъ казенныхъ управленій, о должностныхъ преступленіяхъ и о преступленіяхъ частныхъ. Производство У. дѣла, разъ начатое судомъ, должно быть доведено до конца. При наличности причинъ, до устраненія которыхъ разсмотрѣніе дѣла въ У. судѣ невозможно, производство по дѣлу временно приостанавливается, но возбужденное У. преслѣдованіе остается въ силѣ и заподозрѣнный остается въ положеніи обвиняемаго; по устраненіи препятствующей производству причины она продолжается въ силу закона. Физическая невозможность производства уголовного дѣла имѣетъ мѣсто въ тѣхъ случаяхъ, когда обвиняемый не можетъ быть доставленъ въ судъ вслѣдствіе побѣга или болѣзни; въ обоихъ случаяхъ производство дѣла отлагается до розысканія обвиняемаго или до выздоровленія его. Въ случаѣ побѣга обвиняемаго дѣляется распоряженіе о сыскѣ его (XXXII, 236); въ случаѣ душевной болѣзни обвиняемаго онъ свидѣтельствуется особымъ присутствіемъ окружнаго суда (XI, 278). Юридически невозмож-



нымъ производство У. дѣла является при возникновеніи такихъ вопросовъ, которые подлежатъ разрѣшенію другого установленія и для даннаго дѣла являются преюдициальными (XXV, 104). Прекращеніемъ У. иска называется судебное опредѣленіе, коимъ постановляется, что дальѣйшее разсмотрѣніе въ судебномъ порядкѣ возбужденнаго угол. иска не можетъ имѣть мѣста и всѣ принятыя противъ обвиняемаго мѣры подлежатъ отбѣнѣ. Въ отличіе отъ окончанія дѣла судебнымъ приговоромъ, прекращеніе У. преслѣдованія опредѣляется до судебного слѣдствія, въ распорядительномъ засѣданіи или камерой преданія суду. Отъ прекращенія производства въ данномъ судѣ (по неподсудности) прекращеніе обвиненія отличается тѣмъ, что въ первомъ случаѣ производство продолжается въ другомъ судѣ, а отъ приостановленія — тѣмъ, что приостановленное производство продолжается, какъ только устранены причины останова. Причины прекращенія У. иска распадаются на прекращающія преслѣдованіе — непроступность дѣянія, душевная болѣзнь обвиняемаго, необнаруженіе обвиняемаго, недостаточность уликъ — и погашающія преслѣдованіе, при наличности коихъ наказаніе отбѣняется (XXII, 431). По дѣламъ, подсуднымъ общимъ судебнымъ установленіямъ, прекращеніе У. преслѣдованія зависитъ отъ того суда, которому подвѣдомственно дѣло по существу; но при несогласіи его съ мнѣніемъ прокурора вопросъ о прекращеніи производства разрѣшается судебною палатою. Потерявшій можетъ принести на опредѣленіе окружнаго суда о прекращеніи дѣла частную жалобу; наконецъ, судебная палата можетъ сама отбѣнить опредѣленіе окружнаго суда, если получить свѣдѣнія о томъ, что У. преслѣдованіе прекращено неправомерно. Опредѣленія о прекращеніи У. преслѣдованія постановляются или по инициативѣ самого суда, или по предложеніямъ прокурора, основаннымъ на разсмотрѣніи оконченаго предварительнаго слѣдствія, или по представленіямъ судебного слѣдователя, если послѣдній не найдетъ оснований продолжать слѣдствіе въ виду наличности одной или нѣсколькихъ отбѣняющихъ наказанія, или въ виду отсутствія въ изслѣдуемомъ дѣяніи признаковъ преступленія, необнаруженія виновнаго или недостаточности уликъ. Для мировыхъ и судебно-административныхъ установленій особаго порядка прекращенія У. преслѣдованія закономъ не установлено. Производство по прекращенному У. иску можетъ быть, съ разрѣшенія судебной палаты, возобновлено, если до истеченія срока давности будутъ установлены признаки преступности дѣянія, выяснится ошибочное признаніе обвиняемаго душевноболѣзненнымъ, будетъ обнаруженъ виновный или будутъ собраны новыя доказательства и улики; но если производство по У. иску прекращено въ виду наличности одной изъ причинъ, погашающихъ преслѣдованіе, то оно можетъ быть возобновлено только въ тѣхъ случаяхъ, когда судомъ будетъ признано, что состоявшееся о прекращеніи производства опредѣленіе было послѣдствіемъ

подлога, подкупа или иного преступленія. Въ военномъ процессѣ право возбужденія У. иска въ большинствѣ государствъ принадлежитъ исключительно военному начальству и только въ Бельгіи предоставлено органамъ военной прокуратуры. Обличеніе обвиняемаго передъ судомъ возлагается на военную прокуратуру, а въ русскомъ полковомъ судѣ — на частныхъ лицъ, потерявшихъ отъ преступленія, и на должностныхъ лицъ, по соображеніямъ которыхъ начато дѣло. Возбужденіе У. иска зависитъ въ Россіи отъ начальника, пользующагося правами полковаго командира. Прекращеніе производства по У. иску въ военномъ процессѣ зависитъ отъ военнаго начальства, которое по дѣламъ высшей подсудности въ Россіи должно при этомъ входить въ соглашеніе съ военной прокуратурой (пересланія разрѣшаются высшимъ начальствомъ, а въ послѣдней инстанціи — главнымъ военнымъ судомъ). Возобновляется прекращенное преслѣдованіе по дѣламъ низшей подсудности тѣмъ же военнымъ начальникомъ, который распорядился прекращеніемъ производства, а въ дѣлахъ высшей подсудности — непосредственно высшимъ начальникомъ, по соглашенію съ военпрокурорскимъ надзоромъ или съ главнымъ военнымъ судомъ (если дѣло было прекращено по распоряженію командующаго войсками военнаго округа).

*Литература.* Квачевскій, «Объ уголовномъ преслѣдованіи»; Буцковский, «Очерки судебныхъ порядковъ» (стр. 393—470); Н. Муравьевъ, «Прокурорскій надзоръ» (т. I); А. Зачинскій, «О началѣ госуд. обвиненія» («Времен. Демид. Юрид. Липецк.», 1887, кн. 45); Д. Азаревичъ, «Общее всѣмъ право судебного преслѣдованія правонарушителей» («Журн. Гражд. и Угол. Пр.», 1893, кн. 2); Le Sellyer, «Action publique et privée»; Mangin, «Action publique»; Janka, «Staatliches Klagmonopol».

*А. С. Лыкошинъ.*

**Уголовный процессъ**—см. Уголовное судопроизводство.

**Уголъ** (мат.).—Если изъ точки  $O$  на данной плоскости проведемъ прямыя  $OA$  и  $OB$ , то получимъ *уголъ*  $AOB$  (черт. 1).

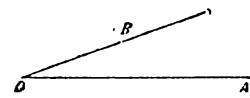

Черт. 1.

Точка  $O$  наз. *вершиною* угла, а прямыя  $OA$  и  $OB$  *сторонами* угла.

Предположимъ, что даны два угла  $BOA$  и  $B_1O_1A_1$ . Наложимъ ихъ такъ, чтобы вершины  $O$  и  $O_1$  совпали и чтобы стороны  $OA, A_1O_1$  совпали со стороны  $OA$ . Если при этомъ сторона  $O_1B_1$  совпадетъ со стороной  $OB$ , то говорить, что углы  $BOA$  и  $B_1O_1A_1$

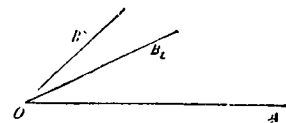

Черт. 2.

равны. Если сторона  $O_1B_1$  пойдет внутри угла  $BOA$  (черт. 2), то угол  $AOB$  больше угла  $B_1O_1A_1$ . Если же чертеж имеет вид (черт. 3), то угол  $AOB$  меньше угла  $A_1O_1B_1$ .

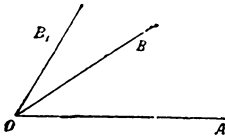

Черт. 3.

Два угла, имеющие общую вершину и общую сторону, наз. *прилежащими*; таковы напр. углы  $AOB$  и  $BOC$  (черт. 4).

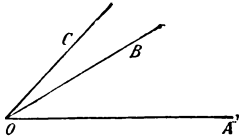

Черт. 4.

Стороны  $OA$  и  $OC$  наз. *внешними* сторонами прилежащих углов.

*Смежными* углами наз. такие прилежащие углы, внешние стороны которых составляют одну прямую (черт. 5).

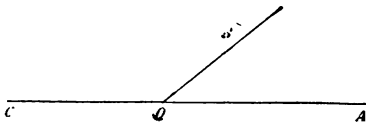

Черт. 5.

Угол наз. *прямым*, если он равен углу смежному из ним (черт. 6).

Говорят, что прямая  $OB$  (черт. 6) *перпендикулярна* к прямой  $CA$ , если она образует равные смежные углы  $AOB$  и  $COB$ .

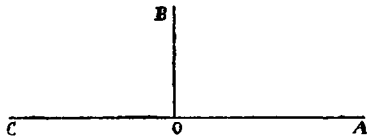

Черт. 6.

Все прямые углы равны между собой. Угол больший прямого наз. *тупым*, а меньший прямого — *острым*. Если построим два при-

Такие углы, как  $a$  и  $e$  наз. *соответственными*,  
 > > >  $c$  >  $f$  *внутренними накрест лежащими*,  
 > > >  $a$  >  $h$  *внешними накрест лежащими*,  
 > > >  $c$  >  $e$  *внутренними односторонними*,  
 > > >  $a$  >  $g$  *внешними односторонними*.

Для того, чтобы прямые  $AB$  и  $CD$  были параллельны, необходимо и достаточно, чтобы имело место одно из равенств вида

$a = e$ ,  $c = f$ ,  $a = h$ ,  $c + e =$  двумь прямым,  
 $a + g =$  двумь прямым.

Представим себе круг, в центрѣ кото-

ражающаго угла такъ, чтобы одинъ изъ нихъ равнялся углу  $AOB$ , а другой углу  $A_1O_1B_1$ , то внешние стороны этихъ прилежащихъ угловъ образуютъ уголъ равный суммѣ угловъ  $AOB$  и  $A_1O_1B_1$ .

Сумма смежныхъ угловъ равна двумь прямымъ.

Если изъ точки  $O$  на плоскости проведемъ несколько лучей, напр.  $OA$ ,  $OB$ ,  $OC$ ,  $OD$  и  $OE$  (черт. 7), то получимъ углы  $BOA$ ,  $BOC$ ,

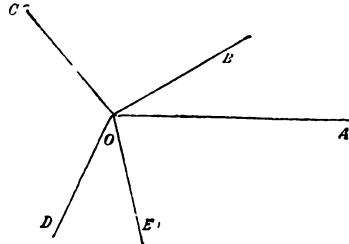

Черт. 7.

$COD$ ,  $DOE$  и  $EOA$ , сумма которыхъ равна четыремъ прямымъ.

Двѣ пересекающіяся прямыя  $AB$  и  $CD$  (черт. 8) образуютъ четыре угла  $a$ ,  $b$ ,  $c$ ,  $d$ ;

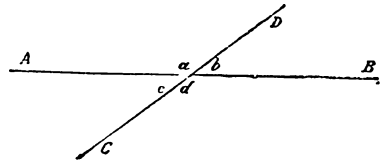

Черт. 8.

изъ нихъ  $a$  и  $b$  смежные; углы же  $a$  и  $d$  или же  $b$  и  $c$  наз. *вертикальными*. Существуютъ равенства:  $a = d$  и  $b = c$ .

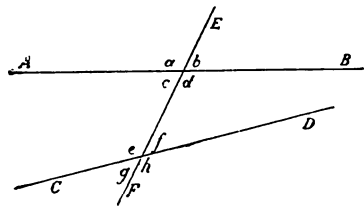

Черт. 9.

Углы, образованные двумя прямыми  $AB$  и  $CD$  при пересѣченіи третьей прямою  $EF$  (черт. 9) имѣютъ особыя названія.

Если сторона угла проходить черезъ точки  $A$  и  $B$ , лежащая на окружности, то уголъ  $AOB$  измѣряется дугою  $AB$ . Мѣрою угла служить отвлеченное число, равное отношенію дуги  $AB$  къ радиусу круга. Уголъ выражаютъ также въ

градусахъ. Если, напр., уголъ  $AOB$  содержитъ одинъ градусъ, то это значитъ, что дуга  $AB$  составляетъ одну 360-ую часть окружности.

Уголъ, вершина котораго находится въ центрѣ круга, наз. *центральныймъ*. Если же вершина угла находится на окружности въ точкѣ  $A$ , а стороны проходятъ черезъ точки  $B$  и  $C$ , лежащія на окружности, то уголъ  $BAC$  называется *вписаннымъ*. Этотъ уголъ измѣряется половиною дуги  $BC$ . Если же вершина угла находится внѣ круга, а стороны  $AB$  и  $AC$  касаются круга въ точкахъ  $B$  и  $C$ , то уголъ называется *отсѣленнымъ*. Онъ измѣряется половиною дугъ, заключенныхъ между его сторонами.

Двѣ прямыя на плоскости или пересѣкаются, или параллельны. Въ пространствѣ прямыя могутъ не пересѣкаться и въ то же время не быть параллельными. Предположимъ, что прямыя  $a$  и  $b$  не пересѣкаются и не параллельны. Угломъ между этими прямыми назыв. тотъ уголъ, который получимъ, проведя изъ какой нибудь точки пространства  $O$  прямыя  $OA$  и  $OB$ , параллельныя прямымъ  $a$  и  $b$ .

Предположимъ, что прямая  $AB$  пересѣкается плоскостью  $P$  въ точкѣ  $A$  (черт. 10). Если окажется, что двѣ прямыя  $AC$  и  $AD$ , прове-

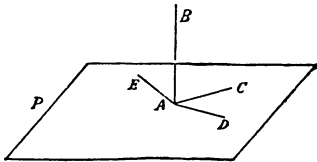

Черт. 10

денныя на плоскости  $P$  черезъ точку  $A$ , перпендикулярны къ  $AB$ , то и всякая прямая  $AE$ , находящаяся въ плоскости  $P$ , будетъ перпендикулярна къ  $AB$ . Въ этомъ случаѣ говорятъ, что прямая  $AB$  перпендикулярна къ плоскости  $P$ .

Двѣ пересѣкающіяся плоскости образуютъ *двугранный уголъ*. Линія пересѣченія этихъ плоскостей назыв. *ребромъ* двуграннаго угла; плоскости, образующія уголъ, назыв. *сторонами* угла.

Предположимъ, что плоскости  $AP$  и  $BQ$  пересѣкаются по прямой  $AB$  (черт. 11).

Возьмемъ на ребрѣ  $AB$  какую нибудь точку  $C$  и проведемъ въ плоскостяхъ  $AP$  и  $BQ$  прямыя  $CD$  и  $CE$ , перпендикулярныя къ  $AB$ . Получимъ уголъ  $ECD$ , который назыв. *линейнымъ угломъ* двуграннаго угла  $QABP$ .

Двугранный уголъ измѣряется соответствующимъ ему линейнымъ  $U$ . Если уголъ  $ECD$  (черт. 11) прямой, то и двугранный  $U$  прямой. Въ этомъ случаѣ говорятъ, что плоскость  $AP$  перпендикулярна къ плоскости  $BQ$ .

Если прямая  $AB$  перпендикулярна къ плоскости  $P$  (черт. 10), то всякая плоскость, проходящая черезъ  $AB$ , будетъ перпендикулярна къ плоскости  $P$ .

Предположимъ, что дана плоскость  $P$  и прямая  $AB$  (черт. 12). Проведемъ черезъ  $AB$  плоскость, перпендикулярную къ  $P$ . Пусть эти плоскости пересѣкаются по прямой  $CD$ .

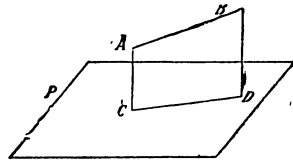

Черт. 12.

Угломъ прямой  $AB$  съ плоскостью  $P$  назыв. уголъ, образованный прямыми  $AB$  и  $CD$ .

Нѣсколько плоскостей, проходящихъ черезъ точку  $O$  и пересѣкающихся по прямымъ  $OA$ ,  $OB$ ,  $OC$ ,  $OD$  и  $OE$ , образуютъ *многогранный уголъ*, точка  $O$  назыв. *вершиной*, плоскости  $BOA$ ,  $COB$ ,  $DOC$ ,  $EOD$  и  $EOA$  — *гранями*, прямыя  $OA$ ,  $OB$ ,  $OC$ ,  $OD$  и  $OE$  — *ребрами*, углы  $BOA$ ,  $COB$ ,  $DOC$ ,  $EOD$  и  $EOA$  — *плоскими углами* многограннаго угла.

Многогранный уголъ назыв. *выпуклымъ*, если онъ весь расположенъ по одну сторону каждой изъ его граней.

Въ трехгранномъ углѣ каждый плоскій уголъ меньше суммы двухъ другихъ плоскихъ угловъ.

Сумма плоскихъ угловъ выпуклаго многограннаго угла меньше 4-хъ прямыхъ.  $D. C.$

**Уголъ лицевой**— $U$ , образуемый такъ назыв. *лицевой линіей* и горизонтальной линіей черепа и служащей для опредѣленія нѣкоторыхъ особенностей конфигураціи лица, какъ на черепѣ, такъ и на живомъ субъектѣ. Такъ какъ лицевая и горизонтальная линія черепа могутъ быть проведены весьма различнымъ образомъ, особенно послѣдняя, то имѣется нѣкій рядъ лицевыхъ  $U$ , обыкновенно носящихъ название по имени авторовъ, ихъ предложившихъ. Какъ нѣтъ, первый обратившій вниманіе на значеніе этого  $U$ , хотя и былъ натуралистомъ, но имѣлъ въ виду дать художникамъ правило, которымъ они могли бы руководиться, когда имъ надо дать изображение головы античной, современнаго европейца, негра или голову обезьяны, собаки, птицы. Лицевую линію онъ проводилъ черезъ двѣ точки, изъ коихъ только одна была постоянна въ его изложеніяхъ. Эта точка опредѣлялась нижнимъ наиболее выступающимъ среди краемъ переднихъ рѣзцовъ. Другая точка, черезъ которую онъ проводилъ лицевую линію, находилась на наиболее выступающей части лобной поверхности, и она приходилась то на лобные бугры, то на такъ называемый *glabella* (фиг. 1,  $BAF$ ), возвышеніе между надбровными дугами, иногда замѣняющееся углубленіемъ. Горизонтальную линію онъ проводилъ черезъ центръ наружнаго слухового прохода и нижній край наружныхъ носовыхъ отверстій (на черепѣ или на живомъ субъектѣ), каковая линія являлась, по его мнѣнію, действительно горизонтальной при наиболее естественномъ положеніи головы (фиг. 1,  $KAM$ ).  $U$ .  $FAM$ , образованный этими линіями, лежитъ не на черепѣ, а впереди его, какъ видно на фиг. 1 и, есте-

ственно, что У. это темъ меньше, чѣмъ сильнее выступаніе нижней части лица по сравнению съ верхней (см. Прогнатизмъ). Кювье въ сотрудничествѣ съ Жофруа Сентъ-Илеромъ, имѣя въ виду измѣреніе У., главнымъ образомъ, на черепахъ животныхъ, нѣсколько видоизмѣнилъ У. Кампера и сталъ проводить горизонтальную линію черезъ центръ слухового отверстия и нижній край верхнихъ рѣзцовъ. У. Кювье (*NBF*, фиг. 1) верхней лежитъ на этомъ край рѣзцовъ. Что же касается до антропологическихъ цѣлей, то такъ какъ въ коллекціяхъ во многихъ случаяхъ встрѣчаются черепа беззубые, то Клоке предложилъ какъ лицевую, такъ и горизонтальную линію проводить черезъ нижній край зубныхъ ячей, или альвеолъ, а не черезъ нижній край рѣзцовъ, и тогда получается У. (*VCL*, фиг. 1), который хотя не выражаетъ всей совокупности отношеній, ибо на него не вліяетъ выступаніе нижнихъ краевъ рѣзцовъ (зубной прогнатизмъ), болѣе сильное у низшихъ расъ, чѣмъ у высшихъ, но за то такой У., который можно измѣрить и на беззубыхъ черепахъ. Въ направленіе лицевой линіи тоже было внесено нѣкоторое измѣненіе и верхняя ея точка была перенесена Жаккарромъ на поверхность надбровныхъ углубленій и такимъ образомъ удалось избѣгать вліянія на лицевой У. лобныхъ бугровъ. Обыкновенно, берутъ такъ назыв. межбровную точку, лежащую посрединѣ горизонтальной линіи, соединяющей середины надбровныхъ дугъ. У., предложенный Жаккарромъ, съ верхней, лежащей при ниж-

глазницъ; Шмидтъ проводитъ горизонтальную линію черезъ корень скуловой дуги и нижній край глазницъ, а Вирховъ и Гельдеръ (*Noel-dor*) черезъ тотъ же край глазницъ и верхній край слухового отверстия (фиг. 2, линія *hh*). Эта линія была принята и на сѣздахъ въ Мюнхенѣ и Франкфуртѣ. Наконецъ, Топи-

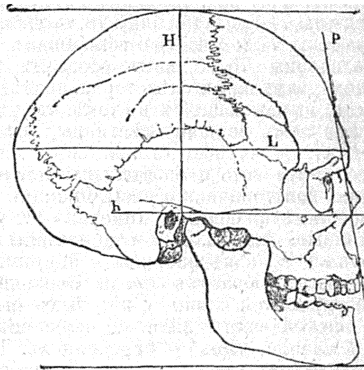

Фиг. 2. Лицевой уголь Вирхова-Гельдера, лежащій при пересѣченіи лицевой линіи *Pf* и горизонтальной *hh*.

наръ предложилъ принимать за горизонтальную линію такую Брока (ее впервые предложилъ *Spix*), которая проходитъ, прикасаясь къ нижнему краю затылочныхъ мыщелковъ и средняго края верхне-челюстныхъ альвеолъ. Пересѣченіемъ этой линіи съ лицевой образуется У. Топинара. Для измѣренія лицевыхъ У. применяются особые инструменты—гониометры, изъ которыхъ наиболѣе употребительны гониометръ Мортонъ, усовершенствованный Брока, и гониометръ Ранке. Приведемъ нѣкоторыя цифровыя данныя. Такъ для У. Кювье найдены такія цифры: европейцы 54°; желтая раса 53°; ново-каледонцы 50°, африканскіе негры 48°. Для У. Клоке: овернцы 62,6; баски 60,1; узбеки туркестанскіе 59,9; китайцы 59,4; ново-каледонцы 58,9; негры различныхъ мѣстностей отъ 58,7 до 57,1. Насколько варьируетъ величина У. въ зависимости оттого, возьмемъ ли мы верхнюю точку лицевой линіи въ надбровномъ углубленіи, на *glabella* или на лобныхъ буграхъ, приведемъ нѣкоторыя измѣренія У. Клоке для всѣхъ трехъ случаевъ, въ вышеприведенномъ порядкѣ: суданскіе негры 70,5; 71,5; 68; тагальцы 70,5; 72; 67,5; парижане 67; 69; 64; древніе арабы 66; 67; 63; полинезийцы Маркисскихъ о-вовъ 65; 66; 64 и т. д. Для сравненія У. вѣтчанскихъ авторовъ и Топинара приведемъ слѣдующія цифры:

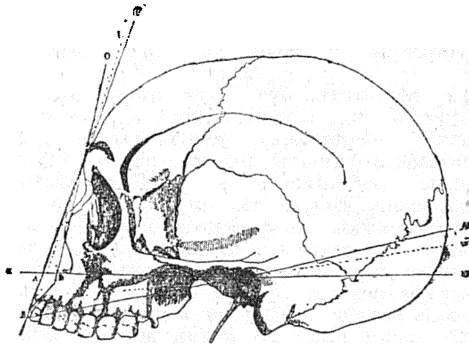

Фиг. 1. *BAF*—лицевая линія Кампера; *KAM*—горизонтальная линія Кампера; *FAM*—лицевой уголь Кампера; *NB*—горизонтальная линія Кювье; *NBF*—лицевой уголь Кювье; *VC*—горизонтальная линія Клоке; *VCL*—лицевой уголь Клоке; *OD*—лицевая линія Жаккара; *MDO*—лицевой уголь Жаккара.

немъ край носового отверстия (*spina nasalis*, фиг. 1, *MDO*), какъ стоящій въ вліяніи со стороны нижней части лица, весьма мало отражаетъ на себѣ истинныя отношенія лицевыхъ частей и потому мало употребителенъ. Нѣмецкіе антропологи, взявъ ту же лицевую линію, предложили еще нѣсколько горизонтальныхъ линій (фиг. 2) и У., образуемый ихъ пересѣченіемъ съ лицевой, тоже называютъ лицевымъ. Такъ Герингъ (*Ihering*) горизонтальную линію проводитъ черезъ центръ наружнаго слухового отверстия и нижній край

	Австра- ліяцы.	Таган- ціанцы.	Житела о-вовъ Фиджи.	Анда- манцы.
У. Геринга . . . . .	88	90	81,5	85
» Вирхова-Гельдера . . . . .	83	87	76,5	81
» Шмидта . . . . .	79,5	84	72,5	77
» Топинара . . . . .	80	77	74	78

Для У. Топинара получены слѣд. цифры (гониометромъ Ранке). Черепа каменнаго вѣка 82,3—80,3; берберы 80,3; галлы бронзоваго

и желзнаго вѣка 80,5; меровинги съ IV по VII стол. 78,5; древніе египтяне 77,4; корсиканцы 80,5; парижане 79,3; баски испанскіе 79,1; французскіе 78,5; бретонцы 78,3; овернцы 78,2; евреи 77,4; монголы 77,9; полнвезійцы 77,3; эскимосы 76,7; китайцы 75,7; индо-китайцы 76,6; малайцы 76,4; пубійцы древніе 77; кафры 76; негры зал. Африки 76,2; бушмены и готтеноты 74,1; австралийцы 78; тасманійцы 78; андаманы 77,8; жители о-вовъ Фиджи 77,3; ново-каледонцы 75. Такимъ образомъ, хотя въ общемъ замѣчается нѣкоторая послѣдовательность, выражающаяся въ томъ, что бѣлыя расы занимаютъ вершину лѣстницы, желтыя — середину, а черныя стоятъ внизу ея, но тѣмъ не менѣе есть и разительныя исключенія. Такъ, доисторическія расы Франціи, оказываются, нѣмалъ болѣею лицевой У., чѣмъ современные. Австралийцы и тасманійцы имѣютъ тотъ же У., какъ овернцы и бретонцы, и т. д. Такимъ образомъ среди первичныхъ расъ встрѣчаются такія, у которыхъ выступаніе нижней части лица по сравненію съ верхней слабѣе, чѣмъ у европейцевъ. Тоже явленіе наблюдается и по отношенію къ прогнатизму (см.) вообще и для объясненія его было высказано предположеніе, что первоначальныя человѣчскія расы (остатками коихъ являются ведды, бушмены и др.) были ортогнатичны, а прогнатизмъ друг. низшихъ расъ есть явленіе вторичное, приобретенное или впоследствии. Впрочемъ, нѣкоторая сбивчивость или точнѣе—чрезвычайная сложность и запутанность свойственна многимъ антропологическимъ даннымъ, что указываетъ, конечно, на сложность и неразгаданность выражаемыхъ этими цифрами отношеній. Ср. Topinard, «Etude sur Pierre Camper et l'angle dit facial dit Camper» («Revue d'Anthrop.», 1874); его же, «Eléments d'Anthropologie générale» (П., 1885; русскій перев. Мечникова).

#### В. Шиммеличъ.

**Уголь смежности.**—Представимъ себѣ кривую, на которой лежатъ двѣ точки А и В. У. между касательными къ кривой, проведенными въ этихъ двухъ точкахъ, назыв. *уголь смежности*. Если мы будемъ постоянно приближать точку В къ А, то предѣль, къ которому стремится отношеніе угла смежности къ дугѣ АВ, назыв. *кривизной* кривой въ точкѣ А.

**Уголь бурый и торфь.**—Бурый У. и торфь представляютъ первыя члены того ряда ископаемыхъ, который образуется послѣдовательно измѣненіемъ клѣтчатки растений, попавшихъ послѣ смерти въ условія, благоприятствующія такому измѣненію. Эти условія—разложене при маломъ доступѣ воздуха (или вовсе безъ доступа)—чаще всего осуществлялись на болотистыхъ мѣстахъ, гдѣ вода, прекращая доступъ воздуха къ погруженной въ нее растительности, давала мѣсто тѣмъ реакціямъ разложенія, которыя древесную и древесинную растительность превращали въ ископаемый уголь разныхъ родовъ. (послѣдовательно—бурый, каменный, антрацитъ), а травянистую—въ торфь разныхъ качествъ, переходящій въ лигнитъ. какъ это можно видѣть на существующихъ торфяни-

кахъ. Какъ характеръ этого процесса, такъ и результатъ его, т. е. полученіе углстаго вещества, въ обоихъ случаяхъ позволяютъ сблизить торфь и бурый У. Цинкель («Die Braunkohle und ihre Verwendung. Die physiographie der Braunkohle» 1867) сообщаетъ интересныя опыты Геллерта надъ образованіемъ бурыхъ У. Когда растительныя вещества долгое время находятся подъ водой при доступѣ воздуха и при температурѣ 80° Р днемъ и 50°—60° Р. ночью, то значительное количество ихъ уже черезъ годъ, а другіе—черезъ два года, испариваются такія измѣненія, что по вышнимъ признакамъ не могутъ быть отличены отъ бураго У. Изъ классификаціонныхъ признаковъ, по которымъ всѣ ископаемыя виды топлива распределяются въ группы, возьмемъ наиболѣе важныя—ихъ составъ и такъ какъ реакція образованія ископаемыхъ У. сводится къ выдѣленію газообразныхъ элементовъ клѣтчатки въ видѣ H<sub>2</sub>O и CO<sub>2</sub>, при чемъ отношеніе оставшихся элементовъ  $\frac{O+N}{H}$  все уменьшастся, то примемъ это послѣднее за характеристику разныхъ родовъ ископаемыхъ У. и торфа. Тогда для клѣтчатки и продуктовъ изъ нея происходящихъ получимъ слѣдующія среднія (изъ многихъ опытовъ) цифры:

	C	H	O+N	$\frac{O+N}{H}$
Клѣтчатка . . .	44,4	6,2	49,4	8,23
Дерево . . . .	50,0	6,0	44,0	7,3
Торфь . . . . .	58,0	6,0	36,0	6,0
Бурый У. . . . .	70,0	5,0	25,0	5,0
Каменный У. . .	80,0	5,0	15,0	3,0
Антрацитъ . . .	95,0	2,0	3,0	1,5

Уже изъ этихъ цифръ видно, что торфь и бурый У., стоя рядомъ, ближе между собою, чѣмъ съ соседними родами топлива, но болѣе детальный разборъ еще сильнѣе подчеркиваетъ ихъ аналогію въ процессѣ углеобразованія. Будучи такими двумя группами ископаемыхъ, каждая изъ которыхъ вначалѣ мало отличается отъ клѣтчатки, а въ концѣ близка къ каменному углю (лигниту), обѣ эти группы содержатъ огромное число членовъ, очень разнообразныхъ по составу, и еще болѣе различныхъ по суммѣ всѣхъ другихъ свойствъ. Такъ, есть сорта торфа, очень мало разнящіеся по составу отъ сфагнома—того мха, изъ котораго они произошли, и тѣмъ не менѣе они по вышнему виду, нѣвѣту, излому, плотности и проч. представляютъ плотный темный торфь, почти ничѣмъ не напоминающій сфагнома; совершенно такъ-же (хотя въ меньшей степени) бурые У. встрѣчаются въ такихъ разнообразностяхъ, которыя по составу недалеко отъ дерева, а по остальнымъ свойствамъ суть несомнѣнные ископаемыя У. Это показываетъ, что достаточно небольшія измѣненія состава, чтобы физическія свойства бывшаго дерева или сфагнома радикально измѣнились. Поэтому—прежде чѣмъ опредѣлить родъ угля или торфа, надо хорошо взвѣсить всѣ его свойства. Напр. у станціи Добекниа (Либаво-Ром. ж. д.) есть торфь та-

кого состава: С = 38,4; Н = 7,2; золы = 6,68; O+N = 47,72; влажн. = 15,8 (В. Алексѣевъ), а выключая золу и влажность С = 49,54; Н = 7,03; O+N = 43,53;  $\frac{O+N}{H} = 6,2$ . Торфъ этотъ имѣ-

етъ всѣ вышніе признаки сѣдлага: онъ чернаго цвѣта, получаетъ блескъ при натираниіи и имѣетъ большую плотность; между тѣмъ составъ его при сравненіи со сфагнутомъ (С = 49,88; Н = 6,54; O+N = 43,58) отличается отъ послѣдняго только на 0,5 водорода, т. е. онъ почти тождественъ сфагнуму. Такого же рода факты наблюдаются и для бурыхъ У. Съ другой стороны, есть сорта торфа, тождественные съ лигнитомъ, и бурый У., близкій по составу къ антрацитъ; такъ французскій торфъ пзъ Вреслес (дпт. Уазы) имѣетъ составъ («Горно-Зав. Газ.», 1901); С = 59,53, Н = 7,44, O+N = 33,03 и отношеніе  $\frac{O+N}{H} = 4,4$ , т. е. вполне

подобенъ лигниту, а бурый (землистый) У. Вага въ Америкѣ состава С = 80,21, Н = 6,3, O+N = 8,54 (Рожаснацкій) по малому отношенію  $\frac{O+N}{H}$  подходит къ антрацитамъ, а по содержанию углерода—къ каменному У. И такъ, торфъ и бурый У. похожи другъ на друга тѣмъ широкими предѣлами, въ какихъ измѣняется составъ ихъ, давая мѣсто существованію разновидности этихъ продуктовъ, подобныхъ дереву и сфагнуму, съ одной стороны, и каменному У., съ другой. Въ виду вышесказаннаго, дѣленіе У. на двѣ большія группы—бурыхъ и каменныхъ довольно условно. По Цинкелю, бурый У. вошелъ въ технику только съ XVI стол., т. е. гораздо позже каменнаго, который въ Европѣ извѣстенъ съ IX стол., а вошелъ въ употребленіе съ XII стол. въ Бельгіи и съ XIII стол. въ Англіи. Что касается состава, то Цинкель приводитъ средній составъ бурого У. вообще и, кромѣ того, по сортамъ, т. е. составъ лигнита, землистаго и смолистаго У. (по Вейссу).

	Отъ—до	Бурый У. въ средн.	Лиг- нитъ.	Земли- стый.	Смоли- стый.
С . . .	55—77	63	48	56	60
Н . . .	3—5	—	1	2	3
О . . .	26—37	32	—	—	—
Н . . .	0—2	—	—	—	—
Воды (хим. св.)	—	—	31	22	17

Принимаютъ, что ископаемый У. третичной системы—бурый, а болѣе древнихъ формаций—каменный. Средній составъ органическаго вещества бурого У. изъ очень большого числа анализовъ таковъ: С = 68,1%, Н = 5,5%, О = 26,4%. Здѣсь не приведенъ азотъ, количество котораго бываетъ очень незначительно, не превосходитъ 2%, а обыкновенно менѣе 1%. Слѣдовательно,  $\frac{N+O}{H} = \frac{27,4}{5,5} = \frac{28,4}{5,5} = 5,0$

—5,16, какъ и принято выше. Вышній видъ бурыхъ У., подобно составу и свойствамъ ихъ, очень разнообразенъ, даже въ одного и того же мѣстороженіи: различаютъ: 1) У. свѣтлобурый, съ ясными слѣдами растительнаго строенія (лигнитъ), твердый настолько, что

онъ употребляется на подѣлки; 2) плотный съ землистымъ изломомъ. легко растирающийся въ порошокъ (землистый бурый У.); 3) твердый, блестящій, подобный каменному У. (смолистый бурый У.); 4) темнобурый съ жирнымъ блескомъ, слоистаго сложенія (слоистый бурый У.). Всѣ эти различія параллельны разностямъ въ химическомъ составѣ, который такъ сильно отстаетъ отъ средняго: такъ, максимумъ и минимумъ содержанія С, Н, О въ бурыхъ угляхъ таковы:

	С	Н	О
Maximum . . . . .	91,7	10,3	40,4
Minimum . . . . .	53,3	3,5	3,6

Къ предыдущимъ разновидностямъ бурого угля относятъ иногда еще *гагатъ* чернаго цвѣта, безъ всякой структуры, съ блестящимъ раковистымъ изломомъ (употребляется для мелкихъ украшеній) и другой видъ *гиперъ-гагатъ* Кутаисской губ. съ явственной древесной структурой, но такъ же легко обрабатываемый инструментами. Составъ (въ проц.) ихъ таковъ (В. Алексѣевъ):

	С	Н	Н	О	Зола.	$\frac{N+O}{H}$	Влажн.
Гагатъ . . . . .	77	7,5	15,5	15,5	—	2,07	—
(органич. часть).							
Гиперъ . . . . .	69,00	6,08	0,73	23,09	1,1	3,3*	6,58

Эту разновидность угля вѣрнѣе отнести къ каменнымъ У., что и сдѣлалъ проф. Алексѣевъ для гипера. Присутствіе Н, N и О въ составѣ бурого У. въ значительныхъ количествахъ опредѣляетъ отношеніе этого У. къ накаливанию безъ доступа воздуха: образуется много летучихъ продуктовъ и остается коксъ, рѣдко когда спекающийся. Въ среднемъ изъ бурыхъ У. получится 42% летучихъ продуктовъ и 58% кокса, состоящаго изъ 45% У. и 10% золы (Вунге). Количество золы отъ 1% до 75%. Уд. вѣсъ бурого У. колеблется 0,9—1,58, а средній можно принять 1,3. Зола бурого У. не содержитъ фосфора (отличіе отъ торфяной (и иногда содержитъ S, даже въ значительномъ количествѣ. Содержаніе воды въ бурыхъ У. доходитъ до 50% (свѣже добытый изъ затопляемыхъ водою слоевъ), обыкновенно же, т. е. послѣ долгаго лежанія на воздухѣ—не болѣе 20%. При высыханіи бурый уголь вывѣтривается и разсыпается въ порошокъ, чему способствуетъ содержаніе въ немъ сѣры въ видѣ различныхъ соединений, каковы сѣрный колчеданъ, свинцовый блескъ, мѣдный колчеданъ, сѣрастый мышьякъ, гипсъ, а также желѣзный купоросъ, квасцы и т. д. Всѣ эти вещества составляютъ случайный примѣсъ бурого угля, такъ же какъ и кварцъ; наиболѣе обыкновенная изъ нихъ—сѣрный колчеданъ. Кромѣ того, въ буромъ углѣ встрѣчаются органическія примѣсы: оксалитъ, медовый камень, янтарь, горная смола и т. д. и газы CO<sup>2</sup> и N, а также СО и О въ небольшихъ количествахъ. Бурые угли легко

\* Выключая О и Н воды.

окисляются на воздух, что в больших массах угля может повести к самовоспламенению. Средний состав бурых углей с золой и влагой можно принять следующей: С—56,8%, Н—4,2%, N—1,0%, O—22,0%, зола и сѣры—8,0%, влажность—8,0%. Такой состав вполне отвѣчает приведенному выше среднему составу органической массы бурых углей. Ему отвѣчает теплопроизводительная способность около 5280 единиц (вода жидкая) или 5010 (вода в парах), а органической массы—6500 \*). Тепловорная способность органической массы торфа (спѣлаго) 6451 (Алексѣевъ)—слѣдовательно, и тут между бурый У. и торфом полная аналогия. Влага и зола сильно понижаютъ тепловой эффект У.; такъ, напр., сибирскій У. (деревни Еловой) с содержанием С=49,4, Н=6,04, зола=7,92, сѣры=0,45 и количествомъ влаги 23,98% имѣетъ тепловорную способность 4435 ед. т. (Алексѣевъ); другой У. (дер. Антроповой), полный составъ котораго:

С . . . . .	55,09	Кокса . . . . .	50,08%
Н . . . . .	4,44	Влажности . . . . .	10,9 %
Зола . . . . .	7,52	Сѣры в углѣ . . . . .	1,38%
O+N . . . . .	32,95		

дакъ по опыту 4844 ед. т.

Уголь Троицкаго завода съ 16,7% влажности и 15,2% зола выдаетъ только 3902 ед. т.

Бурый У., подобно дереву, можетъ быть подвергнутъ *переувлажненію* какъ въ кострахъ, такъ и въ печахъ, но только тогда, когда онъ не содержитъ много зола и достаточно плотенъ. Въ кучахъ онъ даетъ до 40% кокса; такія кучи выкладываютъ вокругъ кирпичной трубы, назначенной для того, чтобы управлять тягою, для чего въ основаніи кучи отъ трубы проведены каналы, а самая труба можетъ быть сверху закрыта крышкою. Что касается до получения У. въ печахъ, то отмѣтимъ печь Ролля (таб. II фиг. 3), которая служитъ и для переувлажнения торфа. У. подвергается въ ней сухой перегонкѣ при температурѣ нагрѣва не выше 900° Ц. Въ 24 часа перерабатывается 20—35 гектолитр. У. (76—133 чтк.). Получаемый коксъ имѣетъ черный цвѣтъ, зернистую структуру, содержитъ 15—45% зола и идетъ какъ топливо, на черную краску, какъ восстановитель въ металлурги, для фильтровъ и какъ обезцвѣчивающій и дезинфекціонный матеріалъ. Кромѣ кокса, получается газъ, деготь и вода. Газъ идетъ на нагрѣвъ реторты (составъ его: CO<sup>2</sup>=10—20%, CO=5—15%, CH<sub>4</sub>=10—24%, Н=10—30%, Н<sub>2</sub>S=1—3%, O=0,1—3,0%, N=10—30%, тяжелыхъ углеводородовъ=1—2%). Вода имѣетъ слабо-щелочную реакцию 2—3° В., содержитъ амміакъ; деготь уд. в. 0,820—0,950 при 35° Ц., состоитъ изъ твердыхъ и жидкихъ углеводородовъ, малаго количества ароматическихъ кислотъ и нѣкоторыхъ органическихъ оснований, алдегидовъ и органическихъ сѣру-содержащихъ соединений. Онъ имѣетъ темно-зеленую флуоресценцію и иногда сильно пахнетъ сѣрводородомъ. Деготь этотъ перегоняется вновь для получения парафина, креозота и др. про-

дуктовъ. Перегонку \*) ведутъ въ кубахъ (изъ чугуна или котельнаго желѣза), вмѣщающихъ 2—3 куб. метра дегтя (до  $\frac{2}{3}$  ихъ объема) однимъ изъ трехъ способовъ: 1) подъ уменьшеннымъ давленіемъ; 2) подъ обыкновеннымъ давленіемъ; 3) перегрѣтымъ паромъ. Въ первомъ случаѣ разрѣженіе производятъ насосомъ и, къ тому времени, когда перегоняется парафинъ, оно достигаетъ 40—50 стм. ртутн. Перегонка длится 6—7 часовъ и на 2000 кгр. дегтя идетъ 8—9 гектолитр. У. При перегонкѣ съ разрѣженіемъ получается очень чистый парафинъ. Во второмъ случаѣ подъ обыкновеннымъ давленіемъ перегонку ведутъ съ извѣстною въ количествѣ до  $\frac{1}{2}$  % отъ заливки; назначеніе извести поглощать Н<sub>2</sub>S; перегонку ведутъ или до-суха, и тогда коксъ выламывается по охлажденіи, или не до-суха, и тогда остатокъ изъ разныхъ кубовъ перегоняютъ отдѣльно еще разъ. Перегонка длится 10 час., требуетъ 10 гектол. У. на 1200 кгр. заливки (38 чтк. на 73 пуд.). 3) Перегонка съ перегрѣтымъ паромъ требуетъ пара 3—4 атм. давленія, въ такомъ количествѣ, чтобы въ дистиллатѣ вода составляла около  $\frac{1}{10}$  по объему отъ погона. Обыкновенный деготь 0,860 уд. вѣса даетъ при перегонкѣ: 1) 30% сырого легкаго масла; 2) 64% парафиновой массы; 3) 2% такъ наз. краснаго продукта (послѣдній порціи парафиноваго погона); 4) 2% кокса; 5) 2% газомъ. Легкое масло имѣетъ темно-бурый цвѣтъ, уд. в. 0,85—0,86, пахнетъ сѣрводородомъ и кипитъ 100—350° Ц. Парафиновый погонъ (масса) имѣетъ уд. в. 0,86—0,87, содержитъ 15—20% твердаго парафина, а остальное тяжелое масло, которое по охлажденіи и выдѣленіи парафина отпрессовывается отъ твердаго продукта. Красный продуктъ уд. в. 0,9, прибавляется въ кубъ къ перегоняемому дегтю (содержитъ очень мало парафина); замѣчательно, что такая прибавка не увеличиваетъ въ дистиллатѣ краснаго продукта. Коксъ—идетъ какъ топливо или какъ матеріалъ, необходимый при электрическихъ работахъ. Самый цѣнный продуктъ—парафинъ—получается изъ 2-го погона (парафиновой массы) и дистиллатовъ при его перегонкѣ. Непосредственно изъ него, какъ мы видѣли, отпрессовывается первый парафинъ. Перегонкой тяжелатаго масла, отфильтрованнаго при такомъ прессованіи, получается между другими погонами вторичная парафиновая масса и солярное масло удѣльн. вѣса 0,875—0,885; послѣднее новой перегонкой даетъ еще погонъ, также содержащій парафинъ; масло, получаемое (послѣ прессовки) изъ вторичной парафиновой массы, даетъ при перегонкѣ третичную парафиновую массу. Изъ послѣдней, парафинъ собирается отдѣльно отъ двухъ предыдущихъ. Парафиновые погоны собираютъ въ приемникахъ, охлаждаются (иногда искусственно до —8° Ц.) и по выкристаллизованіи парафина постушаютъ въ фильтр-прессъ, гдѣ давленіе доводятъ до 2—3 атмосферъ; получаемый продуктъ содер-

\*) По формулѣ Менделѣева; см. ниже.

\*) Такой обработкѣ подвергается деготь въ Саксонской Турингій.

# УГОЛЬ БУРЫЙ И ТОРФЪ. 1.

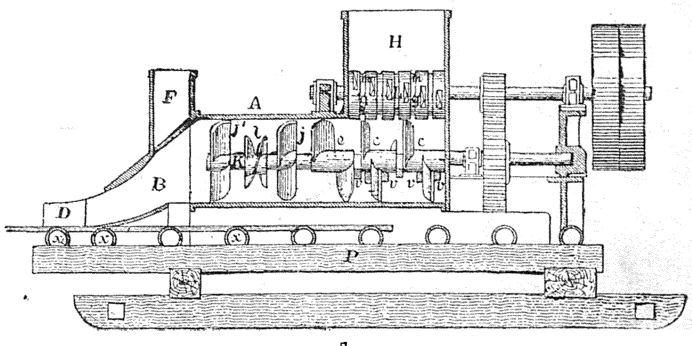
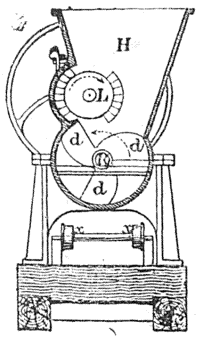
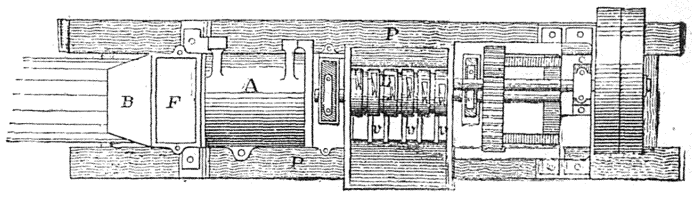
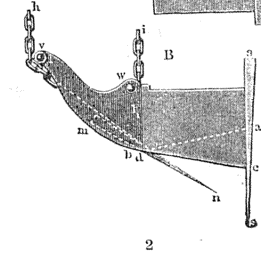
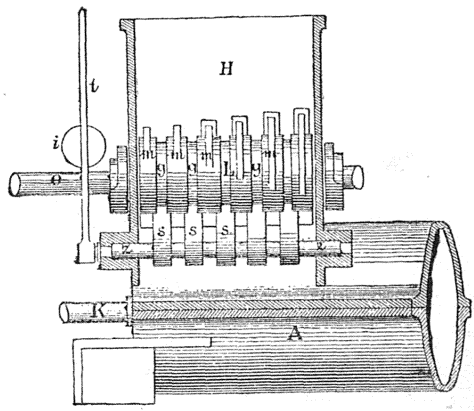
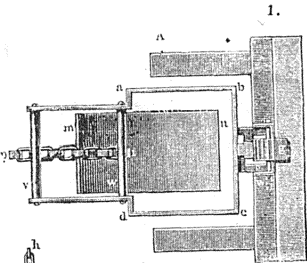
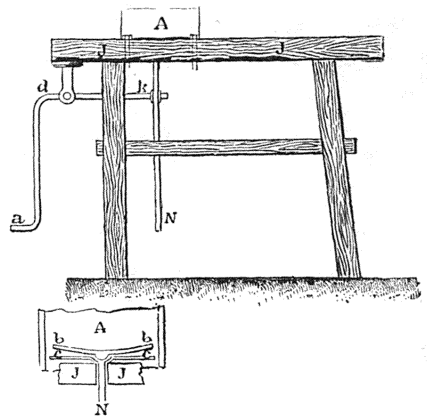
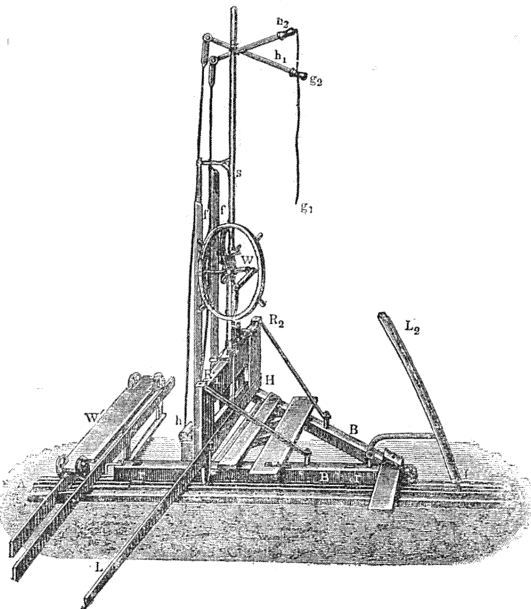

1. Машина Бржовскаго для вырѣзки торфа. 2. Устройство ея ножей: А—планъ, В—боковой видъ. 3. Станокъ для приготовления столоваго торфа. 4. Устройство пробителя въ машинѣ Шликейзена. 5, 6 и 7. Плавы, поперечный и продольный разрѣзы машинъ для прессованія торфа Шликейзена.



# УГОЛЬ БУРЫЙ И ТОРФЪ. II.

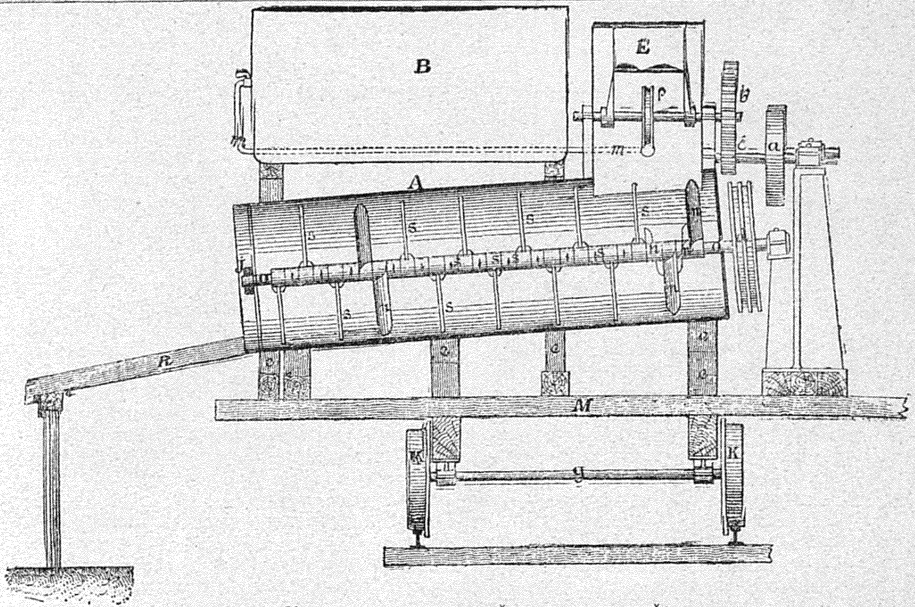

1. Машина для наливного формованного торфа.

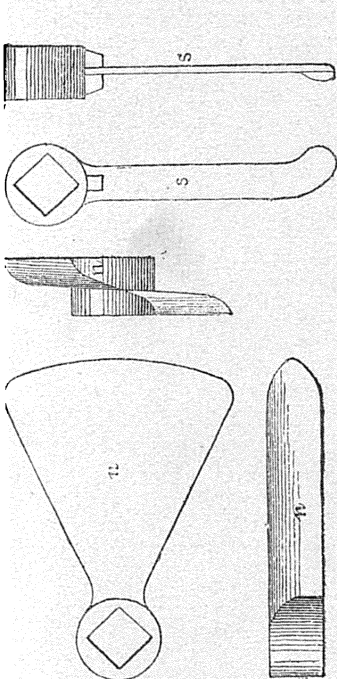

2. Ножи машины для наливного формованного торфа.

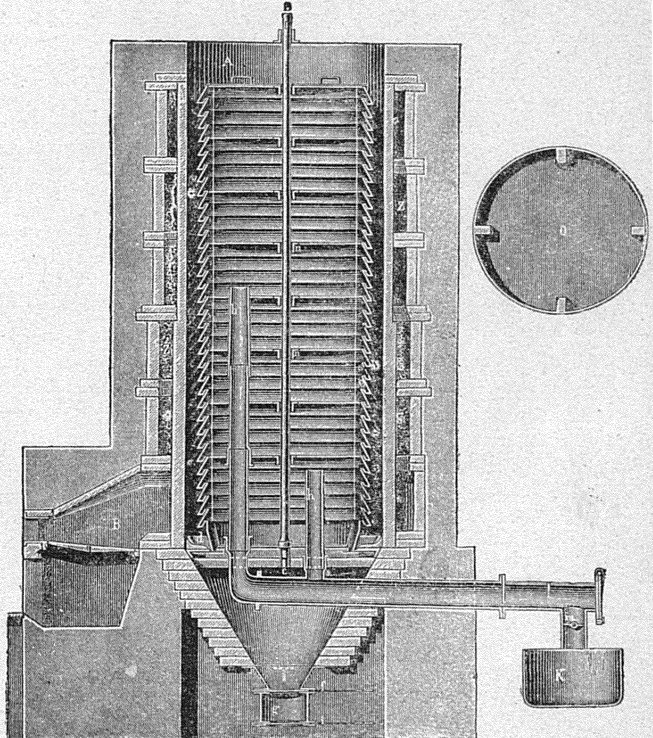

3. Стоячая реторта Родле для коксованія бурого угля и торфа.

жить 25—30% масла, почему и подвергается новому прессованію въ гидравлическомъ прессѣ до 100—150 атмосферъ, послѣ чего остается только 10—15% масла. Получаемый сырой парафинъ имѣетъ точку плавленія 40—50° Ц. (въ зависимости отъ погона—парафинъ первичной массы будетъ высшей температуры плавленія). Чтобы имѣть парафинъ высшей точки плавленія, удаляютъ оставшееся въ немъ масло; для этого, по расплавленію въ кубѣ, въ него пропускаютъ водяной паръ при 130—140° Ц. Иногда удаление маселъ изъ парафина ведется при помощи бензина (10—20% отъ парафина), который затѣмъ отпрессовывается (200—240 атмосферъ) и отдвывается паромъ изъ расплавленной массы. Такой парафинъ имѣетъ зеленовато-желтый цвѣтъ, для уничтоженія котораго парафинъ смѣшиваютъ при нагрѣваніи до 80° Ц. съ животнымъ У. (остатокъ при производствѣ кровяной соли) въ количествѣ 1—2% и фильтруютъ черезъ бумагу, или пускаютъ въ фильтр-прессъ. Подр.—см. Парафинъ. Другой цѣнный продуктъ буро-угольного дегтя—креозотъ (см.)—получается изъ тѣхъ щелоковъ, которыми промываютъ жидкіе дистиллаты 1-й, 2-й и 3-й перегонки послѣ очистки ихъ купороснымъ масломъ. Эти щелоки (растворъ ѣдкаго натра) растворяютъ кислые и нейтральные вещества маселъ и, послѣ трехъ-часового отстаиванія, поступаютъ въ переработку на креозотъ. Для этого ихъ смѣшиваютъ со слабой сѣрной кислотой, выдѣляющей органической вещества, которая, по отдѣленіи отъ щелока, подвергаютъ перегонкѣ, при чемъ и получаютъ креозотовое масло уд. вѣса 0,94—0,95. Общее количество бурога У., перерабатываемаго въ Саксоніи (за 1899 г.), было 15107384 гектол. (считая 85 кгр. въ гектолитрѣ, получимъ около 1284 милл. кгр.), получено дегтя 63618490 кгр. и почти столько же продуктовъ изъ него, а именно 63246005, т. е. около 5% отъ угля. Количество угля, израсходованнаго на все производство (топливо), было 6176442 кгр. или менѣе 1/2%.

*Брикеты изъ бурога У.* Начало производства брикетовъ въ Германіи положено было давно приемомъ формовки угольной пыли съ глиной; влажную смѣсь разминали ногами и формовали въ деревянныхъ рамахъ. Въ настоящее время въ Саксоніи, Бранденбургѣ, Силезіи и на Рейнѣ на брикеты идетъ землестый бурый У., который прессуется машинами двумя способами: способомъ сухого прессованія и способомъ влажнаго прессованія. Въ первомъ случаѣ, получаемый У. содержитъ 12—21% влаги, а во второмъ 22—30%; продуктъ сухой прессовки называется *брикетомъ*. Прессованіе повышаетъ теплопроизводительную способность У. на 26—37% для влажно-прессованнаго и на 39—66% для брикета. Влажно-прессованный У. не выдерживаетъ долгаго пребыванія на воздухѣ и перевозки (вслѣдствіе высыханія), тогда какъ брикетъ—и то и другое переносятъ легко. Чабриканія влажно-прессованнаго сорта производится машиной Гертель-Шмельцера, состоящей изъ двухъ паръ дробящихъ валковъ и цилиндра для перемѣшиванія, съ подачей

материала двумя винтами. Третій винтъ выводитъ готовую смѣсь изъ цилиндра въ нагрѣтый до 100° наконечникъ его, образующій форму, въ которую и выдвливается (непрерывно) готовая масса; она тутъ же рѣжется ва кирпичи и идетъ въ сушку. Уголь поступаетъ изъ рудника съ 40—60% воды, приготовленный же кирпичъ, послѣ 8—10 дней лежанія въ сушильныхъ сараяхъ, содержитъ 20—30% воды; на 1000 шт. такого кирпича (составляющихъ одну тонну) надо 1,66 тонны У. (сырого). Машина даетъ 80000 штукъ ежедневно. Цѣна 1000 штукъ—3 марк.и. Для производства брикетовъ У. изъ рудника раздробляется, высушивается, сжимается подъ большимъ давлениемъ и формуется, при нагрѣваніи, въ кирпичи, при чемъ смолдистыя вещества У., расплавляясь служатъ цементомъ для массы; такихъ веществъ бурый У. содержитъ отъ 3 до 30%. На тонну сухого прессованнаго У. (брикета) нужно 2 1/4 тонны сырого У.; изъ этого количества 1/2 тонны идетъ на топливо и остальное (1 1/4 тонны) на брикеты. Все производство распадается на слѣдующія операции: 1) сортировка при помощи грохотовъ и ситъ на три продукта: мелкій, идущій въ сушку, средній, идущій на дробилку (какъ въ предыдущемъ описаніи) и крупный, идущій прямо въ продажу; 2) сушка производится въ особыхъ печахъ съ автоматическимъ движеніемъ матеріала, помощью пара, нагрѣтаго воздуха или прямого нагрѣванія; требуется совершенная тяга, сила которой регулируется сообразно матеріалу для сушки (тяги производится трубой или эксгаусторомъ); 3) прессованіе производится въ прессахъ, дающихъ 72000 брикетовъ въ сутки (24—36 тоннъ) при сильномъ нагрѣваніи (прессъ Экстера). Охлаждаясь, брикетъ успѣваетъ потерять вѣсколку процентовъ своего вѣса; онъ долженъ быть хорошо охлажденъ ранѣе помѣщенія въ складъ, иначе можетъ начаться медленное самонагрѣваніе дс раскисланія всей массы.

Въ 1900 г. было добыто бурога У.:	
На Аляскѣ . . . . .	2300 тоннъ.
Въ Сѣв. Дакотѣ . . . . .	120597 »
» Техасѣ . . . . .	940622 »
» Австріи . . . . .	21751794 »
» Венгріи (1898 г.) . . . . .	4516571 »
» Германіи . . . . .	34000000 »
» Пруссіи . . . . .	33750000 »

Германскія залежи на Рейнѣ близъ Кельнъ занимаютъ 45 кв. миль, при средней толщинѣ въ 30 ярдовъ, что составляетъ *запасъ* бурога У. въ три миллиарда тоннъ. Что касается до русскихъ мѣсторожденій бурога У., то хотя они и многочисленны, но мало разрабатываются. Почти все количество бурога У., добываемаго въ Россіи, даетъ польскій каменноугольный бассейнъ. Немного даетъ подмосковный, еще менѣе восточно-сибирскій, а затѣмъ слѣдуютъ Киргизская степь и Кубанская обл.—Уральскаго бурога У. въ статистическихъ свѣдѣніяхъ не значится («Сборн. статист. свѣд. о горнозав. промышл. Россіи въ 1898 заводч. году», 1900). Приводимъ свѣдѣнія о мѣсторожденіяхъ бурога У. въ Россіи (по книгѣ «Очеркъ мѣсторожденій полез-

ныхъ ископаемыхъ въ Европ. Россіи и на Уралѣ», изд. горн. деп., 1881) и о количествѣ добычи, гдѣ она показана (по выше цитированному сборнику). 1) Зап. склонъ Урала. Лигнитъ среди осадковъ новѣ палеозойскихъ, напр., въ Илимской дачѣ, въ послѣд-третичныхъ образованіяхъ. 2) Вост. склонъ Урала. Въ третичныхъ и юрскихъ отложеніяхъ (сѣв. Уралѣ), напр., на берегу р. Миасса, въ 35 вер. къ В отъ Челябинъ; въ Гороблагодатскомъ и Богословскомъ округахъ, въ Каменской дачѣ (третичной формации). 3) Въ южн. Уралѣ на р. Елань-Губерли, въ видѣ пропластовъ. 4) Юго-зап. и Зап. Россія. Лигниты есть въ Киевской и Херсонской губ. (въ эоценовыхъ пластахъ); отсюда они тянутся въ Курляндію и въ долину Вислы, но въ пластахъ болѣе новыхъ. а) Екатеринопольское мѣстороженіе (Звенигородскаго у., Киевской губ.) состоитъ изъ 2-хъ пластовъ, раздѣленныхъ песчаникомъ. Верхній пластъ въ 9½ фт., нижній въ 3½. По площади оно захватываетъ нѣсколько сотъ десятинъ. б) Журовское мѣстороженіе. Толщина пласта отъ 0,5 до 14 фт. Захватываетъ пространство въ 3 вер. длины при ширинѣ отъ 50 до 100 саж. с) Многочисленныя мѣстороженія Херсонской губ., напр. у села Балашова и Екатериновки, у дер. Карачуновки, недалеко отъ Кривого Рога, и въ др. мѣстахъ долины р. Ингульца. д) Волинской губ., у городовъ Вышневецъ (пластъ толщиной 3½ фт., простиженъ на 3 вер.) и Кременца (пластъ 4½ фт.). е) Минской губ., въ Подлѣсьѣ, на глубинѣ 5 саж., пластъ въ 3½ фт. по р. Припяти у г. Мозыря. ф) Гродненской губ. на Нѣманѣ. 5) Крымъ. Лигнитъ встрѣчается около Феодосіи (гагачъ), Судака, Балаклавы въ юрскихъ сланцахъ. Толщина пластовъ (у Балаклавы) 3 фт.; залеганіе въ видѣ пластообразныхъ гнѣздъ. 6) Подмосковский бассейнъ. Въ Боровскомъ у., по р. Нарѣ (дер. Мельниково), и въ Калужской губ., по р. Лужѣ; У. находится тоже въ видѣ гнѣздъ; часто встрѣчаются обугленные древесные стволы. 7) Приволжскій край. Бурый У. залегаетъ въ третичной формации (Кейперъ); по виду похожъ на смолистый, но по составу—бурый. Залежи у деревни Красна (Кѣллеккой губ. и уѣзда) достигаютъ 3 фт.; есть У. и въ долинѣ рр. Варты, Мостаницы и Черной-Шемши, а также пропластами у Ченстохова. Мѣстороженія вполнѣ годныя для разработки слѣдующія: а) Петроковской губ. Бендскаго у. пласты до 8 фт. толщины; б) Кѣллеккой губ. Олькушкаго у. — до 6 фт.; У. этотъ двоякаго рода: одинъ ясно древеснаго сложенія, другой (смолистый) съ раковистымъ изломомъ; с) Калишской губ. у гор. Канина, близъ Вислы, пласты до 4 саж.; д) Плоцкой губ., у гор. Влодавска, пласты до 10 фт. Всѣ эти мѣстороженія находятся въ третичной формации; е) Радомской губ., между городами Сандоміръ и Опатовъ, У. въ видѣ тонкихъ прослойковъ (юрской форм.). Кромѣ того, бурый У. есть въ Туркестанскомъ крайѣ, въ Томскомъ окр., въ Тургайской обл., на Кавказѣ (по р. Риону Тквибульское мѣстороженіе въ Имеретіи), въ Киргизской степи и въ Приморской обл. Количество добытаго бу-

раго У. по бассейнамъ слѣдующее (за 1898 г. «Стат. сборникъ и проч.»):

	Добыто пудовъ.	Цѣна пуда на копякъ, коп.
Подмосковский бассейнъ . . .	673858	3¼—7
Киево-Елисаветгр. басс. Каменецъ, Волинской губ. . .	30000	3
Польскій . . . . .	3344660	—
Кавказскій (Кубанская обл.)	32950	3—9
Тургайская обл., Акмолинскій у. . . . .	700*	—
Киргизская степь, Семипалатинская обл. . . . .	91800	—
Вост.-Сибирская обл. . . . .	10000**)	—
Вост.-Сибирская обл. . . . .	381000	—

Итого въ Россіи . . . 4554968 бурого У. и 10000 пд. углист. сланца.

Замѣтимъ, что каменнаго У. разныхъ сортовъ въ Россіи добыто 692030095 пд. и антрацита 54775533 пд. Прикладывая сюда бурый У. и сланецъ, получимъ сумму всего ископаемаго У. въ 751370596 пд. Замѣтимъ, что Соед. Штаты въ 1900 г. добыли ископаемаго У. болѣе 15 милліард. пд., а всего на земномъ шарѣ было добыто (1899 г.) около 45½ милліард. пд. всякаго ископаемаго У. Бурого У. добыто на всемъ земномъ шарѣ почти 390 милл. пд.

Торфъ. *Составъ, свойства и образованіе торфа.* Къ ископаемымъ видамъ топлива относится и торфъ въ качествѣ перваго, самаго молодого члена въ томъ рядѣ, который, кромѣ торфа, заключаетъ бурый и каменный У. и заканчивается антрацитомъ. Положеніе его опредѣляется совершенно точно среднимъ элементарнымъ составомъ, какъ это видно изъ нижеслѣдующей таблицы (Бунге):

	С	Н	О+Н	О+Н Н
Клѣтчатка . . . . .	44,4	6,2	49,4	8,23
Дерево . . . . .	50,0	6,0	44,0	7,3
Торфъ . . . . .	58,0	6,0	36,0	6,0
Бурый уголь . . . . .	70,0	5,0	25,0	5,0
Каменный уголь . . . . .	80,0	5,0	15,0	3,0
Антрацитъ . . . . .	95,0	2,0	3,0	1,5

Тутъ разматривается составъ только органической массы торфа; послѣдній столбецъ указываетъ отношеніе содержанія кислорода и азота къ водороду. По принимаемымъ нынѣ воззрѣніямъ, ископаемое У. образовались изъ напоротниковъ (каменный У.) и хвойныхъ деревьевъ (бурый У.) съ примѣсомъ лиственныхъ породъ, что же касается торфа, то его образованіе легко прослѣдить на существующихъ торфяникахъ: онъ происходитъ изъ болотныхъ растений, между которыми преобладающую роль играютъ мхи. По Вебскому, сфагнумъ изъ Грюнвальдскаго болота, близъ Берлина, лѣтомъ, не считая золы (3,72%), содержитъ углерода (въ круглыхъ цифрахъ) около 50%, водорода около 6½%, кислорода и азота около 43½% и, слѣд., имѣетъ отноше-

\*) При развѣдкахъ.

\*\*) Углистаго сланца.

ние  $\frac{O+N}{H}$  равным 6,7. Такой состав близок к составу дерева. Самый поверхностный обзор цифр приведенной таблицы заставляет уже подозревать генетическую связь между всеми видами ископаемого топлива; во всяком случае доказано, что бурый У. и торф — это только стадии изменения органической массы, а отнюдь не окончательные формы различных по генезису видов ископаемых. На некоторых торфяниках можно встретить слои торфа, со всеми последовательными переходами от сфагнома до угля, подобного бурому, через прослойки более и более светлого и плотного

торфа, при чем эта масса иногда бывает прорезана насквозь ветвями или корнями дерева, изменивших свой вид и структуру в такой же отчетливой последовательности, т. е. от дерева до буроугольного. Нет никакой причины полагать, чтобы каменный У. и антрацит не были звеньями этой же самой цепи, только — более поздними. В зависимости от того, насколько далеко пошла реакция образования торфа, различают сорта торфов разной степени, которым отводится и свойственный им состав. Приводимая таблица Вебского наглядно дает понятие о последовательном ходе торфообразования \*):

Состав органической массы

	C	N+O	H	$\frac{N+O}{H}$	Зола
Мох Грюнвальдского болота . . . . .	50,00%	43,5%	6,5	6,7	3,72
Легкий торф из сфагнома (Гарц) . . . . .	50,9	43,3	5,8	7,5	0,57
Рыхлый красобурый . . . . .	53,5	40,6	5,9	7,0	5,33
Бурый тяжелый . . . . .	56,4	38,3	5,3	7,2	8,13
Черный торф . . . . .	59,7	34,6	5,3	6,5	12,56
То же . . . . .	60,9	32,9	6,2	5,3	4,61
Бурый тяжелый . . . . .	62,5	30,7	6,8	4,5	1,09
Очень плотный черный . . . . .	63,9	29,6	6,5	4,6	2,70

В числе первых 4-х столбцов не входит зола и гидроскопическая вода, а только органическое вещество торфа. Числа ясно указывают, что торф, по мере своего позревания, дается богаче углеродом и беднее кислородом (содержание азота в отдельности, во взятых примерах, не превосходило 2,6% и подвергалось неправильным колебаниям). Столбец, дающий отношение (N+O) к водороду, в общем, показывает, что содержание водорода убывает меньше быстро, чем (N+O), и кроме того, что оно подвергается также колебаниям, не представляющим правильности. Средний состав органической массы торфа, выведенный из многочисленных анализов образцов разных происхождения и разной степени, по Бунге, следующий:

Углерода . . . . .	57,7%
(N+O) . . . . .	36,3
Водорода . . . . .	6,0
$\frac{N+O}{H} =$ . . . . .	6,5

При этом, содержание углерода колеблется от 46,8 до 64,1, водорода — от 3,6 до 7,4 и кислорода с азотом — от 27,5 до 55,3. Разложение растений, дающее в результате торф, должно совершаться или совсем без доступа воздуха, или только при незначительном его притоке. Условие это выполняется лучше всего в местах низких, где преградою воздуху служит стоячая вода; растительность, развивающаяся в таких водах, обыкновенно, идет в следующем порядке: водоросли, мхи (Sphagnum Nурпум), а затем уже и многочисленные виды других растений; кроме трав, образующих дерн, здесь встречаются: осока, камыш, ситник, хвощ, ива, карликовая сосна; кроме того, участвуют в торфообразовании также и такие виды

как мята, брусника, черника, клюква, дроку и даже грибы. Разсматривая вышеприведенную таблицу, можно уже сделать заключение об общем направлении хода торфообразования: ближайше к моховой покрывке слои (как легкий торф) показывают, что подводное разложение мха пошло в сторону увеличения % углерода и уменьшения % водорода. Такой результат получился, вероятно, путем выделения воды и легких углеводородов. Что разложение идет тут без или при малом доступе воздуха, это несомненно, но представляется ли это разложение роду сухой перегонки при низкой сравнительно температуре, или в этом процессе, может быть, участвуют микроорганизмы, — это не выяснено еще с точностью. Д. И. Менделеев, высказываясь о различии реакции, идущей при образовании чернозема из сухонутных трав, с одной стороны, и торфа из болотных растений — с другой, допускает вероятность деятельности различных микроорганизмов в этих двух случаях; если это так, то тогда торфообразование будет иметь черты общия с брожением и взгляд на него будет существенно дополнен. Повидному, такое воззрение не противоречит и соображениям проф. В. Ф. Алексеева, что отличие аморфного торфа (т. е. светлого, потерявшего растительную структуру) от буроугольного имеет тот же характер, как вообще различие между *водной* и *безводной* формой такого соединения, в котором вода соединена химически. Реакция *высыхания* торфа не есть простое испарение воды, что видно уже из того, что она не обратима, т. е. из сухого торфа (светлого) с водой нельзя получить обратно пластическую торфяную массу. Так как такое *высыхание* торфа может происходить

\* Торф разных местностей; цифры округлены

при обыкновенной температурѣ, то торфъ, при соответствующихъ условіяхъ (напр., находясь въ прикосновеніи съ пластами известняка), и переходитъ въ свою безводную форму—въ *бурый уголь*. Въ связи съ этимъ, важно замѣчаніе, сдѣланное выше, что самая реакція торфообразования идетъ съ выдѣленіемъ воды. Продолжая рассмотрѣніе вышеприведенной таблицы въ связи съ наблюденіями надъ образованіемъ торфа, замѣчаемъ, что послѣ первой фазы, характеризующейся выдѣленіемъ углеводовъ и воды, наступаетъ фаза послѣдующая, когда въ остаткѣ замѣчается одновременное уменьшеніе водорода и кислорода; затѣмъ уменьшеніе кислорода въ остаткѣ идетъ непрерывно до конца, а убыль водорода почти останавливается и процентное содержаніе его въ торфѣ становится постояннымъ. Это показываетъ, въ виду постоянной убыли кислорода, что водородъ почти не выдѣляется, а подъ конецъ (послѣдніе три торфа) замѣчается даже увеличеніе % водорода и его выдѣленіе прекращается совершенно. Уменьшеніе кислорода, въ связи съ неизмѣнностью количества водорода, ведетъ къ заключенію, что въ этой фазѣ торфообразования выдѣляется углекислота. По Вебскому, когда усиливается развитіе углекислоты (двѣ послѣднія строки таблицы) и начинается быстрое увеличеніе содержанія С и Н, то остатокъ начинаетъ совершенно терять характеръ торфа и принимаетъ видъ бурого У. Это происходитъ около того времени, когда содержаніе углерода доидетъ до 60%, водорода до 6% и кислорода до (около) 34%. Во время всего этого процесса содержаніе азота не мѣняется. Скорость образованія торфяниковъ, т. е. количество торфа, образующагося за годъ, повидному, различно въ разныхъ условіяхъ. Цифры, приводимыя разными авторами, сильно колеблются, напр., отъ 6,6 метра до 3,3 м. въ столѣтіе. Д. И. Менделѣевъ, принявъ цифру въ 1 м. для 30—40 лѣтъ, приходитъ къ заключенію, что торфяники даютъ приростъ топлива болѣе, чѣмъ лѣсъ. при одинаковой поверхности, занимаемой тѣмъ и другимъ. Отсюда понятна возможность и выгода культуры торфяниковъ въ качествѣ источника горючаго. Разсмотрѣвъ реакціи торфообразования, перейдемъ къ роли неорганическихъ веществъ въ томъ же процессѣ. Количество золы въ торфѣ бываетъ очень различно; изъ приведенной выше таблицы видно, что, напримѣръ, торфъ съ Гарца содержалъ только 0,57% золы, тогда какъ одинъ черный торфъ — 12,56%; это объясняется тѣмъ, что первый образецъ взятъ на высотѣ 2500 фт., гдѣ содержаніе пыли въ воздухѣ (что имѣетъ вліяніе на золу) меньше, чѣмъ на мѣстахъ низкихъ. Краснобурый торфъ содержалъ 5,33% золы; темнобурый 8,13%; черный 12,56%. Числа эти увеличиваются по мѣрѣ спѣлости торфа, но главная причина увеличенія ихъ лежитъ не въ одномъ этомъ; такъ, плотный (спѣлый) черный торфъ содержалъ 4,61% золы, а бурый плотный съ Гарца и очень плотный черный Рейхсвальдскій имѣли соответственно 1,41% и 1,7%. Ниже увидимъ, что причина такихъ различій зави-

ситъ отъ состава воды торфяника. Содержаніе золы въ торфѣ можетъ доходить до 50%. Помимо практическаго значенія отрицательнаго характера, зола въ торфѣ имѣетъ особое значеніе, какъ элементъ участвовавшій въ развитіи растительнаго покрова торфяника. Не вдаваясь въ подробности, отмѣтимъ главное. Торфяная зола сильно зависитъ отъ состава тѣхъ водъ, на которыхъ происходитъ торфообразование. Сравнивая золу торфа съ золою растений, его образовавшихъ, получили слѣдующіе общіе выводы: зола торфа всегда очень бѣдна щелочами и особенно солями калия; содержаніе въ ней растворимой кремнекислоты гораздо меньше, чѣмъ въ золѣ растительнаго покрова; молодые легкіе торфа бѣднѣ фосфорной кислотой, чѣмъ самыя растенія, давшія имъ начало; напротивъ, старыя слои торфа богаче ею, чѣмъ покровъ растительности. Эти факты допускаютъ предположеніе, что торфообразование сопровождается отдѣленіемъ растворимыхъ отъ нерастворимыхъ минеральныхъ составныхъ частей, причѣмъ первыя, переходя въ воду, служатъ для питанія послѣдующихъ генераций растеній, образующихъ новые слои торфа. Этотъ круговоротъ идетъ непрерывно, пока совершается торфообразование, т. е. пока, напр., торфяникъ не выступитъ надъ водой, и развившаяся на немъ сухопутная флора уже не возвратитъ поглощенныхъ солей, давъ въ результатъ перегной, а не торфъ. Нерастворимыя соли остаются въ торфѣ, и чѣмъ онъ спѣлѣе, т. е. чѣмъ болѣе подверглась разложению органическая масса, тѣмъ торфъ болѣе богатъ такими солями. Приводимъ числа Вебскаго для золы трехъ слоевъ, лежащихъ одинъ за другимъ (Грюнвальдскій торфяникъ близъ Берлина):

	Кали.	Натр.	Фосфорн. кнсл.
Свѣжій мохъ . . . . .	13,04	6,36	4,12
Молодой торфъ . . . . .	0,44	0,23	1,17
Старый » . . . . .	1,08	1,17	2,05

Приведемъ еще полный составъ золы торфяного мха и торфа, какъ подтверждающій соображеніе о томъ, что растворимыя соли почти не попадаютъ въ торфъ, а нерастворимыя въ немъ остаются:

	Зола торфяного мха.	Зола торфа.
Кали . . . . .	8,016	1,9300
Натр . . . . .	1,838	0,9916
Хл. натр . . . . .	19,921	0,0586
Известь . . . . .	3,167	31,0793
Магнезія . . . . .	4,919	2,1080
Окисъ желѣза . . . . .	6,346	15,0687
Глинземь . . . . .	5,889	33,9355
Фосфорная кнсл. . . . .	1,060	4,4463
Сѣрная » . . . . .	4,334	6,8302
Кремневая » . . . . .	41,689	3,5524
Потера . . . . .	2,821	0,0000
	100,00	100,00

Отсюда видно, что, напр., хлористый натрій и кремневая кислота не остались въ торфѣ, а перешли въ воды торфяника, тогда какъ глы-

ноземъ, окись желѣза, известь остались въ составѣ торфа. Свойства торфяной золы, какъ сказано, зависятъ не только отъ состава воды, но и въ сильной степени отъ той пыли, которая приносится воздухомъ. Начиная съ содержания 25% золы, торфъ уже не представляетъ выгоднаго горючаго. Торфъ среднихъ качествъ содержитъ до 10% золы, а хорошей не болѣе 5%. Весьма важно также для цѣлей отопленія знаніе содержания въ немъ воды. Влажность зависитъ отъ способовъ сушки, обработки и сохранения торфа. Торфъ, не прессованный и не пропитанный искусственно посторонними ему веществами (вродѣ, напр., нефти), послѣ высушивания на воздухѣ содержитъ 20%—30% влаги. Въ безвоздушномъ пространствѣ терется отъ 2% до 7% влаги, а остальные только около 110°. Сухой торфъ на воздухѣ поглощаетъ влагу до содержания ея въ 11%—12%. Прессованный въ горячемъ состояніи содержитъ около 5%. Наибольшей гигроскопичности торфъ достигаетъ при +10° Ц. Кромѣ гигроскопичности, слѣдуетъ различать еще водоємкость, т. е. наибольшее количество воды, которое можетъ удержаться въ торфѣ при пропитываніи его водою. Водоємкость чистаго мохового торфа 212% (отъ вѣса сухого торфа) и 164% для бурого торфа съ 6,6% золы; водоємкость тѣмъ менѣе, чѣмъ слѣбѣе торфъ. Поглощеніе амміака подчиняется тому же правилу; сухой торфъ уд. вѣса 0,11 поглощаетъ 12 объемовъ амміака; влажный—болѣе. Помимо влаги и золы, слѣдуетъ еще знать, для характеристики даннаго торфа, количество кокса, который онъ можетъ дать при накалываніи въ закрытомъ пространствѣ, такъ какъ торфъ не можетъ быть прямо употребляемъ при металлургическихъ процессахъ (не говоря, конечно, о генераторахъ). Въ среднемъ торфъ, по вѣсу, даетъ 35% кокса; крайніе предѣлы—19%—52%. Выходъ зависитъ отъ способа коксованія или переугливанія торфа: такъ, напр., въ кочерахъ получается угля 30% по вѣсу или 60% по объему отъ взятаго торфа; въ печахъ получаютъ 50% по вѣсу или 76,5% по объему (печи съ внутреннимъ нагрѣвомъ). Удѣльный вѣсъ получаемаго кокса хотя и зависитъ отъ уд. вѣса взятаго торфа, но измѣняется въ гораздо болѣе тѣсныхъ предѣлахъ: такъ, взявъ торфъ уд. вѣса въ 0,26 (легкій) и 0,64 (прессованный), получимъ коксъ въ предѣлахъ 0,24—0,38; есть указанія, что и для очень плотнаго (прессованнаго) торфа (около 1,2 уд. вѣса) получается коксъ, уд. вѣсъ котораго находится въ тѣхъ же предѣлахъ, какіе даны выше. Вѣсъ 1 куб. саж. торфа зависитъ, конечно, отъ его уд. вѣса. Очень легкій торфъ (уд. вѣса 0,113) будетъ вѣсить около 70 пд.; торфъ (столовый) среднихъ качествъ около 180 пд., очень плотный прессованный (уд. вѣсъ = 1,2) до 700 пд.; напр., прессованный ириновскій брикетъ вѣситъ 600 пд. (Бунге). Что касается до уд. вѣса торфа, то онъ зависитъ, въ естественномъ его видѣ (т. е. не прессованный) и вообще не обработанный искусственно, отъ возраста, количества золы, степени влажности и рода торфяника. Разсматривая три сорта торфа (см. ниже): во-

лжистый, землистый и смолистый, можемъ принять для ихъ удѣльныхъ вѣсовъ слѣдующіе предѣлы (В. Алексѣевъ).

Волокнистый . . . . .	0,113—0,676
Землистый . . . . .	0,410—0,900
Смолистый . . . . .	0,620—1,030

Понятно, что эти цифры выражаютъ такъ назыв. *кажущійся* уд. вѣсъ, т. е. уд. вѣсъ торфа со всеми промежутками и пустотами, а не самой торфяной массы. Распространеніе торфа въ качествѣ топлива тормозится многими обстоятельствами, изъ которыхъ главное—дешевизна другихъ родовъ топлива (дерева—у насъ, каменнаго угля—въ Зап. Европѣ и Сѣв.-Ам. Соенд. Штатахъ); но помимо этого, добываніе, обработка и всѣ операціи, придающія торфу необходимыя качества хорошаго топлива, могутъ въ результатѣ давать продуктъ все-таки разныхъ свойствъ, въ зависимости отъ тщательности работы, совершенства приемовъ, качества машинъ и т. д. Эти обстоятельства также стѣсняють и распространеніе торфа. Окончательной характеристикой торфа можетъ быть только цифра его *теплотпроизводительной способности*. Помимо опыта, что лучше, но не всегда возможно, теплотпроизводительная способность можетъ быть вычислена на основаніи химическаго состава образца. Для такихъ вычисленій лучше всего пользоваться формулою Д. И. Менделѣева, относящейся до всякихъ видовъ топлива (дерево, торфъ, каменный У., нефть) и дающей числа весьма близкія къ опыту. Въ этой формулѣ количество тепла  $Q$  выражается въ зависимости отъ процентнаго состава топлива. Если  $c$ ,  $h$ ,  $o$ ,  $s$  выражаютъ содержаніе (въ процентахъ) углерода, водорода, кислорода и сѣры, то количество развиваемаго тепла будетъ:

$$Q = 81c + 300h - 26(o - s).$$

Напр., для чистаго углерода ( $h$ ,  $o$ ,  $s$  равны нулю),  $c = 100$  и  $Q = 8100$ , для водорода  $Q = 30000$  и т. д. Коэффициенты этой формулы выведены изъ опыта для большого количества разныхъ родовъ топлива, при чемъ для водорода, напр., цифра не равна той, какая получается для свободного водорода (около 34300), потому что въ твердомъ топливѣ водородъ уже потерялъ свою упругость, слѣд., выдѣлилъ часть своего тепла \*). Въ частности, для различныхъ сортовъ торфа эта формула даетъ прекрасные результаты: такъ, по опредѣленію П. М. Чельцова, ириновскій (близъ Петербурга) торфъ состава  $c = 56,48$ ,  $h = 5,56$ ,  $s$  (горючей) = 0,06,  $n$  (азота) = 1,40, золы 4,33, влаги 5,11 и кислорода, по разности, 27,06, развиваетъ 5660 единицъ тепла, формула же даетъ 5541. Вычисляя по этой формулѣ теплотпроизводительную способность органической массы торфа (т. с. безъ золы и воды), проф. Алексѣевъ даетъ слѣдующія цифры:

\* Произведеніе изъ частичнаго вѣса на скрытое тепло испаренія равно около 9000. Частичный вѣсъ  $n$  равенъ 2, слѣд. на 1-пу водорода, при сгущеніи его въ жидкость, должно выдѣлиться около 4500 ед. тепла, а тогда при горѣніи такого водорода получится не 34300, а около 30000 ед. тепла (Менделѣевъ).

	Спѣлый торфъ.	Обыкновенн. торфъ.	Неспѣлый.	Самый легкій.	Мохъ.
C . . . . .	63,13	60,2	57,40	53,0	51,52
H . . . . .	6,64	5,8	5,76	6,03	6,44
O + N H . . . . .	4,54	5,8	6,4	6,7	6,5
Теплопроизв. способность . . .	6451	5758	5457	5036	5040
Цвѣтъ . . . . .	Темно-поколадный.	Шоколадный.	Съ ясными остатками растений.	Темно-океянжельтый.	Сѣрый.

Относительно формулы Д. И. Менделѣва слѣдуетъ имѣть въ виду, что вѣсъ воды (при вычисленіи тепла) берется въ тѣхъ же единицахъ, какъ и топливо, и что вода при горѣніи предполагается обратившеюся въ жидкость; послѣднее условіе практически неудобно—вода удаляется всегда почти въ видѣ пара; чтобы ввести это обстоятельство въ вычисленіе слѣдуетъ подставить

$$Q = Q' + 600 aq,$$

гдѣ  $aq$  — количество воды въ 1-цѣ топлива, а  $Q'$  количество отдѣляемаго тепла при новыхъ условіяхъ (вода въ видѣ пара); очевидно  $Q' < Q$ . Правильнѣе давать цифры теплопроизводительной способности не для орга-

нической массы, а прямо для данного вида топлива (торфа, каменного У. и проч.), съ золой и влагой. Такія цифры имѣютъ большое значеніе для практики, такъ какъ по нимъ, главнымъ образомъ, опредѣляется *цена* торфа (или другого топлива). Часто, для этой цѣли, даютъ цифру теплопроизводительной способности не въ калоріяхъ, а въ количествѣ пара (извѣстной температуры, въ зависимости отъ его давленія), какое 1-ца по вѣсу разсматриваемаго топлива можетъ произвестись при полномъ сгораніи. Содержание золы и влаги сильно понижаетъ пирометрическій эффектъ топлива, какъ это показываетъ слѣдующая таблица (Бирнбаумъ):

	100 частей		Полезный тепловой эффектъ одного кгр. топлива (колич. килограммовъ пара) температуры 112,5° Ц. *) изъ воды при 0°, производимаго однимъ килограм. топлива.		
	Сухого топлива содержатъ золы.	Топлива содержатъ воды.	Съ водою и золой.	Безъ воды.	Безъ золы и воды.
Торфъ . . . . .	10,0	25,0	3,66	5,22	5,80
» . . . . .	10,5	25,0	3,65	5,19	5,80
» . . . . .	8,2	25,0	3,65	5,07	5,52
Бурый У. . . . .	14,0	28,0	3,92	5,84	6,91
Каменный У. . . . .	10,0	3,0	7,83	8,10	9,26
» . . . . .	10,0	3,0	6,70	6,90	7,88
Сосна . . . . .	0,6	15	4,19	5,11	5,14
Сосновый У. . . . .	2,0	10	7,04	7,93	8,09
Торфяной У. (зав. Эллиотъ) . . .	3,0	5	7,08	7,50	7,73

Отсюда видно, что зола и влага могутъ понизить тепловой эффектъ очень значительно; такъ, въ приведенныхъ примѣрахъ торфъ при 25% влаги проигрываетъ до 2,2 на 5,2 единицы или болѣе 42% тепла. Приведемъ примѣры русскаго торфа. 1) Торфъ изъ мѣины графа Зубова (Либаво-Роменский жел. дор., ст. Добекина) черный, плотный, при натираніи блестящій, содержитъ (В. Алексѣевъ):

Влажн.	C	H	O+N	Золы.	Кокса.
15,8	38,4	7,2	47,72	6,68	22%

Не смотря на плотность и внѣшній видъ, характеренъ по близости своего состава къ сфагнуму; даетъ много газа и смолы и очень мало кокса. Это—типичный примѣръ неспѣлаго торфа съ большимъ содержаніемъ водорода и малымъ углерода. 2) *Ириновскій торфъ* (торфяники близъ Петербурга). По анализамъ Чельцова и Алексѣева, пласть этого торфа не однородна. Образцы ириновскаго торфа:

	I.	II.	III (брикетъ).
C . . . . .	56,45	61,24	56,48
H . . . . .	6,73	7,66	5,56
O + N . . . . .	33,37	0,75	—
Золы . . . . .	3,44	2,82	4,33
Влажн. . . . .	7,14	?	5,11
Теплотв. спос. . . . .	5737	6971	?

3) Торфъ Кудыкинскаго болота Владимірск. губ. (I) и вевевскій, Тульской губ. (II и III):

	I.	II (плотный).	III (рыхлый).
C . . . . .	59,1	46,8	46,66
H . . . . .	5,5	5,54	5,72
O . . . . .	28,5	10,88	9,40
N . . . . .	1,7	?	?
O + N . . . . .	5,5	?	?
Золы . . . . .	5,2	?	?
Влаги . . . . .	?	7,60	9,35
Теплопроизводит. (вычисл.) . . . . .	5758	?	?
Кокса . . . . .	?	37,5	34,45

4) Торфъ Вышневолоцкаго у., Тверской губ. (очень молодой, близокъ къ сфагнуму): C—35,67, H—7,49, золы—1,85, влаги—30,85, кокса—20,83, теплотв. спос.—5036.

Такъ какъ цѣна горючаго зависитъ отъ количества единицъ развиваемаго имъ тепла, то представляетъ большой интересъ опредѣленіе стоимости, напр., 1000 единицъ тепла, получаемаго отъ разныхъ родовъ топлива. Такія цифры приводитъ профессоръ Алексѣевъ въ видѣ слѣдующей таблицы:

\*) Наръ отвѣчаетъ давленію около 1 1/2 атмосферы.

	Дрова.	Нефть.	Прессов. брикетъ изъ Иривонки.	Столовый торфъ средн. качества.
Вѣсъ 1-го кубика . . . . .	230,2	545,4	600	180
Цѣна 1-го шд. . . . .	13,4 *)	36 коп.	20 коп.	5 коп.
Теплотворн. спос. . . . .	3551,4	9870	4420	3580
Стоимость 1000 ед. теплоты . . . . .	3,66 коп.	3,65	4,52	1,38

*Отопленіе торфомъ.* При отопленіи торфомъ принимаются во вниманіе его особенности (отличіе отъ дровъ), какъ то: большее содержаніе золы и способность размельчаться при горѣніи—отсюда необходимость соответствующихъ колосниковъ. Торфъ не содержитъ сѣры, что очень важно въ особенности для металлургіи. Большая разница въ удѣльномъ вѣсѣ разныхъ родовъ торфа (отъ 0,3 до 1,3), требуя различнаго устройства топокъ, составляетъ одну изъ причинъ, почему въ промышленности удобнѣе оказалось пользоваться генераторами для торфа, чѣмъ прямо сжигать его. При этомъ нужно въ особенности слѣдить за сухостью материала, такъ какъ влага сильно понижаетъ пирометрической эффектъ торфа. По Шеферу, составъ генераторнаго газа изъ торфа, въ % по вѣсу, таковы: азота 63,1%, окиси углерода 22,4%, углекислоты 14,0%, водорода 0,5%. Такъ какъ идеальный генераторный газъ, изъ чистаго У., долженъ быть состава CO—34% и N—66%, то отсюда видно, что газъ изъ торфа, содержа 14% CO<sup>2</sup>, далеко отъ идеала. Въ этомъ отношеніи торфъ ближе къ дереву, чѣмъ къ коксу и древесному У. По температурѣ, развиваемой при горѣніи, онъ тоже ближе къ дереву, чѣмъ къ углю. Если взять для горѣнія торфъ состава 48%С, 5,4%Н, 26,6%О, съ 18% влажности и 2% золы, то онъ разовьетъ 4430 ед. тепла и температуру его горѣнія легко вычислить, зная *среднюю теплоемкость* продуктовъ горѣнія; ниже показано, какъ вычислить эту послѣднюю, теперь же примемъ ее равною 0,25. Температура вычисляется какъ частное отъ дѣленія количества развиваемаго тепла на произведеніе изъ количества продуктовъ горѣнія и ихъ средней теплоемкости. На 1-цу взятаго торфа приходится 0,48 С и, слѣд., получится 1,76 CO<sup>2</sup>; изъ 0,054 Н получится 0,486 воды, а такъ какъ въ составѣ торфа есть 0,18, то всей воды будетъ 0,666. Для вычисления азота въ продуктахъ горѣнія замѣтимъ, что въ воздухѣ его въ  $\frac{7}{23}$  раза болѣе, чѣмъ кислорода, а такъ какъ кислорода пошло 1,28 (въ CO<sup>2</sup>) + 0,432 (въ H<sub>2</sub>O) = 0,266 (въ составѣ торфа) = 1,446, то, слѣд., азота будетъ  $1,446 \cdot \frac{7}{23} = 4,841$ . Кромѣ того, для усиленности горѣнія, необходимъ двойной объемъ воздуха, слѣд., въ продуктахъ будетъ еще 4,841 азота и 1,446 кислорода, т. е. 6,287 воздуха. Все количество продуктовъ горѣнія, считая и золу, равно: 1,760 + 0,666 + 4,841 + 6,287 + 0,020 = 13,574. Для вычисления средней теплоемкости этихъ продуктовъ, надо взять сумму произведеній изъ вѣса продуктовъ на соответствующія теплоемкости и это произведеніе раздѣлить на 13,574,—полу-

чимъ, въ данномъ случаѣ, 0,24903; мы приняли выше 0,25. Количество развиваемаго тепла принято 4430, предполагая воду, происходящую при горѣніи, въ жидкомъ видѣ. Но такъ какъ вода на самомъ дѣлѣ будетъ въ парообразномъ состояніи, то изъ этой цифры надо вычитать все тепло парообразования для 0,666 частей воды или, въ круглыхъ цифрахъ, 0,666 × 600 = около 400 ед. т. Вычитая, имѣемъ 4030 ед. т., и дѣля эту цифру на 0,25 × 13,574 (дѣл. 0,25 средняя теплоемкость, а 13,574 вѣсъ продуктовъ горѣнія), получимъ температуру горѣнія *t*:

$$t = \frac{4030}{0,25 \times 13,574} = 1180^\circ \text{Ц.}$$

Этотъ расчетъ даетъ ту наибольшую температуру, какая была бы достигнута, если бы *все* тепло шло на нагреваніе *только* продуктовъ горѣнія; но этого нѣтъ на самомъ дѣлѣ, такъ какъ часть тепла теряется стѣнками печей и, слѣд., послѣднія должны быть нагреваемы непрерывно; другая часть уходитъ въ видѣ лучистаго тепла прямо изъ пространства, гдѣ совершается горѣніе, и тоже, слѣд., расходуется непрерывно. Но кромѣ того, на температуру вліяетъ еще количество притекающаго воздуха, его температура, степень влажности его и горючаго, температура послѣдняго и т. д., наконецъ, горѣніе обыкновенно идетъ такъ, что часть продуктовъ разложенія топлива не сгораетъ, углеродъ окисляется частью въ СО и т. д. Всѣ эти обстоятельства вліяютъ въ сторону пониженія температуры горѣнія.

*Разводка, осушеніе и разработка торфяниковъ.* Исслѣдованіе болотъ на присутствіе торфа ведутъ при помощи буровъ или зондовъ, которыми вынимаютъ пробы съ любой глубины. Упрощенный видъ зонда употребляютъ крестьяне-кустари, занимающиеся добычею торфа: онъ представляетъ палку съ надрѣзами, заостренную на концѣ; въ надрѣзахъ остается торфъ, по которому и судятъ о качествахъ залежи. Если видны остатки растений—торфъ волокнистый; если при сжатіи сырой массы рукою она легко проскальзываетъ вмѣстѣ съ водою—торфъ хорошъ въ смыслѣ слѣлости; если остатокъ въ рукѣ теменъ и тѣстообразенъ—торфъ тоже хорошъ; жесткая масса сѣраге цвѣта—торфъ хуже; если же остатокъ бѣлъ и вода чиста—торфъ плохъ, хотя тогда это можетъ оказаться моховой подстилкой высокаго качества. Зондъ, при умѣломъ пользованіи, покажетъ и прослойки наносовъ между слоями торфа и такимъ образомъ дастъ необходимыя для эксплуатаціи свѣдѣнія. Кромѣ зонда, торфяники исслѣдуется ямами, рытье которыхъ даетъ уже болѣе детальныя указанія на свойства торфа, на источники воды, т. е. присутствіе или отсутствіе ключей (че-

\*) 30 руб за куб. саж. Принято, что трехполѣнная сажень дровъ = 0,75 кубической.



резь нихъ проводятся каналы для осушенія болотъ) и, слѣд., на размѣры водоотливныхъ средствъ, необходимымъ при разработкѣ. Пробами торфа опредѣляется усадка его при сушкѣ и вопросъ о томъ, какъ лучше разрабатывать торфяникъ—на рѣзной или формованный торфъ. Необходимо также опредѣлять содержаніе золы и влаги, для чего иногда устраиваютъ особыя камеры и печи \*); раздѣляютъ болото на прямоугольники и опускаютъ зодь по угламъ ихъ, опредѣляютъ глубины торфяника въ этихъ точкахъ, послѣ чего выводятъ среднюю глубину, а по ней и по площади торфяника вычисляютъ запасъ торфа. Добыча торфа изъ сухихъ и вывершихъ торфяниковъ и изъ неглубокихъ котловинъ производится безъ осушки; но большіе торфяники, съ значительнымъ количествомъ воды, требуютъ осушающихъ канавъ, которыми удаляется мѣшающая работѣ вода, вслѣдствіе чего уплотняется самый торфъ и увеличивается та площадь, гдѣ можетъ вестись сучка торфа, отвозка его и т. д.; тѣмъ не менѣе осушка торфяника (не должна превосходить необходимого предѣла, иначе торфъ уплотняется до того, что трудно рѣжется лопатою и качество верхняго слоя торфа ухудшается. Воды нужно оставлять столько, чтобы въ случаѣ приготовления матаго торфа (особенно если торфъ не изъ самыхъ слѣвхъ) ее не пришлось вновь прибавлять. Для осушки болотъ необходима нивелировка мѣстности и знаніе *всей воды*, каковую необходимо отвести канавами, т. е. воды дождевой, воды источниковъ, питающихъ болото и запаса воды, имѣющагося въ болотѣ; этимъ опредѣляется и площадь сѣченія, а слѣдовательно, и *глубина* канавы. Въ слабомъ грунтѣ стѣны канавъ защищаются крѣпленіями изъ столбовъ и досокъ (*болыверки*) или, вмѣсто досокъ, фашинника; иногда такіа крѣпленія приходится вести и въ самомъ торфяномъ пластѣ. Достаточнымъ уклономъ для канавъ считается 3—5 вершковъ на 100 саж.; при уклонѣ въ 1 врш. канава заливается, при 5-вершковомъ—размывается быстрымъ токомъ воды; уклонъ по всей длинѣ канавы долженъ быть одинаковъ: разному грунту отвѣчаютъ разный уклонъ; такъ, для болота въ 1000 и болѣе десятинъ одной канавы недостаточно.—ихъ ведутъ нѣсколько. Кромѣ главныхъ, нужны вспомогательныя—идущія отъ первыхъ къ краямъ болота. Осушкѣ подвергается только та часть болота, которая эксплуатируется, иначе торфъ портится, а главное—усиливается опасность пожара. Для предохраненія торфяника отъ промерзанія запруживаютъ главную канаву еще съ осени. Если вода не можетъ быть отведена канавами, то прибѣгаютъ къ водоотливнымъ машинамъ; иногда машины только продолжаютъ работу канавъ, а также передаютъ воду изъ одной части болота въ другую, гдѣ ощущаютъ ея недостатокъ. На небольшихъ болотахъ достаточно простыхъ насосовъ, иногда даже ручного издѣлія, но при значительной площади торфяника, прибѣгаютъ къ центробѣжнымъ

насосамъ и архимедову винту. Большіе насосы требуютъ постановки срубовъ (колодезь) для предохраненія ихъ отъ запыланія. Канава по стоимости ложится отъ 5 до 40 руб. на десятину или нѣсколько копѣекъ на куб. саж. сухого торфа; отливка машиною обходится въ 10 — 50 коп. на куб. саж. Кромѣ этихъ двухъ пріемовъ отливки, воду удаляютъ еще буровыми скважинами; это производится тогда, когда подъ дномъ болота, за водонепроницаемымъ слоемъ лежитъ песокъ и гравій, но несущій воды. При неглубокихъ (водонепроницаемыхъ) слояхъ вмѣсто буровой скважины роютъ колодезь, который заполняютъ камнемъ и фашинами (противъ запыланія) и къ этому колодцу проводятъ главную канаву; если же слой толстъ, то ведутъ буровую, въ нее вставляютъ деревянную или желѣзную трубу, верхній конецъ которой долженъ быть ниже того уровня, до котораго надо осушить болото. Результатомъ осушки является осыданіе торфяника на  $\frac{1}{4}$  до  $\frac{1}{2}$  его толщины, ускореніе химическаго процесса торфообразования (верхній слой моховой слой уменьшается), уплотненіе торфа и параллельное измѣненіе цвѣта его. По прошествіи нѣ котораго времени мѣняется и растительный покровъ—являются сухопутныя травы, а затѣмъ ольха, береза и т. д. Если покровъ былъ до осушки только моховой, то другая растительность на немъ развивается съ большимъ трудомъ. Разработкѣ торфяника предшествуетъ *плнтровка* болота, состоящая въ удаленіи шней, корней, кочекъ, засыпаніямъ и т. д. Сюда же относится и важная работа удаленія верхняго, живаго—мохового покрова—очеса—на глубину 6—8 врш.; имъ выравниваютъ ямы, излишекъ складываютъ въ кучи или равномерно разбрасываютъ по торфянику. Объ употребленіи этого очеса на подстилку сказано ниже. Во время работъ, по мѣрѣ заростанія болота лѣсомъ, оны выкорчевываются (лѣтъ 8—10-ти). Плнтровка дѣлается два — три раза и обходится 30 — 60 р. на десятину, требуя иногда до 140 чел. (тоже на десятину). *Выемка* торфа можетъ начинаться какъ съ высокой, такъ и съ низкой части болота; обыкновенно она ведется вдоль главной канавы съ такимъ расчетомъ, чтобы не дать окраинамъ пересохнуть. Для годовой выемки въ 100 кв. саж. сухого торфа надо добыть отъ 200 до 600 куб. саж. сырой массы, что при глубинѣ 2 арш. составитъ площадь 300—900 кв. саж. или отъ  $\frac{1}{3}$ — $\frac{8}{9}$  дес. Сучка производится на мѣстѣ и занимаетъ часть болота, а именно на 1 кв. саж. помѣщается 50—60 плитокъ ( $7 \times 3 \times 2\frac{1}{2}$  врш.); когда складываютъ въ кѣтки, то 1 кв. саж. торфа (дающая 4000 плитокъ) займетъ 50—80 кв. саж. и, слѣдовательно, годовая выработка въ 100 кв. саж. займетъ отъ 2 до  $3\frac{1}{3}$  десятины. Эта площадь обыкновенно выходитъ вдвое менѣе, такъ какъ удается высушивать *два* партіи плитокъ за лѣто.

*Рѣзной торфъ.* Вырѣзка торфа можетъ производиться вручную, плугомъ или машинами, но подѣ тѣмъ условіемъ, чтобы торфъ былъ волокнистый, связный, не разсыпашійся. *Ручная вырѣзка* ведется плоскими лопатами

\*) При большихъ разработкахъ, какъ, напр., у Московско Нижегородской жел. дор.

котельного желѣза, наваренными сталью, или деревянными со стальной насадкой, такихъ размѣровъ, чтобы удобно было вырѣзывать плитки ( $7 \times 3\frac{1}{2} \times 2$  врш.); для подрѣзыванія плитокъ, т. е. отдѣленія ихъ отъ торфяника употребляютъ иногда лопаты съ колѣчатой ручкой; надрѣзы дѣлаются вертикальные или наклонные, что отвѣчаетъ двумъ системамъ выработки. Иногда употребляютъ лопаты съ острыми краемъ, загнутыми подъ прямымъ угломъ (крыломъ), такъ что сразу дѣлаются два надрѣза: вертикальный и горизонтальный; эта форма хороша для слабого торфа, требующаго осторожности при выемкѣ. При глубокихъ торфяникахъ (болѣе  $2\frac{1}{2}$  арш.) выработку ведутъ ступами, снимая сначала слой около  $1\frac{1}{2}$  арш. сверху и въ образовавшейся выработкѣ начиная новую вглубь тѣмъ-же приемомъ. Для спуска воды по дну выработки ведутъ канаву или отводятъ воду черпакомъ. Артель изъ двухъ рѣзчиковъ, при двухъ лошадяхъ съ проводниками и двухъ кладчаткахъ, вырабатываетъ 12 тыс. плитокъ въ день, полагая, что отвозка ведется не далѣе 100 саж. отъ мѣста выработки. Плитки складываются въ клѣтки, высота которыхъ зависитъ отъ связности (крѣпости) торфа; клѣтки дѣлаютъ въ 3 и до 25 плитокъ. Размѣры плитокъ при рѣзкѣ зависятъ отъ времени и влажности ихъ сучки; на сѣверѣ (Царскоевскій у.) они успеваютъ высохнуть за лѣто только при толщинѣ и ширинѣ  $2\frac{1}{2} \times 2\frac{1}{2}$  врш., а на югѣ (Воронежской губ.) можно давать размѣры  $3 \times 4 \times 4$  врш. *Вырѣзка плугомъ* (по способу Сафонова) употребляется тамъ, гдѣ короткое лѣто требуетъ быстрой работы. Плугъ снабжается рѣзками требуемой формы, которыми торфяникъ и рѣжется параллельными линиями; работа ведется осенью и только весной другимъ плугомъ съ отвалами торфъ надрѣзывается линиями, перпендикулярными къ первымъ. въ то же время подрѣзывается и отваливается. Въ лѣто снимаютъ слой въ 3 вершка, т. е. одинъ рядъ плитокъ (Приткскій заводъ Пермской губ.). Съ десятины получается до 60 куб. саж. сухого торфа, при чемъ требуется два дня для осенней и два для весенней работы, при 3-хъ рабочихъ (пахарь, погонщикъ и рабочій). Для вырѣзки машинной употребляется торфорѣзка Бржозовскаго (табл. 1, фиг. 1 и 2) и по тому же типу Боке; онѣ вырѣзываютъ глыбы, первая до 3 саж. высоты и въ сѣченіи  $15 \times 13\frac{1}{2}$  врш., а вторая въ 15 фут. высоты при сѣченіи ( $1 \times 1\frac{1}{2}$ ) фута. Рѣзущая часть имѣетъ видъ лица, безъ дна и крышки, 3 стѣнки котораго *abcd* (фиг. 2) представляютъ неподвижные ножи, а четвертая *m*—ножъ, подрѣзывающій глыбу снизу. Ящикъ придрѣванъ къ станнѣ *s* станины (фиг. 1); онъ надвигается собственнымъ вѣсомъ и силою двухъ рабочихъ посредствомъ колеса *W*, шестерни и зубчатой рейки, затѣмъ глыба подрѣзывается и поднимается; по мѣрѣ подъема, ее рѣжутъ лопатою на горизонтальные слои, въ 7—8 вершковъ высоты, которые ножами разрѣзываютъ на плитки. Переменная рѣзущую часть по станнѣ, вынимаютъ новыми глыбы. Затѣмъ всю станнѣю передвигаютъ по торфянику и т. д. Машинна

эта требуетъ чистаго (безъ пней) торфяника, плотнаго торфа и твердой (не вязкой) поверхности болота; хороша для торфо-моховой подстилки и при вырѣзкѣ торфа изъ подъ воды.

*Мягкий торфъ.* Сырой торфъ, размоленный и размѣшанный, представляетъ пластичную массу, легко отливаемую или формуемую; ту и другую операцію можно дѣлать машиннымъ или ручнымъ способомъ. *Формованный торфъ* готовится изъ разныхъ родовъ торфа, кромѣ волокнистаго и моховога. На торфяномъ болотѣ роется яма глубиною около  $2\frac{1}{2}$  арш., торфъ изъ которой складывается по краямъ; выбираютъ пни, корни, вновь забрасываютъ торфъ въ яму слоемъ въ  $\frac{3}{4}$ —1 арш. и разминаютъ ногами, прибавляя воды; размятый торфъ вынимаютъ для формованія, а иногда добавляют къ нему новую порцію и продолжаютъ работу. Формуютъ, набивая эту массу въ клѣтки, образованныя особою рамою, раздѣленною перегородками на 16—30 отдѣлений (клѣтокъ), послѣ чего рама снимается, а плитки остаются для высушванія на мѣстѣ. Если торфяникъ глубоокъ, то работа идетъ послѣдовательно: сперва на  $2\frac{1}{2}$  аршина, а затѣмъ въ образовавшейся ямѣ закладываютъ новую и т. д. Артель изъ 7 рабочихъ вырабатываетъ 5—10 тыс. плитокъ въ день. При вырѣзкѣ *наливного торфа* работа ведется, какъ и выше, но массу дѣлаютъ жиже и тщательнѣе отбираютъ постороннія вещества (неразложившіяся древесныя части); ее вылавливаютъ въ загородки изъ досокъ 7-ми вершк. высоты на 6—9 кв. саж. площади; черезъ 2—3 дня вода всасывается и испаряется; массу уплотняютъ и выравниваютъ, подвязывая къ ногамъ доски и надавливая ими на торфъ; затѣмъ его рѣжутъ ножомъ или лопатою на полосы, а черезъ день или два — на плитки. Сушка ведется на томъ-же мѣстѣ, складывая плитки рядами другъ на друга. При большой работѣ, ящичковъ не дѣлаютъ, а льютъ прямо на сухую поверхность земли. *Столовый торфъ* — видъ торфа, формуемаго на особомъ столѣ (фиг. 3), откуда и его названіе. Масса накладывается въ форму *A* съ подвижнымъ дномъ *cc*, которое можетъ быть поднято рычагомъ *adk* (ногою). Плитка вытаскивается вмѣстѣ съ поддономъ *bb* и относится для просушки на отведенное мѣсто; въ форму вставляется другой поддонъ (ихъ два) и работа продолжается. Торфъ рѣзной менѣе однороденъ, чѣмъ формованный; при сушкѣ онъ менѣе сокращается, а именно около  $\frac{1}{2}$  объема, тогда какъ формованный и наливной уменьшается въ 5—7 разъ; неоднородность сказывается въ разной быстротѣ горнія, а потому и въ неравильномъ притоку воздуха. Качество формованнаго торфа сильно зависитъ отъ тщательности работы. *Машинный торфъ.* Опытъ показалъ, что торфъ улучшается отъ хорошей размѣски, что холодное прессованіе его почти безрезультатно, что цементованіе торфа посторонними веществами (какъ, напр., мука, смола, камедь) тоже не оправдывается результатами, но за то кубическая сажень сухого торфа изъ одного и того-же торфяника, но разной обработки, вѣситъ въ одномъ случаѣ 125 пудовъ (рѣзной),

а в другомъ 270 (машинный, такъ называемый прессованный); однако, слѣдуетъ имѣть въ виду, что не всякій торфъ годенъ для машинной обработки и что ѣкоторые сорта его даютъ разсыпавшіяся плитки. Во всѣхъ машинахъ для приготовления *прессованнаго торфа* онъ черезъ воронку поступаетъ въ особую коробку, гдѣ рѣжется, размѣшивается и выдавливается движениемъ вала (иногда двухъ) съ ножами, поставленными по винтовой линіи. Въ машинѣ Шликкѣизена (фиг. 4, 5, 6 и 7) торфъ элеваторомъ доставляется въ воронку *H*, падаетъ на вращающійся валъ, направляющій его въ дробитель, откуда онъ опять падаетъ въ мѣсильную коробку и выходитъ изъ нея уже въ видѣ плитокъ. Дробитель (фиг. 4) представляетъ валъ *L*, на которомъ сидятъ, по винтовой линіи, зубцы, а между ними входятъ скребки *z*, укрѣпленные на особой оси *z*. Скребки очищаютъ валъ и заостренными концами рѣжутъ навивающіяся на валъ части растений и дробятъ самый торфъ; изъ дробителя, какъ сказано, торфъ падаетъ въ мѣсильную коробку *A*; это—цилиндръ, верхняя половина котораго сдѣлана въ видѣ откладывающейся крышки (для доступа внутрь). Въ цилиндрѣ—рядъ отдѣльныхъ винтовыхъ ножей, на общей оси *K* (фиг. 7): два трехъ-лопастныхъ *cc*, одинъ—сплошной *e* на пространствѣ одного оборота винта, два двухъ-лопастныхъ *jj* и одинъ *l* съ лопастями, отвѣчающими винту меньшаго радиуса, чѣмъ предыдущіе ножи (тоже двухъ-лопастной); такое устройство и расположение ножей способствуетъ очень тщательному перемѣшиванию массы; кромѣ того, масса движется вдоль оси цилиндра, на концѣ котораго надѣтъ патрубковъ *B* съ мунштуконъ (насадкой) *D*, въ который и выдавливается масса изъ коробки; отверстие мунштукѣ  $2\frac{3}{4} \times 5\frac{1}{4}$  вершковъ; вертикальный ножъ, поставленный передъ этимъ отверстиемъ, разрѣзываетъ получаемый брусокъ торфа на двѣ полосы, каждая изъ которыхъ принимается на отдѣльную дощечку, катящуюся по роликамъ *x*. Тщательность измельченія этой машиной видна изъ того, что куски дерева, попавшіе въ машину, раздробляются до среднихъ линейныхъ размѣровъ 1—2 мм. Проф. В. Алексѣевъ высказываетъ мнѣніе, что *холодное прессованіе* торфа нерационально, такъ какъ уплотненіе въслѣдствіе высушиванія непрессованнаго торфа на воздухѣ—процессъ почти даровой, сводящій объемъ торфа до возможнаго minimum'a; этотъ процессъ замѣняется дорого стоющимъ прессованіемъ, требующимъ *прибавки* воды, которую послѣ надо опять удалять, съ большими издержками. Но такъ какъ непрессованный торфъ очень гигроскопиченъ, то требуется уничтожить это его свойство какой-либо обработкой; означенная цѣль достигается пропитываніемъ торфа нефтью, съ примѣсью магnezіального мыла, въ родѣ того, какъ это дѣлается при приготовленіи брикетовъ изъ угольной мелочи. *Машина для наливнаго торфа* (табл. II, фиг. 1 и 2) назначается только для размѣшиванія, приготовленіе же плитокъ ведется вручную. Она также имѣетъ мѣсильный цилиндръ *A*, но онъ поставленъ наклонно (7°

къ горизонту) на подвижной платформѣ *M*; на внутреннемъ валу *O*, по винтовой линіи сидятъ двоякаго рода ножи: 6 съ широкими лопастями *z*, и 24 саблевидныхъ *s*; первые 6 сидятъ въ началѣ вала и близко къ выходу, вторые, а также въ числѣ 6, въ самомъ концѣ вала, а остальные равномерно распределены по всему валу. Торфъ подается въ цилиндръ элеваторомъ *E* и выходитъ изъ него на наклонный помостъ *K*, откуда убирается лошатами въ отвозціе его вагончики. Вода прибавляется въ значительномъ количествѣ изъ резервуара *B*, надъ цилиндромъ; размѣшанная масса *вытекаетъ* изъ цилиндра и степень ея разжиженія регулируется именно притокомъ воды. Машина эта очень хорошо размѣшиваетъ торфъ и даетъ однородный продуктъ даже въ томъ случаѣ когда въ массу попадаютъ не вполне разложившіеся пни и корни. Всѣ кубической сажени высушеннаго торфа, приготовленнаго этой машиной, на 9—25 пуд. тяжелѣе сравнительно съ торфомъ другихъ машинъ. При выработкѣ машиннаго торфа принимаютъ слѣдующія цифры: въ годъ, при одной смѣнѣ (работа только днемъ), одна машина можетъ выработать 300—500 куб. саж. сухого торфа; при 2-хъ смѣнахъ—500—800 куб. саж., для чего понадобится 1200—2000 куб. саж. сырой массы, отвѣчающей  $\frac{2}{3}$  десятияти торфяника глубиною 3 арш. Для сушки прессованнаго торфа въ этомъ количествѣ понадобится 5—6 десятинъ, а наливнаго—въ 2—3 раза болѣе. Для приготовленія машиннаго торфа нужно на каждую машину 29 человекъ рабочихъ, третья часть которыхъ занята копаніемъ торфа, другая треть—отвозкою плитокъ, а остальные—перемѣшеніемъ матеріаловъ и надзоромъ за работою машины; но если много пней или сучка идетъ далеко отъ машины, то число рабочихъ можетъ дойти до 34; наоборотъ, при опытныхъ рабочихъ ихъ достаточно 24.

*Сушеный торфъ.* Торфъ дробится въ цилиндрахъ, смѣшивается съ большимъ количествомъ воды (на 1 куб. саж. торфа 10 куб. саж. воды) и смѣсь отводится въ ящики или бассейны (въ видѣ ямъ). Вода всасывается въ грунтъ или процеживается черезъ сѣтки, а масса формруется въ плитки (способомъ Дюблена и Шальгона).

*Сушка торфа.* Плитки рѣзанаго торфа складываютъ въ кѣтки (въ 5—10 штукъ) или стѣнками на 5—9 дней; затѣмъ перекладываются въ кѣтки по 25 шт. При машинномъ торфѣ плитки укладываются рядами; для наливнаго—ихъ черезъ 5—7 дней поворачиваютъ на ребро, а еще черезъ дней 7—8 кладутъ въ кѣтки по 25 шт.; затѣмъ черезъ каждые 7—8 дней торфъ укладывается въ большія кѣтки послѣдовательно въ 50, 75—100 плитокъ. Вся сушка дѣлается 28—35 дней, но въ сырое время затягивается: сильные дожди размыываютъ плитки и сносятъ большую часть выработкѣ; дожди слабые опасны только для свѣжихъ плитокъ, а 2—3-дневныя уже только намокаютъ. Рѣзной торфъ размывается наименѣе, но хуже сохнетъ, чѣмъ столовый формованный. При слишкомъ быстромъ высуханіи являются трещины. Кѣтки вы-

сохшаго торфа убираются въ штабели, т. е. въ пирамидальныя или другой формы кучи. Употребляютъ штабеля съ стѣнами въ 1 кв. саж. и длину 5—10 саж. Въ штабеляхъ торфъ усыхаетъ на 10—15%, по объему черезъ 6 мѣсяцевъ, а черезъ 9—на 25%. Содержание воды въ свѣжемъ торфѣ весенней выработки 20—30% (въ рѣзномъ болѣе, чѣмъ въ машинномъ). Въ штабеляхъ торфъ не слѣдуетъ держать болѣе 1½—2 лѣтъ. Торфъ недосушенный и оставленный на болотѣ зимовать портится отъ промерзанія (разваливается) и разносится вѣтромъ.

*Цена торфа.* Рѣзной торфъ обходится около 3 коп., а мятой 5—6 коп. Принималъ, что пудъ дровъ эквивалентенъ по развиваемому телу пуду торфа (слѣдуетъ взять 1,05—1,06 пуда), найдемъ, что если куб. саж. березовыхъ дровъ (240 пуд.) стоитъ 12—14 руб., а пудъ торфа — 5—6 коп., то торфяное топливо уже возможно рядомъ съ дровами. По проф. Алексѣеву, при стоимости 30 р. за куб. саж. дровъ и 5 коп. за пудъ торфа, дрова выходятъ болѣе чѣмъ вдвое дороже.

*Торфяной брикетъ* на Ириновскомъ заводѣ, по описанію Соловьева, производится съ помощью горячаго прессованія слѣд. образомъ. Рѣзной торфъ, высушенный до содержания 45—50% воды, подвергается дробленію, отсѣиванію, методической сушкѣ и, наконецъ, прессованію. Работа идетъ такъ: торфъ сортируется—отбрасывается волоконистый, а слѣдй поступаетъ на дробилку, состоящую изъ трехъ паръ барабановъ: 1-я—со стальными зубьями, вторая и третья (всѣ лежатъ одна надъ другой)—рифлены. Раздробленный торфъ съ 1-й пары барабановъ попадаетъ на сито, гдѣ просѣянная часть по наклонному желобу идетъ на 2-ю пару барабановъ, а не прошедшій (1½ дм. въ поперечникѣ) стряхиваются въ ящикъ и, вмѣстѣ съ волоконистымъ торфомъ, идутъ на топку котловъ. Со 2-й пары торфъ, прошедшій 2-е сито, идетъ въ особую камеру, а не прошедшій попадаетъ въ 3-ю пару барабановъ, откуда идетъ въ ту же камеру; изъ послѣдней торфъ элеваторомъ поднимается на верхнюю платформу надъ прессомъ и сушилкой. Сбрасываемый внизъ, въ отверстие платформы (лопатами), онъ попадаетъ на тарелки, образующія колонну для сушки торфа; съ одной тарелки на другую торфъ, послѣ перемишиванія, сбрасывается механическими гребками (въ видѣ ножей), при чемъ нагрѣтый паромъ тарелки удаляютъ воду, а вытяжная труба выводитъ влажный и нагрѣтый воздухъ наружу. Тарелки, въ числѣ 15, имѣютъ діаметръ въ 2½ саж., при разстояніи другъ отъ друга въ 5—6 верш. Торфъ проходитъ всю колонну въ 20—30 минутъ и изъ 45—50% влаги въ немъ остается только около 10%; слой торфа на тарелкахъ—1 см. толщиной. Воздухъ пускается черезъ нѣсколько особыхъ дверей въ кожухъ колонны; температура тарелокъ 50°—60° Р. Съ нижней тарелки торфъ попадаетъ въ прессъ, состоящій изъ пары подающихъ валцовъ, камеры, вмѣщающей количество торфа на одну плитку, и восьмиграннаго поршня, движущагося въ соответствующемъ каналѣ. Торфъ вдавлива-

ется въ видѣ плитки въ форму длину около аршина, которая при каждомъ ходѣ поршня принимаетъ новую плитку. Наибольшая скорость—120 оборотовъ; плитки идутъ призмой въ 40 саж. длины (по желобу) до вагоновъ особой желѣзной дороги. На заводѣ два преса, каждый съ 35 сильною машиною. Все остальное передвиженіе поглощаетъ на заводѣ еще 60 силъ. Уд. вѣсъ торфяного брикета очень великъ: 1,1—1,3; брикетъ не крошится, удобенъ для перевозки и почти не притягиваетъ влаги. Особенность его—разсыпаться при горѣнии представляеть неудобство при обычныхъ колосниковыхъ топкахъ, такъ какъ онъ проваливается въ золыникъ.

*Обугливаніе (коксованіе) торфа*, подобно обугливанію дерева, можетъ вестись въ кучахъ (кострахъ), печахъ или ретортахъ; процессы обугливанія почти тождественны съ тѣми, какіе употребляютъ для дерева. Выходъ угля при переугливаніи въ кучахъ около 36%, въ печахъ и ретортахъ—около 40%; торфяной уголь содержитъ до 20% золы. Изъ платнаго торфа уголь крѣпокъ; торфъ землистый даетъ и уголь слабый, съ большимъ количествомъ мелочи. Уголь получается пористый, звонкій и всегда легче взятаго торфа; его кажущійся уд. вѣсъ мѣняется отъ 0,23 до 0,36, уд. вѣсъ истинный равенъ 1,4—1,5. Онъ ближе походитъ на коксъ, чѣмъ на древесный уголь; по составу содержитъ 86% углерода, 4% золы до 10% воды и по температурѣ горѣнія близокъ къ древесному углю. Онъ такъ же поглощаетъ газы и обезцвѣчиваетъ растворы, какъ и этотъ послѣдній. Опишемъ одну изъ ретортныхъ печей для коксованія торфа, съ приспособленіемъ для собиранія продуктовъ перегонки (табл. II, фиг. 3). Стѣнки реторты *A* дѣлаются вертикальными, изъ ламотной массы; между ними и стѣнками печи оставляется кольцевое пространство, назначенное для прокладки спиральныхъ дымовыхъ ходовъ *Z*, отводящихъ топочные газы изъ топки *B* въ трубу. Газы, образующіеся въ ретортѣ, направляются при помощи особаго устройства въ холодильникъ. Устройство это состоитъ въ слѣдующемъ: въ реторту помѣщается рядъ короткихъ цилиндровъ (вѣрнѣе—тѣлъ колоколообразной формы) одинъ на другомъ, образующихъ пустую внутри колонну, діаметра немного меньшаго самой реторты. Въ кольцевое пространство между стѣнками реторты и колонной, засыпается торфъ, продукты разложенія котораго идутъ черезъ щели между колоколообразными частями (нарочно оставленныя) внутрь этой колонны, въ отводящую трубу *b*, тамъ расположенныя, къ холодильнику, гдѣ и сгущаются. Коксъ опускается внизъ и здѣсь встрѣчаетъ заслонку ящика *g*, назначеннаго для охлажденія (тушенія) кокса при выгрузкѣ. Открывъ заслонку *f*, наполняютъ ящикъ, а по оставаніи кокса открываютъ нижнюю заслонку *z* и онъ вываливается въ отводящую его телѣжку. Размѣры реторты: 5 м.—высота; 1,25—1,87 м.—діаметръ. Высота колоколообразныхъ тѣлъ около 20—30 см. при такомъ діаметрѣ, что свободное пространство (между колонной и ретортой)—8—9½ см. Печь требуетъ около 2/3 топлива (отъ загрузки) и мо-

жать переработать до 44 гектолитр. торфа въ сутки. Уголь (коксъ) получается мелкій, годный не для всякаго употребленія. Эта печь не годна, если имѣется въ виду получать изъ дегтя парафинъ \*). При сухой перегонкѣ торфа получаются: газы, не сгущаемые въ холодильникахъ, газовая вода, деготь и коксъ (торфяной уголь). Относительныя количества этихъ веществъ зависятъ не только отъ качества торфа, но и отъ способа перегонки его, формы реторты и т. д. Такъ, есть торфа, дающіе около 60% газа, и другіе—только 11%; въ первомъ случаѣ кокса остается около 19%, во второмъ — 26%, за то газовой воды эти торфа даютъ соответственно 21% и 58%, а дегтя 1,46 и 5,19. Количество дегтя мѣняется отъ 1,5 до 11% (голландскій высушенный торфъ); газовой воды 23—52%, угля (кокса) 39—19%. Дальнѣйшей переработкѣ подвергаются деготь и газовая вода. Деготь (см.) есть темно-бурая жидкость уд. вѣса 0,896—0,965, состоящая главнымъ образомъ изъ твердыхъ и жидкихъ углеводородовъ и содержащая, кромѣ него, феноль и его гомологи. По продуктамъ перегонки, какъ и по элементарному составу, торфъ стоитъ ближе къ дереву, чѣмъ къ ископаемымъ углямъ. Деготь, предварительнo отогрѣтый отъ воды и очищенный сѣрной кислотой и растворомъ (15° Б.) ѣдкаго натра, перегоняется въ чугунныхъ ретортахъ. Первый дистиллатъ—легкое масло удѣлн. вѣса 0,820—0,830, въ количествѣ 8—10%, переходитъ въ пріемники вмѣстѣ съ водой; слѣдующій погонъ 0,830—0,860 (тоже 8—10%) смѣшивается обыкновенно съ предыдущимъ, такъ что получаютъ 16% сырого легкаго масла уд. вѣса 0,850. Слѣдующій погонъ—тяжелое масло, въ количествѣ 12%, идетъ съ большимъ содержаніемъ парафина, по чему притокъ воды въ холодильникъ прекращаютъ (чтобъ не застыло въ трубахъ). Реторта затѣмъ охлаждается; черезъ шесть часовъ ее открываютъ и оставляютъ въ ней жидкость льютъ въ формы, гдѣ она и застываетъ. Полученный такимъ образомъ асфальтъ (16—18%) прямо идетъ въ торговлю. Въ ретортѣ остается коксъ, который и выбиваютъ. Гораздо чище и спокойнѣе перегонка идетъ при употребленіи перегрѣтаго водяного пара. Тогда кокса не остается и остатокъ перегонки—только асфальтъ. Изъ первого погона (легкое масло) по удаленіи щелочью креозота и кислотой органическихъ основаній, готовится вторичной перегонкой освѣтительное масло; изъ второго погона—соляровое масло и парафинъ. Изъ щелочныхъ растворовъ выдѣляютъ креозотовое масло. Газовая вода служитъ для полученія древеснаго спирта, ам-

міака и уксусной кислоты. Кане и Сюлливанъ даютъ слѣдующія среднія цифры (въ % отъ вѣса торфа):

$\text{NH}_3$	} Аммиакъ . . . . .	0,268	} 3,396
$(\text{NH}_4)_2\text{SO}_4$		1,037	
$\text{C}_2\text{H}_5\text{O}$	0,191		
$\text{Ca}(\text{C}_2\text{H}_3\text{O}_2)_2$	0,280		
Др. спиртъ . . . . .	0,146		
Парафинъ . . . . .	0,134		
Освѣт. масла . . . . .	0,790	}	
Смазочн. масла . . . . .	0,550		

Гессъ (Hesz) сообщаетъ результаты перегонки дегтя одного завода въ слѣдующемъ видѣ (въ % отъ вѣса торфа):

Фотогена уд. в. 0,830 . . . . .	0,471	} 3,789
Соларов. м. уд. в. 0,865 . . . . .	1,212	
Креозота . . . . .	0,162	
Сѣрнокисл. амміака . . . . .	1,200	
Смазочн. масла . . . . .	0,626	
Вѣлаго чистаго парафина . . . . .	0,133	

Остановимся подробнѣе на добычаніи парафина (см.). Отжатый подъ фильтр-прессомъ отъ тяжелаго масла парафинъ содержитъ еще около 25% маселъ; второе прессованіе гидравлическимъ прессомъ въ теченіе  $\frac{3}{4}$  часа (200—300 тыс. фунт.) даетъ решетки бурога цвѣта, содержащія еще немного темныхъ, густыхъ машинныхъ маселъ. Лепешки эти сливаются съ 8% легкаго освѣтит. масла и подвергаются новому, болѣе сильному прессованію (500 т. фунт.). Затѣмъ слѣдуетъ такая же обработка и прессованіе еще сильнѣе (800 т. фн.), пока парафинъ не будетъ вполне чистъ, т. е. будетъ сухъ, звонокъ, бѣлаго цвѣта, съ просвѣчиваніемъ по краямъ. Надежнѣе другой способъ очистки—сѣрной кислотой и щелочью. Въ этомъ случаѣ продуктъ не бурѣетъ на свѣту, какъ это случается въ предыдущемъ. Очистка ведется съ 50% куп. масла съ перемѣшиваніемъ 2 часа, при темп. 75—80° Ц; затѣмъ промываютъ слабымъ растворомъ ѣдкаго натра, водой и прессуютъ. Изъ торфа парафинъ очень чистъ, даетъ свѣчи, не уступающія восковымъ по силѣ свѣта. Стеарина можно безъ вреда примѣшивать къ нему не болѣе 10%.

*Русскіе торфяники* обширны и многочисленны, но дать точную цифру площади, ими занимаемой, или цифру ежегодной добычи торфа нельзя, такъ какъ свѣдѣнія объ этомъ недостаточны. Торфяники имѣются въ губ. Московской, Владимірской, Нижегородской, Харьковской, Курской, Орловской, Рязанской, Тамбовской, Тверской, Новгородской и др. Общая площадь всѣхъ торфяниковъ, разбросанныхъ по 45-ти губерніямъ, предполагается около 100000 кв. вер. Николаевская жел. дорога идетъ почти вся по торфяникамъ (станціи Волково, Гряды, Угловка, Валдайка, В.-Волочекъ, Осѣченка и пр.), при чемъ по качеству торфа (содержаніе углерода мѣняется отъ 21 $\frac{1}{4}$ % до 45,5%, а золы отъ 48 $\frac{1}{2}$ % до 1 $\frac{1}{2}$ %) торфяники эти очень разнообразны. О потребленіи торфа имѣются свѣдѣнія, относящіяся до горныхъ заводовъ за 1898 г. («Сборникъ и проч.», 1900 г.). Изъ нихъ видно, что израсходовано было уральскими за-

\*) Въ последнее время появились въ Россіи печи Циглера для коксованія торфа. Это двух-ретортныя печи: реторты вертикальныя, овальнаго, почти эллиптическаго сѣченія, соединенныя попарно; средняя часть ихъ изъ огнеупорнаго кирпича, шнковая и верхняя—чугунная. Общая нижняя часть каждой пары ретортъ имѣетъ патрубковъ для выгрузки кокса. Продукты разложенія вытѣкаютъ въ эксгаусторы. Реторты отапливаются собственными газами отъ разложенія торфа. Изъ описанія видно, что въ устройствѣ печей нѣтъ ничего принципиально новаго; что же касается до экономической стороны дѣла, то она еще настолько не выяснена, что говорить о ней нельзя.

водами 967673 пд. и, кромѣ того, 16055 куб. саж. торфа. Принявъ вѣсь кубической сажени равнымъ 180 пд., найдемъ, что все количество торфа, потребное на Ураломъ, по этимъ даннымъ, равно около 3858000 пд.

*Торфо-моховая подстилка* (см. XXIV, 114) употребляется въ хлѣвахъ и стойлахъ для сбереженія соломы, увеличенія навоза и собиранія жидкихъ изверженій животныхъ при отсутствіи сборныхъ колодезь, имѣющихъ ту же цѣль. Торфъ послѣ вырѣзки, просушки и измельченія (вырѣзываются только верхніе, неразложившіеся еще слои, сохранившіе структуру растений, желтого или блѣдаго цвѣта) настилается толстымъ слоемъ и покрывается во избѣжаніе пыли соломой. Слой торфа въ 4 вершка можетъ служить около 2-хъ недѣль, послѣ чего его надо удалить или поверхъ его насыпать новый слой. Торфъ въ кускахъ употребляется рѣдко. Иногда торфъ прямо вывозится на поля (съ торфяниковъ), какъ удобреніе для озимаго хлѣба; на это идетъ вывѣтрившійся торфъ «умирающихъ» болотъ и при томъ не болѣе одного раза въ 10 лѣтъ на одно и то же поле: онъ служитъ только для разрыхленія глинистыхъ почвъ, какъ удобреніе же онъ идетъ въ смѣсь съ известью, гипсомъ или золою. Высушенная торфо-моховая подстилка (1 в. ч.) поглощаетъ почти 9 вѣс. ч. воды, тогда какъ солома — менѣе 4. Торфяникъ выгодно разрабатывать сразу на подстилку и топливо (верхній и нижній слой), при чемъ первый слой (для подстилки) долженъ быть въ  $1\frac{1}{2}$ —2 аршина. Чтобы можно было его разрабатывать только для этой цѣли. Верхній слой въ 2— $2\frac{1}{2}$  арш. черезъ 5—6 лѣтъ послѣ проведенія канавъ (осушки) уменьшается до 1 арш. какъ отъ уплотненія, такъ и отъ разрушенія остатковъ растений при доступѣ воздуха. Вслѣдствіе этого, болото, разрабатываемое на подстилку, нужно осушать очень слабо. Когда на подстилку идетъ не только верхній слой, но и самый торфъ (для увеличенія количества навоза), то осушка болота должна быть полная, и лучший торфъ для этого — вывѣтрившійся и подвергнувшійся вымерзанію. Долговременная осушка болота ведетъ къ улучшенію свойствъ торфа (потеря имъ кислотности), но опасна въ пожарномъ отношеніи и дорога (ведется десятки лѣтъ). Торфяникъ, назначенный для торфо-моховой подстилки (когда на нее идетъ и торфъ), разрабатывается вырѣзкою плитокъ, которыя складываются сначала тутъ же (стѣнками) на болотѣ, близъ выемки, на срокъ около  $1\frac{1}{2}$  недѣли, а затѣмъ перекадывается вповис, но уже кѣтками; если же вырѣзка происходитъ осенью, то плитки остаются въ стѣнкахъ до весны. Предѣльные размѣры плитокъ:  $7 \times 3 \times 2\frac{1}{2}$  вершка, паче они не высохнутъ; можно увеличить еще длину, но за то лучше толщину дѣлать менѣе. напр.:  $8 \times 3 \times 2$  вершка; плитка въ  $8 \times 4 \times 4$  в. высыхаетъ только въ сухое лѣто. Высушенные плитки слѣдуетъ помѣщать подъ навѣсы, въ сараи или складывать въ штабеля трапецеидальнаго сѣченія, при чемъ верхъ штабеля выкладывается въ видѣ двускатной крыши, а нижне слои располагаются на подстилкѣ

изъ хвороста для сохраненія ихъ сухими. Къ осени штабеля разбираютъ на переработку или увозятъ въ сарай, если же торфъ останется, то его необходимо покрывать соломой, сѣномъ, щитами и т. д. Штабеля Райволовскаго завода кладутся въ  $1\frac{1}{4} \times 1\frac{1}{2}$ , и на 3—4 саж. длины. Дальнѣйшая работа по приготовленію подстилки состоитъ въ размельченіи плитокъ, отдѣленіи пыли и мелочи и прессованіи. Машины, служащія для размельченія, дѣйствуютъ разрывомъ или разрѣзаніемъ; къ первымъ относятся штифтовые и дисковые, ко вторымъ — устраиваемыя на подобіе мельницъ (кофейныхъ). Обыкновенно, машины перваго рода дѣйствуютъ зубцами или штифтами, насаженными на валу (или просто гвоздями, какъ въ машинѣ Гольмана), которые и рвутъ матеріалъ, попадающій на нихъ изъ особой воронки; въ послѣдней есть также штифты, задерживающіе куски мха отъ слишкомъ быстрого паденія. Тотъ же принципъ примѣненъ и въ дисковыхъ машинахъ, гдѣ рвущіе штифты расположены на двухъ дискахъ, быстро вращающихся въ разныя стороны (въ машинѣ Веек К<sup>о</sup> они дѣлаютъ 350 обор. въ мин.); наконецъ, въ машинѣ Бракера рвущіе зубья сидятъ на двухъ параллельныхъ валахъ и расположены по спирали; зубъ имѣетъ особую форму двухъ-лопастнаго долота (кошка), изогнуто въ сторону движенія валавъ; въ разстояніи  $\frac{1}{2}$  дюйма отъ него лежитъ рѣшетка изъ 12 колосниковъ, между которыми и проходятъ кошки. Плитки дробятся на кусочки въ 1—2 дм. длины и  $\frac{1}{2}$ — $\frac{3}{4}$  дм. ширины и толщины. Въ 10 час. машина размельчаетъ 2 куб. саж. плитокъ на 150—200 пудовъ подстилки (1 саж. плитокъ 75—100 пудовъ). *Прессованіе подстилки* нужно при перевозкахъ ея на значительныя разстоянія. Оно требуетъ сухого матеріала, такъ какъ сырой спрессованный тюкъ рассыпается при высыханіи. Пресса тѣ-же, какъ и для сѣна и соломы. Величина тюковъ (пресса Ингерзоля)  $43 \times 28 \times 28$  дюйм., при чемъ вѣсъ его 4—5 пудовъ, слѣд., даже въ спрессованномъ видѣ кажущійся уд. вѣсъ будетъ только отъ 0,12 до 0,15. Подстилка хорошаго качества должна содержать мохъ и др. растенія съ сохранившеюся еще структурою. Она должна быть суха, т. е. не содержать болѣе 25—30% влаги (если высушена на воздухѣ). Она не должна содержать также много пыли и потому золы въ ней можно допустить не болѣе  $1\frac{1}{2}$ —3%. Стоимость 1 пд. съ упаковкою, не считая погашенія дѣны машинъ и построекъ и аренды болота, всего 8,6 коп. (Соловьевъ). Замѣна рукъ паровою силою уменьшаетъ стоимость продукта. Значеніе торфо-моховой подстилки окончательно еще не установилось и, не смотря на ея исключительныя качества, какъ поглотителя газовъ и жидкостей, многіе находятъ и рядъ такихъ неудобствъ, какъ, напр., загрязненіе кожи животныхъ, меньшую способность предохранять отъ холода (сравнительно съ соломой) и т. д. Въмѣстѣ съ подстилкою получается *пыль и мелочь*; онѣ сортируются черезъ сѣта; сѣта съ отверстіями въ 1 мм. даютъ продуктъ для пудеръ-клозетовъ (пыль), съ болѣе крупными отверстіями — такъ наз. порошокъ, и оста-

токъ составить мелочь для выгребныхъ ямъ. Есть заводы (въ Москвѣ), имѣющіе цѣлю приготовить такой пыли и мелочи на особыхъ машинахъ. Эти машины—тѣрки, въ родѣ свекловичныхъ, перерабатываютъ торфъ въ порошокъ, затѣмъ онъ сортируется и упаковывается въ кули и мѣшки. Порошокъ бываетъ разныхъ качествъ, лучшей—изъ мха, худшей—изъ смолистаго торфа; количество влаги не должно быть болѣе 30% и золы 5%—7%. Подстилка, пропитанная патокой, употребляется иногда въ кормъ скоту. Торфо-фекальный тукъ есть хорошее удобрение, считаемое иногда лучшимъ, чѣмъ коровій и лошадиный навозъ.

Торфъ употребляется также какъ матеріалъ для конопатки, для засыпки половъ и потолковъ, особенно потолковъ въ ледникахъ (сбереженіе льда), для сохраненія фруктовъ, рыбы, картофеля, бураковъ, какъ перевозочный матеріалъ (ветеринарія) и т. д.

*Литература.* Бунге, «Курсъ химической технологии» (Кіевъ, 1894); E. und K. Birnbaum, «Die Torf-Industrie und die Moor-Cultur» (1880); W. Scheithauer, «Die Fabrication d. Mineralöle» (1895); Д. Менделѣевъ, «Основы фабрично-заводской промышленности»; Ильенковъ, «Курсъ химической технологии» (1861); В. Алексѣевъ, «Ископаемые угли Россійской Имперіи» (1895); его же, «Торфъ, какъ главный видъ топлива»; Richard p. Rothwell, «The Mineral Industry its statistics technology and trade in the United States and other countries to the end of 1900» (т. IX); Zincken, «Die Braunkohle und ihre Verwendung. Die Physiographie der Braunkohle» (1867); «The Iron and Coal trades review 1901»; «Очеркъ мѣстороженій полезныхъ ископаемыхъ въ Европ. Россіи и на Уралѣ» (1881 г., изд. горн. деп.); «Сборникъ статист. свѣд. о горно-зав. промышл. Россіи въ 1898» (1900); Рудневъ, «О химич. составѣ и свойствахъ торфа» («Изв. Петр. земл. и лѣсн. ак.» 1889); П. М. Соловьевъ, «Разработка торфа на топливо» (1894); его же, «Торфо-моховая подстилка» (1892); Шиллингъ, «Торфяной коксъ» (1901); И. Карышевъ, «Торфяной коксъ» (1901); «Torf-Industrie» (Karl A. Zschörner & Comp., В., 1899). К. Н. Егоровъ. Δ.

**Уголь древесный.**—Обугливаніе горючихъ матеріаловъ—дерева, торфа ископаемыхъ углей (коксованіе) имѣетъ цѣлю полученіе топлива съ пирометрическимъ эффектомъ болѣешимъ, чѣмъ взятый горючий матеріалъ. Процессомъ обугливанія стараются удалить гигроскопическую воду, кислородъ, сѣру съ возможно меньшею потерей водорода и углерода. Главное условіе, отвѣчающее такой задачѣ—прекращеніе доступа воздуха или, по крайней мѣрѣ, возможное его ограниченіе. При этомъ стремится получить продуктъ (У.), состоящій только изъ углерода и водорода—горючихъ элементовъ топлива; въ немъ также остается зола, которая не можетъ быть удалена процессомъ обугливанія. Весьма важно, слѣдовательно, точное знаніе количества и качества продукта обугливанія въ зависимости отъ условій процесса и главное отъ высоты температуры. Въ этомъ отноше-

ніи, прежде всего, слѣдуетъ имѣть въ виду, что средство углерода къ кислороду *возрастаетъ* съ температурой и, слѣдовательно, чѣмъ выше послѣдняя, тѣмъ болѣе кислорода удавится въ видѣ СО и СО<sup>2</sup> и тѣмъ менѣе его будетъ въ видѣ воды; У. разлагаетъ воду при высокой температурѣ, образуя окисъ углерода и водородъ. Кромѣ того, СО<sup>2</sup> переходитъ въ СО также съ тратой углерода; по всѣмъ этимъ причинамъ количество угля, оставшагося послѣ прокаливанія, будетъ тѣмъ болѣе, чѣмъ ниже была температура; выходъ летучихъ продуктовъ, газовъ и паровъ увеличивается съ температурой, при чемъ каждой температурѣ отвѣчаетъ нѣкоторая система газовъ и паровъ, находящихся въ состояніи химическаго равновѣсія; повышеніе температуры ведетъ къ различному уже полученнымъ тѣмъ и перегруппировкамъ элементовъ, при чемъ, вообще говоря, уменьшается количество жидкихъ (парообразныхъ) и увеличивается количество газообразныхъ продуктовъ; теоретически, при дальнѣйшемъ повышеніи получимъ только элементы С, Н, О... Въ виду этого, если желають получить преимущественно У., то накаливаніе ведутъ медленно при сравнительно низкой температурѣ; если же имѣютъ въ виду деготь и вообще летучіе продукты, то температура должна быть повышена и процессъ ускоренъ. Азотъ, если онъ былъ въ топливѣ, подчиняется общему правилу: при низкой температурѣ онъ выдѣляется въ соединеніи съ Н, при высокой—въ свободномъ состояніи. Процессъ накаливанія безъ доступа воздуха (огнемъ или перегрѣтымъ паромъ) въ закрытыхъ сосудахъ носитъ названіе «сухой перегонки» (см. Дерево, X, 445) и ведется, когда собирають не только У., но и жидкіе продукты (деготь). Полученіе же собственно древеснаго угля чаще производится съ участіемъ воздуха (костровое, ямное, печное углеженіе), но подъ условіемъ такой регулировки его притока, чтобы полное горніе было невозможно, а дѣйствіе его сводилось лишь къ развитію тепла въ такомъ количествѣ, какое необходимо для обугливанія. О вліяніи температуры на количество и составъ получаемаго У., а также быстроты накаливанія и пр. см. въ ст. Дерево, X, 446 и 447. Приведенная тамъ таблица даетъ результаты для очень широкихъ предѣловъ температуры: отъ 160° до плавленія платины (около 1775°). Изъ нея видно, что даже при максимальной температурѣ получаемый У. все-таки содержитъ еще водородъ и кислородъ (1,55% зъ суммъ). При этомъ, изъ взятаго количества дерева остается только 15% остатка (У.), а собственно углерода—только 14,47%.

Нижеслѣдующая таблица показываетъ, сколько углерода остается въ остаткѣ и сколько переходитъ въ продукты такъ наз. газенфикаціи У., т. е. въ газообразные продукты разложенія. Не смотря на нѣкоторыя неправильности, приводимыя въ этой таблицѣ цифры ясно даютъ тотъ результатъ, что, во-первыхъ, главная газенфикація У. идетъ до 400°, а затѣмъ почти прекращается, и, во-вторыхъ, что углерода остается (въ видѣ твердаго остатка) менѣе  $\frac{1}{3}$ , а  $\frac{2}{3}$  уходитъ въ

формъ газообразныхъ продуктовъ; даже при 350°, т. е. при температурѣ, которую можно считать начальной для получения У., уже остается только 47,19 углерода, т. е. меньше половины количества его, бывшаго въ деревѣ. Слѣд., наибольшій выходъ У., т. е.  $\frac{0}{100}$  его отъ дерева (крупины), составляетъ 31,53%. Выходъ У., кромѣ температуры, зависитъ также и отъ сорта дерева (см. т. X, 447).

Температура обугливанія.	Колич. оставшагося углерода.	
	Изъ 100 частей сухого дерева.	Изъ 100 частей углерода, бывш. въ деревѣ.
—	47,51	100,00
200	39,88	83,94
250	32,98	69,42
300	24,61	51,80
350	22,42	47,19
432	15,40	32,41
1100	15,32	32,25
1250	15,80	33,25
1300	15,85	33,61
1500	16,34	34,43
1775	14,47	30,46

Переугливаніе дерева въ большомъ видѣ тѣсно связано съ доставкой сырого материала: если доставка обезпечена воднымъ путемъ или желѣзной дорогой (въ Америкѣ дороги для подвозки—переносныя, узкоколейныя), то можетъ развиваться такъ наз. центральное углеженіе въ постоянныхъ печахъ, или имъ подобныяхъ приборахъ, въ родѣ Дромаровскаго костра. Въ противномъ случаѣ мѣсто переугливанія не можетъ оставаться постояннымъ и тогда переугливаніе ведется въ кострахъ разныхъ формъ, ямахъ и переносныхъ печахъ (печь Пятницкаго). Доставка дровъ къ печамъ, въ случаѣ центрального углеженія, требуетъ большихъ расходовъ и сложныхъ устройствъ. У насъ она обыкновенно организуется при присоединѣннхъ водныхъ путей—*славоломъ* \*). Дрова рубятся на обширныхъ площадяхъ лѣсныхъ дачъ, перевозятся къ берегамъ рѣкъ и по нимъ доставляются къ печамъ. Чтобы во время пути они не были выброшены на берегъ, не застряли на отмеляхъ и проч., на рѣкѣ устраиваются такъ наз. «заплавни» (табл. ф. 1)—родъ искусственнаго русла, берега котораго состоятъ изъ бревенъ, связанныхъ цѣпами и удерживаемыхъ на якоряхъ; этими заплавнями дрова идутъ десятки верстъ отъ мѣста рубки къ печамъ. Мѣстами, на пути устраиваются станціи для выгрузки, если она нужна, машинами (дровяные элеваторы) или въ ручную, на конечномъ же пунктѣ имѣется «запанъ» (фиг. 2), состоящая изъ ряда деревянныхъ быковъ, перегораживающихъ рѣку, а въ нѣкоторомъ разстояніи за ними—изъ барьера, состоящаго изъ жердей. Дрова идутъ «розсыпью», главная масса ихъ задерживается быками, а остальные—жердями. Иногда силою теченія дрова сгруживаются у запаней въ такой мѣрѣ, что набиваются до самаго дна, въ виду чего понятна необходимость прочнаго устройства такихъ загражденій. Отъ элеваторовъ къ заводу дрова доставляются по желѣзной дорогѣ

или на лошадяхъ. Другой способъ доставки, практикуемый въ нѣкоторыхъ горныхъ мѣстностяхъ (въ Австріи), состоитъ въ устройствѣ цѣлой системы наклонныхъ желобовъ, по которымъ дрова спускаются зимой. Желоба обмораживаются и по слою льда дрова движутся иногда съ огромной скоростью внизъ. Тутъ на пути дровъ также устраиваются свои «станціи», развѣтвленія и проч. Понятно, что этотъ способъ доставки можетъ имѣть только ограниченное примѣненіе. Наконецъ, доставка по переноснымъ желѣз. дорогамъ, какъ въ Америкѣ, даже тамъ не вызываетъ крупнаго центрального углеженія, а сводится къ разбросаннымъ группамъ печей, не болѣе 12-ти въ группѣ, иначе она, на дальніе разстоянія, обоблась бы слишкомъ дорого.

*Переугливаніе въ кострахъ.* Процессъ такого переугливанія хорошо разъясняется примѣрами горнія отдѣльныхъ кусковъ дерева, въ томъ случаѣ, когда огонь распространяется сверху внизъ, и въ обратномъ, т. е. когда распространеніе пламени направлено снизу вверхъ. Въ первомъ случаѣ образующійся У. подвергается все время дѣйствію воздуха, во второмъ—его предохраняетъ отъ окисленія токъ газообразныхъ продуктовъ горнія. Понятно, что во второмъ случаѣ У. получится болѣе, чѣмъ въ первомъ. Отсюда же уснаются и основныя правила углеженія въ кострахъ: 1) притекающій воздухъ не долженъ проходить по образовавшемуся У.; 2) продукты горнія должны также мановатъ накаленный У., такъ какъ вода и углекислота, разлагаясь при сильномъ жарѣ, также сжигаютъ У. Эти условія довольно удовлетворительно выполняются въ кострахъ (кучахъ), гдѣ воздухъ движется снизу черезъ дрова къ горящей части, а продукты горнія выходятъ по поверхностямъ раздѣла между У. и дровами къ отдушинамъ. Последнее происходитъ потому, что полуобугленное дерево имѣетъ болѣе промежутокъ, чѣмъ У., уже спекшійся, съ одной стороны, и дрова, плотно уложенныя,—съ другой. Костры, по способу кладки дровъ, бываютъ стоячіе, лежачіе и средніе, совмѣщающіе оба способа кладки. Мѣсто кладки костра (токъ) не должно быть ни очень сыро, ни сухо; его переканчиваютъ для удаленія камней, корней и дерна и выравниваютъ. Лучше, если почва суглинистая (рыхлый суглинокъ), а еще лучше, когда токъ уже покрытъ угольнымъ мусоромъ (старый токъ), потому что на новомъ токъ выжегъ на 15—20% меньше, чѣмъ на старомъ. Иногда (Гарцъ) такой токъ огораживаютъ плетневымъ заборомъ.

*Стоячій костеръ.* Въ центрѣ будущаго костра (фиг. 3) ставятъ колъ или три доски съ распорками, образующія трубу. Въ первомъ случаѣ, отъ подошвы кола ведутъ горизонтальный каналъ, служащій для зажиганія кучи, во второмъ (тирольскій способъ)—для этого служить труба. Полнья ставятъ стоймя, обыкновенно въ два яруса, тщательно избѣгая пустотъ и большихъ промежутковъ; въ верхней части полнья горизонтальныя (щепасть костра); кладку заканчиваютъ, засыпая пустоты мусоромъ, закладывая ихъ мелкими польями, прутьями и проч., послѣ чего дѣ-

\* ) Напр., на Уралѣ для горныхъ заводовъ.



лают *покрышку* костра, предохраняющую его от доступа воздуха. Она состоит из хво-роста и дерна, обращенного травой к дровам. У основания костра остается непокрытая дерном зона в 4—8 вершков. Сверху дерна дѣлается еще *обкладка* из песка, глинистой земли или, чаще всего, из смѣси земли со смоченной угольной мелочью (осыпка, чернение). Покрышка на «чепецъ» дѣлается толще для преграждения прохода воздуха; на бокахъ она бываетъ 3—5 врш. Костры дѣлаютъ отъ 1<sup>1</sup>/<sub>2</sub> до 8 саж. диаметромъ; у большихъ костровъ отношение поверхности къ объему меньше, чѣмъ у малыхъ, и, слѣд., меньше и охлаждение. Полнья берутъ в 1<sup>1</sup>/<sub>2</sub>—3 арш. длины при толщинѣ около 4 врш.; дрова должны быть зигней рубки, какъ лучше высыхающіе; объемъ кучи бываетъ отъ 2 до 30 куб. саж. Невыгода большихъ костровъ та, что получае-мый У. меньше проченъ и работа при нихъ очень тяжела. Лучше всего костры отъ 10 до 15 куб. саж. Костеръ зажигается черезъ трубу или черезъ горизонтальный каналъ, но вь обонхъ случаяхъ горѣніе идетъ отъ «чепца» къ подожвѣ, т. е. сверху внизъ. Зажиганіе костра производится вь безвѣтренный день, такъ какъ первое время надзоръ за костромъ очень труденъ. Первое дѣйствіе жара состоитъ вь выдѣленіи воды изъ дровъ—костеръ «*потѣетъ*», выдѣляетъ тяжелые желтоватосѣрыя пары; иногда внутри костра образуется вь этотъ періодъ гремучая смѣсь и происходитъ взрывъ; костеръ сильно осѣдаетъ, *покрышки* разрываются и чтобъ, онъ не вспыхнулъ, надо выравнивать, пополнить костеръ (снять *покрышку*), осадить обгорѣвшія мѣста и вновь покрыть. Этотъ періодъ длится иногда болѣе недѣли (при большихъ кострахъ). Нижняя, открытая зона костра играетъ при этомъ роль регулятора проницаемости. Когда выходяще тутъ пары приобретутъ пригорѣлый, кислый запахъ и свѣтлый цвѣтъ, то закрываютъ и нижнюю часть костра и оставляютъ его такъ на 3—4 дня: вь разгорѣвшемся кострѣ идетъ вь этотъ періодъ углеобразование при сравнительно незначительномъ доступѣ воздуха; обугливается вся средняя часть кучи; эта обугленная середина имѣетъ видъ конуса, обращеннаго основаниемъ вверхъ; поэтому, чтобъ вызвать горѣніе у поверхности кучи пробиваютъ по окружности ея отверстія (свищи) сначала у основания, а потомъ на срединѣ высоты кучи (другой рядъ). Иногда дѣлаютъ и 3-й рядъ отверстій. Отверстія закрываютъ по мѣрѣ появленія слабого синеватаго дыма и, регулируя такимъ образомъ горѣніе, доводятъ операцию до конца. Куча вь 9—15 куб. саж. требуетъ 10—16 дней; охлаждение кучи (послѣ забивки дерномъ всѣхъ отверстій) длится 1<sup>1</sup>/<sub>2</sub>—2 сутокъ. Операция заканчивается разбираниемъ кучи, при чемъ горячие еще У. забрасываютъ землей и заиваютъ водой.

*Лежачій костеръ* (фиг. 4) дѣлается отъ 3 до 5 арш. вь ширину и отъ 3 до 6 саж. вь длину; высота измѣняется отъ 1 арш. у одного конца («подожва») до 6 арш. у другого («парусъ»). При горизонтальной кладкѣ полньявѣе угля получается болѣе, но процессъ идетъ медлен-

нѣе. Ширина костра равна длинѣ обугливаемыхъ плахъ (колодъ), при чемъ для плотности кладки послѣднія должны быть очень хорошаго качества и, слѣд., очень цѣнны. Вь виду этого, не смотря на то, что выходитъ У. тутъ вь <sup>9</sup>/<sub>10</sub> раза болѣе, чѣмъ при стоячемъ кострѣ, способъ этотъ годенъ только тамъ, гдѣ лѣсъ не имѣетъ еще высокой цѣны (Россія, Швеція, Штирія). Управление огнемъ производится и тутъ помощью отверстій, пробиваемыхъ постепенно отъ «подожвы» къ «парусу». По мѣрѣ обугливанія, нижній конецъ (готовый У.) разбираютъ, тушатъ и вновь закрываютъ, пока костеръ не получится кубической, тогда выбирание У. прекращаютъ и операцию заканчиваютъ обычнымъ образомъ, какъ для стоячихъ костровъ.

При очень тщательной работѣ костры могутъ дать до 26% У., но обыкновенно получаютъ 15—17%; уходъ за костромъ и погода представляютъ два главныя вліянія, измѣняющія выходъ У. При костромомъ углеженіи ни дегтя, ни древесной кислоты не получается, что удорожаетъ У.; вь виду этого были попытки собирать эти продукты путемъ усовершенствованія этого способа, но серьезнаго значенія онъ не имѣетъ и вь лучшихъ случаяхъ представляютъ только переходную форму къ печному углеженію. Такъ, для собиранія дегтя выглаживаютъ токъ кирпичемъ со скатами къ срединѣ, гдѣ дѣлаютъ углубленіе, а отъ него подземный каналъ къ сборнику дегтя; при смолистомъ деревѣ 1 куб. саж. его даетъ отъ 3 до 10 пл. дегтя, или отъ 2 до 7%, при этомъ вся древесная кислота все-таки терается. Чтобы видѣть степень невыгодности такого способа, достаточно сравнить его съ сухой перегонкой дьрева вь ретортахъ, при чемъ получается вь % на дерево:

	Дегтя.	Угля.	Древесной кислоты.
Изъ ели . . . . .	13,66	21,65	41,4
» сосны . . . . .	11,91	21,65	42,37
» березы . . . . .	8,59	24,41	44,90

Практиковались приспособленія и для собиранія древесной кислоты (вь видѣ воронокъ, приставленныхъ къ кучѣ широкимъ концомъ, съ отводомъ къ холодильнику изъ узкаго), но вь результатъ получалось только около 14% древесной кислоты вь 2°.

*Обугливаніе въ ямахъ* имѣетъ вь виду деготь, а не У. (Швеція, Россія, Китай); употребляется при этомъ смолистое дерево. Яма коническая, съ подземнымъ отводомъ дегтя; дерево помѣщается стоймя, *покрышка* дерновая.

*Печное углеженіе*. Печи для выжиганія У. можно раздѣлять на три группы: 1) отапливаемаямъ загрузеннымъ вь нихъ матеріаломъ (костровыя), 2) имѣющія отдѣльную топку, 3) камерныя и ретортныя, гдѣ продукты горѣнія топковъ не приходятъ вь непосредственное соприкосновеніе съ обугливаемымъ матеріаломъ. Какъ примѣръ костровыхъ печей, можетъ служить печь Соколовскаго, весьма распространенная на Уралѣ (фиг. 5 и 6). Это кирпичная четырехугольная печь съ цилиндрическимъ сводомъ, вмѣстимостью на 2—

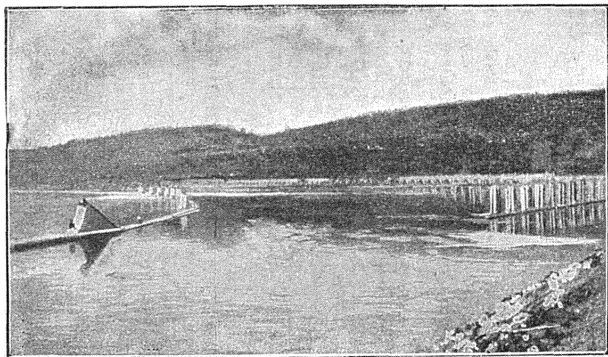

1.

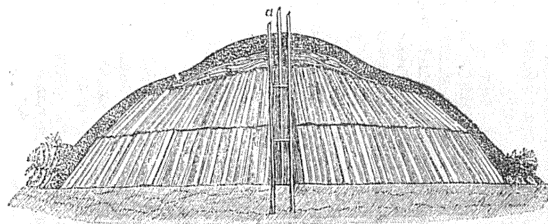

3.

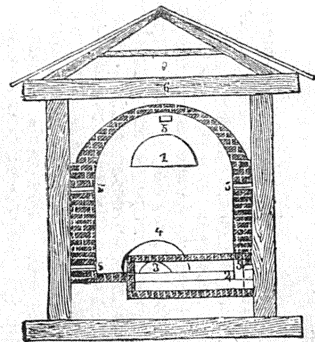

6

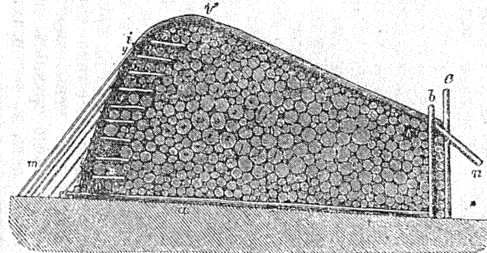

4.

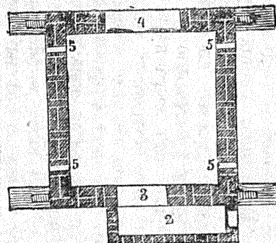

5.

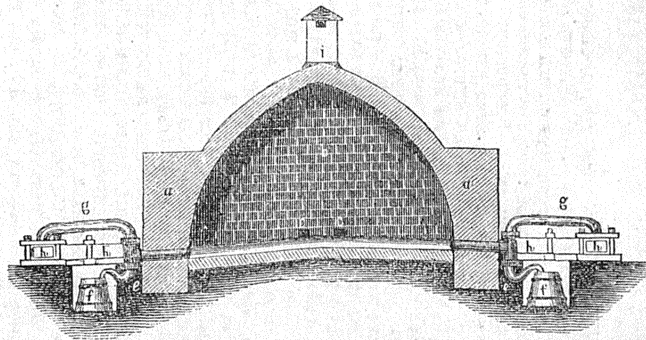

7.

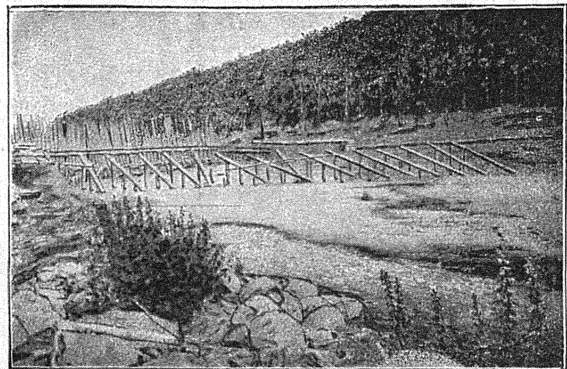

2.

1. Заплавни. 2. Запаны. 3. Стоячий костеръ. 4. Лежачій костеръ. 5 и 6. Костровая печь Соколовскаго въ разрѣзѣ и въ планѣ. 7. Печь Шварца.

3 куб. саж. Печь имѣть два лаза, вверху и внизу (1 и 4), для загрузки и выгребя, и два ряда отдушин (5—5) у основания свода въ самомъ низу для управления горнѣемъ. Передъ печью вырываютъ ровъ (2), гдѣ помѣщается рабочій передъ особымъ отверстиемъ (3) для замигания печи. Вся она покрыта деревяннымъ навѣсомъ. Изъ описанія видно, что печь эта есть не что иное, какъ *постоянная покрывка* костра; переугливание ведется такъ же, какъ въ кострахъ, и по способу кладки, и по манипуляціи съ отверстиями. Печь разжигаютъ, послѣ чего закрываютъ заслонками всѣ отверстия, замазываютъ ихъ глиной и оставляютъ открытыми только отдушины. Черезъ 36 часовъ закрываютъ верхнія отдушины, а еще черезъ 36 час. и нижнія. Въ качествѣ примѣра 2-й группы печей приведемъ *печь Шварца* (шведская) съ отдѣльными топками (фиг. 7). Выѣстимость ея около 17 куб. саж.; она отапливается двумя или четырьмя топками, расположенными въ самыхъ стѣнахъ камеры; продукты горнія поступаютъ въ печь по каналамъ *c*, *s* и обугливаютъ дерево; продукты сухой перегонки по желѣзнымъ трубамъ *g* и *e* идутъ въ резервуаръ *f* (деготь) и въ холодильникъ *h*, а не сгустившіяся уходятъ далѣе въ дымовую трубу. Третій типъ печей — *ретортныя* — употребляется только въ томъ случаѣ, когда главная цѣль переработки дерева — жидкіе и газообразные продукты его перегонки или когда необходимо получить У. спеціальныя качества (такъ назыв. печь Виолетта), напр., для приготовления пороха. Въ виду этого, многочисленные типы ретортныхъ печей съ вертикальными и горизонтальными ретортами изъ чугуна, желѣза и шамотной массы относятся до сухой перегонки дерева, что же касается собственно древеснаго У., получаемого въ ретортахъ, то слѣдуетъ замѣтить, что по качествамъ онъ не уступаетъ лучшему печному, а по количеству изъ кубической сажени дровъ въ вертикальныхъ ретортахъ получается около 15 куб. арш. У. или 55% по объему; выходъ его по вѣсу составляетъ 20%—22%. Остается упомянуть о попыткахъ примѣнить къ углежженію шахтныхъ печи съ цѣлью непрерывнаго (периодическаго) получения У. На опытной станціи по углежженію въ Златоустѣ испытывалась шахтная печь Попова. Нижняя часть шахты, отдѣленная заслонкою отъ верхней, назначалась для охлаждения У.; загрузка дровъ производилась сверху, управление огнемъ — отдушинами, находившимися выше нижней заслонки; сифонная тяга отводила продукты перегонки въ холодильникъ, а несгущаемые должны были идти на отопленіе паровиковъ и проч. Отодвигая заслонку, заставляли У. падать въ нижнюю камеру, гдѣ онъ и охлаждался, а затѣмъ выгребался; въ то же время сверху печь догружалась дровами. Печь, основанная на подобныхъ же началахъ, была поставлена еще на Сысертскомъ заводѣ. Нельзя не отмѣтить такого рода формы переугливания какъ наиболѣе рациональной, а вмѣстѣ съ тѣмъ и наименѣе распространенной.

У., полученный изъ печей и выжженный въ кучахъ — костровый, по мнѣнію многихъ,

сравнивавшихъ ихъ для металлургическихъ цѣлей (на Уральскихъ горныхъ заводахъ), не тожественны. Одни находили преимуществу въ печномъ, другіе — въ кучномъ У.; несомнѣнно только то, что печной У. менѣе вошелъ въ обиходъ и потому менѣе изученъ, но удобства, представляемыя центральнымъ углежженіемъ (немислимымъ безъ печей), несомнѣнно, даютъ много шансовъ печному У. передъ костровымъ. Различіе въ У. сказывается не только отъ способа выжига его, но даже просто отъ того, свѣжъ ли У. или уже давно выжженъ; предпочтеніе для доменной плавки дается лежалому У., что объясняется, вѣроятно, способностью У. поглощать кислородъ въ своихъ порахъ (см. ниже). Ср. А. А. Бунге, «Курсъ химич. технологіи» (1894); Ильенковъ, «Курсъ химич. технол.» (1861, 2-е изд.); D-r Josef Bersch, «Die Verwertung des Holzes»; D-r Georg Thinius, «Die Meiler und Retorten-Verkohlung»; Менделѣевъ, «Уральская желѣзная промышленность въ 1899 г.».

К. Н. Егоровъ. А.

*Свойства древеснаго У.* Древесный У. представляется пористую массу съ раковистымъ изломомъ, сохраняющую структуру дерева. Хорошіе сорта его блестящаго чернаго цвѣта съ синеватымъ отливомъ, отличаются звонкостью при ударѣ и пронизаны по всѣмъ направленіямъ, а преимущественно радиальными трещинками. Этихъ трещинъ въ немъ обыкновенно тѣмъ больше, чѣмъ скорѣе велось обугливаніе, и такой У. менѣе плотнѣе. Кажущаяся плотность древеснаго У. (т. е. всѣхъ единицы объема У., какъ онъ есть — со всѣми заключающимися въ немъ порами, или такъ наз. иногда гравиметрическая плотность) зависитъ отъ сорта дерева: плотныя породы даютъ и плотный У., мягкія — мягкій; кажущаяся плотность перваго — отъ 0,20 до 0,24, второго — отъ 0,16 до 0,17; такъ, напр., по Гассенфразу, 1 куб. м. березоваго У. вѣситъ 203 кгр., липоваго — 160 кгр., еловаго — 176 кгр., буковаго — 183—187 кгр. Что касается истинной плотности древеснаго У., то она возрастаетъ съ температурой, какъ это видно изъ прилагаемой таблички (Виолеттъ).

Температура обугливания.	Плотность угля.	Температура вод., если Fe=100.	100 ч. угля поглощають воды.	Воспламеняемость.
160°	1,498	59,5	18,22	—
200	1,464	60,1	10,02	—
250	1,413	60,1	7,41	—
280	1,404	—	7,88	—
300	1,414	61,6	7,61	370°
340	1,464	—	5,90	—
350	1,500	—	5,89	—
432	1,709	—	4,70	400°
1023	1,841	64,2	4,68	600° до 800°
1250	1,862	65,2	4,76	
1300	—	—	2,22	
1500	1,869	66,3	2,20	1250°
1775	2,002	—	—	

До температуры 340° остатокъ накаливанія есть только болѣе или менѣе измѣненное дерево, что видно уже изъ того, что плотность

его не возрастает, а уменьшается, т. е. идет разложение, не сопровождаемое еще спеканием — уплотнением остатка, которое и можно принять за характеристику остатка уже как У. Параллельно съ увеличеніем плотности, а слѣдовательно, и съ температурой, уменьшается способность У. поглощать воду и его воспламеняемость и увеличивается теплопроводность.

По опытам Нау, У. изъ мягкихъ породъ дерева отличается значительно большей гигроскопичностью, чѣмъ У. твердыхъ породъ. Такъ, въ воздухѣ, насыщенномъ водяными парами, по прошествіи 24 час. 100 частей свѣже прокаленного дубоваго У. поглотили 4,28 ч. воды, березоваго—4,40 ч., клевоваго—4,80 ч., сосноваго—5,14 ч., ивоваго—8,20 ч., еловаго—8,90 ч., У. итальянскаго тополя—3,50 ч., а чернаго тополя—16,3 ч. Вообще же въ среднемъ различные древесные У. (свѣжіе) поглощаютъ 7—12% (по вѣсу) влажности и газовъ воздуха. Благодаря своей пористости, древесный У. способенъ поглощать также и газы и нѣкоторые изъ нихъ въ весьма значительномъ количествѣ. Такъ, онъ, напр., поглощаетъ почти равный своему вѣсу вѣсь хлора или 490 его объема (Мельсанъ). Въ слѣд. таблицѣ приведены поглощаемыя древеснымъ У. объемныя количества другихъ газовъ на 1 его объемъ:

	Буковый уголь Соссюръ.	Кокосовый У.	
		Фавръ.	Гунтеръ.
Амміакъ . . . . .	90	178	171,7
Хлороводородъ . . . . .	85	166	—
Сѣрнист. ангидридъ . . . . .	65	165	—
Сѣроводородъ . . . . .	55	—	—
Закись азота . . . . .	40	99	70,5
Этиленъ . . . . .	35	—	74,5
Углекислота . . . . .	35	97	67,7
Окись углерода . . . . .	9,4	—	21,2
Кислородъ . . . . .	9,2	—	17,9
Азотъ . . . . .	7,5	—	15,2
Водородъ . . . . .	1,75	—	4,4

Количество поглощаемаго У. газа возрастаетъ съ давленіемъ (и ему приблизительно пропорціонально) и уменьшается съ повышеніемъ температуры (этими обстоятельствами, повидному, и обусловливаются различія между данными разныхъ изслѣдователей, приведенными въ таблицѣ). Убыль съ температурою количества поглощаемаго газа неодинакова для различныхъ газовъ, какъ это видно изъ слѣдующаго (Гунтеръ):

	0°	20°	50°	70°
Амміакъ . . . . .	175,7	148,6	96,0	82,6
Ціанъ . . . . .	113,7	107,0	96,2	88,2

При поглощеніи У. газовъ освобождается теплота въ количествѣ, близкомъ тому, которое выдѣляется при сжиганіи или раствореніи ихъ. Свѣжеполученный У., вынутый на воздухъ и измельченный въ порошокъ, черезъ 24—30 час. такъ сильно разогрѣвается отъ быстрого поглощенія кислорода, что можетъ самовоспламениться. По истеченіи 3

дней этого, однако, уже не происходитъ (Hargreaves). Древесный У. способенъ также поглощать изъ растворовъ красящихъ, пахучихъ и мн. др. веществъ, что обусловливаетъ примѣненіе его для очищенія воды, обезвѣиванія сахарныхъ растворовъ (свеколичнаго сока) и различныхъ др. экстрактовъ, освобожденія спирта отъ свишнаго масла и пр. Однако, въ этомъ отношеніи древесный У. значительно уступаетъ костяному и др. видамъ животнаго У. (см. ниже). П. П. Р. А.

**Уголь животный** (Carbo animalis).—Подъ этимъ именемъ, въ большинствѣ случаевъ, понимаютъ нѣсколько видовъ У., получаемого при обжиганіи продуктовъ животнаго происхожденія; главнѣйшіе изъ нихъ: костяной У. (животный У. техникъ), мясной У. (животный У. медицины), кровяной У., альбуминный У., У. изъ губки. О *костяномъ У.* см. Кости и Животный У. *Мясной У.* (Carbo carnis) получается обжиганіемъ до прекращенія выдѣленія горючихъ паровъ разрезаннаго на мелкіе кусочки телячьяго мяса, освобожденнаго отъ жира и къ которому примѣшаны, до третьей части его вѣса, мелкія телячьи косточки. Обжиганіе производятъ въ желѣзныхъ горшкахъ, наполненныхъ не болѣе  $\frac{1}{2}$  ихъ объема и прикрытыхъ глиняными крышками; нагреваніе слѣдуетъ производить медленно, постепенно усиливая жаръ. Выходъ У. обыкновенно не превышаетъ 7%. Полученный продуктъ измельчаютъ, при чемъ получается чернубрая масса съ слабымъ металлическимъ блескомъ, съ едва замѣтнымъ пригорѣлымъ запахомъ, сторающая при накалываніи на воздухѣ почти безъ пламени. Въ химическомъ отношеніи этотъ животный У. заключаетъ въ себѣ, кромѣ фосфорнокальціевой соли, главнымъ образомъ, богатый азотомъ У.; соотношенія обоихъ элементовъ приблизительно отвѣчаютъ формулѣ  $C_8N_3$ ; при сжиганіи на воздухѣ онъ оставляетъ до 60% золь. Этотъ сортъ У. весьма нерѣдко по названію смѣшиваютъ съ очищеннымъ костянымъ У. *Кровяной У.* (Carbo animalis e sanguine) по своей поглотительной способности замѣтно превосходитъ остальные сорта У. Для полученія его обыкновенно 1000 ч. свѣжей крови смѣшиваютъ съ 125 ч. очищеннаго поташа или 280 ч. кристаллической соды и, при постоянномъ помѣшываніи, выпариваютъ до-суха въ желѣзныхъ чашкахъ; сухую массу прокалываютъ въ тигляхъ аналогично мясному У.; полученный У. измельчаютъ, промываютъ сначала горячей дистиллированной водой, затѣмъ — разведенной чистой соляной кислотой и, наконецъ, снова водой до полнаго удаленія соляной кислоты; вымытый У. быстро высушиваютъ и сохраняютъ въ хорошо закрывающихся сосудахъ. У. изъ альбумина (Carbo anim. ex albimine) получаютъ смѣшеніемъ мелко измельченнаго костяного У. съ такимъ количествомъ яичнаго бѣлка, чтобы получилась густая паста; полученную массу грубо измельчаютъ, сильно высушиваютъ и затѣмъ прокалываютъ въ закрытыхъ тигляхъ; полученный У. измельчаютъ, обрабатываютъ соляной кислотой и водой и быстро высушиваютъ. Этотъ У. въ техникѣ нерѣдко примѣ-

няется для освѣтленія пива, вина и т. п. У. изъ губки (*Sargol sprongiae*) получаютъ обжиганіемъ морской губки или, вѣрнѣе, отбросовъ при обработкѣ ея; куски губки предвартельнымъ механическимъ постукиваніемъ и встряхиваніемъ въ сѣткахъ освобождаютъ отъ нерѣдко заключающихся въ нихъ ракушекъ, песка, пыли и т. п.; затѣмъ губку обжигаютъ либо въ закрытыхъ тигляхъ, либо въ кофейныхъ жаровняхъ, до предраспечія выдѣленія горючихъ паровъ. Послѣ охлажденія полученный У. просѣиваютъ при слабомъ надавленіи чрезъ тонкое сито для окончательнаго освобожденія отъ песка. Получается обыкновенно 20—25% тонкаго, чернаго или чернобурнаго порошка безъ запаха или съ слабымъ пригрѣлымъ запахомъ, соленатаго вкуса. При обработкѣ водой въ растворъ переходитъ замѣтное количество вскипающихъ отъ соляной кислоты солей; заключаетъ нѣсколько процентовъ йодистаго натрія. Всѣ упомянутые сорта животнаго У. употребляются въ технику, благодаря ихъ высокой поглотительной способности; по отношенію къ красящимъ веществамъ таковая для разныхъ сортовъ животнаго У. неодинакова, но въ общемъ можно принять, что хороше сорта кроваваго и мяснаго угля превышаютъ раза въ четыре поглотительную способность хорошаго костянаго У. и разъ въ 40—древеснаго. Для освѣтленія (обезцвѣчиванія) окрашенныхъ жидкостей смѣшиваютъ ихъ съ порошокомъ У. и при помѣшаніи нагрѣваютъ до 40—70° Ц. Многие маточные растворы, выдѣляющие нечистые кристаллы, даютъ, послѣ настаиванія съ животнымъ У., красивые и безцвѣтные кристаллы. Многія, удержанныя У. краски, можно химическимъ путемъ вновь извлечь изъ него. Горькія и сахаристыя вещества, глюкозиды и т. п. также способны поглощаться животнымъ У. У., насыщенный водой и смѣшанный съ растворомъ какаго-нибудь изъ вышеупомянутыхъ тѣлъ, отдаетъ часть поглощенной воды и воспринимаетъ соответственное количество подвергаемаго дѣйствію вещества. Многія изъ этихъ веществъ, если они растворимы въ спиртѣ, можно легко обратно извлечь изъ У., настаивая, или кипятя его со спиртомъ. Алкалоиды легче поглощаются въ щелочномъ растворѣ, чѣмъ въ кислотѣ, почему ихъ обезцвѣчиваніе сдѣлается производитъ всегда въ кислой средѣ.

А. С. Гинзбергъ, А.

**Уголь каменный** (техн.) — по своимъ свойствамъ примыкаетъ съ одной стороны къ бурнымъ У., а съ другой къ антрацитамъ, и переходъ между ними является настолько постепеннымъ, что на нихъ можно смотрѣть, какъ на отдѣльныя фазы въ развитіи одного и того же процесса измѣненія растительныхъ тканей. Въ типическихъ представителяхъ разница между каменными У., антрацитами и бурными У. прежде всего выражается въ цвѣтѣ, затѣмъ въ характерѣ горѣнія и въ количествѣ и свойствахъ получаемаго изъ нихъ кокса. Каменный У., какъ и антрацитъ, чернаго цвѣта и даетъ черную черту; подобно бурному У. и въ противоположность антрациту, не дающему пламени, У. ка-

менный горитъ свѣтящимся пламенемъ; кокса каменный У. даетъ больше, чѣмъ бурый У., и меньше, чѣмъ антрацитъ. Всѣ эти различія находятся въ связи съ разницей въ ихъ химическомъ составѣ. Каменный У. содержитъ въ органической части: углерода 75—93%, водорода 4—6%, азота до 2,7%, кислорода съ азотомъ 19—3%; золь содержитъ до 30%. Если сравнить между собой составы бурныхъ У., каменныхъ и антрацитовъ, то можно придти къ тому выводу, что бурый У. ближе стоитъ къ растительной клетчаткѣ, чѣмъ кам. У., антрацитъ же дальше, такъ какъ первый содержитъ въ процентномъ отношеніи больше водорода и кислорода, чѣмъ кам. У., послѣдній меньше. Благодаря сравнительно большому содержанию летучихъ веществъ, кам. У. горитъ пламенемъ и при кокованіи оставляетъ кокса въ количествѣ промежуточномъ между тѣмъ, что даетъ бурый У. и антрацитъ. Относительно образованія каменнаго У. и нахождения его въ природѣ — см. Каменный У. Для обозначенія различныхъ сортовъ каменнаго У. въ практикѣ примѣняется разнообразнѣйшая номенклатура. Прежде всего отличаютъ У. по мѣсту добычи, напр.: донецкій У., ньюкастльскій, силезскій, кардифъ и пр. Затѣмъ онъ различается по величинѣ кусковъ, при чемъ указывается, подвергался ли У. сортировкѣ или нѣтъ. Сортированный У. подраздѣляется, напр., въ Германіи на 3 сорта: 1) крупный У. — куски не менѣ кулака; 2) средній У. — меньше кулака, до орѣха и 3) угольная мелочь — куски меньше орѣха и угольная пыль. Пустая порода съ частями каменнаго У. составляетъ *угольный отбросъ*. Каменный У. различается и по назначенію, т. е. для какой цѣли данный сортъ наиболее пригоденъ. Въ этомъ отношеніи отличаютъ газовый, паровой, коксовый, кузечный У. и пр. По качеству кокса и по способности размягчаться и сплаваться при нагрѣваніи (см. Коксъ) еще въ 1836 г. Карстень предложилъ раздѣлять каменные У. на: 1) спекающіеся У. (*Backkohlen*) — въ жару они плавятся и даютъ однородную массу кокса; 2) полуспекающіеся У. (*Sinterkohlen*) — порошокъ ихъ соединяется въ однородную, но мало прочную массу, не плавясь; и 3) песчанистые У. (*Sandkohlen*) — порошокъ ихъ въ жару совершенно не соединяется въ одно тѣло. Затѣмъ въ спекающихся У. стали различать еще дальнѣйшія подраздѣленія (*Backkohlen* и *Backkende Sinterkohle*); подобное же подраздѣленіе было сдѣлано и для полуспекающихся У. (*Sinterkohle* и *gesinterte Sandkohle*). По характеру пламени различаютъ короткопламенные У. и длиннопламенные, жирные У. (съ блестящимъ пламенемъ) и тоще.

Мукъ (*Muck*) сдѣлалъ попытку дать *естественно-историческую классификацію* каменныхъ У. Онъ рассматриваетъ различные сорта ихъ какъ смѣсь нѣсколькихъ болѣе или менѣе опредѣленныхъ разновидностей (*Kohlensorten*). Эти разновидности, являясь результатомъ различно выраженнаго геологическихъ процессовъ, повидимому (*Gumbel*), обязаны своимъ происхожденіемъ отчасти тому обстоятельству, что для образованія ихъ служили различныя

растения или различные части растений. Мукъ различает: 1) блестящій У. (Glanzkohle), 2) матовый У. (Mattkohle); 3) кенельскій У. (Cannelkohle); 4) псевдокенельскій У. (Pseudo-Cannelkohle); 5) горючій сланецъ (Brand- oder Kohlenschiefer) и 6) волокнистый У. (Faserkohle). *Блестящій У.* имѣетъ густой черный цвѣтъ, сильный стеклянный блескъ, часто очень хрупокъ и обладается ясно выраженной спайностью. Въ угольныхъ вѣтвораженіяхъ онъ встрѣчается большею частью въ нижнихъ ярусахъ. Онъ содержитъ мало золы, даетъ много кокса. Углерода содержитъ рѣдко менше 80%. Для образования его служили главнымъ образомъ стволы и вѣтви. Блестящій У. даетъ постепенный переходъ къ антрациту. *Матовый У.* является одной изъ наиболее распространенныхъ угольныхъ разновидностей. Онъ встрѣчается обыкновенно съ прослойками блестящаго У., отъ котораго отличается меньшимъ блескомъ, сѣрымъ или иногда буроватымъ цвѣтомъ, большою твердостью и вязкостью, отсутствіемъ слоеватости. Изломъ его шероховатъ, иногда раковинистый. Золы въ немъ больше. Чѣмъ въ блестящихъ У., углерода меньше; онъ богаче кислородомъ и водородомъ (въ особенности такъ наз. несвязаннымъ; см. Горючіе матеріалы в Топливо). Кокса онъ даетъ меньше предыдущихъ У. Матовый У. образуетъ преимущественно изъ листвьевъ. *Кенельскій У.* (cannel coal) похожъ на матовый У., но не имѣетъ прослоекъ блестящаго У. Изломъ его плоскій или плоскоравнинный; онъ не хрупокъ, способенъ принимать полировку; цвѣтъ его сѣрый до чернаго. По составу онъ близокъ къ матовымъ У., очень богатымъ водородомъ (въ особенности несвязаннымъ) и бѣднымъ кислородомъ. Онъ легко загорается и горитъ яркимъ пламенемъ, какъ свѣча. Кенельскій У. распространенъ въ Англій, Франціи, въ Богеміи; для образования его служили главнымъ образомъ водоросли. Къ кенельскому У. причисляютъ различные ископаемые горючіе матеріалы, напр., богхедъ (Boghead), но, по Муку, они не принадлежатъ къ каменнымъ У.; при сухой перегонкѣ они даютъ деготь, богатый парафиномъ и летучими продуктами, тогда какъ каменный У. въ этихъ условіяхъ даетъ деготь, содержащій главнымъ образомъ ароматическіе углеводороды (см. Деготь, X, 260). Богхедъ принимается нѣкоторыми за сланцеватую глину, пропитанную битуминозными веществами и парафиномъ. Онъ имѣетъ черный цвѣтъ, со слабымъ блескомъ, раковнистый изломъ въ одномъ направленіи и сланцеватый въ другомъ. Богхедъ не хрупокъ, легко загорается и горитъ яркимъ пламенемъ. Наиболее цѣнится шотландскій богхедъ; онъ находится около Бутгата, сходенъ съ кенельскимъ У., употребляется для сухой перегонки и какъ топливо. *Псевдо-кенельскій У.* настолько похожъ на предыдущій У. (кенельскій), что часто и принимается за него. Онъ отличается отъ кенельскаго У. большимъ содержаніемъ углерода и малымъ содержаніемъ кислорода и водорода; кокса онъ даетъ много; для газоваго производства не годится. *Горючій сланецъ* представляетъ глинистый сланецъ

болѣе или менѣе пропитанный углистымъ веществомъ. Цвѣтъ его сѣрый и доходитъ до чисто чернаго. Кокса онъ даетъ немного; при прокалываніи выдѣляетъ сравнительно много летучихъ веществъ (считая на органическую часть), что зависитъ отъ большого содержанія въ немъ несвязаннаго водорода. Содержаніе золы въ немъ доходитъ до 75% и болѣе. По структурѣ горючій сланецъ ближе подходитъ къ матовымъ У., чѣмъ къ кенельскимъ. *Волокнистый У.* или иначе *минеральный древесный У.* имѣетъ ясную растительную структуру, заключающая остатки хвойныхъ растений и папоротниковъ. Онъ является въ видѣ тонкихъ прослоекъ; цвѣтъ его сѣрый, шелковистый; онъ легко пачкается руки и даетъ много неспекающагося кокса. Изъ указанныхъ разновидностей каменнаго У., по Муку, слагаются угольные породы (Kohlengattungen) подобно тому, какъ горныя породы слагаются изъ отдѣльныхъ минераловъ.

Другая болѣе или менѣе принятая классификація У. была дана Грюнеромъ. Основываясь на взаимной связи различныхъ родовъ ископаемаго топлива (торфъ, бурый У., каменный У., антрацитъ), насколько они являются продуктами химическаго измѣненія растительной кѣлѣчатки, Грюнеръ предложилъ принять въ основу классификаціи ихъ *химическій составъ*, именно отношеніе между кислородомъ и водородомъ: для торфа оно будетъ 5—6 (кокса получается 35—40%), для бурого У. — 5 (кокса 40—50%), для каменнаго У. — 4—1 (кокса 50—90%) и для антрацита 1—0,75 (кокса больше 90%). Переходя къ каменному У., мы видимъ, что, представляя большое разнообразіе въ химическомъ составѣ, различные сорта каменнаго У., въ свою очередь, значительно отличаются между собой по своимъ свойствамъ. Такъ какъ на практикѣ рѣче всего бросается въ глаза способность каменнаго У. выдѣлять извѣстнаго качества газъ при накалываніи, давать болѣе или меньшее пламя, спекаться въ жару и пр., а эти свойства находятся въ извѣстномъ соотношеніи съ химическимъ составомъ каменнаго У., то Грюнеръ, выдѣляя эти свойства, предложилъ слѣдующую классификацію каменнаго У.: 1) сухіе пламенные У.; 2) жирные пламенные (съ длиннымъ пламенемъ) или газовые; 3) жирные или кузнечные; 4) жирные съ короткимъ пламенемъ или коксовые; 5) антрацитовые или топче. *Сухіе пламенные У.* имѣютъ уд. в. около 1,26, отличаются большою твердостью и потому легко выдерживаютъ перевозку, не раскрошиваясь. При храненіи на воздухѣ вязкость ихъ уменьшается отъ окисленія. Составъ ихъ слѣдующій: влажноты 4,5—7,5%; золы и сѣры 3—5%; въ органической части углерода 75—80%; водорода 4,5—5,5%; азота и кислорода 19,9—15,5%. При горѣніи даютъ тепла около 8200—8300 к. (вода жидкая) на органическую часть; горятъ длиннымъ пламенемъ. При накалываніи безъ доступа воздуха даютъ 50—60% неспекающагося кокса, 12—5% аммиачной воды, 18—15% дегтя, 20—30% газа. Сухіе У. болѣе всего пригодны для пламенныхъ печей; они встрѣчаются въ Англій,

Шотландии (где прямо идут для доменной плавки), в Силезии, в Соед. Штатах, в России—в Польском бассейне, в Лисичанском у. и пр. *Жирные газы* У. имеют уд. в. 1,28—1,30, легче крошатся, чем предыдущие, но всетаки удобны для перевозки. Они содержат влажности 1—4%, в органической части углерода 80—85%, водорода 5—5,8%, азота с кислородом 10—14,2%; золы и серы в них находится 3—7%. При сухой перегонке газы У. дают 60—68% спекающегося рыхлого кокса, 5—3% аммиачной воды, 12—15% дегтя, 17—20% газа; хотя газа получается меньше, чем при сухих У., но он обладает большей светопроизводительной способностью (благодаря присутствию в нем большого количества тяжелых углеводородов), и потому газы У. являются более пригодными для производства светящего газа (отсюда их название). Теплопроводительная способность 8500—8800 к., считая на органическое вещество. К газам У. принадлежат многие сорта английских каменных У., напр., хороший пьюкстльский У.; они встречаются также в Шотландии, во Франции на Луарь и в деп. Па-де-Кале, в Германии около Саарбрюкена, в России в с.в. части Донецкого бассейна около Голубовки. *Жирные кузнечные У.* имеют слоистое строение, уд. в. 1,3; горят блестящим пламенем, в жару сильно размягчаются, вспучиваются. Состав органической части: углерода 84—89%, водорода 5—5,5%, кислорода с азотом 5,5—11%. При сухой перегонке дают 68—74% спекающегося кокса, 3—1% аммиачной воды, 13—10% дегтя, 16—15% газ; теплота горения 8800—9300 к. (на органическую часть). Кузнечный У. очень пригоден для кузнечного дѣла и коксования. Он встречается во многих мѣстах во Франции, Бельгии, Вестфалии, в России (петрозаварьевский, шербиновский и маглевский У.). *Жирные коксовые У.*, подобно кузнечным У., имеют слоистое строение, уд. в. 1,30—1,35; легко крошатся, загораются труднее и горят коротким пламенем с небольшим дымом; при сухой перегонке спекаются и дают плотный и твердый кокс, но многие сорта при лежании на воздухе теряют способность спекаются. Состав: углерода 88—91%, водорода 4,5—5,5%, кислорода с азотом 4,5—6,5%; они дают 74—80% кокса, 1% аммиачной воды, 10—5% дегтя, 15—12% газ. Теплота горения 9300—9600 к. (на органическую часть). Коксовые У. встречаются в Англии в окрестности Кардифа, во Франции в Крѣзо, Кармо; в России их можно отнести Богородуковский У. (Донецкий бассейн около Юзовки). *Тощие или антрацитовые У.* довольно хрупки, уд. в. 1,35—1,40, трудно загораются и горят коротким бездымным пламенем. Состав их (для органической части): углерода 90—93%, водорода 4—4,5%, кислорода с азотом 3—5,5%. При сухой перегонке дают 82—90% кокса, аммиачной воды 1—0,9%, дегтя 5—2%, газ 12—18%; теплота горения 8800—9500. Антрацитовые У. встречаются в разных образцах в Пенсильвании и принадлежат многие

из валлийских У., некоторые донецкие У. и др. По классификации Грюнера, с увеличением содержания углерода в каменном У. увеличивается теплота горения, выходит кокса, хрупкость, уменьшается выход летучих веществ и пр. На самом дѣлѣ встречаются многочисленные отклонения от этих правилностей.

Не элементарный состав каменного У. крайне сложен и мало изслѣдован. Попытки выдѣлать из каменного У. различные составные части, подвергая их дѣйствию различных реагентов, как-то кислот, щелочей, растворителей (эфира, хлороформа, бензола и пр.), дали пока незначительные результаты. Изслѣдования показывают, что органическая часть каменных У. состоит из смѣси сложных смолистых органических веществ черного или бурого цвѣта, натура которых с точностью не определена. Минеральные составные части каменного У.—частью растительного происхождения, частью явились извнѣ во время образования У.; сюда относятся сѣрный колчедан, углекислая закись железа, известковый шпат, кремнеземъ, магнезитъ, поваренная соль и пр. Железный колчедан представляет обычную примѣсь къ каменному У. Подъяс его в большомъ количествѣ дѣлает У. негоднымъ для топки, благодаря образованию во время горения сѣрного газа, разѣдающаго железные части топок и котлов; кромѣ того, благодаря легкой окисляемости колчедана, такой У. при хранении измѣняется и может воспламениться (см. ниже). Зола каменного У. содержит 1,3—80,9%  $Fe_2O_3$ ; 0,87—42,7%  $Al_2O_3$ ; 1,7—76%  $SiO_2$ ; 0,6—36,9%  $CaO$ ; 0—10,7%  $SO_3$ . В составъ каменного У. входят въ небольшихъ количествахъ калий, натрий, магній, сѣра, фосфор, иногда титанъ, цинкъ, мѣдь, никель и пр. Сѣры въ кам. У. часто бываетъ больше, чемъ требуется по составу сѣрнаго колчедана; некоторое количество ее можетъ входить въ составъ органическаго вещества кам. У. Кенельский У. въ особенности богатъ сѣрой и фосфоромъ. Содержание въ камен. У. сѣры и фосфора имѣетъ большое значеніе при употребленіи его для металлургическихъ цѣлей (см. Доменное производство). Для одного и того же У. составъ золы очень мѣняется. Указывалось, что при помощи рентгеновскихъ лучей можно видѣть разницу въ содержаніи золы для разныхъ каменныхъ У. Въ каменномъ У. всегда находится нѣкоторое количество (1—12%) воды, содержаніе которой мѣняется въ зависимости отъ условій, въ которыхъ хранится У. Вообще каменный У. меньше гигроскопиченъ, чемъ бурый, въ особенности это относится къ жирнымъ У. Въ составъ каменныхъ У. входятъ и газообразныя вещества, которыя выдѣляются при помѣщеніи У. въ безвоздушное пространство. Количество ихъ зависитъ какъ отъ сорта У., такъ и отъ температуры, при которой происходятъ выдѣленіе газовъ. Составъ газовъ тоже мѣняется; среди нихъ часто находятъ болотный газъ, пропанъ и другіе углеводороды, углекислоту, азотъ и даже кислородъ; послѣдніе два газа представляютъ

вѣроятно, остатокъ воздуха, поглощеннаго каменнымъ У. и только части израсходованнаго на окисленіе. Обстоятельные опыты съ выдѣленіемъ газовъ изъ каменнаго У. были произведены Мейеромъ; онъ помѣшалъ У. въ стеклянную трубку, которая соединилась съ ртутнымъ насосомъ, и изслѣдовалъ собираемый газъ. При обыкн. темп. газы получаются немного — 2—3 куб. стм. на 100 гр. У., а нѣкоторые плотные каменные У. выдѣляли только слѣды его. При нагреваніи до 100° каменный У. (100 гр.) давалъ около 600 куб. стм. газа. Когда выдѣленіе газа при 100° прекратилось и У. охлаждался до обыкновенной температуры, то онъ вновь выдѣлялъ нѣкоторое количество газа (до 57 куб. стм.). То же явление получалось, когда У. нагревался до 200° и 300°. Всего собрано было 1881,9 куб. стм. Составъ газовъ, собранныхъ при температурахъ 100°, 200°, 300°, былъ соответственно слѣдующій: углекислоты  $\text{CO}_2$  — 14,7%, 8,1%, 1,4%; болотнаго газа  $\text{CH}_4$  — 84,2%, 91,8%, 98,5%; азота  $\text{N}$  — 1,1%, 0,1%, 0,1%; кислорода не было найдено. Если каменный У., лишенный газовъ при 100°, держать нѣкоторое время на воздухѣ при обыкнов. температурѣ и затѣмъ помѣстить его въ пустоту, то при 100° онъ вновь выдѣляетъ газъ, но этотъ послѣдній газъ отличается отъ перваго, содержа болѣе углекислоты, азота и кислорода и меньше болотнаго газа. Различіе въ составѣ полученныхъ газовъ объясняется окисляющимъ дѣйствіемъ на каменный У. воздуха. Подобныя же результаты были получены Брокманомъ (Brookmann). Результатомъ выдѣленія газовъ изъ каменнаго У. является образование такъ назыв. рудничнаго газа (см.), служащаго причиной многочисленныхъ несчастныхъ случаевъ въ угольныхъ кояхъ или въ угольныхъ ямахъ на корабляхъ (см. Взрывчатые вещества). Чтобы сколько-нибудь оградить себя отъ дѣйствія рудничнаго газа, обыкновенно не нагружаютъ каменный У. на корабль прямо изъ копи, а даютъ ему нѣкоторое время вылежаться на воздухѣ, и тогда мало-по-малу выдѣленіе газовъ значительно ослабѣваетъ; однако, храненіе каменнаго У. на воздухѣ не проходитъ для него безслѣдно. Съ каменнымъ У. происходитъ цѣлый рядъ химическихъ процессовъ, извѣстныхъ подъ названіемъ «вывѣтриванія У.». Подъ вліяніемъ кислорода воздуха происходитъ окисленіе различныхъ веществъ, входящихъ въ составъ каменнаго У., и составъ его измѣняется; обыкновенно въсь У. при этомъ увеличивается, но иногда онъ и уменьшается; вмѣстѣ съ этимъ увеличивается гигроскопичность У. и уменьшается способность его спекаться; параллельно уменьшается также и теплопроводительная способность. При поглощеніи кислорода часть его идетъ на образованіе углекислоты и воды, а другая часть входитъ въ составъ органическаго вещества угля. Каменный У. въ кускахъ меньше поддается окислительному дѣйствію воздуха, чѣмъ угольная мелочь. Влажность не имѣетъ никакого вліянія на ускореніе процесса вывѣтриванія при обыкн. темп. Главнѣйшее значеніе при вывѣтриваніи имѣетъ температура и свойство самого У. При

обыкн. темп. поглощеніе кислорода идетъ медленно; по опытамъ Рихтерса, 50 гр. воздушно-сухого У. поглощали при 12,5°—21,5° около 16 куб. стм. кислорода изъ влажнаго воздуха въ 7 дней, а изъ сухого воздуха 20 гр. въ 11 дней поглотили его 6,6 куб. стм. При нагреваніи порошка каменнаго У. при 190° въ токѣ воздуха Рихтерсъ получалъ углекислоту и воду. Окисленіе каменнаго У. сопровождается выдѣленіемъ тепла и такимъ повышеніемъ температуры, что У. иногда воспламеняется. При воспламененіи каменнаго У. значительную роль играетъ колчеданъ, при окисленіи котораго выдѣляется большое количество тепла; однако, окисленіе колчедана нельзя считать единственною причиною самовозгаранія каменнаго У.; въ этомъ явленіи существенное значеніе имѣетъ и окисленіе органическихъ веществъ, входящихъ въ составъ У. По расчетамъ Рихтерса, въ У., содержащемъ 1% колчедана, при окисленіи послѣдняго, предполагалъ, что оно происходитъ мгновенно и теплота никуда не теряется, температура поднимается только на 72°, что далеко не достаточно для воспламененія У. Самовозгараніе каменнаго У. часто является причиной пожаровъ на корабляхъ. Практика показываетъ, что воспламененіе каменнаго У. чаще всего происходитъ при храненіи его въ большихъ количествахъ въ помѣщеніяхъ со сравнительно высокою температурой, напримеръ топкахъ или паропроводныхъ трубъ и пр. Для устраненія самовозгаранія каменнаго У. на корабляхъ или въ складахъ, по Льюису (Lewis), нужно употреблять вылежавшійся У. (напр., извлеченный изъ копи не ранѣе мѣсяца); его нужно складывать въ плотныя кучи не выше 8—6 фт. въ помѣщеніяхъ съ желѣзнымъ или цементнымъ поломъ, въ которыхъ не должны проходить паровыя или дымогарныя трубы. По опытамъ Арта, кам. У. подъ водой сохраняется лучше, чѣмъ на воздухѣ.

О добываніи каменнаго У. см. Горное дѣло; объ обогащеніи его сортировкой и промывкой см. Коксъ. Относительно опредѣленія теплопроводительной способности У.—см. Горючие материалы, Топливо и Калориметрія. О сухой перегонкѣ каменнаго У. см. Газовое производство, Деготь и Коксъ.

*Анализъ* каменнаго У. состоитъ въ опредѣленіи влажности, золы, кокса, сѣры, фосфора, углерода, водорода и кислорода. Прежде всего должно быть обращено особое вниманіе на составленіе средней пробы изслѣдуемаго каменнаго У., такъ какъ даже одинъ и тотъ же кусокъ его часто бываетъ очень неоднороденъ. При поставкахъ берутъ, напр., лопату У. съ каждой тачки или черезъ опредѣленное число тачекъ и бросаютъ въ ящикъ съ крышкою. У. затѣмъ разбиваютъ на болѣе мелкіе куски, смѣшиваютъ и разравниваютъ на поверхности такъ, что получается квадратъ; его дѣлятъ діагоналями на 4 части, отбрасываютъ 2 противоположныя части, а остальное вновь измельчаютъ и подвергаютъ прежней операци. Это повторяютъ до тѣхъ поръ, пока вся проба не уменьшится до 2 кило; полученную пробу хорошо укупорируютъ. При точныхъ изслѣдованіяхъ для контроля берется такаа



же проба и изъ 2-хъ вышеуказанныхъ отборенныхъ порцій У. Взятую пробу грубо измельчаютъ, смѣшиваютъ, берутъ около 200 гр., которые сполна превращаютъ въ порошокъ, не отбрасывая ни въ какомъ случаѣ трудно измельчаемыхъ порцій. Для опредѣленія *зола* берутъ навѣску 5—10 гр. и помѣщаютъ между часовыми стеклами или въ закрытомъ тиглѣ въ воздушную баню при 105°—110° на 2 ч., охлаждають въ эксикаторѣ и взвѣшиваютъ. При высушиваніи У. закрывается для того, чтобы предохранить его отъ окисленія. Для опредѣленія *зола* берутъ навѣску въ 2—3 гр. и осторожно нагреваютъ въ платиновой чашкѣ, чтобы У. сплавился въ одинъ кусокъ (въ особенности осторожно требуется при анализѣ спекающихся У., которые лучше всего нагревать при 120°—150° въ сушильномъ шкафу). При нагреваніи У. помѣщается платиновой проволокой и температура поднимается постепенно до краснаго каленія. Нужно избѣгать слишкомъ высокой температуры, такъ какъ тогда будутъ улетучиваться щелочи. Дѣлають опредѣленіе *зола* и въ тиглѣ; но тогда нужно его ставить наклонно. Для опредѣленія *выхода кокса* накалываютъ 1—1,5 гр. У. въ закрытомъ платиновомъ тиглѣ на хорошей бунзеновской горѣлкѣ, такъ чтобы пламя охватывало весь тигель (разстояние между дномъ тигля и горѣлкой—3 см.). Прокаливаніе ведется до тѣхъ поръ, пока изъ поды крышки тигля не перестанетъ показываться пламя. Получивъ коксъ, замѣчаютъ его видъ, цвѣтъ и пр. *Сѣра* находится въ каменномъ У. въ видѣ сѣрнистыхъ, сѣрнокислыхъ и органическихъ соединеній; при горѣніи У. или коксованіи его только часть сѣры удаляется, поэтому въ каменномъ У. отличаютъ, кромѣ общаго количества сѣры, такъ назыв. летучую

сѣру. Когда У. назначенъ для отопленія, то при изслѣдованіи главнѣйшее вниманіе обращается на летучую сѣру. При разнаго рода химическихъ процессахъ, когда каменный У. приходитъ въ соприкосновеніе съ реагирующими веществами, необходимо принимается во вниманіе все количество сѣры, содержащейся въ У. Для опредѣленія общаго содержанія сѣры примѣняется обыкновенно способъ Эшка. 1 гр. У. смѣшиваютъ въ платиновомъ тиглѣ съ 2 гр. прокаленной магнезій и 1 гр. безводной соды. Тигель ставятъ наклонно безъ крышки и умѣренно накалываютъ, такъ что только нижняя половина тигля является раскаленной, при этомъ масса тщательно перемѣшивается толстой платиновой проволокой. Когда У. сгоритъ, что узнается по цвѣту массы, тигель кладутъ въ стаканъ и кипятятъ съ водою для отдѣленія его содержимаго; затѣмъ прибавляютъ сюда бромной воды, нагреваютъ для полнаго окисленія сѣристыхъ соединеній, фильтруютъ и осаждаютъ хлористымъ баріемъ. Для опредѣленія «летучей» сѣры опредѣляютъ содержаніе сѣры въ золѣ, для чего лучше всего каменный У. сжигать въ кислородѣ, и затѣмъ вычитаютъ полученное количество изъ общаго содержанія сѣры. Иногда для опредѣленія летучей сѣры каменный У. сжигаютъ въ струѣ кислорода въ стеклянной трубкѣ съ платинированнымъ азбестомъ и улавливаютъ образовавшійся сѣристый газъ въ растворѣ перекиси водорода. *Фосфоръ* опредѣляется въ золѣ обычнымъ способомъ съ помощью молибденовой жидкости. *Азотъ* опредѣляется по способу Кьельдея (см. Нитрометрия). Водородъ и углеродъ опредѣляются путемъ обычнаго органическаго анализа (см.). Приведемъ анализы различныхъ образцовъ каменныхъ У.

Составъ (безъ зола) иностранныхъ каменныхъ У.

Характеръ У. и мѣстороженіе.	С	Н	О + Н	Коксъ.
1) <i>Неспекующіеся газовые У.</i>				
Саарбрюкенъ . . . . .	75,75	4,87	19,38	58,10
Верхняя Силезія . . . . .	76,38	5,23	18,39	64,11
Ньюкэстль . . . . .	79,54	5,63	14,83	60,95
2) <i>Спекающіеся газовые У.</i>				
Бельгія, Mons, пламенн. У. . . . .	85,20	5,66	9,14	67,89
Вестфалія, Mont Senis, Каннел. У. . . . .	79,22	6,94	13,84	50,38
Нижн. Силезія, Heydtschacht . . . . .	87,35	4,69	7,96	73,40
Шотландія, Walsend Elgin . . . . .	85,207	5,845	8,948	53,46
Франція, Pas de Calais . . . . .	83,42	5,82	10,76	61,64
» Commentry . . . . .	82,92	5,36	11,78	63,30
3) <i>Жирные У.</i>				
Бельгія, Mons . . . . .	88,66	4,88	6,46	77,8
Германія, Carolus Magnus . . . . .	82,319	5,284	12,397	73,88
» Schmiedekohle . . . . .	88,775	4,798	8,427	83,83
Ньюкэстль . . . . .	89,19	5,31	5,50	69,80
4) <i>Товые У.</i>				
Германія «Esskohlen» . . . . .	90,28	4,27	5,44	85,90
Оснабрюкъ «Anthracit!» . . . . .	94,004	1,621	4,335	94,03
5) <i>Sinterkohle «Gemeinschaft»</i> . . . . .				
6) <i>Песчанистый У., Berkens</i> . . . . .	89,357	4,004	6,639	86,82
	90,766	3,711	5,523	90,28

## Русские каменные У.

Название У.	Воды.	Золы.	С	Н	Теплопроизв. способность.	Кокс.	Съра.	Авторы
Лисичанский .	7,9	4,3	69,1	4,76	6373—6912	—	—	Алексѣевъ.
Голубовский .	4,8	4,4	75,8	4,79	7117	61,9	—	>
Петромарьевск.	1,5	1,2	32,3	5,04	—	68,2	—	>
Домбровский .	12,0	4,7	65,52	4,09	6534	52—59	1,5	Мюллеръ и Степановъ.
Подмосковный,								Алексѣевъ.
Чулковский .	9,6	16,7	56,3	4,74	5516	—	—	Алексѣевъ.
Луневский и Никитинский }	2,1—0,9	9,8—24,9	72,0—60,3	4,76—4,50	7564—6432	—	4,0—3,6	Дамскій, Дьяконовъ.
Киргизский .	3,3	28,9	56,04	2,19	5087	—	—	Алексѣевъ.
Туркестанский .	12,7	4,0	65,6	3,95	5940	—	—	>
Сахалинский .	0,7—7,8	2,1—15,4	65,8—86,5	4,44—5,57	6504—8075	—	0,7—1,0	Миклашевъ.
Тывибульский .	8,9	7,6	65,45	4,26	6275	—	1,1	Алексѣевъ.

*Антрацитъ* отличается отъ каменнаго У. большимъ содержаніемъ углерода (92—98%), большей твердостью и плотностью—удѣльный вѣсъ различныхъ образцовъ антрацита колеблется между 1,3 и 1,9. При сухой перегонкѣ антрацита летучихъ продуктовъ получается меньше, чѣмъ изъ каменнаго У., а кокса больше (болѣе 90%). Коксъ не спекается. Антрацитъ трудно загорается, горитъ почти безъ пламени, въ жару не плавится и не спекается, иногда растрескивается. Въ антрацитѣ труднѣе обнаруживается происхождение его изъ растительныхъ тканей. Существуютъ указанія, что при образованіи антрацита дѣйствовало большее давленіе и болѣе высокая температура, чѣмъ при образованіи каменныхъ У.; напр., встрѣчаясь вмѣстѣ съ каменными углями, антрацитъ часто лежитъ въ нижнихъ пластахъ. По Бунге, составъ антрацита слѣдующій: воды 3,06%, золы 6,83% (на сухое вещество), въ органической части углерода 94,8%, водорода 2,36%; кислорода и азота 2,83. По анализамъ Алексѣева, отношеніе кислорода къ водороду въ антрацитѣ мѣняется отъ 0,88 до 6,9. Теплопроизводительная способность антрацита, по опредѣленіямъ Алексѣева—7145 до 8267 кал. на органическую часть; такимъ образомъ, она меньше, чѣмъ для настоящихъ коксовыхъ У. По вѣдшему виду отличаютъ нѣсколько разновидностей антрацита: 1) *обыкновенный* антрацитъ—вещество чернаго цвѣта, со стекляннмъ блескомъ и раковистымъ изломомъ; 2)

*ишеговатый* антрацитъ—вещество пористое и матоваго цвѣта; 3) *шлакообразный* антрацитъ—съ пузыристымъ строеніемъ и 4) *волокнистый* антрацитъ. Въ Англіи извѣстны антрациты Meithur-Tudwil, во Франціи въ сѣв. бассейнѣ около Валансена, въ Бельгіи въ Шартруа, въ Германіи около Ахена, въ Америкѣ богаты залежи антрацита находятся въ Пенсильваніи. Въ Россіи богаты залежи антрацита извѣстны въ Области Войска Донскаго около Александро-Грушевска; затѣмъ онъ найденъ въ Олонеккой губ., въ Повѣнскомъ у. (такъ назыв. шунгитъ), на вост. склонѣ Урала (егоршинскій антрацитъ) и въ Сибири. Составъ донецкаго антрацита, по Чиркову, слѣд.: воды 1,17—3,65%; золы 2—9%; сѣры 0—2,9% (не высушенный У.); въ органической части углерода 89,26—95,6%; водорода 1,38—3,08%; кокса получалось 94,6—97,6 (безъ золы). По анализамъ Алексѣева, грушевскій антрацитъ давалъ кокса 98,6% и выделялъ при горѣніи 8130 кал. (на органическую часть). О шунгитѣ—см. Углеродъ. Егоршинскій антрацитъ, по Алексѣеву, имѣетъ воды 1,29%; золы 3,13%; кокса даетъ 93,4%; органическая часть содержитъ С—92,3%; Н—3,4%; N—1,16%. Отношеніе О:Н=0,88. Теплопроизводительная способность найдена 8254 кал. По анализамъ технической лабораторіи Моск. ун-в. получено воды 2,44—1,37%; золы 11,64—3,28%; кокса 93,28—94,15% (безъ золы и на беззолномъ вѣш.); сѣры 0,93—0,68%; теплопроизводительная способность 7421—7351.

## Статистическія свѣдѣнія о добычаніи каменнаго У. въ тоннахъ.

Г о д ы.	Германія.	Англія.	Франція.	Бельгія.	Австрія	Америка въ shorttons	
1860 . . . . .	12347800	—	8304000	—	1948190	—	
1870 . . . . .	26397800	—	13330000	13697118	4295775	—	
1880 . . . . .	46973600	146810000	19362000	16886698	6694678	28649811	
1890 . . . . .	70237800	181614288	25591545	20365960	9925877	46468641	
1891 . . . . .	73715653	185479126	ан.тон.	25676463	19675664	10212236	50665431
1892 . . . . .	71327752	181786871	—	26697223	19583173	10293340	52472507
1893 . . . . .	73908999	164325795	—	25172792	19410519	10715479	53950400
1894 . . . . .	76741721	188278000	ан.тон.	27964000	20534501	10610274	52010043
1895 . . . . .	79183634	—	—	—	—	—	53862985

Каменноугольная промышленность особенно развилась в Россіи лишь за послѣдніи 30—40 лѣтъ. Въ 1855 г. размѣръ годовой отечественной добычи ископаемаго угля равнялся 9494 тыс. пд., нынѣ же приближается къ  $\frac{4}{5}$  миллиарда. Тѣмъ не менѣе, по размѣрамъ своей каменноугольной промышленности, Россія занимаетъ среди остальныхъ странъ земного шара 7-е мѣсто и далеко еще не удовлетворяетъ своими средствами собственной потребности въ ископаемомъ горючемъ. Въ 1892 г. на всемъ земномъ шарѣ добыто было ископаемаго угля 32590737000 пд.; изъ этого количества на долю Великобританіи приходилось 11266700000 пд., Сѣв.-Амер. Соединенныхъ Штатовъ—9508131000 пд., Франціи—1596900000 пд., Германіи—5945245000 пд., Австро-Венгріи—1750700000 пд., Бельгіи—1194563000 пд., Россіи—424033380 пд. и на долю всѣхъ прочихъ странъ 1204445000 пд., такимъ образомъ, каменноугольныя копи Россіи доставили лишь 1,3% мировой добычи каменнаго угля 1892 г. Въ 1898 г. мировое производство каменнаго угля опредѣлилось въ 39926 милл. пудовъ, причѣмъ на долю Великобританіи приходилось 1255 милл., Соед. Штатовъ 12210 милл., Германіи 7814 милл., 4-е, 5-е и 6-е мѣсто занимаютъ Франція, Австро-венгрія и Бельгія;

въ Россіи—793,5 мил. пуд. По сравнительному количеству потребленія каменнаго угля на одного человѣка населенія, Россія занимаетъ также одно изъ послѣднихъ мѣстъ. Такъ, въ 1890 г. въ Англіи количество это равнялось 251,6 пд., въ Бельгіи—187,8 пд., въ Сѣв.-Амер. Соединенныхъ Штатахъ—138,7 пд., въ Германіи—112,1 пд., во Франціи—58,2 пд., въ Австро-Венгріи—36,1 пд. и въ Россіи—4 пд. (включая и коксъ). Размѣръ годовой добычи ископаемаго угля въ Россіи быстро возрастаетъ и за послѣднее десятилѣтіе почти удвоился. Въ 1898 г. добыто всего 793545 тыс. пудовъ, ввезено 154494 тыс. пудовъ.

Изъ этого количества Россія могла удовлетворить въ 1892 г. 79% углемъ собственной добычи, остальное количество привезено изъ за границы, главнымъ образомъ (около 80%)—изъ Великобританіи. Главная масса (70—80%) ввоза приходится на балтийскую морскую границу; за нею слѣдуютъ западная сухопутная граница и морская черноморская. Размѣры вывоза русскаго ископаемаго угля за границу сравнительно ничтожны, не превышая 1 милліона пд. въ годъ. См. «Фабрично-заводская промышл. и торг. Россія» (изд. мин. Фин., 1896), Менделѣевъ, «Ученіе и промышленность» (1900) и ст. Россія (XXVII, 308).

Добыча и потребление каменнаго угля.

Г О Д Ы .	Добыто въ Россіи.	Привезено изъ-за границы.	Вывезено за границу.	Всего поступило внутрь страны.	Удовлетвореніе своимъ углемъ
					въ %.
П у д о в ь.					
1885	260577779	106343000	—	366738637	71,0
1886	279393439	107090000	107090	386208738	72,0
1887	276778774	87001160	294225	363485709	76,1
1888	316593914	96588431	252251	411930094	79,8
1889	379350192	114285404	1996835	492638761	77,0
1890	367204045	94164382	834726	460533701	76,7
1891	380526569	94171000	683030	474014245	80,3
1892	424053380	87799768	489978	511363170	82,9
1893	464818293	104686417	481595	569017805	81,6
1894 *)	528531927	120058000	461000	648128927	81,5

Добыто каменнаго угля въ бассейнахъ.	1881.	1885.	1888.	1889.	1890.	1891.	1892.	1898.
	Т ы с я ч ь п у д о в ь.							
Донецкомъ . . . . .	91298	114946	156760	189869	183249	191659	218057	239290
Польскаго края . . . . .	85775	109282	147357	151109	150793	158831	175991	192085
Подмосковномъ . . . . .	23426	21308	18665	18697	14268	11021	10972	10941
Уральскомъ . . . . .	10031	10875	12757	16040	15224	14989	15438	15019
Кузнецкомъ (Томской губ.) . . . . .	487	795	1010	895	1052	1149	1193	1018
Приморской обл. (Сахалинь) . . . . .	318	550	600	650	893	1078	781	751
Кавказскомъ . . . . .	218	213	511	667	605	490	1039	1612
Туркестанскаго края . . . . .	—	417	426	423	301	494	351	472
Кіево-Елисаветградскомъ . . . . .	584	555	215	853	693	677	124	101
Киргизской степи . . . . .	1051	1634	92	175	127	139	106	—
Онежскомъ . . . . .	70	—	—	1,1	0,8	0,3	0,2	—

Литература о каменныхъ У. чрезвычайно велика; многочисленныя указанія въ этомъ

отношеніи можно найти у Любавина «Техническая химія» (т. I, 1897); Менделѣевъ, «Основы горнозаводской промышленности»; Бунге, «Технологія»; статьи проф. Алексѣева въ «Горномъ Журналѣ» въ 80-хъ гг.; Мус-

\*) Свѣдѣнія о привозѣ и вывозѣ только по европ. границѣ.

pratt's «Chemie» (т. IV); Muck, «Die Chemie d. Steinkohlen»; Toula, «Die Steinkohlen etc.» и др. С. П. Вуколовъ. Д.

**Уголь костяной**—см. Кости (технич.) и Животный уголь.

**Уголь ретортный**—образуется на внутренней створкѣ стѣнок реторты при сухой перегонкѣ каменного угля для добыванія свѣтлignaго газа и происходитъ вслѣдствіе разложения углеродистыхъ паровъ и газовъ отъ соприкосновения ихъ съ сильно накалившимися стѣнками реторты. Нерѣдко слой его, особенно въ глиняныхъ ретортахъ, достигаетъ толщины въ 6 и даже 8 см. и его по временамъ (черезъ каждые 4—5 мѣс.) приходится удалять съ помощью выламыванія или выжиганія, такъ какъ онъ значительно уменьшаетъ ёмкость реторты и затрудняетъ передачу тепла. Ретортный У. отличается значительною твердостью, плотностью, трудною горючестью, приближаясь по этимъ свойствамъ къ графиту, и какъ этотъ послѣдній, является также довольно хорошимъ проводникомъ гальванического тока, почему и употребляется для изготовленія углей для гальваническихъ элементовъ. Плотность его, въ зависимости отъ температуры и давленія, при которыхъ онъ образовался, измѣняется отъ 1,723 до 2,356; теплопроводность его равна, по Виолетту, 84,7, если теплопроводность жельза принять за 100; теплоемкость, на основаніи данныхъ, приводимыхъ Ле-Шателье (1893), при 0° равна 0,16, а при 250°—около 0,3. Подобно коксу, ретортный У. не поглощаетъ газовъ, что стоитъ въ связи съ отсутствіемъ въ немъ пористости (ср. У. древесный); зола содержитъ всего около 2,5% и при сгораніи выдѣляетъ тепла немного менѣе, чѣмъ древесный У. (8050 вмѣсто 8080 кал. на 1 гр.).

П. П. Д.

**Угольная кислота** (медико-санит.)—см. Углеродъ.

**Угольные брикеты.**—Материаломъ для приготовления У. брикетовъ служатъ У. мелочъ изъ сухихъ, плослежающихся углей, которая не годится ни для непосредственнаго сжиганія въ топкѣ, такъ какъ она проваливается черезъ рѣшетку, ни для кокованія. Чтобы получить прочные брикеты, къ У. мелочи прибавляютъ различныя цементирующія вещества какъ органическія, такъ и неорганическія, напримѣръ, смолу, декстрины, кровь, бѣлокъ, известь, асфальтъ, патоку, растворимое стекло, соду, глину, квасцы, цементъ и проч. и сильно сдавливаютъ ее. Примѣненіе органическихъ веществъ для цементирования угля имѣетъ преимущество передъ употребленіемъ минеральныхъ примѣсей, такъ какъ послѣднія повышаютъ содержаніе золы въ углѣ и, слѣдовательно, уменьшаютъ его теплопроизводительную способность и затрудняютъ горѣніе. Кромѣ того, прессованіе брикетовъ съ такими прибавками происходитъ обыкновенно въ присутствіи воды, и брикеты

для употребленія должны высушиваться, а въ сухомъ состояніи они иногда притягиваютъ влагу изъ воздуха. Изъ всѣхъ материаловъ, употребляемыхъ для цементирования угля, наибольшее значеніе представляетъ каменноугольная смола (см. Деготь каменноугольный), которая прибавляется къ углю въ количествѣ 5—10%. Главная задача при фабрикаціи У. брикетовъ состоитъ въ томъ, чтобы наиболѣе полно произвести смѣшеніе У. мелочи со смолой, которая изъ экономическихъ соображеній должна быть взята въ минимальномъ количествѣ, но, однако, въ такомъ, чтобы при прессованіи брикетовъ получалась вполне пластичная масса. Попытки получать брикеты изъ однихъ жирныхъ углей или смѣсь ихъ съ тощими углями, не употребляя цементирующихъ веществъ, при помощи одного только

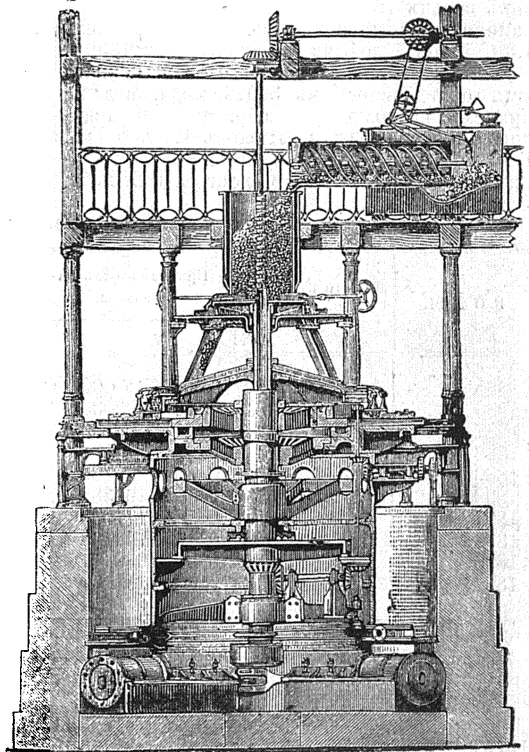

Фиг. 1.

давленія (съ нагреваніемъ или безъ него), не привели къ практическимъ результатамъ. Количество смолы, необходимое для формованія брикетовъ, зависитъ какъ отъ свойствъ самой смолы, такъ и отъ свойствъ взятаго угля. Въ Германіи предпочитаютъ мягкую смолу, которая размягчается при 40°; еще же болѣе мягкую употребляютъ только въ зимнее время. Въ Англіи требуютъ смолу, размягчающуюся при 50—60°. У. мелочъ, назначенная для прессованія, должна содержать, по возможности, меньше примѣсей; поэтому

УГОЛЬНЫЕ БРИКЕТЫ.

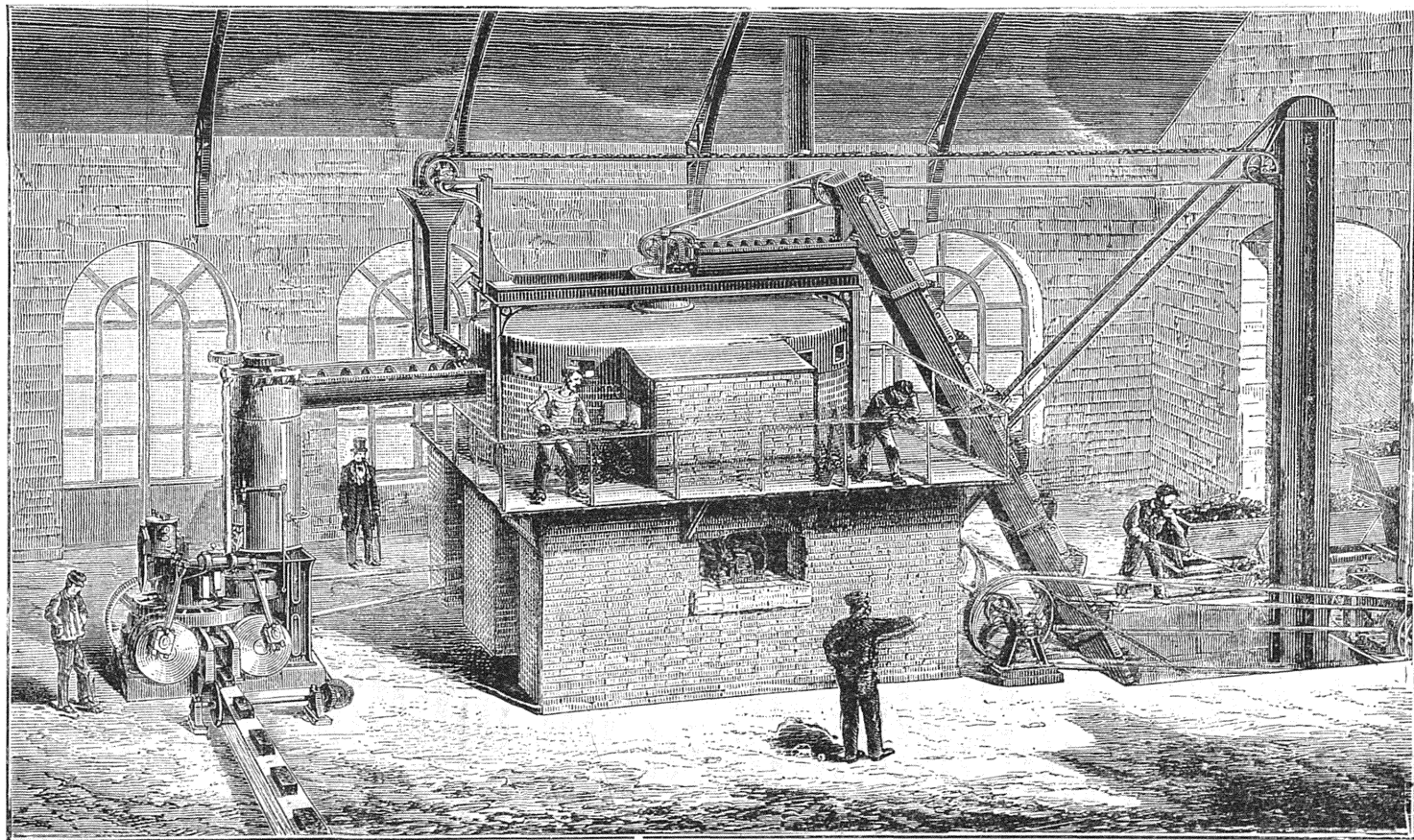

Общий вид устройства для производства угольных брикетов.

она часто предварительно подвергается промывкѣ. Смѣшиваніе угля со смолой производится при 200—350°, а самое прессование идетъ около 95° при давленіи 100—200 кило на 1 кв. см. Пресса, служащая для производства брикетовъ, бываютъ двухъ родовъ—съ закрытыми и открытыми формами. Изъ первыхъ довольно значительно распространены пресса Мазелина (фиг. 1); они бываютъ 4-хъ типовъ: для брикетовъ въ 1,25, 2,5, 5 и 10 кило вѣсомъ и на суточную производительность соответственно въ 48, 86, 160, 290 тоннъ. Пресса эти требуютъ двигателя въ 5, 8, 12 и 20 лошадиныхъ силъ. На одномъ англійскомъ заводѣ при двухъ прессахъ для брикетовъ въ 9 кило вѣсомъ издержки достигали 1 марки на тонну брикета. На французскихъ брикетныхъ заводахъ довольно распространены пресса Битрикса. Они дѣлаютъ брикеты въ 3,5, 8, 10 кило и въ 10 рабочихъ часовъ даютъ 36, 60 и 96—120 тоннъ брикета. Стоятъ пресса около 25, 40, 54 тыс. марокъ. Давленіе на 1 кв. см. по-

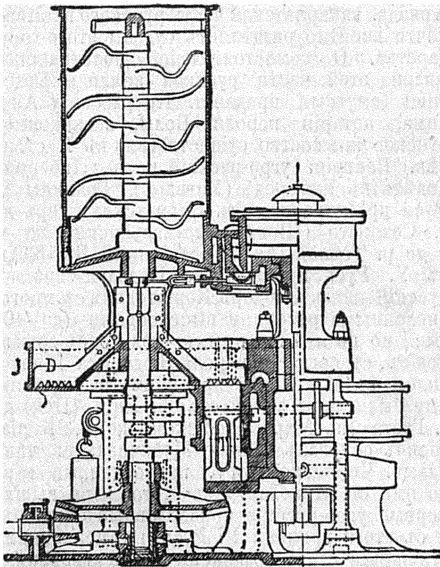

фиг. 2.

верхности брикета доходитъ до 150 кило. Прессъ требуютъ 7 рабочихъ; расходы на 1 тонну брикета, не считая стоимости угля и смолы, достигаютъ 0,45 марокъ. Прессъ Соуфиной готовитъ брикеты въ 3, 5, 9 до 10 кило; дневная производительность его (въ 10 ч.) 50, 75, 150 тоннъ. Самый малый прессъ требуетъ двигателя въ 9 лошадиныхъ силъ, а прессъ средней величины—18 лошадей силъ. Стоимость ихъ 55 и 74 тыс. марокъ. Изъ прессовъ съ открытыми формами можно назвать прессъ Эдварда (фиг. 2), дающій цилиндрическіе брикеты около 9 кило съ производительностью около 10 тоннъ въ часъ. Прессование ведется при давленіи 100 кило на 1 кв. см. поверхности брикета. Существуют пресса, которые даютъ полые бри-

кеты или дырчатые. Привѣрное расположеніе приборовъ при брикетномъ производствѣ представлено на фиг. 3. У. брикеты представляютъ большое удобство въ обращеніи, благодаря простотѣ укладки ихъ, довольно легкой воспламеняемости, неспособности ихъ теплопроизводительной способности при храненіи и простотѣ контроля при употребленіи. Производство брикетовъ съ каждымъ годомъ все болѣе и болѣе развивается. По нѣкоторымъ даннымъ, во Франціи угольныхъ брикетовъ, приготавливаемыхъ ежегодно до 1,5 милл. тоннъ, въ Бельгіи и въ Англии съ Шотландіей—почти по 1 милл., во всей же Европѣ около 4 милл. тоннъ.

С. П. Вуколовъ, д.

**Угольный ангидридъ**—см. Углеродъ и Углекислота.

**Угомба** (Ugomba)—страна въ герм. влад. въ вост. Африкѣ, между 3° и 4° южн. шир., на СВ отъ Униамбези, у верховьевъ впадающей въ Танганайку р. Малагаразі; большая часть ея занята псам. Ватуга, которое почти совсѣмъ вытѣснило первоначальныхъ жителей, Вагомба.

**Угони** (Камилло Ugoni, 1784—1856)—итальянскій историкъ литературы; принималъ участіе въ движеніи карбонаріевъ и принужденъ былъ бѣжать въ Англию. Въ 1838 г. вслѣдствіе амнистіи вернулся въ Италію и былъ избранъ президентомъ академіи въ Брешии. Главнѣйшее его сочиненіе: «Della letteratura italiana nella seconda metà del secolo XVIII».

**Угорская (Венгерская) Русь**.—Такъ называется сѣверо-восточная часть Венгріи, примыкающая на сѣв. и вост. къ Галиціи и Буковинѣ; на западѣ границы ея составляютъ крайніе отроги Бескида, на югѣ—горы Сатмарскія и Тиса. Пространство это равняется 340—380 кв. австр. милямъ. Внутреннюю границу распространенія русскаго населенія Венгріи опредѣлить весьма трудно, особенно въ тѣхъ мѣстахъ, гдѣ коренное русское населеніе смѣшивается съ словаками-унгатами, считающими себя людьми «русской вѣры», русскими, руснаками. Границы *словоного* угро-русскаго населенія были опредѣляемы Шафарикомъ (1829), Головацкимъ (1843), Чернигомъ (1857) и Бидерманомъ (1862). Последнее опредѣленіе этихъ границъ сдѣлано было, на основаніи личныхъ изслѣдованій, А. Л. Петровымъ (въ «Ж. М. Нар. Просв.», 1892, ч. 279). Разсѣяно живутъ угро-русы въ Славонию и Трансильванію. Угорскіе русскіе называютъ себя вообще «русскими», въ частности «руснаками», «словяками» и др. именами. Народныя прозвища тѣхъ или другихъ группъ угро-русскаго населенія основаны на характеристическихъ особенностяхъ говора (цотки, сотаки, ценеряки, лемаки, лешаки) или на мѣстности, занимаемой тою или другою группою (верховинцы, долиняне или долиняне, крайняне или крайняки и пр.); есть, наконецъ, названія неизвестнаго происхожденія (гушулы, бойки). Наиболѣе распространены и обнимаютъ болшую часть угорусовъ названія верховинцы (также горняне, горшиняне) и долиняне. Верховинцы—обитатели верхней, болѣе высокой части Кар-

патов; долишнине — жители Карпатских отроговъ, спускающихся къ угорской (венгерской) низменности, «Дольней земль» (Al-föld). Менѣе распространены крайние, жители пограничныхъ съ словаками частей комитатовъ Земплинскаго и Шаришскаго. Гудуловъ Срезневскій и Головацкій отмѣчаютъ въ восточной части Марамарошскаго комитата. Вопросъ о бойкахъ угро-русскихъ не получилъ еще надлежащаго объясненія. *Говоры* угро-русскіе до настоящаго времени остаются мало обследованными. Немногочисленные труды по изученію ихъ ведутъ свое начало съ 40-хъ годовъ XIX ст. Въ послѣднее время изслѣдованіемъ ихъ занимается проф. унив. въ Христианіи Олафъ Брехъ («Studien von der slovakisch-kleinrussischen Sprachgrenze im östlichen Ungarn», 1897, и «Weitere Studien», 1899). Обильный матеріалъ для диалектологіи угро-русской собранъ Вл. Гнатюкомъ («Этнографічні матеріали за Угорської Русі», 3 т., изд. ученого общ. имени Шевченка во Львовѣ, 1897—1900). Коренной, чистый угро-русскій говоръ находится, по всей вѣроятности, въ ближайшемъ сродствѣ съ сѣверно-малорусскимъ поднарѣчіемъ; къ нему принадлежитъ значительная часть угро-русскихъ говоровъ. Въ то-же время въ говорахъ угро-русскихъ наблюдаются и особенности южно-малорусскія.

*Статистика.* Численность русскаго населенія Венгріи до настоящаго времени не определена точно. Мадьярская официальная статистика — источникъ ненадежный, когда дѣло касается «немадьярскихъ народностей». Цифры различныхъ изслѣдователей колеблются между 800 тыс. (1826 г., Орлай) и 383 тыс. (по новѣйшимъ даннымъ ежегодника 1899 г.: «Magyar statisztikai évkönyv», сообщающаго цифры за 1897 г.). Нѣкоторымъ подспорьемъ при опредѣленіи общаго числа угрорусскаго населенія могутъ служить епархіальные шематизмы, но и при пользованіи ими это число можетъ быть опредѣлено только приблизительно, ибо шематизмы не различаютъ національности, а только исповѣданія (apinae graeco-catholicae, romanocath., graecae orientales etc.) и ограничиваются иногда глухимъ указаніемъ на языкъ приходявъ (lingua ruthenica, l. ruth. et hungarica etc.). Такъ какъ все угрорусское населеніе принадлежитъ къ греко-католическому (уніатскому) исповѣданію, то, выбравъ по шематизмамъ числовыя данныя о несомнѣнно русскихъ приходявъ съ однимъ русскимъ языкомъ (l. ruthenica), мы получимъ достаточно вѣрную сумму русскаго населенія чисто русскихъ приходовъ. Къ этому необходимо прибавить данныя относительно русскаго населенія приходовъ смѣшанныхъ, подлежащія лишь приблизительно опредѣленію. Не всѣ уніаты — русскіе; не всѣ, отмѣченные шематизмами (напр., въ Пряшевской епархіи) въ числѣ употребляющихъ linguam slavo-ruthenicam, принадлежатъ къ русскому населенію. Между ними есть несомнѣнные словаки, только по вѣрѣ «русской» считающіе себя русскими. Выборку изъ шематизмовъ Пряшевской и Мукачевской епархіи произвелъ (1898) Вл.

Гнатюкъ, пришедшій къ слѣдующимъ результатамъ: число всѣхъ греко-католиковъ русскаго языка въ обѣихъ епархіяхъ—475542 чел. Къ этой цифрѣ надо прибавить русскихъ въ Бачкѣ и Срѣмѣ—12933 чел. (по оффиц. даннымъ)—и 414 чел. въ Сегинадѣ. Такимъ образомъ общая цифра греко-католиковъ русскаго языка—498692 чел. Къ этимъ, не подлежащимъ оспариванію даннымъ необходимо причислить русское населеніе смѣшанныхъ греко-католическихъ приходовъ — приблизительно одну треть всего населенія ихъ (90 тыс.), т. е. 30 тыс. Общая цифра, такимъ образомъ, опредѣляется въ 528692 чел., но и она можетъ быть ниже дѣйствительной.

*Исторія.* Славяно-русское племя съ древнѣйшихъ временъ существовало на Карпатахъ и за Карпатами. Русская стіхія простиралась на юго-зап. по обѣ стороны Карпатъ, вплоть до Дуная, задолго до вторженія мадьяръ въ Паннонію. Съ прішествіемъ мадьяръ въ концѣ IX ст. (см. Венгрія) въ тисо-дунайскую равнину и съ основаніемъ державы Арпада, закарпатская часть русскаго племени почти всецѣло раздѣляетъ судьбу этого государства. О самостоятельной политической жизни этой части русской земли имѣются лишь смутныя преданія. По рассказу Анонима, нотарія короля Белы, независимое русское княжество существовало въ X ст. на сѣв. Венгріи: угро-русскій князь Лаборець сидѣлъ въ Ужгородѣ (Унгварѣ). Границы У. Руси простирались отъ Карпатскихъ горъ до г. Соленого (Шоваръ по-мадьярски) на С и до р. Теплой (мад. Топла) на Ю. Въ 1339 г. въ У. Русь прибылъ изъ Подолья западно-русскій князь Феодоръ Кориатовичъ съ многочисленными русскими выселенцами (до 400 тыс., но по мнѣнію иныхъ—только съ дружиною) и, съ согласія короля Людовика I, поселился въ Мукачевѣ, при чемъ во владѣніе ему были даны земли отъ р. Унга (Ung) до г. Густа (въ Марамарошскомъ ком.). Кориатовичъ основалъ вблизи Мукачева, на такъ назыв. Чернепкой горѣ, православный м-рь во имя св. Николая. Изъ этого м-ря вышли первые угро-русскіе православные епископы, и съ этого времени У. Русь въ церковномъ отношеніи стала независимой отъ львовскихъ и перемышльскихъ православныхъ епископовъ. Русское населеніе, вошедшее въ составъ венгерской державы, было свободно и управлялось воеводами-князьими (dux Ruthenorum), назначаемыми королемъ изъ членовъ своего рода. Это княженіе при короляхъ изъ дома Арпада давалось сыновьямъ короля или ближайшимъ родственникамъ, и только по пресѣченіи рода Арпада его стали получать и вельможи. «Disalbus Ruthenorum» пользовался извѣстной автономіей: народъ избиралъ собственныхъ чиновниковъ—такъ назыв. кенезіевъ (judices) и крайниковъ. Они разбирали судебныя дѣла, и только по уголовнымъ дѣламъ надо было обращаться къ князьямъ или къ upozномоченнымъ ихъ, кастелланамъ. Впослѣдствіи русское населеніе потеряло эти привилегіи; дворянство въ эпохи вѣтроисповѣдныхъ притѣсеній отдалилось отъ народа и не поддерживало его правъ. Особенно ги-

бельно было введение уни. Уже съ конца XIII и нач. XIV вв. католическое духовенство и короли венгерские дѣлають попытки обратить русское население въ латинство, и вся дальнѣйшая исторія У. Руси есть непрерывная борьба за православіе. Первый православный угро-русскій епископъ, принявшій унию, былъ Петроній (1623—1627). Но духовенство и народъ держались еще крѣпко старой вѣры (дальнѣйшее см. ниже, въ исторіи угро-русской письменности).

*Письменность. I. Церковно-славянской періодъ.* О духовной жизни угорусовъ до XIV в. извѣстно очень мало. До этого времени они живутъ общей съ Зап. Русью жизнью. Основаніе въ 1360 г. Мукачевскаго м-ря положило начало организаціи угро-русской церкви и духовному движенію. Древнѣйшій памятникъ письменности угро-русской—*Псалтырь XV в.*, средне-болгарскаго извода, переписанная жителемъ прикарпатскихъ странъ, найдена была въ Мукачевскомъ монастырѣ. Тамъ же найдены и другой важный памятникъ—*Летопись XV ст.*, заключающая древнѣйшія данныя касательно церковной жизни угорусовъ. До основанія монастыря на Чернецкой горѣ и долго еще послѣ того духовенство вызывалось изъ сосѣдней Галиціи, юго-зап. Руси, Молдавіи, Семиградья; въ этихъ-же областяхъ печатались книги для У. Руси. Въ началѣ XVI в. существовала, какъ полагаютъ, типографія въ Грушевскомъ м-рѣ, въ которой впоследствии, по повелѣнію князя Георгія Ракоци, напечатаны были румынское Евангеліе, Молитвословъ (1696) и др. книги. Съ развитіемъ церковно-религіозной и вообще духовной жизни угорусовъ начинается противодѣйствіе со стороны католиковъ и протестантовъ, старавшихся подчинить себѣ угро-русское населеніе. Въ Мукачевѣ, Унгварѣ и др. мѣстахъ У. Руси возникаютъ іезуитскія миссіи. Въ 1646 г. часть угро-русскаго православнаго духовенства приняла въ Унгварѣ унию. Унія освободила священниковъ отъ крѣпостнаго права, доставила имъ нѣкоторыя матеріальныя выгоды, но оторвала ихъ отъ народа. Она была лишь мостомъ для перехода къ католицизму. Католическіе епископы, особенно ягерскій (Egtau), старались совершенно подчинить себѣ мукачевскихъ униатскихъ епископовъ. Положеніе послѣднихъ стало до такой степени приниженымъ, что при епископѣ Мануилѣ Ольшавскомъ (1743—67) въ мукачевской консисторіи предсѣдательствовалъ не униатскій епископъ, а мукачевскій католическій священникъ. Борьба шла и среди низшаго духовенства. Истинный національный самохраненіе проявился, однако, у небольшого угорусскаго народа съ замѣчательной силой. Епископу Мануилу Ольшавскому удалось снять расположеніе Маріи-Терезіи, и, не смотря на противодѣйствіе католической іерархіи, въ 1772 г. основана была независимая мукачевская русско-униатская епархія. Притѣсненія латинскихъ епископовъ и подчиненіе греко-католическаго клира латинскимъ священникамъ препятствовали развитію просвѣщенія. Духовенство У. Руси отлчилось своимъ невѣжествомъ. Въ 1690 г. въ мукачев-

скую епархію назначенъ былъ епископомъ грекъ де-Камелисъ. Тотчасъ же по прибытіи въ Мукачевъ онъ издалъ въ Трнавѣ (Trnava, Nagy-Szombat) «Казунстику» для священниковъ (1692), затѣмъ «Катихизисъ» (1698). По всей епархіи де-Камелисъ рассылалъ необходимые для духовенства книги. Преемникъ его Георгій Бизанци (1716—33) издалъ въ Трнавѣ въ 1727 г.: «Краткое припадокъ въ моральныхъ или нравныхъ собраніе». Первая болѣе или менѣе правильно организованная русская богословская школа, соединенная со школою для учителей, была основана епископомъ Мануиломъ Ольшавскимъ въ Мукачевѣ въ 1744 г. Въ 1778 г. она была переведена въ Унгваръ. Учителя этой школы являются создателями мѣстнаго литературнаго русскаго языка, представляющаго собою смѣсь элементовъ церковно-славянскаго языка и мѣстныхъ говоровъ, съ добавленіемъ словъ и формъ, вновь выкованныхъ этими писателями. *II. Латинскій періодъ.* Въ послѣдніе годы управленія Мануила Ольшавскаго русскій языкъ начинаетъ постепенно уступать мѣсто латинскому, въ школѣ и въ обиходѣ духовенства, среди котораго является уже нѣсколько высокообразованныхъ людей—Граторій Дешко, Андрей Бачинскій, Даниилъ Гавриловичъ, Іоаннъ Пастелли, авторъ труда: «Animadversio critica» (въ рукописи), заключающаго драгоценныя свѣдѣнія для исторіи борьбы за независимость мукачевской епархіи, Макарій Шугайда, преобразовавшій еще св. Василія Вел. и основавшій въ Краснородскомъ монастырѣ философскую школу. Преемникъ Мануила Ольшавскаго, епископъ Іоаннъ Брадачъ (1767—72), окруженный просвѣщеннымъ духовенствомъ, продолжаетъ борьбу за независимость мукачевской епархіи и въ то же время заботится о просвѣщеніи простаго народа. Съ этою цѣлью онъ издаетъ въ Вѣнѣ въ 1770 г. «Азбуку» и «Сборникъ» (Молитвенникъ). При преемникѣ Брадача Андрѣѣ Бачинскомъ (1772—1809) учреждена для подготовки священниковъ семинарія въ Унгварѣ, куда перенесена была и кафедра униатскаго епископа. Семинарія эта была по языку почти исключительно латинская и на развитіе русской письменности въ У. Руси не имѣла нѣмала вліянія. Тѣмъ не менѣе, дѣятельность Бачинскаго имѣла большое значеніе въ дѣлѣ пробужденія національнаго духа угро-русскій народа. Онъ основалъ бібліотеку, состоявшую изъ 9000 тт., въ числѣ коихъ имѣлось драгоценныя старопечатныя книги. Сподвижникомъ Бачинскаго былъ монахъ Іоанникій Базилевичъ, написавшій большое сочиненіе: «Brevis notitia fundationis Theodori Koriaticus» (1779, 1780, 1781). Это былъ первый опытъ угро-русской историографіи, имѣвшій большое вліяніе на пробужденіе національнаго самосознанія угорусовъ. «Сіе сочиненіе отворило очи угоруссамъ, они стали познать самихъ себя», говорятъ о немъ угро-русскій историкъ литературы. Второй трудъ Базилевича—«Imago vitae monasticae» (1805). На церковно-славянскомъ языкѣ онъ написалъ «Объясненіе литургіи», но трудъ этотъ не былъ изданъ



вслѣдствіе запрещенія цензора славянскихъ книгъ Григорія Тарковича (1752—1841), вполнѣдствіе перваго пражскаго епископа (съ 1816 г.). Подъ наблюденьемъ Тарковича напечатаны были «Катихизисъ», составленный Іоанномъ Куткою (1803), и «Библия» (1804). «Катихизисъ» Кутки былъ предназначенъ для народа, въ отличіе отъ руководствъ для священниковъ де-Камелиса и Бизанціа. Въ народныхъ школахъ онъ употребляется и нынѣ.

III. *Мадьярскій періодъ.* Къ первымъ десятилѣтіямъ XIX стол. относится литературная дѣятельность выдающагося писателя Василія Довговича (1783—1849). Возрожденіе мадьярской литературы и подъемъ мадьярскаго національнаго духа отразились и на жизни угро-русскаго народа. Языкъ латинскій постепенно вытѣсняется изъ школы мадьярскимъ; просвѣщенный классъ угро-русскаго народа—преимущественно духовенство—въ разговорѣ и письмѣ употребляютъ тоже мадьярскій языкъ. Довговичъ писалъ по-русски, по латыни, но больше всего по-мадьярски; труды его относятся къ области астрономіи и философіи; онъ былъ поэтъ и богословъ. Большинство трудовъ его разсѣяно по различнымъ изданіямъ; многое осталось въ рукописяхъ. Изъ его русскихъ произведеній напечатаны только «Катихизисъ въ стихословіи» (приложеніе къ катихизису Кутки) и нѣсколько мелкихъ стихотвореній въ «Грамматикѣ» Лучкаа. Другимъ выдающимся дѣвателемъ этого періода былъ Михаилъ Лучкай, человекъ весьма образованный, ревностный патріотъ. Національное движеніе грековъ, сербовъ, румынъ повліяло на развитіе въ Лучкай національнаго самосознанія и стремленія работать на пользу просвѣщенія русскаго народа. Въ 1830 г. Лучкай издалъ первую угро-русскую грамматику на латинскомъ языкѣ: «Grammatica Slavo-Ruthena etc.» (1830). Это была грамматика одного изъ угро-русскихъ нарѣчій, сравнительно съ церковно-слав. языкомъ. Ему принадлежатъ еще: «Церковныя бесѣды на всѣ недѣли рока на поученіе народное» (1831) и обширное сочиненіе: «Historia Carpatho-Ruthenorum», донныя остающаеся въ рукописи. Къ числу литературныхъ дѣвателей этого времени принадлежатъ свящ. Іоаннъ Чурговичъ (1791—1862), учитель и директоръ угварской гимназіи. Проповѣди его изданы въ 1838 г., въ Унгварѣ. Замѣчательное его изслѣдованіе: «О разводѣ брака по причинѣ чужеложства», написанное по-латыни, переведено было, въ «Листкѣ», Юріемъ Жатковичемъ (1848). Уничтоженіе крѣпостнаго права, общее движеніе славянскихъ народностей въ 1848 г. и пребываніе русскихъ войскъ въ Венгріи вызвали новую жизнь среди угро-руссовъ. Національное движеніе охватываетъ теперь болѣе широкіе круги угро-русскаго народа. Выдающимся дѣвателемъ на поприщѣ литературы былъ священ. Александръ Духновичъ, первый національный писатель У. Руси (1803—65); онъ былъ поэтомъ, драматургомъ, историкомъ, педагогомъ. Ему принадлежатъ альманахъ: «Поздравленіе Русиновъ» (на 1851 и 1852 г.), въ комъ принималъ участіе еще А. Павловичъ, Георгій Шолтисъ,

Вислоцкій, Янкура, Н. Нодъ и др. Въ теченіе 1850—54 г. и въ 1857 г. онъ издаетъ для народа «Мѣсяцословы»; въ 1850 г. печатаетъ мелодраму: «Добродѣтель превышаетъ богатство» (Перемышль, 1850). Главныя усилія его направлены на составленіе учебниковъ для народныхъ школъ и пособій для учителей. Для народныхъ школъ имъ изданы: «Маленкая библия съ картинками», «Краткая земляпись», «Катихизисъ литургическій» (Будинь, 1851), «Молитвенникъ для русскихъ дѣтей» (1854); для народныхъ учителей онъ издалъ руководству: «Народная педагогія въ пользу училищъ и учителей сельскихъ» (Львовъ, 1857); для народа онъ составилъ и нынѣ наиболѣе распространенный молитвенникъ: «Хлѣбъ души», а для интеллигенціи угро-русской—«Сокращенную грамматику письменнаго русскаго языка». Духновичъ писалъ свои стихотворенія на мѣстномъ русскомъ нарѣчии, но въ сочиненіяхъ для интеллигенціи употреблялъ литературный русскій языкъ. Стихотворенія его до сихъ поръ не изданы; они разсѣяны по угро-русскимъ и галицкимъ изданіямъ. Имя Духновича пользуется большою популярностью среди угро-русскаго образованнаго класса. Сподвижникомъ Духновича является Александръ Павловичъ (1819—1901), поэтъ-сборитель народныхъ пѣсенъ и историческихъ преданій. Стихотворенія Павловича печатались въ шестидесятыхъ годахъ въ различныхъ галицко-русскихъ изданіяхъ: въ сборникѣ «Галичаннинъ», въ «Словѣ», въ мѣсяцесловахъ, въ «Свѣтѣ», въ послѣднее время въ литературномъ приложеніи къ «Листку», въ «Науцѣ» и въ календаряхъ общества св. Василія Великаго. Всѣ его произведенія проникнуты глубокою любовью къ своему народу и славянству. Къ лучшимъ произведеніямъ его принадлежитъ поэма «Дьячокъ». Въ молодые годы Павловичъ собиралъ произведенія народной словесности, и собраніями его воспользовался Я. О. Головацкій въ своемъ изданіи: «Народныя пѣсни Галицкой и У. Руси». Павловичъ принадлежалъ къ угро-русскимъ патріотамъ стараго поколѣнія и, не смотря на всѣ нападки мадьяроновъ, стойко держался до конца жизни тѣхъ началъ, которыя У. Русь положила въ основу своего національнаго развитія въ первые годы новой жизни. Къ кружку писателей, группировавшихся около Духновича, принадлежатъ еще: Андрей Поповичъ (р. 1809 г.), священникъ въ Копапѣ, особенно много потрудившійся на пользу просвѣщенія простаго народа; Андрей Бауданскій († 1853 г.), профессоръ исторіи и церковнаго права въ угварской семинаріи, авторъ «Церковной исторіи» (первоначально изданной на латинскомъ языкѣ, потомъ на мадьярскомъ и, наконецъ, на славяно-русскомъ) и «Церковнаго права» (въ рукописи); Стефанъ Мустанювичъ (1807—1865), начавшій свою литературную дѣятельность въ 1835 г. Въ 1851 г. онъ издалъ: «Topographica descriptio Ruthenorum in comitatibus Marmaros et Beregh habitantium». По-русски онъ издалъ во Львовѣ, въ 1855 г.: «Надгробныя свѣтныя проповѣди» и др. Къ писателямъ пятидесятихъ годовъ принадлежитъ еще Петръ

Янович, издавший на довольно чистом литературном языке повесть, под заглавием «Цвѣтної кошичокъ» (Львовъ, 1853). Въ началѣ пятидесятыхъ годовъ свѣц. Иоаннъ Раковскій († 1885 г.) сталъ издавать въ Пештѣ «Церковную Газету» на рус. литерат. языкѣ. Это было начало общаго движенія въ пользу употребленія въ угро-русской письменности русскаго литературнаго языка. Литературная дѣятельность сильно оживилась съ основаніемъ въ 1864 г., по мысли А. Духновича и подъ покровительствомъ епископовъ Вас. Поповича и Іос. Гаганца, «Общества св. Василия Великаго» въ Унгарѣ, имѣвшего задачей духовно-правственное образование народа. Общество это сосредоточило лучшія силы У. Руси. Подъ предсѣдательствомъ А. И. Добрянскаго и при сотрудничествѣ Іоанна Раковского оно начало свою полезную дѣятельность. Съ 1867 г. оно стало издавать еженедѣльную литературную газету «Свѣтъ», въ которой сотрудниками явились всѣ выдающиеся угро-русскіе дѣятели этой знаменательной эпохи, какъ А. И. Добрянскій († 1901 г.), І. Раковский, іеромонахъ Анатолій Кралицкій († 1894), Александръ Гомичковъ, А. Павловичъ, А. Матрашъ, Іоаннъ Слявай (Уриль Метеоръ), І. Дулишковичъ, А. Поповичъ. Редакторами газеты были Кирилль Сабовъ, Кймакъ и Игнатковъ. Сотрудники и руководители газеты избрали русскій литературный языкъ и послѣдовательно старались писать на немъ всѣ свои произведенія. Огромнымъ вліяніемъ въ этомъ кружкѣ пользовался А. И. Добрянскій, ревностный и убѣжденный проповѣдникъ единства русскаго литературнаго языка. Изъ писателей, сгруппировавшихся вокругъ «Свѣта», выдающееся мѣсто принадлежитъ Раковскому. Кромѣ редактированія въ 50-хъ годахъ «Церковной Газеты», онъ издалъ для народныхъ школъ «Ариметику» (1869) и «Краткую всеобщую географію» (1870). Кирилль Сабовъ (нынѣ учитель реальнаго училища въ Кошпацахъ) издалъ «Грамматику письменнаго русскаго языка» (Унгарь, 1865), служившую руководствомъ въ унгарской, прѣшевской и мукачевской гимназіяхъ еще въ 90-хъ годахъ, и «Сборникъ» произведеній русскихъ писателей въ прозѣ и стихахъ. В. Ф. Кймакъ написалъ «Всемирную Исторію» (1868—70); съ прекращеніемъ въ 1871 г. «Свѣта» онъ издавалъ недолго юмористическую газету «Сова». Александръ Гомичковъ былъ исключительно публицистомъ. Иоаннъ Дулишковичъ издалъ «Историческія черты угро-русскихъ» (Унгарь, 1874, 1875, 1877). Анатолій Кралицкій усердно изучалъ памятники древней письменности и писалъ статьи по разнообразнымъ вопросамъ. Іоаннъ Слявай написалъ много стихотвореній и рассказовъ изъ жизни угро-руссовъ; собиралъ также матеріалы по этнографіи и исторіи. Съ 1871 г. до начала 1873 г., вмѣсто «Свѣта», прекратившагося вслѣдствіе преслѣдованій мукачевскаго епископа Стефана Панковича и мадыарскаго правительства, выходилъ «Новый Свѣтъ», подъ редакціей свѣц. Виктора Гебеа; но лучшие писатели отказались отъ сотрудничества въ немъ. Вскорѣ и «Новый Свѣтъ» прекратилъ свое существованіе. Въ

1873 г. въ Унгарѣ, подъ ред. Николая Гомичкова, стала выходить еженедѣльная газета «Карпаты» (до 1886 г.), проповѣдывавшая тѣсный союзъ между мадыарами и угро-руссами. Въ послѣднее время (съ 1885 г.) дѣлу просвѣщенія угро-русскаго народа служить «Листокъ», издаваемый свѣц. Евгениемъ Фенцикомъ. «Листокъ» и «Додатокъ къ листку» (прилож., съ 1891 г.) издаются: первый — на языкѣ русскаго литературнаго, второй — на языкѣ близкомъ къ народнымъ говорамъ. Е. Фенцикъ, подъ псевдонимомъ «Владиміръ», помѣстивъ много хорошихъ стихотвореній въ угро-русскихъ изданіяхъ. Съ 1897 г. ожившее и обновленное въ составѣ общества св. Василия Великаго стало издавать для народа дешевую газету «Наука». Правительство мадыарское издаетъ въ своихъ цѣляхъ еще болѣе дешевую «Недѣлю». Общество св. Василия Великаго издаетъ ежегодно «Мѣсяцословъ». Съ 1880-хъ гг. въ угро-русской литературѣ можно отмѣтить весьма мало выдающагося. Интереснымъ явленіемъ можно признать «Русско-мадыарскій словарь» (Будапешть, 1883), составленный Л. Чопеемъ. Чопей пытался утвердить въ письменности угро-русской фонетическое правописаніе, но его попытка не встрѣтила сочувствія угро-русской интеллигенціи. Среди современныхъ угро-русскихъ писателей выдается еще Юрій Жатковичъ, извѣстный своими учеными историческими изслѣдованіями — впрочемъ, болѣею частью писанными на мадыарскомъ языкѣ, — и изданіями этнографическихъ матеріаловъ. Въ 1890 г. преподаватель богословія угварской семинаріи Ал. Микита издалъ на чисто литературномъ языкѣ, «Церковный типиконъ». Бывшій народный учитель, нынѣ редакторъ правительственной «Недѣли», Мих. Врабель издалъ въ 1890 г. сборникъ угро-русскихъ народныхъ пѣсень: «Русскій Соловей»; въ 1901 г. онъ издалъ новое собраніе — «Угро-русскіе народные свѣтанки» (т. I, Будапешть). Для образованія духовенства У. Руси имѣются въ настоящее время двѣ дух. семинаріи: въ Унгарѣ (Ужгородъ, Ungvár) и Прашевѣ (Eregies). Въ угварской семинаріи получаетъ образованіе ежегодно среднимъ числомъ 60 ч., въ прѣшевской (основ. въ 1881 г.) — тѣсколько меньше. Въ Прашевѣ имѣетъ свой центръ «Общество св. Іоанна Крестителя» (1862), имѣющее цѣлью помогать бѣднымъ русскимъ гимназистамъ, и содержащее для нихъ общежитіе. Кромѣ того, въ Прашевѣ существуетъ препарандія или учительская семинарія, основанная въ 1895 г. епископомъ Іоанномъ Валіемъ для подготовленія народныхъ учителей. Образованіе дѣвцъ поставлено очень плохо: въ большинствѣ русскія дѣвушки обучаются у монахинь - католичекъ. Для воспитанія дѣвушекъ-сиротъ, дочерей священниковъ, существуетъ въ Унгарѣ особый пансіонъ. Во всѣхъ школахъ преподаваніе ведется на мадыарскомъ языкѣ, и только немногіе предметы въ семинаріяхъ преподаются будущимъ священникамъ по-русски. Современное экономическое состояніе У. Руси чрезвычайно печально. Поля, сѣнокосы, пастбища и лѣса принадлежать почти исключительно капиталистамъ - помѣщикамъ

или государству. Крестьяне обыкновенно обрабатывают поле помѣщика, засѣваютъ его и получаютъ половину сбора, а если помѣщикъ даетъ свои сѣмена — только  $\frac{1}{3}$  всего урожая. Цѣны на рабочія руки чрезвычайно низки: такъ, лѣсной рабочей получаетъ 60 — 70 крейц. въ день. Главныя бѣдствія народа — пьянство и ростовщичество. Доходы ростовщиковъ достигаютъ 30, 40 и даже 50%/. Борьба съ пьянствомъ ведется духовенствомъ и различными религіозн. обществами, но силы ихъ слишкомъ незначительны. Наряду съ церковными братствами и обществами трезвости развиваютъ свою дѣятельность общества дешаваго кредита, похоронныя кассы, народныя читальни и проч. Правительство только недавно обратило вниманіе на печальное экономическое положеніе угро-русскаго народа, поручило своему спеціальному комиссару (Этану, неожиданно скончавшемуся осенью 1901 г.) изслѣдовать причины этого явленія, приняло рядъ мѣръ, направленныхъ къ поднятію народнаго благосостоянія — роздало крестьянамъ земли въ аренду, скотъ лучшихъ породъ и ир.; но всё эти мѣропріятія — только палліативы, не излѣчивающіе стараго и глубокаго недуга. Населеніе русскихъ комитатовъ сильно эмигрируетъ въ Америку, но не теряетъ окончательно связи съ родиной. Сдѣлавъ въ Америкѣ сколько-нибудь значительныя сбереженія, эмигранты возвращаются домой, уплачиваютъ старыя повинности и часто снова уходятъ за океанъ. Въѣздъ съ выселенцами изъ Галиціи угро-русскіе эмигранты имѣютъ въ Америкѣ рядъ хорошо организованныхъ обществъ, издаютъ «Американскій Русскій Вѣстникъ»; у нихъ слыше 50 своихъ униатскихъ церквей и 36 священниковъ (въ 1899 г.), приглашенныхъ изъ Галиціи и У. Русс. Обзоръ важнѣйшихъ изученій У. Русс (исторія, языкъ, древняя письменность, народная поэзія, статистика, работы, посвященныя вообще жизни У. Русс) представленъ В. А. Францевымъ въ «Русск. Фид. Вѣстн.», 1901 г.

**Угорскій Бродъ** (Ungrarisch-Brod, чешск. Uhersky Brod) — городъ въ Моравіи (Австро-Венгріи), бывшая крѣпость, на впадоющей въ Мораву р. Ольшавѣ. Жит. (1890) 4670, преимущественно чеховъ; красивая церковь въ романскомъ стилѣ. У-Бродъ основанъ въ 1049 г.; много пострадалъ въ періодъ гуситскихъ войнъ и отъ вторженій мадьяръ, противъ которыхъ граждане его мужественно защищались въ 1605 г. подъ предводительствомъ Бочкай, а съ 1622 г. — Бетленъ Габора.

**Угорскія горы** — такое названіе носятъ у народа въ Галичинѣ, Буковинѣ и Угорской Руси собственно Буковинско-Седмиградскія Карпатскія горы. Такъ-же онѣ называются въ лѣтописяхъ, напр. въ Ипатьевской.

**Угорь обыкновенный** или *рѣчный* (*Anguilla anguilla* s. *vulgaris* s. *fluviatilis*, см. Рыбы, табл. II, фиг. 3) — единственн. европейскій представитель рода *U.* собственно (*Anguilla*) изъ сем. *угревыхъ* или *муреновыхъ* (*Anguillidae* s. *Muraenidae*). Родъ *Anguilla* характеризуется слѣдующими признаками:

мелкія чешуйки заключены въ кожѣ; верхняя челюсть не выдается за нижнюю; зубы мелкіе, расположенные лентовидно; жаберныя щели узкія, у основанія грудныхъ плавниковъ, спинной плавникъ начинается далеко позади затылка. Виды этого рода водятся въ рѣчныхъ водахъ и у береговъ въ умѣренномъ и жаркомъ поясѣ, за исключеніемъ Южн. Америки, зап. берега Сѣв. Америки и зап. Африки. Наибольш. общезвѣстенъ и важенъ въ промысловомъ отношеніи *U.* обыкновенный (*Anguilla anguilla* s. *vulgaris* s. *fluviatilis*). Достигаетъ длины до  $1\frac{1}{2}$  м., по нѣкоторымъ до 1,7 м. и даже 2 м. и вѣса около 6 кило, по нѣкоторымъ до 8. Самцы вообще меньше самокъ. Крайне сильно варьируетъ по формѣ головы, величинѣ и положенію глазъ, цвѣту, что подаю поводъ къ ошибочному установленію множества видовъ *U.* Цвѣтъ варьируетъ въ зависимости отъ возраста, времени года, мѣстопребыванія, пола. Спинальная сторона болѣе темнаго или болѣе свѣтлаго зеленоватого или сѣроватаго цвѣта, брюшная — желтаго или бѣлаго, на бокахъ болѣе или мене замѣтенъ орозоватый блескъ. Плавники такого же цвѣта, какъ спина, кромѣ подхвостоваго, который въ передней части того же цвѣта, какъ и брюхо. Область распространенія обыкновеннаго *U.* обнимаетъ Европу до сѣверной оконечности ея (до Тана-Фіорда и Варангер-Фіорда), Исландію, Сѣв. Африку, Сѣв. Америку до Вестиндіи (за исключеніемъ зап. берега Америки), Японію, Китай, Формозу, Борнео и (по Гюнттеру) Новую Зеландію. Онъ водится даже въ Гренландіи. Въ Европ. Россіи *U.* въ значительныхъ количествахъ водится лишь въ бассейнѣ Балтійскаго моря съ его заливами; въ бассейнѣ Бѣлаго моря и Ледовитаго океана его, повидимому, нѣтъ вовсе; въ бассейнѣ Чернаго и Каспійскаго морей онъ проникаетъ изъ Балтійскаго бассейна; отдѣльные экземпляры попадаются въ верхней Волгѣ и ея притокахъ и, какъ исключеніе, проникаютъ до Саратова, а также въ системы Днѣстра и Днѣпра. Былъ найденъ въ Азовскомъ морѣ. Въ Дунаѣ разведенъ искусственно. Очень живучъ и можетъ приспособляться къ самымъ разнообразнымъ условіямъ существованія. Образъ жизни преимущественно ночной. *U.* любитъ зарываться въ мягкій грунтъ или прятаться въ ямахъ и другихъ скрытыхъ мѣстахъ на днѣ. Можетъ переползати на значительныя пространства по сушѣ и вообще долго остается живымъ безъ воды. Днемъ онъ обыкновенно лежитъ на днѣ среди водорослей, подъ камнями и т. п. предметами, или зарывшись въ илъ или песокъ, изъ которыхъ торчатъ голова и хвостъ. Онъ поѣдаетъ почти всакою животную пищу, живую или мертвую, свѣжую или гнилую, какою только можетъ овладѣть, до мелкихъ птицъ, лягушекъ и водяныхъ крысъ включительно. Охотно поѣдаетъ рѣчныхъ раковъ, особенно во время ихъ линіяи. Есть указанія, что *U.* не пренебрегаетъ иногда и растительной пищей. Не смотря на громадное количество *U.* въ мѣстахъ ихъ главнаго промысла и на ихъ широкое распространеніе, многое остается неиспольз. въ ихъ разно-

женіи. Размноженіе происходитъ въ морѣ (исключительно или преимущественно—еще не рѣшено окончательно). Ходъ У. изъ рѣкъ въ море начинается въ Скандинавіи съ апрѣля, но достигаетъ большихъ размѣровъ лишь къ концу августа (нов. стил.). Въ Финскомъ заливѣ главный ходъ и ловля У. съ іюля до половины сентября (ст. ст.). Перестъ происходитъ, повидимому, поздней осенью и зимою. Въ Каттегатѣ и Зундѣ зимою наблюдается масса молодѣи длиной 5—8 см., которая затѣмъ входитъ въ рѣки и поднимается далеко въ ихъ притоки, побуждая всевозможныя препятствія.

Н. Км.

Угорь, какъ объектъ рыболовства и рыболовства, имѣетъ весьма большое значеніе. На его воспитаніи въ полусолоноватыхъ лагунахъ Италіи и Франціи основано обширное «лагуноное» хозяйство. Въ противоположность всѣмъ другимъ рыбамъ У., живя въ подурбѣнной водѣ, стремится для икрметанія въ море, гдѣ и нарождается его молодѣ. Эта молодѣ въ самомъ раннемъ возрастѣ, длиною въ 5—6 сантиметр. (сарііагі), стремится массами въ лагуны, гдѣ растетъ и держится вплоть до половой зрѣлости. На этомъ и основано «лагуноное» хозяйство: давая молодѣ свободный входъ въ лагуны, выходя изъ нихъ для крупной рыбы преграждаютъ ловушками изъ тростника (лабиринтъ), въ которыхъ У. и попадаютъ при обратномъ путешествіи въ море для икрметанія громадными массами. Устройство этихъ лабиринтовъ см. таблица къ ст. Рыболовство (т. XXVII, 000). Особенно обширныхъ размѣровъ достигаетъ ловъ У. въ лагунахъ мѣстечко Комаккіо (Сѣв. Италія), жители котораго (12000 душъ обоаго пола) почти исключительно существуютъ ловомъ этой рыбы; количество вылавливаемого здѣсь У. выражается цифрою отъ 500000 до 700000 килограммовъ ежегодно. Бываютъ годы съ заловомъ до 1000000 килограммовъ (16 кило=1 пуду). По свѣдѣніямъ за 1883 г.; цѣнность улова У. въ Комаккіо опредѣляется суммою въ 700000 лиръ (около 250000 руб.). Главная часть залова поступаетъ въ продажу въ маринованномъ видѣ. Это маринованіе У. занимаетъ также весьма много рукъ въ мѣстечкѣ и составляетъ его извѣстность. Во Франціи, южныя рѣки которой привлекаютъ массы угрятъ (длинною въ 20—30 мм.), весною ихъ вылавливаютъ массами для непосредственнаго употребленія въ печеномъ видѣ для пироговъ, съ яичной приправой для салата и супа. Молодые угри прекрасно переносятъ перевозку живьемъ въ корзинахъ или мѣшечкахъ между водяными растеніями или сырой соломой. При далекихъ путешествіяхъ мѣшки время отъ времени опускаютъ въ воду, чтобы освѣжить рыбокъ. Этой выносливостію къ перевозкѣ пользуются для заселенія угрями водныхъ бассейновъ, торфяныхъ ямъ и прудовъ. Въ Монако и др. мѣстахъ на Средиземномъ морѣ, гдѣ вслѣдствіе отсутствія ключей собираютъ дождевую воду въ цистернахъ, пускаютъ сюда небольшихъ У., которые поѣдаютъ вредныя организмы, поддерживаютъ чистоту воды и при этомъ растутъ весьма хорошо. Присадка У.

въ карповые пруды, какъ показывають опытъ многихъ рыбководовъ, даетъ также самые хорошіе результаты: за 1½ года угрята достигаютъ вѣса въ 1 фунтъ и нисколько не мѣшаютъ обычному росту въ прудахъ карповъ. Кромѣ южныхъ странъ, У. водится въ большомъ количествѣ и у береговъ Пруссіи, гдѣ составляетъ предметъ большого промысла: ловъ У. производится какъ ставными орудіями (вершами, мерезами и т. п.), такъ и острогами особаго устройства. На этихъ берегахъ У. идетъ преимущественно въ коптильни: копченый У. цѣнится нѣмцами какъ высокой деликатесъ.

Н. Б.—т.

**Угорь электрическій, Гимнотъ** (*Gymnolus electricus*)—составляетъ вмѣстѣ съ нѣсколькими близкими родами съ небольшимъ числомъ видовъ особое семейство рѣсноводныхъ рыбъ тропической Америки—*гимнотовыя* (*Gymnotidae*). Семейство это, относящееся къ *отверстотузрыбнымъ* рыбамъ (*Physostomi*), характеризуется признаками: голова безъ чешуи, усиковъ нѣтъ; край верхней челюсти образуется межчелюстными и верхнечелюстными костями; тѣло вытянутое, угревидное; спинной плавникъ отсутствуетъ или представляетъ жировой валикъ, хвостового плавника обыкновенно нѣтъ, хвостъ оканчивается заостреніемъ, подхвостовой плавникъ чрезвычайно длиненъ, брюшныхъ нѣтъ. Заднепреходное отверстие на горлѣ или недалеко позади него; плечевой поясъ прикрѣпленъ къ черепу; ребра хорошо развиты; жаберныя щели довольно узкія; плавательный пузырь двойной; желудокъ со слѣпымъ мѣшкомъ и придатками; яичники съ яйцеводами. Отличія рода *гимнотъ* (*Gymnotus*): спинного и хвостового плавника нѣтъ, подхвостовой до конца хвоста, чешуи нѣтъ, зубы конические, въ одинъ рядъ, глаза чрезвычайно малы. Главная особенность электрическаго У.—наибольше сильно изъ всѣхъ электрическихъ рыбъ развитый электрическій аппаратъ въ видѣ двухъ паръ длинныхъ (почти ¼ всей длины) тѣлъ, лежащихъ непосредственно подъ кожей снаружи отъ мускуловъ, изъ которыхъ одна тянется вдоль спинной стороны хвоста, другая по бокамъ основанія подхвостового плавника. Соединительно-тканными перегородками органы эти раздѣлены на множество многоугольныхъ пластинокъ, образующихъ прѣзмы. Электрическій ударъ вполне зависитъ отъ воли животнаго и служитъ ему съ одной стороны средствомъ оглушать добычу, съ другой—защищаться отъ враговъ. Сила ударовъ зависитъ отъ величины и состоянія рыбы. Послѣ ряда ударовъ необходимо рыбѣ отдохнуть, чтобы она могла снова наносить удары. Гимноты мѣстами въ Бразиліи и Гвианѣ весьма многочисленны. Они достгають длины до 2 м. и вѣса въ 15—20 кгр. Верхняя сторона оливковозеленаго цвѣта, нижняя оранжево-краснаго, спина и бока съ двумя или болѣе рядами свѣтложелтыхъ пятнышъ. Мясо иногда употребляется въ пищу.

Н. Км.

**Угочскій комитатъ** (мадьярск. *Ugocsa Vármegye*, нѣмецк. *Ugotscher-Gspanschaft*, чешско-словенск. *Ugočská stolice*, латинск. *Comitatus Ugociensis*)—въ Венгріи. 1191 кв.

км. (1890) и 75461 жит., изъ которыхъ большая часть русскаго племени (28852 мадьяръ, 8830 румынъ, 5447 нѣмцевъ) и унѣтскаго исповѣданія (6201 римско-католич. исповѣданія, 2180 евангелическаго и 9414 иудейскаго). На покрытой холмами площади комитата чередуются пахатныя поля, луговыя пастбища, виноградники и поросшія лѣсомъ мѣстности. Земледѣіе; ярмарки.

**Угра**—одинъ изъ наиболѣе значительныхъ лѣвыхъ притоковъ средняго теченія Оки, беретъ начало въ Ельнинскомъ у., Смоленской губ., и вступая въ Юхновскій орошаетъ его на протяженіи 210 в., составляя съ своими притоками главную его водную артерію; затѣмъ, войдя въ Калужскую губ. и пройдя верстъ ок. 100, вливается во Оку, нейдя г. Калуги 10 вер. Общая длина У.—349 в. У. течетъ въ узкой луговой долинѣ (40—60 саж. шир.) въ крутыхъ, мѣстами обрывистыхъ берегахъ, имѣетъ хрищеватое или пещаное дно и быстрое теченіе, паденіе ложа 32 саж. на всю длину рѣки; ширина ложа доходитъ до 70 саж., при глуб. отъ 2 до 16 фт. Первоначально течетъ въ сѣв. вост. направленіи, а затѣмъ подь острымъ угломъ поворачиваетъ на юго-вост. и недалеко отъ г. Юхнова вступаетъ въ предѣлы Калужской губ. Во время половодья и при сильныхъ лѣтнихъ дождяхъ вода въ У. поднимается свыше двухъ саж. Изъ многочисленныхъ притоковъ наиболѣе значительна р. Шаня съ Суходревомъ, Извѣрь, Воря, Волоста и Жылжала, а изъ правыхъ—Ворона, Ресса съ Пополотъ и Теча и Березуемъ. Славь, а въ весеннее время и судоходство начинается отъ с. Уварова и производится на 332 в. Въ 1899 г. по У. отправлено 32 судна п 2447 плотовъ съ грузомъ 3473 тыс. пд. (лѣсн. матер. 3228 тыс. пд.), разгружено 4 судна съ товарами въ 4000 пд. Главнѣйшая пристань—г. Юхновъ, Смоленской губ. У. извѣстна въ исторіи: по ней въ древности шель путь изъ Москвы въ Кіевъ; въ XIV в. она долго составляла границу между государствами Московскимъ и Литовскимъ; осенью 1480 г. на У. (близъ ея устья) кн. Иванъ Младой, сынъ царя Іоанна III, задержалъ переправу татарскаго хана Ахмста, чѣмъ спасъ Москву отъ нашествія и что окончательно рѣшило вопросъ объ освобожденіи древней Руси отъ татарскаго ига.

**Угра** (санскр. Ugra—сильный, громадный) — въ индійской миеологии одно изъ именъ бога бурь Рудры (см.), возникшее изъ первоначальнаго эпитета.

**Уградева:** 1) (отъ санскр. ugra—могучій, сильный, огромный и deva—богъ), то же, что Угра (см.); 2) (санскр. Ugrādeva)—имя одного изъ миеическихъ предковъ или прародителей, который, по представленію индусовъ, существуетъ, какъ особое лицо, въ заробномъ мірѣ. Онъ призывается въ одномъ изъ гимновъ Ригведы, вмѣстѣ съ душами другихъ предковъ.

С. Б.—чъ.

**Уграджитъ** (санскр. Ugrajit = побѣдительница или побѣдитель могучаго Угры, см.) — въ миеологии ведійскаго періода имя одной изъ трехъ нимфъ апсарасъ, упоминаемыхъ поименно въ Атхарваведѣ (см.). Вмѣ-

стѣ съ нимфой Угрампашья призывается въ названномъ литературномъ памятникѣ; ихъ умоляютъ о прощеніи грѣховъ, совершенныхъ во время азартныхъ игръ, покровительницами которыхъ являются всѣ апсарасы, мастерски играющія въ кости и т. п. игры.

**Угрампашья** (санскр. Ugrampasyā — буквально смотрящая на Угру, см.) — въ индійской древней миеологии имя одной изъ нимфъ апсарасъ, упоминаемое въ Атхарваведѣ, вмѣстѣ съ именемъ другой такой же нимфы—Уграджитъ (см.).

**Уграसेна** (санскр. Ugrasena—имѣющей огромное войско)—въ индійской баснословной исторіи царь Матхурскій, низложенный и заключенный подь стражу своимъ сыномъ Каушей. Кришна (см. XVI, 784) убилъ Каушу и возстановилъ У. на престолѣ. Послѣ этого У. долго и мудро правилъ въ Матхурѣ. Когда Кришна умеръ, У. и его жены предали себя огню.

**Угревидный уколь** (Amphiuma means) — земноводное изъ отряда хвостатыхъ (Urodela), принадлежащее къ сем. Amphiumidae, которое относится къ группѣ щележаберныхъ (Derogtoma) въ подотрядѣ рыбообразныхъ (Ichtyoidea). Щележаберныя характеризуются тѣмъ, что у нихъ жаберныя щели сохраняются на всю жизнь или заростають очень поздно, тогда какъ наружныя жабры у нихъ исчезаютъ во время развитія. Сем. Amphiumidae заключаетъ всего одинъ родъ съ единственнымъ видомъ У. уколомъ. Тѣло его длинное, угребразное почти до 1 м. длины; сверху черновато-бураго цвѣта съ зеленымъ отливомъ; снизу болѣе свѣтлое. Конечности очень короткія и нѣжныя, далеко отодвинуты другъ отъ друга, съ 2 или 3 пальцами (на основаніи этого признака различають двѣ разновидности двупалаго и трехпалаго У. укола, Amph. means didactyla et tridactyla); для движеній животныхъ конечности не имѣють никакого значенія. Число позвонковъ отъ 105 до 111. Зубы находятся на обѣихъ челюстяхъ, а также на небѣ въ видѣ двухъ сходящихся подь острымъ угломъ рядовъ. У взрослыхъ животныхъ существуютъ 4 жаберныя дуги и одна наружная жаберная щель съ каждой стороны тѣла по бокамъ головы. Глаза мало развиты и покрыты кожей, представляющей часть общаго кожнаго покрова и утончающейся надъ глазами. У. уколь живетъ въ Сѣв. Америкѣ, въ юго-вост. части Соед. Штатовъ, отъ Луизианы до Южной Каролины, и особенно часто встрѣчается на полуострвѣ Флоридѣ; на сѣверъ онъ не заходитъ далѣе Арканзаса. Животное хорошо выдерживаетъ перевозку въ Европу. Водится въ болотахъ и стоячихъ водахъ, гдѣ можетъ быстро плавать, извиваясь на подобіе угря, часто зарывается въ иль, забираясь на глубину 1 м., гдѣ проводитъ обыкновенно всю зиму. Пища У. укола состоитъ изъ различныхъ мелкихъ животныхъ. Самка откладываетъ яйца (въ 9 мм. въ діаметрѣ), соединенныя въ 2 четковидныхъ шнура, и лежитъ свернувшись спирально около нихъ. Взрослое животное можетъ издавать звуки. М. Р.-К.

**Угревой клещь** (*Demodex folliculorum*)—мелкий клещь, паразитирующий в коже человека и называемый также железницей (см.).

**Угревые** или *угри* (*Anguillidae* s. *Muraenidae*)—семейство рыб из *отверстопузрыных* (*Physostomi*). Тело вытянутое, цилиндрическое или лентовидное, голое или с зачаточными (рудиментарными) чешуйками. Заднепроходное отверстие лежит далеко от головы. Брюшных плавников нет, непарные, если имеются, могут быть слиты между собою или раздвоены выдающимся кондом хвоста. Боковые части верхней челюсти образованы несущими зубы верхнечелюстными костями, средняя—больше или меньше слитыми с сошником и рѣшетчатой костью межчелюстными. Плечевой пояс не прикреплен к голове. Желудок со слѣпым мѣшком, но без придатков и выхода. Половые органы без выводных протоков. Многочисленные роды и виды этого семейства водятся в прѣсных, солоноватых и соленых водах жаркаго и умѣренного пояса. Нѣкоторые представляют типическія глубоководныя формы, доходяща до 2 и 2½ тыс. саж. глубины; среди глубоководныхъ есть встрѣчающіяся и въ Южномъ Ледовитомъ ок. Нѣкоторые формы проходныя. Къ числу оригинальныхъ биологическихъ особенностей нѣкоторыхъ У. относятся особая пелагическая личиночная состоянія, получившія названіе *лентоцефаловъ* (*Lerjoscephali*) или *лентоцефалидъ*. Это прозрачныя лентовидныя или болѣе цилиндрическія рыбки (нѣкоторыя до 10 дм. длиною) съ чрезвычайно слабо развитымъ скелетомъ, почти безъ всякихъ слѣдовъ окостенѣнія, очень слабо развитой мышечной системой и обильнымъ образованіемъ студенистой ткани. Ихъ считаютъ за ненормальныхъ личинокъ. Къ У. принадлежатъ между прочимъ родъ собственно угорь (*Aguilla*), къ которому относится угорь *обыкновенный* или *рычюй* (*Anguilla anguilla* s. *fluviatilis*), *морской угорь* (*Conger*), *мурена* (*Muraena*, см.). Въ ископаемомъ состояніи извѣстны угорь (*Anguilla*) изъ мѣловыхъ отложений и другіе роды.

*Н. Климовичъ.*

**Угри**—см. Угревые.

**Угри**—прѣщи или небольшіе нарывы, производимые въ коже человека угревыми клещами (*Demodex folliculorum*) или железницами (см. Сальныя жел., XXVIII, 168).

**Угрица**—см. Дрожалка.

**Угрица пшеничная** или *злѣбная* (*Tylenchus scandens* s. *Anguillula tritici*)—мелкій червячекъ изъ класса круглыхъ червей (*Nematodes*), принадлежащій къ сем. угрицы (*Anguillulidae*), о признакахъ этого семейства и рода *Tylenchus*—см. Угрицы. У. пшеничная желтовато-бѣлаго цвѣта; самка 4,5 мм.; самцы прямые и до 2 мм. длины. Въ сѣменахъ пшеницы находятся 8—10 личинокъ У. (0,86 мм. длины и 0,006 мм. ширины); зерна, заключающія этихъ паразитовъ, содержатъ внутри бѣловатую массу, которая при высыханіи разсыпается въ пыль; снаружи онѣ чернаго цвѣта и отличаются болѣе закругленною и короткой формой по сравнению съ нормаль-

ными зернами. Личинки могутъ оставаться живыми внутри зеренъ въ продолженіе нѣсколькихъ лѣтъ. Если такія зерна будутъ посѣяны, то личинки выходятъ изъ нихъ въ землю и, находя молодые всходы, проникаютъ внутрь ихъ или прѣчтуются въ первыхъ листовыхъ пазухахъ. Если это озимая пшеница, то У. зимуютъ и съ наступленіемъ весны начинаютъ подниматься по растенію и доходятъ до молодого колоса. Въ это время онѣ достигаютъ половой зрѣлости, самки оплодотворяются самцами и начинаютъ откладывать яйца въ молодые завязи, послѣ чего сами отмираютъ. Изъ отложенныхъ яицъ развиваются личинки, оказывающіяся такимъ образомъ внутри зеренъ пшеницы. У. пшеничная приносила въ нѣкоторыхъ мѣстностяхъ Германіи значительный вредъ; изъ мѣръ предупредительныхъ рекомендуется сѣянью передъ посѣвами въ сѣрной кислотѣ, разведенной 150 частями воды; для уничтоженія У. сжигаютъ солому, оставшуюся послѣ снѣтія хлѣба.

*М. Р.-К.*

**Угрица укусуная** (*Anguillula aceti*)—мелкій червячекъ изъ сем. *Anguillulidae* (Угрицы, см.), принадлежащаго къ классу круглыхъ червей (*Nematodes*). Какъ всѣ круглые черви, У. имѣетъ цилиндрическое, узкое тѣло; передній конецъ закругленъ, а задній постепенно суживается. Кутикула, покрывающая ея тѣло, представляется гладкой; ротовая полость отнчается незначительной величиной; длина пищевода равняется ¼ длины всего тѣла у самки и ¼ у самца; половое отверстие самки находится позади середины тѣла; *spicula* (щетинки самцовъ, играющія роль при копуляціи) длинныя, тонкія, изогнутыя. Длина самокъ 2 мм., самцовъ—около 1 мм. У. укусуная появляется иногда въ громадныхъ количествахъ въ бродящемъ укусѣ и крахмальномъ клейстерѣ, но питается, по видимому, на счетъ грибовъ, развивающихся въ означенныхъ жидкостяхъ.

*М. Р.-К.*

**Угрица хлѣбная**—см. Угрица пшеничная.

**Угрицы** (*Anguillulidae*)—сем. червей изъ класса круглыхъ червей (*Nematodes*), о которыхъ см. Глисты. Семейство У. заключаетъ въ себѣ мелкихъ червей, цилиндрической формы тѣла; ротъ у нихъ безъ сосочковъ; пищевода съ 2 утолщеніями; у самокъ существуютъ 2 одинаковой величины щетинки, такъ назыв. *spicula*, которыхъ играютъ роль при копуляціи нематодъ. У. заключаютъ въ себѣ свободноживущихъ и паразитическихъ представителей, при чемъ у нѣкоторыхъ видовъ наблюдается чередованіе 2 поколѣній, одно изъ которыхъ является паразитическимъ и вмѣстѣ съ тѣмъ гермафродитнымъ (т. е. въ каждой особи имѣются какъ мужскіе, такъ и женскіе половые органы), а другое свободноживущимъ и раздѣльнополымъ, т. е. состоящимъ изъ самокъ и самцовъ. Это случай гетерогоніи (XIII, 599), наблюдаемый въ различныхъ классахъ животнаго царства. Большинство видовъ У. встрѣчается въ морскихъ и прѣсныхъ водахъ и въ землѣ; нѣкоторые живутъ въ разлагающихся веществахъ, другіе

паразитируют въ тканяхъ растений и внутри животныхъ. Очень большое число видовъ *У.* нуждается еще въ точной классификаціи. Къ роду *Anguillula* относится *У. уккусная* (см.). Родъ *Diplogaster* характеризуется сильно утончающимся заднимъ кольцомъ тѣла; кутикула, покрывающая тѣло, съ кольцеобразными перехватами и продольными полосками; вокругъ рта 6 небольшихъ сосочковъ съ короткими щетинками; позади заднепроходнаго отверстия самцовъ нѣсколько волосковидныхъ сосочковъ. Сюда относятся виды, живущіе въ прѣсныхъ водахъ и въ гниющихъ растеніяхъ: *U. rivalis* (2 мм. длиной) часто встрѣчается въ ручьяхъ и рѣкахъ и является живородящей формой. *U. longicauda* (длинной 1—1,2 мм.) живетъ въ гниющихъ грибахъ. Родъ *Heterodera* заключаетъ 2 вида: *H. Schachtii* и *H. radicola*, приносящихъ вредъ свекловнѣ (см. Свекловичная нематода). У рода *Tylenchus* *S. Anguillulina* на кожѣ замѣчается кольчатость; тѣло къ заднему концу заостряется; въ ротовой полости находится острый шипъ; половое отверстие самки помѣщается въ задней половинѣ тѣла; *spicula* короткая. Къ этому роду относится большое число видовъ, большинство которыхъ живетъ внутри тканей различныхъ растений. *T. devastatrix* *S. dipsaci* отличается прозрачностью голубоватаго тѣла; головное отверстие самки находится въ началѣ послѣдней четверти тѣла; длина 0,9—1,4 мм., ширина 0,026—0,032 мм. Живетъ въ различныхъ растеніяхъ; въ цвѣточныхъ головкахъ ворсянки (*Dipsacus fullonum*), прачиния, гниlostную болѣзнь ворсылныхъ шишекъ, въ василькахъ (*Centaurea cyanus*), клеверѣ (*Trifolium pratense*) и нѣкоторыхъ другихъ. Переходитъ также и на картофель, люцерну, гречиху, овесъ и рожь; болѣзнь ржи, произведенная этимъ червячкомъ, носитъ названіе угрицевой болѣзни. Черви поселяются въ нижнихъ междоузліяхъ ржи и у основаній листовыхъ влагалищъ; въ тканяхъ пораженнаго растения можно находить какъ взрослыхъ червячковъ, такъ и ихъ личинки и личинокъ. Стебель и листья такихъ растений желтѣютъ; междоузлія стеблей становятся короткими, толстыми, листья сморщиваются и расширяются у основанія влагалищъ. Колоса не образуется вовсе или не развиваются зерна. Изъ отмершихъ растений нематоды уходятъ въ почву, гдѣ могутъ оставаться долгое время и подвергаться высыханію; онѣ могутъ также засыхать вмѣстѣ съ растеніемъ. Изъ земли онѣ переходятъ на новые всходы, оживая при наступленіи благоприятныхъ условий (влажности). Для уменьшенія вреда, наносимаго этимъ червячкомъ посѣвамъ ржи, рекомендуютъ глубокую вспашку полей (до 1/2 м. глубины); засѣваютъ также озимыя поля яровымъ хлѣбомъ, удаляя и сжигая молодые всходы. Подобныя мѣры борьбы примѣнимы съ успѣхомъ въ тѣхъ странахъ, гдѣ ведется интенсивное хозяйство и поля не очень обширны, какъ, напр., въ Германіи, гдѣ приходилось неоднократно бороться съ этимъ врагомъ ржи. Въ Россіи вредъ отъ него былъ также замѣчаемъ въ нѣкоторыхъ мѣстностяхъ. О другомъ близкомъ видѣ *T. scandens* см. *У.* пшеничная. По

всей вѣроятности, къ роду *Tylenchus* относится также одна очень своеобразная *У.*, описанная первоначально подъ названіемъ *Sphaerularia bombi*. Ее находятъ въ полости тѣла шмелей (*Bombus*) въ видѣ маленькихъ (до 1 мм. длины) червей-самокъ, на тѣлѣ которыхъ находится крупный придатокъ (до 15 мм.), представляющій изъ себя вывороченную изъ полового отверстия матку, въ которой развивается безчисленное количество зародышей (личинокъ); развитая матка превосходитъ по своему объему въ 15000 разъ объемъ остального тѣла самки. Личинки снабжены тонкой иглой на переднемъ концѣ и съ помощью ея проходятъ въ кишечный каналъ шмеля, откуда выбрасываются вмѣстѣ съ испражнениями наружу и попадаютъ въ землю; тамъ онѣ живутъ долгое время (все лѣто) свободно, линяютъ 2 раза и къ осени достигаютъ половой зрѣлости; въ этой стадіи *У.* очень сходна съ представителями рода *Tylenchus*, почему ее и причисляютъ теперь къ этому послѣднему. Въ землѣ происходитъ оплодотвореніе самокъ самцами, послѣ чего самцы, вѣроятно, отмираютъ, а самки проникаютъ въ зимующихъ самокъ шмелей (вѣроятно, черезъ ротовое отверстие). Родъ *Rhabditis* характеризуется 3—5 сосочками передъ анальнымъ отверстиемъ; заднее вздутіе пищевода можетъ имѣть зубцы или лишено ихъ; самцы имѣютъ у нѣкоторыхъ видовъ расширеніе на заднемъ концѣ тѣла (такъ назыв. bursa) и отъ 6 до 10 сосочковъ около этого расширенія или на немъ. Сюда относится множество видовъ, живущихъ частью свободно на землѣ, частью въ различныхъ разлагающихся веществахъ. 3 вида *Rh. terricola*, *pellio* и *niellyi* были найдены въ качествѣ паразитовъ члвчѣка, но, повидимому, ихъ паразитизмъ былъ совершенно случайный и самое описаніе червей, найденныхъ въ нѣсколькихъ отдѣльныхъ случаяхъ, было сдѣлано поверхностно и неточно. Близкими къ роду *Rhabditis* являются нѣсколько другихъ родовъ *У.*, весьма своеобразныхъ по своему развитію и по образу жизни. Представитель рода *Leptodera* (*L. appendiculata*) имѣетъ расширеніе пищевода, въ которомъ находится 3-угольный зубной аппаратъ; у самцовъ съ каждой стороны на заднемъ концѣ тѣла по 4 сосочка; *Spicula* сильно развитыя и изогнутыя; длина 3 мм. Живетъ въ сырой землѣ, гдѣ можетъ развиваться въ неопредѣленно-длинномъ рядѣ поколѣній, но иногда личинки ея случайно проникаютъ въ тѣло слизняковъ *Arion emarginatus* и помѣщаются преимущественно въ мускулатурѣ ноги и въ кровеносныхъ сосудахъ. Здѣсь онѣ достигаютъ вдвое большій величины и получаютъ на заднемъ концѣ тѣла 2 длинныхъ лентовидныхъ придатка; ротовое и анальное отверстія ихъ являются закрытыми. Затѣмъ онѣ выходятъ обратно изъ тѣла слизняковъ и въ землѣ превращаются въ половозрѣлую форму, которая отличается по величинѣ и нѣкоторымъ морфологическимъ признакамъ отъ тѣхъ особей, которыя развились изъ свободноживущихъ личинокъ. Изъ яицъ такихъ самокъ выходитъ потомство ничѣмъ не отличающееся отъ тако-го, которое произошло отъ самокъ, жившихъ

все время свободно въ землѣ. Такой фактъ случайнаго или факультативнаго паразитизма личинокъ и связанныхъ съ нимъ измѣненія въ организационнѣ взрослыхъ формъ являются единственными среди животнаго царства. Въмѣстѣ съ тѣмъ этотъ способъ размноженія есть какъ-бы переходная ступень къ настоящему чередованію двухъ поколѣній, различающихся между собой морфологически, т. е. къ гетерогоніи, типическій примѣръ которой представляеть другая обыкновенная У. *Rhabdonema nigrovenerosum*. Свободноживущее раздѣльнополое поколѣніе этой У., состоящее изъ самцевъ (0,5 мм. длины, съ хвостомъ, усаженнымъ многочисленными сосочками) и самокъ (0,65 мм. длины); встрѣчается очень часто въ Европѣ въ сырой илистой землѣ. Это поколѣніе чрезвычайно похоже на виды рода *Rhabditis*, къ которому его и причисляли раньше. Въ оплодотворенныхъ самкахъ (1 мм. длины) развивается нѣсколько (1—4) зародышѣ, которые, проходя черезъ стѣнку матки, проникаютъ въ полость тѣла самки и уничтожаютъ ея внутренности; такимъ путемъ самка превращается какъ-бы въ мѣшокъ, въ которомъ находится ея потомство. Затѣмъ личинки выходятъ изъ этого мѣшка и начинаютъ измѣняться въ своей наружной формѣ, а именно становятся болѣе стройными и тонкими и получаютъ шилообразный хвостъ. Въ этомъ видѣ онѣ проникаютъ въ тѣло обыкновенныхъ лягушекъ (*Rana fusca* и *esculentia*) черезъ ихъ ротовое отверстие и достигаютъ легкихъ, гдѣ превращаются въ паразитическое гермафродитное поколѣніе, отличающееся по нѣкоторымъ признакамъ отъ свободноживущаго: ротовое отверстие ихъ окружено 3 сосочками и ротовая полость почти круглой формы (тогда какъ у свободноживущаго поколѣнія она продолговатая). Потомство этого поколѣнія выходитъ вмѣстѣ съ пометомъ лягушки наружу и превращается въ землѣ въ самцовъ и самокъ свободноживущаго поколѣнія. У *Anatolomema mirabile* существуетъ также чередованіе 2 поколѣній. Гермафродитное паразитическое поколѣніе (3 мм. длиной) живетъ въ полости тѣла соснового долгоносика (*Hyllobius abietis*), гдѣ производитъ отъ 5000 до 6000 личинокъ, не имѣющихъ ротового отверстия и питающихся путемъ всасыванія соковъ всей поверхностью тѣла (осмотически). Черезъ нѣкоторое время личинки пробураниваютъ стѣнку кишечнаго канала жука, попадаютъ въ заднюю кишку и затѣмъ выходятъ черезъ заднепродольное отверстие наружу. Послѣ этого онѣ становятся наружными паразитами жука, переходя подъ крылья насекомомаго и превращаясь въ 2 личиночную стадию, которая черезъ нѣкоторое время покидаетъ жука и переходитъ въ землѣ въ половообразную, раздѣльнополоую форму. Самцы этого свободноживущаго поколѣнія оплодотворяютъ самокъ, которая откладываетъ яйца, окруженные довольно плотной оболочкой. Личинки, выходящая изъ этихъ яицъ, живутъ продолжительное время въ землѣ, имѣютъ ротовое отверстие и, выросши значительно, проникаютъ, но всей вѣроятности, въ молодыхъ личинокъ соснового долгоносика. Въ другомъ насѣко-

момъ—маленькомъ комарикѣ (*Cecidomyia pini*), относящемся къ сем. галлицъ (*Cecidomyiidae*), паразитируетъ гермафродитное поколѣніе другой У. *Atractonema gibbosa*. Она встрѣчается въ большомъ количествѣ (до 50 экземпляровъ) въ полости тѣла личинки комарика. Потомство этого паразитическаго поколѣнія покидаетъ своихъ хозяевъ и даетъ свободноживущее, раздѣльнополое поколѣніе. Къ семейству У. причисляли прежде также одного изъ паразитовъ челоука *Strongyloides intestinalis* s. *Rhabdonema strongyloides*, о которомъ см. Глинтъ; въ настоящее время этого паразита относятъ къ сем. *Angiostomidae*. Ср. Bastian, «*Monograph of the Anguillulidae*» (въ «*Trans. Linn. Soc.*», JI., т. 25, 1866); Railliet, «*Traité de Zoologie médicale et agricole*» (1895); Leuckart, «*Die Parasiten des Menschen*» (1879—1894); A. Schneider, «*Monographie der Nematoden*» (1866); Bütschli, «*Beiträge zur Kenntniss der freilebenden Nematoden*» (1873); Bütschli, «*Zur Kenntniss der freilebenden Nematoden*» (1874). М. Римскій-Корсаковъ.

**Угрия, Угры, Угорщина, Угорское королевство**—различныя русскія формы наименованія *Венгрии*.

**Угроза** (юрид.)—заstraщиваніе челоука похвабой или обещаніемъ причинить зло. Сама по себѣ У. есть не болѣе какъ обнаруженіе умысла, и уже потому не можетъ считаться наказуемой. Кромѣ того похвамба причинить зло отнюдь еще не свидѣтельствуеетъ ни о намѣреніи совершить дѣяніе, воспринятое закономъ подъ страхомъ наказанія, ни о возможности его совершенія. Въ старой нѣмецкой доктринѣ дѣлались неудачныя попытки подводить У. подъ покушенія на преступленіе. Для наказуемости У. должно существовать самостоятельное основаніе. Такъ смотрятъ на вопросъ современные теорія и кодексы, но въ опредѣленіи этого основанія обнаруживается значительное различіе взглядовъ. Одни (Глазеръ) считаютъ У. наказуемой, какъ средство принужденія; другіе (Неклюдовъ, Лохвицкій) относятъ ее къ области обидъ; третьи признаютъ У. разновидностью посягательствъ на свободу, находя, что сущность ея заключается въ воздѣйствіи на психическую дѣятельность угрожаемаго, свобода коего относительно совершенія или несовершенія какихъ-либо дѣйствій, подъ влияніемъ У., стѣсняется или ограничивается. Последнее воззрѣніе встрѣчается наиболѣе число сторонниковъ. Его держится проектъ уголовнаго уложенія. Какъ на оскорбленіе чести смотрѣлъ на У. сводъ законовъ уголовныхъ, и до сихъ поръ эта точка зрѣнія проводится практикою нашихъ военныхъ судовъ, подводящей У. военному начальнику подъ постановленія о нарушеніи чинопочитанія. Независимо отъ основанія наказуемости, У., какъ преступное дѣяніе, должна удовлетворять еще другому условію: необходимо, чтобы она дѣйствительно могла вызвать въ угрожаемомъ страхъ, опасеніе. Поэтому кодексы обыкновенно перечисляютъ тѣ закономъ воспрещенныя дѣянія, совершеніемъ коихъ виновный, для уголовной отвѣтственности за У., долженъ былъ угрожать



потерпѣвшему, или по тяжести (германское уложение), или по роду. На основаніи ст. 139 и 140 уст. о наказ., налагаемыхъ мир. судьями, наказываеся У. произвести поджогъ, лишить жизни или причинить насильственное дѣйствіе вообще; У. совершеномъ другихъ законопротивныхъ дѣяній не наказуема. Также и по проекту угол. улож. для наказуемости У. требуется, чтобы она была направлена на учиненіе насильственного или общепасаго посягательства на личность или имущество. Проектъ, сверхъ того, требуетъ, чтобы въ каждомъ отдѣльномъ случаѣ было установлено, что У. могла вызвать у угрожаемаго опасеніе ея осуществимости. Такъ какъ дѣйствительный страхъ можетъ вызвать У. причинити зло не только самому угрожаемому, но и его ребенку, женѣ и т. д., то нѣкоторые кодексы оговариваютъ, что для наказуемости безразлично, угрожалъ ли виновный самому потерпѣвшему или его семьѣ и вообще близкимъ людямъ. Такая оговорка была въ улож. о наказ. 1857 г., но въ дѣйствующемъ законѣ ея нѣтъ; проектъ ее предполагаетъ восстановить. Съ внутренней стороны дѣяніе должно быть умысленнымъ; съ внѣшней оно можетъ выразиться словомъ, знакомъ, на письмѣ; послѣдняя У. наказываеся строже. Наказ., по миров. уставу (ст. 139—141)—арестъ или денежное взысканіе. Особые виды: 1) У. съ вымогательствомъ (см. VII, 522). 2) У. родителямъ, восходящимъ по прямой линіи, начальнику, господину, благодѣтелю—ст. 1547 улож. 3) У. съ пѣлюю принужденія къ противозаконному дѣянію—ст. 1548. 4) У. корабельщину во время плаванія—см. 1263. У. входитъ, какъ признакъ, въ понятіе сопротивленія (см. Противодѣйствіе власти, XXV, 534).

**Угрюнь** (Габоръ Ugron)—венгерскій политическій дѣятель, род. въ 1847 г.; въ 1870 г. сражался во Франціи въ отрядѣ Гарибальди; во время коммуны жилъ въ Парижѣ въ качествѣ корреспондента венгерской газеты «Hellenö». Съ 1872 г. былъ членомъ венгерскаго рейхстага, гдѣ занялъ мѣсто въ лѣвомъ центрѣ; позже, когда лѣвый центръ слился съ правительственной партіей (1875), У. перешелъ на крайнюю лѣвую и явился вождемъ самостоятельной «партіи независимости», чаще называемой партіей угрюнистовъ. Особенное значеніе эта партія приобрѣла въ 1880-хъ гг., когда она руководила всею оппозиціею. Угрюнисты примирились съ австро-венгерскимъ дуализмомъ, но требовали таможенной независимости, находя, что интересы Венгрии сближаютъ ее въ торговомъ отношеніи скорѣе съ Германіей, могущею быть хорошимъ рынкомъ для ея сельско-хозяйственныхъ продуктовъ, чѣмъ съ Австріей. Они постоянно обвиняли правительственную либеральную партію въ униженіи Венгрии передъ Австріей. Угрюнисты отстаивали всеобщее голосованіе; въ вопросахъ школьныхъ и церковныхъ они являлись противниками антицерковной политики правительства и протестовали противъ гражданскаго брака. Въ 1890-хъ гг. лѣвѣ партіи угрюнистовъ образовалась сильная и болѣе послѣдовательная

партія Кошута, послѣ чего партія У. начала терять свое значеніе. На выборахъ 1887 г. она получила 18 мандатовъ, на выборахъ 1892 г.—14, 1896 г.—7. Послѣ выборовъ 1901 г., нанесшихъ окончательный ударъ партіи, У. отказался отъ политической дѣятельности.

**Угрюмова** (Марія-Терезія или Анна-Марія)—авантюристка и искательница приключеній, надѣлавшая много шума своимъ процессомъ не только въ Польшѣ, гдѣ этотъ процессъ велся, но и за границей. Фамилія ея по отцу была де-Нери, хотя называла она себя урожденною баронессой фонъ-Лаутенбургъ. Въ официальныхъ польскихъ бумагахъ она упоминается подъ именемъ Догрумовой, но настоящая ея фамилія была У.; Догрумовой же она названа потому, что обыкновенно подписывалась D'Ougrshoff. Сущность процесса У., который одно время озобочивалъ даже императрицу Екатерину II, какъ это видно изъ письма послѣдней къ русскому послу въ Варшавѣ, графу Сталевбергу, заключается въ слѣдующемъ. Въ 1782 г. жена майора русской службы У. появилась въ Варшавѣ и заявила одному изъ первыхъ польскихъ вельможъ, гр. Мошинскому, что узнала о заговорѣ, составленномъ нѣкоторыми представителями древнихъ польскихъ фамилій противъ короля, съ цѣлью лишить его жизни. Такъ какъ лица, на которыхъ указала У., считались сторонниками Екатерины II, кромѣ того, У. заявила, что узнала о заговорѣ въ Петербургѣ, то доносъ У. не могъ не заинтересовать Екатерину II, политикъ которой могъ быть нанесенъ чувствительный ударъ продѣлками авантюристки. Король не довѣрилъ доносу, тѣмъ болѣе, что отъ У. нельзя было добиться ничего опредѣленнаго. Дѣлу не было дано никакого хода и оно вскорѣ само собой заглохло. Въ 1784 г. У. снова сообщила королю о новомъ заговорѣ противъ него, во главѣ котораго, по ея словамъ, находился кн. Адамъ Чарторыйскій, но король опять не обратилъ на сообщеніе ея никакого вниманія. Тогда У. перемѣнила планъ дѣйствій. Она сообщила кн. Чарторыйскому, что двое приближенныхъ короля задумали убить его, при чемъ дала подписку въ справедливости своихъ словъ и представила кое-какія доказательства. Чарторыйскій арестовалъ указанныхъ У. лицъ (Рыкса и ген. Комаржевскаго) и передалъ ихъ въ руки правосудія. Такъ какъ Чарторыйскій жилъ не въ ладахъ съ королемъ и считался однимъ изъ главныхъ претендентовъ на королевскій престолъ, а Рыксъ и Комаржевскій были самыми приближенными лицами къ королю, то враги Станислава-Августа не замедлили воспользоваться этимъ дѣломъ, чтобы обвинить его въ посягательствѣ на жизнь своего двоюроднаго брата. Сообщеніе У. вызвало сильное движеніе противъ короля, покровительствуемаго русской императрицей, и усилило партію польскихъ патриотовъ, противниковъ вліянія русской правительства на польскія дѣла. Приговоръ трибунала по дѣлу У. состоялся 15-го марта 1785 г.: заплеченіе ея о преступномъ замыслѣ Рыкса и Комаржевскаго было признано ложью и клеветой. Кромѣ того, У. была

обвинена въ присвоеніи себѣ различныхъ именъ, мошенничествъ, кражъ и злостномъ вымыслѣ о составлявшемся будто-бы противъ короля заговорѣ. Она была присуждена къ выставкѣ у позорнаго столба, къ наложенію ей на лѣвую лодатку, черезъ палача, клейма съ изображеніемъ вистѣлицы и къ содержанію въ вѣчномъ заточеніи въ Данингской крѣпости. И послѣ осужденія У. подозрѣніе, павшее на короля, не было устранено окончательно; враждебная королю партія продолжала утверждать, что онъ хотѣлъ избавиться отъ Чарторыжскаго посредствомъ отравы. Вполнѣдствіи У. была освобождена изъ Данингской крѣпости и проживала въ имѣніи князя Чарторыжскаго, гдѣ и умерла около 1830 г. См. «Марія-Терезія У. (въ 1782—1785 г.)», Е. П. Карновича («Русск. Стар.», 1874, № 11, стр. 558—571); «Залиски» Хроническаго, примѣчаніе къ 2-й главѣ («Русск. Арх.», 1874, тетр. 4, стр. 944—947); «Recueil de piéces relatives au procès entre S. A. le prince Adam Czartoryski, accusateur, et M. M. Komarzewski et Rux, accusés du crime d'empoisonnement» (1785); «Observations sur un libelle, qui a pour titre: premier et second éclaircissements réels sur le procès du prince Adam Czartoryski».

#### II. Г.—чъ.

**Угрюмовъ** (Григорій Ивановичъ, 1764—1823)—историческій живописецъ и портретистъ, родъ въ Москвѣ, былъ принятъ въ 1770 г. въ воспитанники Имп. акад. худож. Главнымъ наставникомъ его въ академіи былъ Д. Левицкій. По окончаніи академическаго курса въ 1785 г. съ малою золотою медалью, полученою за картину «Агарь въ пустынь», У. въ 1787 г. отправился на казенный счетъ въ чужіе края для своего усовершенствованія и. пробывъ четыре года въ Римѣ, возвратился въ С.-Петербургъ въ 1790 г. Въ слѣдующемъ затѣмъ году было поручено ему преподаваніе исторической живописи въ академіи. Въ 1794 г. онъ признанъ назначеннымъ въ академіи и въ 1797 г. получилъ это званіе за картину «Испытаніе силы Яна Усмаря» (наход. въ музеѣ академіи). Будучи вскорѣ послѣ того возведенъ въ адъюнктъ-профессоры, состоялъ имъ до 1800 г., въ которомъ повышенъ въ профессоры. Съ 1800 г. сталъ заведать въ совѣтѣ академіи. Наконецъ, въ 1820 г. былъ избранъ ректоромъ исторической живописи. Въ продолженіе своей дѣятельности пользовался въ Россіи громкою извѣстностью и благоволеніемъ императрицы Екатерины II и императоровъ Павла I и Александра I; по ихъ заказамъ исполнялъ часто большія и многосложныя картины для важнѣйшихъ изъ строившихся тогда зданій, каковы соборъ Александро-Невской лавры, Михайловскій замокъ и Казанскій соборъ въ С.-Петербургѣ, соборъ въ Одессѣ и проч. Особеннаго вниманія заслуживаютъ двѣ большія его картины: «Взятіе Казани» и «Привзаніе Михаила Теодоровича Романова на царство», написанныя для Михайловскаго замка (обѣ теперъ — въ музеѣ имп. Александра III), а также «Горжественный вѣздъ св. Александра Невскаго во Псковъ» (въ Александро-Невской лаврѣ). Кромѣ того, можно указать на образа его ра-

боты въ спб. Казанскомъ соборѣ («св. Зосима и Савватій»), два архангела на южн. и сѣв. дверяхъ иконостаса) и церквахъ л.-гв. Финляндскаго полка и бывшей Московскаго. У. былъ хорошии, въ академическомъ смыслѣ, рисовальщикъ, умно, хотя и нѣсколько театрально располагавшій свои композиціи и стремившійся въ живописи не столько къ смѣл., сколько къ гармоничной красокѣ. Очень искусно писалъ портреты, каковы напр. находящіяся въ Третьяковской галлерей въ Москвѣ портреты купца Водовозова и доктора Каменецкаго. Какъ преподаватель, онъ имѣлъ большое вліяніе на успѣхи русской живописи, образовавъ многихъ замѣательныхъ художниковъ, въ томъ числѣ Анд. Иванова, А. Шебуева, А. Егорова, О. Кипренскаго и др.

**Угрюмъ**—название въ Дауріи таволги рябинолистной (см. в.).

**Угудора**—название индійской пальмовой куницы (*Paradoxurus niger*), употребляемое о в-ѣ Цейлонѣ; куница эта относится къ роду пальмовыхъ куницъ или страннохвостовъ (см.).

**Угульде**—название, употребляемое бурятми и сойотами для аргали (*Ovis argali*); описаніе—см. Овцы.

**Уда** (Чуна)—р. Иркутской и Енисейской губ., орошаетъ уезды Нижне-Уданскій и Енисейскій—одна изъ составныхъ вѣтвей р. Тасѣевой. У. беретъ начало въ Бѣлогорьѣ, въ Бирюсинскомъ горномъ узлѣ, на высотѣ болѣе 5000 фт. Вначалѣ У. течетъ на ЮЮВ; принявъ въ себя справа горную р. Джебга-Мунго, У. поворачиваетъ къ ЮВ до впаденія въ нее справа р. Хара-Бурень. На этомъ своемъ теченіи У. течетъ почти параллельно главной оси Саяна, въ узкомъ, извилистомъ ущельѣ, покрытомъ глубокими торфяниками, невысыхающими подѣ тѣнью густыхъ лѣсовъ, надъ которыми возвышаются голыя скалы изъ известняковъ. Отъ устья Хара У. направляется извилисто въ общемъ къ ССВ до д. Абалакской по пустынной, гористой странѣ, покрытой непродолжимыми лѣсами. Отъ д. Абалакской У. поворачиваетъ къ СЗ, а ниже г. Нижнеудинска къ СВ, затѣмъ вновь протекаетъ къ СЗ, отъ д. Каменской до д. Тахтамойской къ ВСВ, затѣмъ на СЗ, но, не много недоходя до своего соединенія съ р. Оной (Бирюссой), дѣлаетъ поворотъ къ ЮЗ и, соединившись съ послѣдней р., образуетъ р. Тасѣеву. Длина У. болѣе 800 в., изъ нихъ 350 в. въ Енисейской г.: остальные въ Иркутской губ. ширина различна, у гор. Нижнеудинска до 200 с., у с. Петропавловска до  $\frac{1}{2}$  в., въ верховьяхъ отъ 5 до 50 саж., въ тѣснинахъ отъ 50 до 120 саж.; глуб. отъ 3 до 6 арш. Въ верховьяхъ и средней ея части теченіе быстрое, порожистое, отчего р. становится вполне судходной только отъ Петропавловскаго селенія, въ части ея между д. Тахтамойской и послѣднимъ селеніемъ встрѣчаются значительныя быстрины и пороги, препятствующіе судходству, въ верхнемъ теченіи до улуса Порогъ р. можетъ быть сплавной во второй половинѣ лѣта. Отъ улуса Порогъ до устья р. Укъ рѣка доступна судамъ. Дно р. песчаное, каменистое, теченіе извилистое, за исключеніемъ ея низовья, берега рѣки возвышенныя. При-

брежняя горы поросла в большинстве хвойными лѣсами, по склоны ихъ и сама долина смѣшанными, по долинѣ рѣки имѣются мѣстами, гдѣ она течетъ не вѣтшиннѣ, хорошіе луга и покосы; много острововъ. Рѣка богата рыбою, въ особенности въ низовьяхъ. При устьѣ р. Хара-Буранъ находится такъ называемый *Удинскій караулъ*, находящійся въ 200 вер. на Ю отъ г. Нижнеудинска, основанный въ половинѣ XVIII столѣтія и расположенный на высотѣ въ 4600 фт., нынѣ потерялъ всякое значеніе. Здѣсь находится казарма и нѣсколько юртъ, въ которыхъ проживаютъ нѣсколько казаковъ и окрестные буряты. У. и ея долина до сихъ поръ мало изслѣдованы, хотя извѣстно, что при впадѣніи въ нее ручья Сенца на лѣвомъ берегу Пестеревъ нашель два теплые источника. Рудоносность долины У. также совсѣмъ неизслѣдована.

*Н. Л.*

**Уда** или *Удъ*—р. Приморской обл., беретъ начало съ вост. склона Станового хребта близъ истоковъ р. Зеи и впадаетъ въ Удскій зал. подъ 54°42' с. ш. У. мелка, во многихъ мѣстахъ переходима въ бродъ, русло каменисто, теченіе довольно медленное и только въ низовьяхъ ускоряющееся. Ширина У. около 100 саж., но мѣстами до 2 вер., длина болѣе 500 вер. Правый берегъ нѣсколько вышееъ, лѣвый—луговой; берега поросли лѣсомъ изъ лственницы, сосны, ели, березы, тополя, ивы. Послѣднія 20 вер. У. протекаетъ по тундрѣ. Изъ многочисленныхъ притоковъ главнѣйшіе съ правой стороны: Шведи, Гербикианъ, Галхамъ; съ лѣвой—Чогоръ, Мая и Джаны. Въ У. ловятся таймени, харысуы, сига, а также различная проходная рыба, входящая въ рѣку изъ моря для метанія икры.

**Уда**—р. Забайкальской обл., Верхнеудинскаго окр., беретъ начало въ болотистой горной мѣстности на плоскогоріи Яблонова хребта близъ почтов. ст. Вершино-Удинской. У. течетъ на ЮЗ; впадаетъ въ р. Селегугу съ прав. стор. у г. Верхне-Удинска. Въ верховьяхъ рѣки протекаетъ по болотисто-мшистой довольно узкой долинѣ; принявъ въ себя справа р. Ону, рѣка замѣтно расширяется, какъ и ея долина, которая становится довольно плодородной и населенной. На протяженіи послѣднихъ 160 вер. долина рѣки становится широкой, принимая характеръ солончатой степи (Хоринская и Братская) съ обильными нажитями и лугами и обрамленной невысокими гранитными горами; почва долины песчанокаменистая. Длина всего теченія рѣки до 350 в., шир. отъ 5 до 20, 50 и подъ конецъ 80 саж.: глуб. до 3 арш.; теченіе довольно быстрое. Рѣка несудоходна, но можетъ считаться славной. У., до впаденія въ нее р. Оны, течетъ по довольно возвышенному плоскогорью, долина ея обрамлена съ ЮВ отрогами хребта Чаганъ-еб, Чаганъ-Хунтей и Хухайта, съ СЗ хребта Зусы и съ ЮЗ пониженными южными отрогами хребта Уланъ-бургасы. Изъ притоковъ болѣе значительные: съ прав. стороны: рр. Поперечная, Она, Курба, съ лѣвой стороны Мухай, Худунъ и Брианъ. Долина У. заселена русскими, монголами и бурятами и по ней проходитъ ма-

гистраль Забайкальской части Сибирской жел. дор., переѣзжая рѣку желѣзнымъ мостомъ въ 50 саж. По долинѣ У., въ степной полосѣ, находится немало древнихъ кургановъ, могильниковъ и слѣдовъ пребыванія здѣсь до историческаго человѣка и животныхъ. По притоку У. р. Погромной находится щелочно-глауберовые минеральные источники.

*Н. Л.*

**Уда** (Иванъ Федоровичъ)—московскій бояринъ; происходилъ, по родословнымъ, отъ князей Оминскихъ-Смоленскихъ. Въ 1385 г. ѣздилъ по Новгородской области для сбора «чернаго бору» (дани). Имя его встрѣчается между подписями бояръ на второй духовной вел. князя Дмитрія Іоанновича. Въ 1401 г. У. отправился съ ратью въ Мордовскую землю, чтобы отыскать тамъ князя Семена Дмитриевича (сына Бориса Нижегородскаго), жену его Александру, дѣтей и бояръ его. Схватить удалось только княгиню Александру съ дѣтьми, которая и была привезена въ Москву, гдѣ находилась до тѣхъ поръ, пока мужъ ея не покорился Василію I.

**Удашка** или *парафимозъ*—болѣзненное состояніе, выражающееся ущемленіемъ крайней плоти позади края головки полового члена. Причиной У. бываетъ воспалительное припуханіе слишкомъ узкой крайней плоти и слишкомъ длинная уздечка. Въ ущемленной кольцею крайней плоти головкѣ развивается разстройство кровообращенія, она набухаетъ, становится синюшной. Внутренній листокъ крайней плоти въ мѣстѣ наибольшаго вслѣдствіе ущемленія натяженія можетъ омертвѣть. Омертвѣвшая ткань разрывается, кольцо раскрывается и такимъ образомъ наступаетъ самопроизвольное излѣченіе, оставляющее уродливостъ вслѣдствіе рубцованія крайней плоти. Лѣченіе У. заключается въ возможно скоромъ вправленіи смѣщенной къзади крайней плоти ручными приемами или оперативнымъ путемъ, путемъ разрѣза ущемляющаго кольца.

*А.*

**Удавление** (мед.)—удушеніе посредствомъ сжатія дыхательной трубки и отчасти другихъ важныхъ для жизни органовъ шеи. По способамъ, которыми производится У., различаютъ: повѣшеніе, У. петлей и У. рукой. Какъ при первой, такъ и при второй формѣ У. производится петлей, но при повѣшеніи петля затягивается собственной тяжестью тѣла повѣшеннаго, а при У. петлей посторонней силой. *Потисненіе*, какъ одинъ изъ самыхъ частыхъ видовъ самоубійства, нерѣдкій способъ убійства и сокрытія убійства, а также какъ до сихъ поръ сохранившійся во многихъ государствахъ способъ казни—представляетъ одинъ изъ важнѣйшихъ для судебного врача и юристовъ вопросовъ. Петля, затягиваемая при повѣшеніи тяжестью тѣла, ложится обыкновенно выше щитовиднаго хряща и, давя спереди назадъ и съ боковъ, одновременно съ закрытіемъ дыхательной трубки сдавливаетъ большіе шейные сосуды и блуждающій нервъ. Благодаря этому мгновенно или черезъ нѣсколько секундъ наступаетъ полная потеря сознанія отъ остановки мозгового кровообращенія. Явленія, при которыхъ наступаетъ

смерть отъ повѣшенія, какъ напр. судороги, расширеніе зрачковъ, изверженіе сѣмени и пр., являются результатомъ раздраженія соответственныхъ мозговыхъ центровъ кровью, обѣдной кислородомъ и богатой угольной кислотой. Точные опыты Лаугрейтера на трупѣхъ показали, что доступъ воздуха преграждается не сдавленіемъ гортани, а тѣмъ, что корень языка отдавливается вверхъ и къ позвоночнику, закрывая полость гѣбы и носа. Переломы хрящей гортани, разрывы мышцъ и сосудовъ шей при повѣшеніи наблюдаются рѣдко. Они происходятъ лишь тогда, когда повѣшенный, послѣ наложенія петли, бросился внизъ съ большой высоты. Въ болышинствѣ же случается это явленіе посмертное, являющееся результатомъ неовнаго или грубаго сниманія петли, неосторожной переноски трупа. Это нужно имѣть въ виду при оцѣнкѣ результатовъ вскрытія. Измѣненія во внутреннихъ органахъ въ общемъ соответствуютъ измѣненіямъ, происходящимъ при удушеніи (см.), и для повѣшенія мало характерны. Одно время думали, что кровоизліанія въ плеврѣ и околосердечной сумкѣ (пятна Тардье), столь часто наблюдаемые при повѣшеніи, составляють несомнѣнный признакъ смерти отъ повѣшенія, но опыты Гофмана и Каспера показали, что пятна эти могутъ наблюдаться и при другихъ видахъ смерти. Одинъ изъ важнѣйшихъ наружныхъ признаковъ повѣшенія составляетъ слѣдъ отъ петли, остающійся на кожѣ шеи—такъ называемая странгуляціонная борозда. Видъ борозды, ея направленіе могутъ дать много указаній судебному врачу. Она бываетъ либо рѣзко углубленной, желто-бурого цвѣта, пергаментной плотности (сухая борозда), если петля была сдѣлана изъ твердаго матеріала: крѣпкого шнура, веревки, проволоки, либо грязно-синяго цвѣта, мало вдавленной, съ рѣзко ограниченными краями, если петля была изъ мягкаго матеріала: платка, подптанниковъ и пр. Направленіе странгуляціонной борозды соответствуетъ положенію петли, которая при повѣшеніи обыкновенно лежитъ не горизонтально, а косвенно, спереди ниже, чѣмъ сзади. Иногда горизонтальная странгуляціонная борозда, лежащая поперекъ гортани, бываетъ при повѣшеніи лишь въ зависимости отъ исключительныхъ условий, при существованіи на шеѣ опухолей (зоба, лимфомы), или если петля наложена поверхъ воротника, борозды или другого предмета, мѣшавшаго ея смѣщенію. Горизонтальная борозда, при отсутствіи этихъ условий, должна навести врача на подозрѣніе, что онъ имѣетъ дѣло не съ чистымъ повѣшеніемъ, а съ предварительнымъ удувленіемъ петлей. Судебному врачу при осмотрѣ труповъ повѣшенныхъ приходится разрѣшить вопросы: 1) представляетъ-ли случай самоубійства или убійство чрезъ повѣшеніе; 2) произошла-ли смерть отъ повѣшенія или повѣшеніе совершено послѣ смерти, для симуляціи самоубійства. Для рѣшенія перваго вопроса врачъ пользуется даннымъ осмотра всего трупа и обстановки смерти. Если на тѣлѣ усматриваются помимо странгуляціонной чолосы другія поврежденія, которыя можно

приписать наслію, то предположеніе объ убійствѣ получаетъ нѣкоторое подтвержденіе. Если поврежденія эти настолько тяжелы, что должны были лишить покойнаго способности къ передвиженію, то этимъ самымъ окончательно устраняется возможность самоубійства. Впрочемъ, не слѣдуетъ упускать изъ виду, что при наступленіи судорожныхъ движеній, предшествующихъ смерти отъ повѣшенія, могутъ получиться случайныя поврежденія, иногда очень тяжелыя; такъ, напр., одинъ повѣшенный во время судорогъ ударился о желѣзную рѣшетку. Нужно помнить также, что во время повѣшенія подбородокъ пргибается къ шеѣ, и отъ тренія о петлю остаются на кожѣ подбородка и нижняго края нижней челюсти поверхностныя поврежденія, которыя могутъ быть приняты при невнимательномъ осмотрѣ за слѣды отъ ногтей. Положеніе повѣшеннаго можетъ дать врачу иногда довольно важна, хотя не рѣшающія указанія. При повѣшеніи трупъ виситъ либо высоко, такъ что ноги не достигаютъ земли, либо низко, при чемъ ноги упираются оземлю, ступъ или другой предметъ. Многочисленныя наблюденія установили, что при самоубійствѣ возможны оба положенія. Насильственное повѣшеніе, особенно зрелаго человѣка, на большой высотѣ — дѣло нелегкое. Поэтому, если трупъ найденъ висящимъ очень низко, съ опирающимися о какой-нибудь предметъ конечностями, то это, при наличности другихъ указаній, служитъ подтверждающимъ признакомъ въ пользу убійства. Для рѣшенія втораго вопроса, произошло-ли повѣшеніе при жизни или послѣ смерти, мы обыкновенно имѣемъ меньше указаній. Одно время думали, что этотъ вопросъ можно рѣшить по виду странгуляціонной борозды, но опыты Каспера и Гофмана показали, что при повѣшеніи трупа получается такая-же борозда, какъ и при прижизненномъ повѣшеніи. Впрочемъ, недавно Оболонскій и Игнатовскій высказали, на основаніи произведенныхъ ими опытовъ, мнѣніе, что микроскопическое изслѣдованіе тканей въ странгуляціонной бороздѣ можетъ дать данныя для рѣшенія вопроса. Если-бы эти опыты подтвердились, это было-бы очень важнымъ приобѣтвеніемъ какъ для науки, такъ и для практики. Пока приходится пользоваться косвенными указаніями, получаемыми при вскрытіи. Такъ, если мы находимъ поврежденія шейныхъ органовъ, нетипичныя для повѣшенія — наиримѣръ поврежденія хрящей и пр., — то мы можемъ предполагать, что смерть послѣдовала отъ убійства. *Удавленіе петлей* можетъ быть произведено различными способами: либо оба конца веревки затягиваются и завязываются узломъ, либо стягиваются стягомъ, либо кто-нибудь поднимаетъ человѣка за петлю, накинутую на шею. У мертвой петлей, практиковавшаяся въ Испаніи какъ способъ смертной казни, заключается въ томъ, что на шею осужденнаго накладывается желѣзный обручъ, который винтомъ притягивается къ находящемуся позади осужденнаго столбу. При У. петлею, какъ и при повѣшеніи, смерть наступаетъ не только отъ удушенія, но и отъ

сжатія шейныхъ сосудовъ и блуждающаго нерва. Какъ свидѣтельствуютъ разказы людей, спасшихся отъ подобнаго рода смерти, потеря сознанія наступаетъ моментально, вслѣдъ за стягиваніемъ петли. Странгуляціонная борозда при У. имѣетъ ту особенность, что она почти всегда расположена горизонтально. При У. петлей поврежденія хрящей гортани бывають чаще, чѣмъ при повѣшеніи. Въ остальномъ измѣненія при У. петлей тѣ же, что и при повѣшеніи. Въ виду особенно часто наблюдаемаго У. новорожденныхъ, врачъ не долженъ забывать, что у мертворожденныхъ при туго обернутой вокругъ шеи пуповинѣ наблюдается борозда, очень похожая на странгуляціонную. Такая-же борозда наблюдается на сильно разложившихся трупахъ, какъ слѣдъ отъ давленія платка, галстуха и пр. Какъ способъ самоубійства, У. петлей наблюдается рѣже. Опубликовано немало количество случаевъ неумышленного У. и самоудавленія вслѣдствіе шалости, неосторожности и пр. Такъ, Тайлоръ сообщаетъ про дѣвчушку, которая несла корзину на ремнѣ, надѣтомъ на шею. Корзина свалилась назадъ, за заборъ, и затянула ремень: послѣдовала смерть. При У. руками механизмъ смерти и измѣненія во внутреннихъ органахъ тѣ же, что и при У. вообще. Странгуляціонная полоса отсутствуетъ; вмѣсто нея на шеѣ замѣчаются отпечатки пальцевъ, въ видѣ кровоподтековъ или ссадин. У. руками встрѣчается только какъ способъ убійства. Иногда оно является заключительнымъ актомъ при У. петлей. Случай Binner'a («Zeitschrift für Medicinalbeamte», 1888) доказываетъ, однако, что при нѣкоторыхъ исключительныхъ условіяхъ возможно и самоубійство, выпоженное У. руками.

*Литература* объ У. очень обширна и помимо руководства по судебной медицинѣ разсыяна по разнымъ специальнымъ периодическимъ изданіямъ. Много интересныхъ данныхъ и судебно-медицинскихъ указаній можно найти въ классическомъ, хотя немного устарѣломъ трудѣ Tardieu: «Etude médico-legale sur la pendaison, la strangulation et la suffocation» (П., 1879). А. Я. Ш.

**Удавовыя** (Boidae) — сем. крупныхъ змѣй, которыхъ соединяють иногда съ питонами (см.) въ одно сем. ложноногихъ змѣй, но которыя отличаются отъ питоновъ однороднымъ расположеніемъ шитковъ на брюшной сторонѣ хвоста и отсутствіемъ зубовъ на нижнечелюстныхъ костяхъ. Какъ у питоновъ, у У. существуютъ рудименты заднихъ конечностей возлѣ анальнаго отверстия. Изъ 16 или 20 видовъ, относящихся къ У., большинство живетъ въ тропической Америкѣ, почему ихъ и называютъ удавами Нового Свѣта. Самые крупные виды принадлежать къ двумъ родамъ: къ роду боа (Boa) или удавовъ въ собственномъ смыслѣ и къ роду водянымъ У. (Eunectes). Болѣе извѣстные виды, часто привозимые въ Европу для зоологическихъ садовъ: *B. constrictor* (см. Боа; см. также рис. 1, табл. I къ ст. Пресмыкающіяся) и *Eunectes murina* (см. Анаконда). Къ довольно крупнымъ У. относятся такъ

же 4 вида, составляющіе родъ *Xiphosoma*. Одинъ изъ нихъ живетъ на о-вѣ Мадагаскарѣ, 3 остальныхъ въ тропической Америкѣ. Изъ послѣднихъ—собачьеголовой У. (*Xiphosoma caninum*) достигаетъ, хотя и рѣдко, до 3 даже до 4 метровъ длины. Цвѣтъ этой красивой змѣи, водящейся въ сѣверо-восточныхъ областяхъ Южной Америки—ярко-зеленый, съ блѣлыми двойными пятнами и полосами на бокахъ и желтоватымъ брюхомъ. Собачьеголовый У. держится на деревьяхъ и кустарникахъ, подкарауливая птицъ, которыя, повидимому, составляютъ его главную пищу. Ю. В.

**Удавы** (Boa)—змѣи; см. Удавовыя, Боа, Анаконда.

**Удайпуръ** (Udaipur, Odeypoor, Odey-poor) или *Меваръ* (Mewar) —государство въ провинціи Раджпутана, въ Британской Индіи. 33181 кв. мм., съ населеніемъ въ 1863126 чел. (1891), по большей части индусовъ. Властитель У. носитъ титулъ Рана или Махарана и считается самымъ важнымъ изъ всѣхъ раджей Раджпутаны. Поверхность У. холмистая и хорошо орошенная; главные произведенія: сахаръ, индиго, табакъ, рисъ, шениппа; строевой лѣсъ, желѣзо, мѣдь, свинецъ и сѣра. Изъ городовъ наиболѣе значительны: главный гор. У., съ красивыми мраморными зданіями, окружающими озеро (46693 жит. въ 1896), и Читтуръ.

**Удакса**—музыкальный инструментъ сингалезовъ на о-вѣ Цейлонѣ, родъ индійскаго тамъ-тама. Мѣстнымъ закономъ игра на немъ или, точнѣе, бой въ него, запрещается въ течение ночи, отъ 8 час. вечера до 8 час. утра.

**Удаленіе отъ должности**, какъ особое наказаніе за должностныя преступленія — см. Увольненіе отъ службы (XXXIV, 422).

**Удаленіе отъ должности или командованія частью** — по воен. и морск. вѣд. есть дисциплинарное взысканіе, налагаемое на офицеровъ и чиновниковъ. Не можетъ быть налагаемо на тѣхъ, кто никакой особой должности не занимаетъ — напр. на субалтернъ-офицеровъ. Не имѣетъ послѣдствіемъ отставку или зачисленіе въ запасъ, чѣмъ отличается отъ увольненія отъ службы (см.); не влечетъ за собою ограниченія права на занятіе той же или соотвѣственной должности, чѣмъ отличается отъ отрѣшенія (XXII, 465). По общему правилу, увольненіе отъ должности офицеровъ и чиновниковъ воен. вѣд. зависитъ отъ того учрежденія или лица, которымъ они опредѣлены на должность (ст. 542 кн. VII, св. воен. пост.). Какъ дисциплинарное взысканіе, У. можетъ быть налагаемо начальниками разныхъ степеней, начиная съ полковаго командира. Въ военное время объемъ ихъ власти шире, чѣмъ въ мирное. У. отмѣчается въ послужномъ спискѣ, но безъ означенія повода. Св. воен. пост. кн. VII и XXIII; св. морск. пост. кн. VIII и XVII.

К.-А.

**Удареніе** (лат. ictus=ударъ, У.).—Подъ этимъ грамматическимъ терминомъ разумѣются разные оттѣпки силы и музыкальной высоты звука, наблюдаемые въ рѣчи. Смотря по тому, разсматриваемъ-ли мы эти оттѣпки внутри

одного слога, или внутри цѣлаго слова, или, наконецъ, внутри цѣлаго предложенія, различаютъ и разныя виды удареній: У. слоговое (нѣм. Silbaccent), У. въ словѣ (Wortaccent) и У. въ предложеніи (Satzaccent). Во всѣхъ этихъ видахъ У. одна часть слога, слова или предложенія можетъ быть выдѣлена и отличена отъ другихъ двумя способами: повышеиемъ голоса или его усиленіемъ. При первомъ способѣ получается такъ наз. *музыкальное У.* (лат. accentus, перев. съ греч. *τροφοδία*), которое получаетъ также название *хроматическаго* или *тоническаго* (у нѣмцевъ *musikalischer, chromatischer Accent*). При второмъ способѣ, основанномъ на болѣе сильнѣй воздушнаго тока, выдыхаемаго легкими, мы имѣемъ такъ назыв. *экспираторное* или *динамическое У.* (нѣм. *expiratorischer, dynamischer Accent*), которому именно и отвѣчаетъ первоначальное понятіе латинскаго термина *ictus*. Наша терминологія не дѣлаетъ различія между этими обоими видами У. и называетъ ихъ одинаково У. или акцентомъ, прибавляя только то или другое опредѣленіе (музыкальное У., акцираторное У.). Оба вида У. имѣются рядомъ во всѣхъ языкахъ. Такихъ языковъ, которые имѣли-бы только одно экспираторное У. или одно музыкальное, не встрѣчается; можно только говорить о болѣшемъ или меньшемъ преобладаніи одного типа У. надъ другимъ въ томъ или другомъ языкѣ. Наше русское У. имѣетъ преимущественно экспираторный характеръ, хотя музыкальнныя различія въ высотѣ между ударенными и неударенными слогами, или между извѣстными словами въ предложеніи, не чужды и нашему языку. Напротивъ, сербское У. — преимущественно музыкальное, хотя въ сербскомъ яз. имѣются и динамическія отличія ударенныхъ слоговъ отъ неударенныхъ. Изъ индоевропейскихъ языковъ преимущественно экспираторное У. свойственно было древнеиталійскимъ, кельтскому, германскому, армянскому, преобладаніе-же музыкальнаго У. по разнымъ соображеніямъ можетъ быть приписано санскриту и древнегреческому яз. Въ исторіи этихъ языковъ наблюдается нерѣдко смѣна одного преобладающаго типа У. другимъ; такъ, напр., новогреческій языкъ обладаетъ преимущественно экспираторнымъ У., тогда какъ у его предка—древнегреческаго—особенно развито было музыкальное У. Всѣ различія У. имѣютъ относительный характеръ и вполне независимы отъ абсолютной силы или высоты голоса во время рѣчи. Извѣстное слово или предложіе можетъ быть произнесено громко или тихо, съ высокимъ тономъ голоса или низкимъ, но относительныя различія въ силѣ или высотѣ между отдѣльными слогами слова или словами предложенія будутъ соблюдаться при любой абсолютной силѣ или высотѣ голоса. Явленіе У. тѣсно связано и съ различіемъ слоговъ въ отношеніи долготы или краткости, т. е. съ такъ назыв. *количествомъ* слоговъ, вслѣдствіе чего нерѣдко и разсматривается въ связи съ послѣднимъ. Даже въ языкахъ, утратившихъ такъ наз. долгіе гласныя, наблюдается различія въ количествѣ слоговъ ударенныхъ и неударенныхъ. Такъ, въ

великорусскомъ нарѣччіи, особенно въ произношеніи образованнаго класса, основанномъ главнымъ образомъ на московскомъ говорѣ, наблюдается несомнѣнное различіе въ количествѣ слоговъ ударенныхъ и неударенныхъ: гласный о въ имен. ед. *воду* долѣе, чѣмъ неясное а въ имен. ед. *вада*, а это послѣднее въ свою очередь долѣе совсѣмъ неяснаго гласнаго ъ въ формѣ *воденой* (=водной). Долгота гласныхъ при У. (открытыхъ слогахъ) имѣется и въ современномъ нѣмецк. яз. (ср. Lage, Knabe, Leben, ohne и т. д.), но въ слогахъ неударенныхъ она не наблюдается. Въ индоевропейскихъ языкахъ У. является главнымъ средствомъ образования слоговъ, словъ или предложеній. Только оно объединяетъ отдѣльные звуки въ слоги, слоги — въ слова, слова — въ предложенія. Обыкновенно различаются три ступени какъ въ экспираторномъ, такъ и въ музыкальномъ У.: въ первомъ—главное У. (нѣм. Hauptton или Starkton), побочное У. (Nebenton) и отсутствіе У. (неударенный звукъ, слогъ или неударенное слово — такъ назыв. *эпиптика*, см. нѣм. Schwachton, Unbentontheit); въ музыкальномъ У.—высокій тонъ или высокое У. (нѣм. Hochton), средний тонъ или среднее У. (нѣм. Mittelton или Ebenton) и низкій тонъ или низкое У. (нѣм. Tiefton). Въ терминологіи современной лингвистической литературы наблюдается, впрочемъ, большая пестрота и невѣдѣнность. Такъ, у нѣм. лингвистовъ нерѣдко можно встрѣтить термины Hochton и Tiefton, имѣющие очевидно музыкальный характеръ, и въ примѣненіи къ различіямъ экспираторнаго У. Тѣ или другіе ученые, въ силу индивидуальныхъ особенностей и вкусовъ, вводятъ свои новыя термины для нѣкоторыхъ понятій, уже опредѣленныхъ и выраженныхъ въ свое время въ соответствующихъ терминахъ. Это объясняется тѣмъ, что явленія У. вообще и въ историческомъ развитіи индоевропейскихъ языковъ только начинаютъ разрабатываться научно. При болѣе тонкомъ анализѣ У. можно различать и промежуточныя ступени, въ родѣ болѣе сильнаго и болѣе слабаго побочнаго У., повышеннаго или пониженнаго средняго тона и т. д. Наконецъ, различается У. свободное, могущее стоять на разныхъ частяхъ слова, и неподвижное, закрѣпленное за извѣстнымъ слогомъ. Такъ, индоевропейскій праязыкъ обладалъ свободнымъ У., которое перешло и въ нѣкоторые отдѣльные индоевропейскіе языки (санскритъ, древнеиранскіе языки, балтійско-славянскій, пражерманскій), вслѣдствіи, однако, многого изъ этой свободы У. утратившіе. Древнеиталійскіе языки и греческій претерпѣли ограниченіе первичной свободы У. посредствомъ такъ наз. «закона трехъ слоговъ», по которому У. могло стоять и на 3-мъ слогѣ отъ конца, если только второй слогъ отъ конца не былъ долгимъ; въ этомъ послѣднемъ случаѣ У. должно было переходить на долгій слогъ. Изъ литовскихъ языковъ латышскій закрѣпилъ У. за начальнымъ слогомъ слова, что сдѣлало и отдѣльные германскіе языки, а изъ славянскихъ — чешскій и лужицкій; изъ другихъ славянскихъ языковъ польскій полу-

чить У. на второмъ слогѣ съ конца, а изъ романскихъ языковъ французскій замѣнилъ сравнительное разнообразіе латинскаго У. (уже сгованнаго закономъ трехъ слоговъ) неподвижнымъ У. на конечномъ слогѣ слова. Изъ славянскихъ языковъ сохранили свободное У. русскій, болгарскій, сербскій, словенскій, подабскій и кашубскій, а изъ литовско-славянскихъ языковъ сохранилось еще очень много чертъ, свойственныхъ У. индоевропейскаго праязыка. Въ *словомъ* экспираторномъ У. наблюдаются слѣдующія отношенія: сколько-бы ни входило звуковъ въ составъ извѣстнаго слога, только одинъ изъ нихъ является носителемъ слогового У. и получаетъ, поэтому, названіе слогового звука или сонанта (см.). Такими сонантами могутъ быть и гласные, и согласные. Внутри одного слога напряженіе экспиративнаго тока можетъ быть не одинаково, но колеблется въ разныхъ отношеніяхъ. Моментъ наибольшаго напряженія нѣмецкіе фонетики называютъ вершинной слога (Silbengipfel или Expirationsgipfel); при этомъ можно различать главную и побочную вершины слога. Если послѣднихъ въ слогѣ не наблюдается, то онъ получаетъ названіе одновершиннаго (eingleifige Sylbe). Въ такихъ одновершинныхъ слогахъ различаютъ слѣдующія разновидности: 1) падающее или ослабляющее У. (fallende Betonung), которое можно назвать также сильно-начальнымъ: главный напоръ экспиративнаго тока лежитъ въ началѣ слога (обозначается: ^), 2) восходящее (steigende Betonung), усиливающееся или сильно-конечное У., когда съ большей силой произносится послѣдній звукъ слога (обозначеніе: ') и, наконецъ, 3) восходяще-падающее (steigend-fallende Betonung), когда вершина находится посрединѣ слога (обозначеніе: ^). Въ слогахъ «двувершинныхъ», при постепенномъ возрастаніи силы экспиративнаго тока, начиная съ начала слога, наблюдается нѣкоторое, въ общемъ незначительное, ослабленіе ея передъ самой вершинной слога или, наоборотъ, при постепенномъ ослабленіи экспиративнаго тока послѣ вершины слога замѣчается нѣкоторое незначительное усиленіе названнаго тока. Такое У. обозначается обыкновенно посредствомъ знака ~ и производитъ нѣрѣдко впечатлѣніе двусложности, почему въ метричѣ нѣрѣдко такіе слоги и считаются за два слога. Подобное явленіе свойственно, напр., ведійской метричѣ, гдѣ такіа формы, какъ вин. ед. dyaṃ, считаются за двусложныя. При музыкальномъ слоговомъ У. наблюдаются три главныя формы, комбинирующіяся другъ съ другомъ въ разныхъ сочетаніяхъ: 1) ровный тонъ, 2) восходящій или повышающійся тонъ и 3) падающій или понижающійся тонъ. Различныя комбинаціи этихъ формъ — восходяще-падающее У., падающе-восходящее или восходяще-ровное. При этомъ высота тона распределяется не только на гласные или сонанты слога, но и на всѣ звонкіе звуки, входящіе въ его составъ. Образчики подобнаго У. имѣются въ сербскомъ языкѣ при долгихъ гласныхъ: восходящее У. въ *глава, сабор, вино* (какъ-бы

*глава, вино*), нисходящее въ *тело, глад, мир* (какъ-бы *тело, глад, мир*). Названія разныхъ видовъ греческаго акцента также восходятъ къ подобнымъ различіямъ: греческое «острое» У. (греч. ὀξεῖα, лат. acutus) было восходящимъ музыкальнымъ акцентомъ; греческое «тупое» У. (греч. βαρεῖα, лат. gravis, собственно—тяжелое, низкое) просто свидѣтельствовало объ отсутствіи высокаго тона и никакого спеціальнаго рода У. не обозначало; напротивъ, такъ назыв. «облеченное» (греч. περισπόμενῃ, лат. circumflexus) имѣло скорѣе восходяще-падающій характеръ. Особенно развито музыкальное или тоническое У. въ китайскомъ и родственныя ему языкахъ, гдѣ, благодаря разнымъ формамъ тоническаго акцента, одинъ и тотъ же слогъ получаетъ разное значеніе. Музыкальнымъ У. обладаютъ также литовскій и шведскій языки. Литовскій имѣетъ, подобно сербскому, восходящія и нисходящія слоги, напр. въ лит. vāgra—«колось У. лежитъ на гласномъ а и падаетъ къ концу слога var-; напротивъ, въ лит. vagras—«колоколь, У. повышается къ концу слога var- и вершина его приходится на согласный r. Слоговое У. претерпѣваетъ извѣстныя передвиженія и измѣненія въ предложеніи. Первоначально каждый слогъ имѣетъ свое У.: напр. односложныя слова *ты, былъ, тамъ* одинаковы по своимъ слоговымъ У., но въ предложеніи *ты былъ тамъ* У. предложенія можетъ находиться на любомъ изъ трехъ его членовъ, въ зависимости отъ того или другаго отгѣнка выраженія: *ты былъ тамъ? ты былъ тамъ? ты былъ тамъ?* Каждое предложеніе распадается на такты, которые получаютъ различныя отгѣнки У. и внутри которыхъ отдѣльные слоги также могутъ представлять различныя отгѣнки У. Иногда эти такты совпадаютъ съ тѣми сочетаніями слоговъ, которыя мы называемъ словами, напр.: | *бура* | *обетъ* |, | *собака* | *бѣжала* | и т. д.; но гораздо чаще случай, въ которыхъ нѣсколько словъ сливаются въ одинъ тактъ, напр. | *ябылъ* | *уодъ* | *вчера-вѣчеромъ* | и т. д. Въ исторіи звукового строя индоевропейскихъ языковъ У. играетъ очень важную роль, значеніе которой особенно сознано современными лингвистами въ послѣднее десятилѣтіе истекшаго XIX стол. Цѣлый рядъ фонетическихъ процессовъ получаетъ разное теченіе при томъ или другомъ типѣ У. Ученіе объ У. — такъ назыв. акцентология — начинать, поэтому, занимать видное мѣсто въ современной грамматикѣ индоевропейскихъ языковъ. Изъ европейскіхъ ученыхъ особыя заслуги въ этой области оказали: Вернеръ, Сиверъ, Wheeler, де-Сосюръ, Лескинъ, Вакернагель, Кречмеръ, Штрейтбергъ, Гиртъ, изъ русскихъ — Фортунатовъ (одинъ изъ первыхъ пионеровъ въ этой области), Мазингъ, Брандтъ, Богородицкій, Шахматовъ, проф. О. Яунисъ (лучшій знатокъ литовскаго У., имѣющаго первостепенную важность для опредѣленія индоевропейской системы У.).

*Литература.* Sievers, «Grundzüge der Phonetik» (Лпц., 4 изд., 1893, главы 28—33: общій обзоръ явленія съ физиологической точки зрѣнія); Hirt, «Der indogermanische Akzent»

(Страсбургъ, 1895: общій очеркъ ученія объ У. въ исторіи индоевропейскихъ языковъ; приведена и подробная библиографія вопроса, представляющая, впрочемъ, значительные пробѣлы въ славянской литературѣ). С. Б.—чз.

**Удареніе**—см. Акцентъ, Тактъ.

**Ударные** музыкальные инструменты—тѣ, изъ которыхъ извскаютъ звукъ ударомъ. Къ нимъ относятся и клавишные инструменты, но преимущественно принято называть ударными прилѣжаемые въ оркестрѣ. Они дѣлятся на инструменты съ натянутыми кожей, металлическими и деревянными. Нѣкоторые изъ нихъ имѣютъ опредѣленную звучность, другіе — неопредѣленную. Роль У. въ оркестрѣ преимущественно ритмическая. Къ У. инструментамъ съ натянутыми кожей относятся литавры, барабаны малый и большой (турецкій), бубны. Къ У. металлическимъ относятся колокола, колокольчики, металлофонъ, тамъ-тамъ, тарелки, треугольникъ. Къ У. деревяннымъ относятся ксилофонъ и кастаньеты.

Н. С.

**Ударъ** (le choc, la percussion, der Stoss).—Теорія У. и соударенія въ механикѣ основывается на томъ, что частичныя силы, развивающіяся между соударяющимися частями тѣла, принадлежатъ къ числу *мгновенныхъ силъ*. Мгновенныя силы суть такія, которыя имѣютъ огромныя величины, но дѣйствуютъ въ теченіе вѣзвначительно малыхъ промежутковъ времени. Импульсы (XIII, 24) этихъ мгновенныхъ силъ имѣютъ конечныя величины и производятъ замѣтныя измѣненія скоростей точекъ тѣла; время-же дѣйствія такихъ силъ настолько ничтожно, что тѣло въ теченіе его не успѣваетъ получить замѣтныхъ перемѣщеній. Если два твердыя тѣла столкнутся, такъ что въ общей точкѣ прикосновенія ихъ поверхностей скорости этихъ точекъ имѣютъ такія величины и направленія, при сохраненіи которыхъ тѣла эти должны-бы были войти одно въ другое, то въ мѣстѣ прикосновенія возникаютъ молекулярныя силы, противодействующія такому взаимному прониканію тѣла. Силы эти весьма быстро возрастаютъ и въ теченіе весьма короткаго промежутка времени измѣняютъ скорости точекъ тѣла такимъ образомъ, что послѣ окончанія У. тѣла уже не нажимаютъ одно на другое или даже взаимно отбрасываются. Для поясненія разсмотримъ взаимный У. двухъ шаровъ, одинъ изъ которыхъ, имѣющій массу  $m_1$ , неподвиженъ, другой же, масса котораго  $m_2$ , ударяетъ первый со скоростью  $V$ , направленною къ центру перваго шара. Въ точкѣ прикосновенія развиваются молекулярныя силы равныя и прямо противоположныя и имѣющія равныя и прямо-противоположныя импульсы. Раздѣлимъ У. на два акта. Въ теченіе перваго акта, шаръ  $m_1$ , подъ влияніемъ приложеннаго къ нему импульса  $J$ , приобретаетъ скорость  $v$ , а въ то же время второй шаръ  $m_2$ , подъ влияніемъ приложеннаго къ нему импульса ( $-J$ ), теряетъ скорость ( $V-v$ ), такъ что скорости обоихъ шаровъ въ концѣ перваго акта равны между собою и равны  $v$ . Такъ какъ измѣненія количествъ движенія равняются приложеннымъ импульсамъ, то для

перваго шара:  $m_1 v = J$ , а для втораго шара:  $m_2 v - m_2 V = -J$ . Отсюда слѣдуетъ, впрочемъ, что

$$\begin{aligned} (m_1 + m_2) v &= m_2 V = 0 \\ \text{и во-вторыхъ, что} \end{aligned} \quad \gamma$$

$$(m_1 - m_2) v + m_2 V = 2J.$$

Изъ этихъ равенствъ найдемъ, что скорости шаровъ  $v$  въ концѣ перваго акта равна

$$v = \frac{m_2 V}{m_1 + m_2}$$

и что величина импульса  $J$  за время перваго акта равна:

$$J = \frac{m_1 m_2}{m_1 + m_2} V.$$

Если шары вполнѣ неупруги, то У. этимъ и оканчивается; если-же шары частью упруги, то за первымъ актомъ У. слѣдуетъ второй, при которомъ импульсъ равенъ  $J\epsilon$ , гдѣ  $\epsilon$  есть положительная дробь меньшая единицы. Въ теченіе этого акта скорости перваго шара подъ влияніемъ импульса  $J\epsilon$  измѣнятся отъ величины  $v$  до нѣкоторой величины  $v_1$ , такъ что:  $m_1(v_1 - v) = J\epsilon$ , а скорость втораго шара подъ влияніемъ импульса ( $-J\epsilon$ ) измѣняется отъ величины  $v$  до нѣкоторой величины  $v_2$ , такъ что  $m_2(v_2 - v) = -J\epsilon$ . Отсюда, имѣя уже величины  $J$  и  $v$ , получимъ:

$$v_1 = \frac{m_2 V}{m_1 + m_2} (1 + \epsilon)$$

$$v_2 = \frac{(m_2 - m_2 \epsilon) V}{m_1 + m_2}$$

При полной упругости  $\epsilon = 1$ . Если при полной упругости массы шаровъ равны, то  $v_1$  равно  $V$ , а  $v_2$  равно нулю. Величина  $\epsilon$  называется *коэффициентомъ возстановленія*. Ньютонъ, на основаніи своихъ опытовъ, опредѣлялъ, что коэффициентъ возстановленія при соудареніи стекла со стекломъ равенъ  $\frac{16}{18}$ , а при соудареніи желѣза съ желѣзомъ —  $\frac{5}{9}$ . Вопросъ объ У. твердыхъ тѣлъ долженъ относиться къ математической теоріи упругости. Хотя экспериментальныя изслѣдованія производились уже съ начала семнадцатаго столѣтія, напр. Вреномъ, Гюйгенсомъ, Мариоттомъ и Ньютономъ, но теоретическія изслѣдованія начали позднѣе, а именно Рикатти, Томасомъ Юнгомъ и Пуассономъ. Послѣдній разсматривалъ продольное соудареніе упругихъ стержней. Съ 1823 г. Навье, а гораздо позднѣе, въ началѣ восьмидесятыхъ годовъ, Себеръ и Гюгонно, Буссенескъ и въ особенності С. Венанъ разсматривали нѣкоторые вопросы объ У. упругихъ тѣлъ падающими грузами и о соудареніи упругихъ стержней, но наиболѣе замѣчательная работа принадлежитъ Герцу. Въ 92 томѣ «Журнала» Крелля (1881) и въ первомъ томѣ полнаго собранія сочиненій этого талантливаго ученаго находится статья подъ заглавіемъ: «Ueber die Berührung fester elastischer Körper», а вслѣдъ за нею, въ томъ же томѣ собранія сочиненій, еще и другая: «Ueber die Berührung fester elastischer Körper und über die Härte». Въ обѣихъ статьяхъ авторъ разсматриваетъ вопросъ о деформациі двухъ изотропныхъ тѣлъ, надавливаемыхъ одно на другое, такъ что деформациія происходитъ только въблизи весьма малой площадки взаимнаго нажатія тѣлъ. По-



мощью особыхъ приемовъ, авторъ находитъ рѣшенія дифференціальныхъ уравненій теоріи упругости и затѣмъ переходитъ къ разсмотрѣнью вопроса объ *У.* стальныхъ шаровъ равнаго радіуса, сталкивающихся при относительной скорости *v*. Принимая за единицу длины миллиметръ, за единицу времени секунду, за единицу давленія вѣсъ килограмма и означивъ радіусы шаровъ черезъ *R*, Герцъ получаетъ слѣдующіе результаты:  
Радіусъ площадки на-

жатія . . . . .	$0,002 \cdot Rv^{2/5}$ (мм.)
Продолжительность <i>У.</i>	$0,000024 \frac{R}{v^{1/5}}$ (сек.)
Наибольшее полное давленіе . . . . .	$0,00025 \cdot R^2v^{6/5}$ (кгр.)
Наибольшее давленіе на квадратный миллиметр площадки .	$29,1 \cdot v^{2/5}$ (кгр.) (мм.) <sup>2</sup>

Если радіусы шаровъ равны 25 мм., а скорость 10 мм. въ секунду, то радіусъ площадки нажатія будетъ 0,13 (мм.), продолжительность *У.* 0,00038 сек., полное наибольшее давленіе 2,47 кгр., давленіе на квадратный миллиметръ площадки нажатія 73 килограмм. на кв. мм.

Д. Б.

**Ударъ апоплексическій** или мозговой—см. Мозгъ (XXIX, 602).

**Ударъ солнечный** (также инсоляція, калентура)—есть остро-протекающая болѣзнь, обусловленная вліяніемъ солнечнаго жара на организмъ. Она часто наблюдается въ тропическихъ странахъ, гдѣ температура воздуха достигаетъ крайне высокихъ цифръ (40° и больше), но въ отдѣльныхъ случаяхъ поражаетъ людей также въ нашемъ умеренномъ климатѣ, при далеко не чрезмѣрной жарѣ, напр. при 25—30°. Для того, чтобы такая температура подала поводъ къ солнечному *У.*, нужно сочетаніе особыхъ условий. А именно, къ болѣзни предрасполагаетъ духота, т. е. малоподвижность воздуха, насыщенность его водяными парами, а главное — переутомленіе организма вслѣдствіе мышечнаго напряженія. Эти условия у насъ осуществляютъ скорѣе всего при маршировкѣ солдатъ, маневрахъ или физическомъ трудѣ подъ палящимъ солнцемъ. Кромѣ того, вѣроятно играетъ роль предрасположеніе организма, истощеніе предшествовавшими эксцессами, слабость сердечной мышцы и пр. Болѣзнь развивается быстро: появляется общая слабость, движенія становятся вялыми, ноги подкашиваются, больной чувствуетъ сильную головную боль, стѣненіе въ груди, сердцебиеніе и скорѣе наступаютъ безсознательное состояніе. Больной лежитъ въ глубокой спячкѣ, температура тѣла быстро поднимается до 40 градусова и выше, потоотдѣленіе останавливается, глотаніе затруднено; иногда къ этой картинѣ присоединяются общія судороги, рвота, непроизвольное выдѣленіе мочи и испраженій, дѣятельность сердца становится крайне неправильной, и въ такомъ состояніи иногда уже спустя нѣсколько часовъ наступаетъ смертельный исходъ. Во

многихъ случаяхъ дѣло не доходитъ до столь глубокой спячки и паралича всѣхъ функций, и тогда больной приходитъ въ себя черезъ нѣкоторое время, потоотдѣленіе возобнавливается, и хотя еще въ теченіе нѣсколькихъ дней больной страдаетъ отъ сильной головной боли и общей слабости, а также дѣятельность сердца неправильна, но въ концѣ концовъ наступаетъ полное выздоровленіе. Внутренній механизмъ болѣзненныхъ явленій при солнечномъ *У.* еще не выясненъ съ достовѣрностью. Предполагаютъ, что главную роль здѣсь играетъ обдѣленіе крови водою, вслѣдствіе усиленнаго потоотдѣленія, предшествующаго развитію картины болѣзни. Въ нѣкоторыхъ случаяхъ существуетъ болѣзнь сводить на оковеніе сердечной мышцы вслѣдствіе чрезмѣрнаго нагреванія тканей организма. Лѣченіе солнечнаго *У.* требуетъ одновременнаго примѣненія такихъ мѣръ, которыя приводятъ къ охлажденію перегрѣтаго тѣла, къ разжиженію крови и къ возбужденію сердечной дѣятельности. Поэтому прибѣгаютъ къ введенію жидкости, и если глотаніе невозможно, къ клизмамъ и вырскиванію физиологическаго раствора поваренной соли; даѣе дѣлаются холодныя обливанія, растиранія, ванны; наконецъ, даютъ внутрь вино, кофе или вырскиваютъ подъ кожу эфиръ, мускусъ и т. под. Въ случаѣ смертельнаго исхода обращаютъ на себя вниманіе быстрое наступленіе трупнаго оковенія и гніенія; при вскрытіи находятъ переполненіе венозной системы ядквою кровью, обдѣленіе кровью мозгового вещества, мѣстами мелкія кровоизліянія. См. Jacobasch, «Sonnenstich und Hitzschlag» (Берл., 1879).

П. Розенбахъ.

**Удаси** (инд. Udāsī=отвергающіе)—одна изъ сектъ, на которыя дѣлятся сикхи (см. XXIX, 863).

**Удатта** (санскр. udatta=возвышенный, поднятый, высокий)—у индійскихъ грамматиковъ такъ назывался особый видъ ударенія, соответствующій греческому острому ударенію (такъ назыв. *акуту*=лат. *acutus*). Способы обозначенія его въ индійскихъ рукописяхъ различны. При наиболѣе употребительномъ способѣ (въ рукописяхъ Ригведы), самый слогъ *У.* не обозначается, но предыдущій слогъ (получающій удареніе «тяжелое»=*gravis*) означаетъ горизонтальной чертой внизу, тогда какъ слѣдующій за *У.* слогъ (носящій обремененное удареніе) обозначается довольно толстой вертикальной чертой сверху строки. При другихъ способахъ нотации акцента *У.* обозначается тонкой чертой сверху. Въ европейскихъ изданіяхъ, печатанныхъ санскритскимъ шрифтомъ деванагари (см.), употребляется также обозначеніе слога съ *У.* маленькой санскритской буквой для гласнаго *у.* надъ даннымъ слогомъ. Способъ этотъ введенъ знаменитымъ санскритомъ Бетингомъ и примѣненъ, между прочимъ, въ его санскритскомъ словарѣ (изданіе нашей академіи наукъ). Терминъ *У.* употребляется иногда и европейскими грамматиками для обозначенія аналогичнаго вида ударенія. См. также Удареніе.

С. Б.—ча.

**Удваргельскій** (Udvarhely) *комитатъ* въ Трансильваніи. 3417 кв. км., жит. (1890) 110132, преимущественно мадьярской народности (3119 румынъ, 2131 нѣмецъ) и евангелическаго исповѣданія (37287 чел. римско-католич.). Вся площадь У. комитата представляетъ собою лѣсистую горную страну, гдѣ возможно разведение только овса, ячменя, картофеля и конопли. Жители занимаются преимущественно скотоводствомъ и лѣсным промысломъ, а также художественной работой.

**Удвоение** или *редупликація* (лат. *reduplicatio*)—особый видъ образования корней или основъ при помощи повторенія корня или сложенія его съ самимъ собою. У. свойственно всѣмъ языкамъ и встрѣчается также на первыхъ ступеняхъ «онтогенетическаго» развитія языка—въ дѣтскомъ языкѣ. Образование при помощи У. свойственны также и всѣмъ эпохамъ исторіи индоевропейскихъ языковъ. Этотъ способъ словообразования вѣроятно столь же древнъ, какъ и человѣчскій языкъ вообще. Въ основѣ его несомнѣнно должны были лежать сочетанія двухъ первично самостоятельныхъ, хотя-бы и тождественныхъ, словъ, имѣвшихъ цѣлью выразить повтореніе или большую продолжительность известнаго дѣйствія, его интенсивности, и т. д. Таковы, напр., санскр. *piba-piba* = пей-пей, *divé-divé* = сжедневно (ср. нѣм. *tagtäglich*), *yatha-yatha*—какъ всегда; греч. *πάρ-πάρ* (т. е. *πάρ + πάρ*) = «совершенно, совсѣмъ», *πλέον-πλέον* = больше и больше; лат. *jam-jam*, *semper-semper*; русск. елеле, чуть-чуть, рано-рано (или ранымъ-рано), мало-мало (народн. мало-мала) и т. д. Различные виды удвоенія, очевидно, представляютъ собой результатъ сліянія подобныхъ сочетаній, происходившаго еще въ дофлективную эпоху индоевропейскаго праязыка. Различаются разные виды У.: 1) такъ называемое полное удвоеніе (*reduplicatio integra*), когда корень повторяется въ обѣихъ частяхъ бывшаго сложенія въ одинаковомъ видѣ: санскр. *dár-gar-a-s* «водворотъ», 3 л. ед. ч. *dár-dár-ti* «трескается, лопается»; греч. *βάρ-βάρ-ο-ς* «говорящій непонятно, бормочащій», лат. *quer-quer-u-s* «холодный, знобящій», *mur-mur* «шорохъ, шумъ» (нѣм. *Murmel*); старосл. *кля-кля-зъ* (изъ \**кол-кол-*), р. колоколь, старосл. *кля-кля-зъ* (изъ \**кол-кол-*), русск. тороторить (изъ \**тор-тор-*) и т. д. Случаевъ этого рода сравнительно немного. 2) Чаше всего У. бываетъ неполное, при чемъ въ одной части корень является въ измѣненномъ, ослабленномъ или искаженномъ видѣ (такъ назыв. *reduplicatio mutila*). Неполное У. представляетъ двѣ разновидности: а) префиксальное У. (*reduplicatio prefixa*), когда измѣненію подвергается первая часть удвоеннаго корня, напр., въ перфектѣ: санскр. *ri-rés-a*, греч. *λέ-λοιπ-ε* «онъ оставилъ», лат. *tu-tud-it* «онъ ударилъ», въ древневерхненѣм. имени существительномъ *fi-faltra* «мотылекъ», русск. *те-тер-ея*, лат. *te-ter-vas*, древнерусск. *бѣбрь*, теперь *бо-брь*, *че-четка* и т. д. Такое измѣненіе корня обыкновенно приводитъ къ тому, что онъ чувствуется уже какъ-бы префиксомъ, откуда и названіе самаго даннаго типа У.—префиксальнымъ. Менѣе часта другая

разновидность неполнаго У.—б) У. суффиксальное (*reduplicatio suffixalis*), въ которомъ измѣненію подвергается вторая часть удвоеннаго корня. Наиболее обыкновеннымъ случаемъ ея является такъ называемое «переломленное У.» (нѣм. *gebrochene Reduplicatio*), напр. въ санскр. *dar-d-û* «накожная сыпь», лат. *der-b-losus* = «шелудивый» изъ \**der-d-u-*; греч. *μῦρ-μ-ῶ* «страшный привидѣніе», рядомъ съ полнымъ У. въ *μῦρ-μῦρ-ο-ς* «страхъ»; лат. *bal-b-u-s* «занка», рядомъ съ санскр. полнымъ У. въ *bal-balâ-kaṇomî* (буквально: «дѣлаю *balbalâ*, занкаюсь), лат. *gur-g-es* = водворотъ, рядомъ съ *gur-gul-io* (изъ \**gul-gul-*); лит. *mur-m-iu* «ворчъ», рядомъ съ лат. *mur-mur* «шумъ, шельсть»; старослав. *-дежда* въ *надежда*, *одежда* изъ \**-де-д-ја* (ср. санскр. 3 л. ед. *da-dhâ-ti* = «кладетъ», греч. *τί-θη-μι* = «кладу», р. *да-д-уть*) (ср. санскр. 1 л. ед. *da-dâ-mi*—даю, греч. *δί-δο-μι*) и т. д. Иногда, въ силу различныхъ звуковыхъ процессовъ, измѣнившіхъ до неузнаваемости удвоенный корень, У. въ немъ уже не чувствуется, и такимъ образомъ возникаетъ новый корень. Такъ напр., санскр. и лат. корень *sêd-* (въ 1 л. множ. ч. прошедшаго совершеннаго санскр. *sêdîmî*, лат. *sêdîmus* = мы сѣли) восходитъ по всей вѣроятности къ удвоенному корню *se-sd-* (*sd*—слабая форма корня *sed-*), откуда получалось *sezd-* и затѣмъ, по исчезновеніи *-z-*, вызвавшемъ замѣнительное удлиненіе гласнаго *e*—*sêd*. Лат. 1 л. ед. ч. *sego* «сѣю» восходитъ къ удвоенной формѣ \**si-so* (ср. греч. *ἴσθι* «бросаю» изъ \**si-st-*). Корень *êd-* въ 1 л. множ. ч. перфекта санскр. *âd-îmâ*, лат. *êd-îmus*, got. *êt-um* представляетъ не первичную долготу гласнаго *e*, но вторичную, получившуюся вслѣдствіе сліянія обѣихъ частей удвоеннаго корня *e-ed-* и т. д.

*Литература.* А. F. Pott, «Doppelung (Reduplication, Gemination) als eines der wichtigsten Bildungsmittel der Sprachen, beleuchtet aus Sprachen aller Welttheile» (Лемго и Демгольдъ, 1862); G. Gerland, «Intensiva und Iterativa und ihr Verhältniss zu einander» (Лпц., 1869); Brugmann, «Ueber die sogenannte gebrochene Reduplication in den indogermanischen Sprachen» (Curtius, «Studien zur griechischen und lateinischen Grammatik», т. VII); H. Osthoff, «Ueber *kal-* und *tal-*, zwei Fälle gebrochener Reduplication» (тамъ же, т. VIII); еро же, «Zur Reduplicationlehre» («Paul und Braune's Beiträge zur Geschichte d. deutschen Sprache u. Literatur», т. VIII); A. Bezzenger, «Zur Beurtheilung der attischen Reduplication» (въ еро журналѣ «Beiträge zur Kunde der indogerm. Sprachen», т. II); еро же, «Zur Lehre von der Reduplication im Litauischen» (тамъ же, т. I); H. Collitz, «Ueber eine besondere Art vedischer Composita (Iterativ-composita) въ «Verhandlungen» 5-го междунаrodnаго съѣзда ориенталистовъ (т. II, В., 1882); Leo Meyer, «Vergleichende Gramm. der griech. und latin. Sprache» (т. I, стр. 1093 и сл.); Hainebach, «De Graecae Linguae reduplicatiōne praeter perfectum» (Гиссенъ, 1847); R. Fritzsche, «Questiones de reduplicatiōne Graecae» (Curtius, «Studien zur gr. und lat. Gramm.», т. VI); C. Jacoby, «Die Reduplication im La-

teinischen» (Данцигъ, 1878); E. Wölflin, «Die Geminatio im Lateinischen» («Sitzungsberichte» историко-филолог. отд. мюнх. академіи наукъ, 1882); Fr. Diez, «Geminatio und Ablaut im Romanischen» (Höfer, «Zeitschrift für die Wissenschaft der Sprache», 1851); Brugmann, «Grundriss der vergleich. Grammatik der indogerm. Sprachen» (т. II, ч. 1 и 2. Страсбургъ, 1889—1892, особенно § 6 и въ разныхъ мѣстахъ); И. Л. Досъ, «Объ У. въ области деркочно-славянскаго языка» («Русскій Филолог. Вѣстникъ», 1890, т. XXIII, кн. 1); Lichtenberger, «De verbis quae in vetustissima Germanorum lingua reduplicatum praeteritum exhibebant» (Нанси, 1891); Burchardi, «Die Intensiva des Sanskrit und Avesta» («Bezenbergers Beiträge zur Kunde der indogerm. Sprache», т. XIX) и т. д. С. В.—чг.

**Удвоеніе куба** или *дейійская задача*— состоятъ въ слѣдующемъ: построить кубъ, объемъ котораго равенъ удвоенному объему даннаго куба. По преданію, оракулъ на о-вѣ Делосѣ совѣтовалъ удвоить алтарь храма посвященнаго Аполлону въ Афинахъ, чтобы избавить населеніе Аттики отъ чумы, свирѣпствовавшей въ IV в. до Р. Хр. Если сторона даннаго куба равна  $a$ , то сторона удвоеннаго

куба будетъ  $a\sqrt[3]{2}$ . Этотъ радикаль (XXVI, 75) нельзя построить при помощи циркуля и линейки и потому дейійская задача не рѣшима при помощи прямыхъ линий и круговъ. Рѣшеніе возможно, если обратиться къ другимъ кривымъ или къ механическимъ приборамъ съ подвижными частями. Не перечисляя всѣхъ геометровъ, занимавшихся рѣшеніемъ этой задачи, отмѣтимъ только слѣдующее. Платонъ рѣшилъ задачу механически. Менехмъ далъ два способа: 1) при помощи двухъ параболъ и 2) при помощи параболы и равнобочной гиперболы (XIX, 89). Никомедъ (XXI, 138) воспользовался конхоидой (XVI, 741), а Дюкль (X, 755) примѣнилъ циссоиду (см.) къ рѣшенію задачи. Подробности можно найи въ первомъ томѣ сочиненія Moritz Cantor'a, «Vorlesungen über Geschichte d. Mathematik».

Д. С.

**Удвоиющій шпатель** — см. Кальцитъ или известковый шпатель (исландскій шпатель).

**Удгатыр** или *Удгата* (санскр. Udgāt, им. ед. Udgāta—запѣвала)—въ древне-индійскомъ ритуалѣ ведійской эпохи такъ назывался жрецъ, на обязанности котораго лежало пѣнне гимновъ и молитвъ изъ Самаведы (такъ называемыхъ *саманъ*—санскр. Sāman).

**Уддевалла** (Uddevala) — старинный шведскій городъ въ ленѣ Гетеборгъ и Богусъ, на устьѣ Малой Бѣфе или У.-О (Båfve, Uddevalla - å), въ заливѣ Каттегата. Около 8000 жит.; значительный вывозъ хлѣба, льняныхъ матеріаловъ и продуктовъ рыболовства; большое производство хлопчатобумажныхъ тканей, паровая лѣсопильня со столарными мастерскими и корабельными верфями.

**Уджаяни** (санскр. Ujjayinī)—тоже, что *Удджайни* (см.).

**Удджаяни** (санскр. Ujjayani отъ корня ji—побѣждать, который въ сложеніи съ предлогомъ *ud* получаетъ значеніе: завоевывать,

пріобрѣтать) — имя города въ центральной Индіи, у грековъ Ὀζύνη, вблизи котораго лежитъ теперешній городъ Уджайнъ (см.). Нѣкогда онъ былъ резиденціей мудраго царя Викрамадитья (см.) и причислялся къ семи священнымъ городамъ. Индійскіе географы считаютъ отъ него долготу, проводя черезъ него свой первый меридіанъ. У. лежалъ, на одну милю южнѣе теперешняго Уджейна; развалины его теперь скрыты подъ землей на глубинѣ 15—18 футовъ. При раскопкахъ стѣны и колонны построекъ оказывались цѣлыми, не разрушенными. Индійскалъ фантазія приписываетъ неизвѣстную катастрофу, похоронившую подъ землей этотъ знаменитый городъ, мшению разгнѣвааннаго бога Индры, который засыпалъ его землянымъ дождемъ, чтобы уничтожить оскорбившаго его гандхарва Сену, обитавшаго тогда въ У. С. В.—чг.

**Уддхава** (санскр. Uddhava)—въ индійской мѣологической исторіи другъ и совѣтникъ одного изъ воплощеній бога Вишну—Кршны (XVI, 784), по свидѣтельству нѣкоторыхъ источниковъ его двоюродный братъ. Другое его имя Паванавадхи (Pavanavādhi).

**Уде** (Жанъ-Викторъ Oudet, 1787—1864)—франц. врачъ по зубнымъ болѣзнямъ. Получилъ званіе доктора медицины въ Парижѣ въ 1813 г. Въ 1823 г. сдѣлался членомъ медицинскои акад. Кроме многочисленныхъ статей, помѣщенныхъ имъ въ «Dictionnaire de medecine», онъ написалъ еще: «Expériences sur l'accroissement continu et la reproduction des dents chez les lapins» (1824), «Considérations sur la nature des dents et leurs maladies» (1826), «De l'emploi de l'éthérisation pour l'extraction des dents» (1849), «De l'accroissement continu des incisives chez les rongeurs» (1850), «Odontogénie» (1855), «Recherches anatomiques, physiologiques et microscopiques sur les dents et sur leurs maladies» (1862) и др.

**Уде** (Фрицъ-Карль-Германъ von Uhde)—нѣмецк. живописецъ, род. въ 1848 г., въ 1877 г. поступилъ въ ученики мюнхенской акад. худ. Пробывъ въ ней два года, отправился въ Парижъ, гдѣ учился (въ 1879—80 гг.) у Мункачи; затѣмъ посѣтилъ Голландію и совершенствовался изученіемъ ся великихъ старинныхъ живописцевъ. Въ 1880 г. поселился въ Мюнхенѣ и трудится тамъ понинѣ. Сперва онъ довольно долго занимался чисто жанровою живописью, послѣ чего перешелъ къ религіознымъ сюжетамъ, но сталъ изображать ихъ не традиціоннымъ образомъ, не съ давно установившимися типами лицъ и фигуръ, не съ историческими костюмами и обычными околичностями, а въ проникнутыхъ благочестіемъ сценахъ, происходящихъ какъ-бы въ наши дни среди нѣмцевъ, въ нынѣшней житейской, притомъ простонародной обстановкѣ. Произведенія подобнаго рода, въ которыхъ выказывались его умъ, оригинальность, умѣнье эффектно располагать композицію и давать живое выраженіе какъ отдѣльнымъ лицамъ, такъ и связывающему ихъ дѣйствию, его теплая любовь къ человечеству, знаніе своего народа и техническое мастерство — вскорѣ доставили ему громкую извѣстность основа-

тедя новаго направленія въ нѣмецкой живописи и породили толпу подражателей этому художнику, которые до такой степени успѣли прискучить публикѣ, что онъ самъ въ послѣднее время снова обратился къ обыкновенному жанру. Наибольше популярныя произведенія У.—«Не забывайте дѣтямъ приходиться ко Миѣ» (нах. въ лейпцигскомъ муз.), «Рождество Христово» (триптихъ, въ дрезденской галл.), «Къ намъ въ гости пожаловалъ Господь Иисусъ» (въ берлинской національной галл.), «Вознесение Христово» (въ мюнхенской нов. пинакот.), «Христосъ съ апостоломъ Лукою и Клеопою на пути въ Емаусъ» (въ Штудеделескомъ муз., во Франкфуртѣ на Майнѣ), «Молитва передъ обѣдомъ» (въ Люксембургской галл., въ Парижѣ), «Товия, отправляющийся въ дорогу» (въ галл. кн. Лихтенштейна, въ Вѣнѣ), «Нагорная проповѣдь» и нѣкоторыя др.

**Удемансь** (Иоаннъ-Абрагамъ-Христіанъ Oudemans)—голл. астрономъ, братъ Корнелія У., род. въ 1827 г., въ 1857 г. назначенъ главнымъ инженеромъ и начальникомъ географическаго бюро въ Нидерландской Остиндіи, гдѣ руководилъ обширными геодезическими операціями. Съ 1875 г. состоятъ профессоромъ университета и директоромъ астрономической обсерваторіи въ Утрехтѣ. Сочин. «Die Triangulation Jon vava» (Гаага и Батавія, 1875—95, части 1—4); У. также издалъ сочиненіе Кацзера, «De Sterrenhemel» (Девентеръ, 1884—88).

**Удемансь** (J. Th. Oudemans)—голландскій зоологъ, род. въ 1862 г., въ 1880—1887 г. изучалъ зоологію и ботанику и за диссертацию. «Bijdrage tot de Kennis der Thysanura en Collembola» (Амст. 1887) получилъ степень доктора. Съ 1885—94 состоялъ ассистентомъ при зоологическомъ институтѣ, съ 1888—92 приватъ-доцентомъ и съ 1895—1900 г. консерваторомъ зоологич. музея амстердамскаго университета. Научныя работы У. касаются преимущественно насѣкомыхъ; онъ напечаталъ, между прочимъ: «Beiträge zur Kenntnis der Thysanura und Collembola»; «Apterygota des indischen Archipels» (сост. часть: «Zool. Ergebnisse einer Reise in Niederl. Ost-Indien», изд. М. Веберомъ, Лейденъ 1890—91); «Die accessorischen Geschlechtsdrüsen der Säugethiere. Vergleichend - anatomische Untersuchung» (удост. преміи, Natur Verh. v. d. Holland. Maatsch. d. Wetensch., Гарлемъ 1892); «Naamlijst van Nederlandsche Tenthrédinidae» (Tijdschr. f. Entomologie, XXXVII, 1893—94); «Falter aus castrirten Raupen, wie sie aussehen und wie sie sich benehmen» («Zool. Jahrbücher», XII, 1898, перев. съ голландскаго); «De Nederlandsche Insecten» (сТравенгаре, 1900).

Н. Н. А.

**Удемансь** (Корнель - Антуанъ-Абрагамъ Oudemans)—голландскій ботаникъ, род. въ 1825 г., съ 1877—96 г. профессоръ университета и директоръ ботаническаго сада въ Амстердамѣ. Соч.: «Aanteekeningen op de Pharnacopoea Neerlandica» (1854—56), «Leerboek der plantenkunde» (1866—70), «Neerlands Plantentuin» (1865—67), «Herbarium van Neerlandische platen»; издаеть «Nederlandsch Kruidkundig Archief» и «Archives Néerlandaises».

**Уденарде** (Oudenarde)—небольшая крѣпость въ бельгійской провинціи восточной Фландріи, на р. Шельдѣ. Во время войны за испанское наслѣдство французы, подъ начальствомъ герц. Бургундскаго, къ которому были приставлены герц. Вандомъ, какъ опытный полководецъ, и союзники, подъ начальствомъ герц. Мальборъ, весь іюнь 1708 г. простояли другъ противъ друга, близъ У., не рѣшаясь на бой въ виду почти равныхъ силъ (у французовъ 80 т., у союзниковъ 70 т.). 8 іюля прибылъ къ Мальборо принцъ Евгений Савойскій со вспомогательнымъ австрійскимъ корпусомъ, и на военномъ совѣтѣ союзниковъ было рѣшено напасть на французовъ, которые въ началѣ іюля успѣли занять Гентъ и Брюгге въ зап. Фландріи. Вечеромъ 8 іюля союзники быстрымъ движеніемъ врѣзались между французской арміей и французской границей. Во французской главной квартирѣ господствовала нерѣшительность относительно того, что предпринять. Герц. Бургундскій, полный самоуверенія, то возставалъ противъ дѣльных совѣтовъ герц. Вандома, то мѣшалъ ихъ своевременному осуществленію. Послѣ нѣкоторыхъ колебаній французы рѣшились отступить и остановились у Гавра на Шельдѣ (въ 1½ миляхъ ниже У.), намѣреваясь 11 іюля перейти рѣку; но союзники въ тотъ-же день перешли Шельду и около полудня появились въ виду непріятеля. Вандомъ занявъ за ручьемъ крѣпкую позицію, на которую непріятель не рѣшился-бы напасть; но герц. Бургундскій велѣлъ вывести часть войска на другую позицію, что побудило Вандома, чтобы не раздѣлять силъ, съ остальною частью войска послѣдовать за первой; приказанія герц. Бургундскаго по этому поводу разошлись съ приказаніями Вандома и парализовали его дѣйствія. Союзники, съ Мальборо на дѣловомъ крылѣ и принцемъ Евгениемъ на правомъ, бросились на французовъ, пославъ противъ ихъ праваго крыла и въ тылъ ген. Оверкерка. Французы потерѣли страшное пораженіе; только темнота ночи остановила преслѣдованіе бѣгущихъ; въ темнотѣ два крыла союзниковъ, охватывая непріятеля, стали обстрѣливать другъ друга, послѣ чего дальнѣйшее движеніе было остановлено. Вандомъ съ немногими оставшимися въ строю солдатами приказалъ отступленіе, вѣрнѣе — бѣгство своихъ войскъ, которыя были затѣмъ собраны въ крѣпкой позиціи за каналомъ между Гентомъ и Брюгге, гдѣ и окопались въ ожиданіи непріятеля. Французы потеряли въ этомъ бою, вмѣстѣ съ плѣнными, около 12000 т. чел., союзники—около 5000 чел.

**Удендорпъ** (Францъ Oudendorp, 1896—1761)—голландскій филологъ; былъ профессоромъ исторіи и краснорѣчія въ Лейденѣ. Весьма дѣльны его снабженныя обширными примѣчаніями изданія Юлія Обсеквенса (Лейденъ, 1720), Лукана (Лейд., 1728), Фронтина (Лейд., 1731, 2 изд. 1779), особенно Цезаря (Лейд., 1737, в Пфутгардтѣ, 1822), Светонія (Лейд., 1751) и Апулея (1786—1823). Другіе его труды: «De veterum inscriptionum suarum» (Лейденъ, 1745) и примѣчанія къ «Eclougae vocum atticarum» Томаса Магистра (1757).

**Удень** (Францискъ Oudin, 1673—1752)—иезуитъ, поэтъ. Написалъ на латинскомъ яз. много церковныхъ гимновъ, поэмъ, похвальныхъ словъ и поучительныхъ стихотвореній. Издалъ въ 1749 г., подъ именемъ d'Olive, «Poemata didascalica».

**Удень** (Цезарь Oudin)—секретарь и переводчикъ франц. короля, ум. въ 1625 г.; однимъ изъ первыхъ перевелъ на франц. языкъ Донъ-Кихота; составлялъ испанскіе и итальянскіе словари. Сынъ его *Литоній* занималъ послѣ смерти отца мѣсто переводчика при Людовикѣ XIII и давалъ уроки итальянскаго языка Людовику XIV; издалъ нѣсколько руководствъ для изученія итальянскаго и испанскаго языковъ: «Recherches italiennes et françaises», «Curiosités françaises», «Trésor des langues espagnole et française» и мн. др.

**Удень** (Федоръ Карловичъ, Friedrich Uden) — проф. патологии и терапіи въ слб. мед.-хир. инст., родомъ пруссакъ, учился въ Берлинѣ въ мед.-хир. коллегіи и въ галльскомъ университетѣ, гдѣ и получилъ докторскій дипломъ (1776). Въ то же время онъ обучался и горному дѣлу и въ 1783 г. получалъ чинъ горнаго совѣтника въ герц. Саксенъ-Веймарѣ. На русскую службу У. былъ принятъ по Высоч. повел. отъ 13 июля 1786 г. и опредѣленъ въ Черниговское намѣстничество. Въ 1792 г. его назначили было проф. въ только-что основанный имп. хирургическій институтъ, но еще до занятія имъ этой должности онъ былъ опредѣленъ преподавателемъ математики и физики въ слб. медицинскую школу (1793), а въ 1794 вышелъ въ отставку. Въ 1799 г. избранъ въ поч. члены медицинской коллегіи, а въ 1800 г. назначенъ профессоромъ патологии и терапіи въ слб. имп. хир. инст. Въ 1802 г. утвержденъ ученымъ секретаремъ медицинскаго совѣта. У. принадлежатъ первая попытка издавать русское медицинское періодическое изданіе. Въ 1792 г. онъ просилъ разрѣшеніе медицинской коллегіи издавать еженедѣльный журналъ подъ заглавіемъ: «Всѣдущіе врачи или общепользная врачебная переписка». Онъ даже представилъ коллегіи первый листъ журнала, составленный имъ самимъ, но напечатать этотъ листъ ему не разрѣшили, такъ какъ, «по разсмотрѣннй коллегіей, примѣчено нѣкоторое въ ономъ отношеніе до вѣри и церковныхъ обрядовъ». Его сочиненія: «Фармакопея на латинскомъ языкѣ» (СПб., 1818); «Академическія чтенія о хроническихъ болѣзняхъ» (7 частей, СПб., 1816—22); «Наставленіе о скотскихъ болѣзняхъ, которымъ наиболѣе бывають подвержены: лошади, рогатый скотъ, свинья и овцы; съ показаніемъ признаковъ, припадковъ и причинъ оныхъ и съ присовокупленіемъ достовѣрнѣйшихъ способовъ, какъ лечить и предохранять скотъ отъ оныхъ». См. Як. Чистовичъ, «Исторія первыхъ медицинскихъ школъ въ Россіи» (приложенія, стр. СССХІ—СССХІІІ).

**Удержаніе начальникомъ слѣдственнаго довольтствія**—особая форма воинскаго правонарушенія. Въ періодъ приема и хране-

нія предметовъ довольтствія военный начальникъ дѣйствуетъ какъ органъ административнаго военнаго управленія, и совершаемая имъ при этомъ нарушенія относятся къ обще-служебнымъ преступнымъ дѣяніямъ. Съ момента наступленія срока для выдачи предметовъ, характеръ его дѣятельности измѣняется: онъ дѣйствуетъ какъ военный начальникъ въ собственномъ смыслѣ слова. Значеніе У. начальникомъ предметовъ довольтствія было характерно выражено Петромъ Вел. въ толкованнй къ 66 артикулу: «когда солдату оное не дается, что ему принадлежитъ, тогда можетъ легко всякое зло изъ того произойти, или если солдаты съ какой скудости и голоду въ болѣзнь впадутъ, изъ того въ Его Величества службѣ остановка учинится». Субъектомъ У. можетъ быть только тотъ начальникъ, на которомъ, въ силу закона, лежитъ обязанность выдавать данные предметы довольтствія. Объектъ У.—предметы денежнаго, вещевого или провіантскаго довольтствія, подлежащіе выдачѣ, во-1-хъ, отъ казны, во-2-хъ, подчиненнымъ. Невыдача, напр., ротнымъ командиромъ собственнымъ солдатскимъ денегъ или старшимъ конвойнымъ—кормовыхъ денегъ арестантамъ составляютъ присвоеніе или превышеніе власти, но не У. Совершеніе дѣянія съ согласія подчиненныхъ устраниваетъ виновность. Съ вѣстной стороны дѣяніе можетъ выразиться какъ въ невыдачѣ, такъ и въ несвоевременной выдачѣ. Воинскій уставъ о наказаніяхъ различаетъ двѣ формы У.: 1) У. или производство вычетовъ изъ корыстныхъ видовъ; наказ.—лишеніе всѣхъ особыхъ правъ и преимуществъ и отдача въ исправительныя арест. отдѣленія, а когда дѣяніе сопровождалось притѣсненіемъ или принужденіемъ, то виновный подвергается одному изъ наказаній, опредѣленныхъ за вымогательство (ст. 176). 2) У. для употребленія на расходы по вѣренной части; наказ.—отставленіе отъ службы, отрѣшеніе отъ должности, гауптвахта или взыскаіе дисциплинарное; при наличности принужденія—наказаніе какъ за превышеніе власти. Въ обоихъ случаяхъ на виновнаго возлагается обязанность вознаграждать «объенныхъ» подчиненныхъ (ст. 177).

**Уджейнъ** (Udschain)—гор. въ инд. госуд. Гваліоръ, состоящемъ подъ суверенитетомъ Англіи; окруженъ стѣной съ башнями; нѣсколько дворцовъ, 4 мечети, много индусскихъ храмовъ, изъ которыхъ одинъ посвященъ Магадевъ, съ великолѣпнымъ мавзолеемъ одной изъ женъ Магаджи Синдіа и мраморной группой воза Шивы, считающейся величайшимъ произведеніемъ индусскаго искусства. Обсерваторія, которая обозначала первый меридіанъ инд. географовъ. Жит. (1891) 34691 (9476 магометанъ).

**Уджиджи** (Udschidschi)—страна въ герм. влад. въ вост. Африкѣ, на вост. берегу Тангавайки, между 4°30' и 4°55' ю. ш., 1200 кв. км., съ 36000 жит. (Ваджиджи), принадлежачими къ племени Банту; они крѣпкогортѣдосложенія, хорошіе земледѣльцы (оливков. пальмы, сахарный тростникъ, ямсъ, бататы, земляные орѣхи) и искусные корабельщики.

Главный пункт страны, называемый также У., состоит из двух городков: *Угои*, мѣсто пребывания арабскихъ торговцевъ, и *Кевеле*, деревни туземцевъ, съ 8000 жит., обитающихъ въ грязныхъ жилищахъ, въ весьма нездоровой мѣстности, представляющей однако главнѣйшій торговый пунктъ на Танганайкѣ. Гаванью служитъ сосѣдняя бухта Кигорма. Первые европейцы, сюда пришедше, были Бертонъ и Спикъ (1858). Стэнли нашелъ здѣсь въ 1871 г. Ливингстона. Въ 1893 г. Сигль водрузилъ здѣсь герм. флагъ.

**Уджонн**—см. Оджонн.

**Удлинные** или *удильники*, иногда *удовье*—часть рыболовной удочки (см.), состоящая изъ длинной палки, къ которой привязывается леса. У. служатъ: 1) для болѣе удобнаго забрасыванія леси, 2) для подсѣчки рыбы, взявшей приманку, и 3) для вываживанія (VII, 474) попавшейся на крючекъ рыбы, чтобы вытащить ее изъ воды. Для удовлетворенія этимъ назначеніямъ У. должны быть достаточно длинны и легки, прямы и гибки, упруги и крѣпки. Длина и толщина У. зависятъ отъ сорта рыбы, для ужения которой оно предназначается. Иногда длина доходитъ до 7—8 и даже до 10—12 арш.; въ «комлѣ» (на самомъ толстомъ мѣстѣ) У. должно имѣть не болѣе 2—3 дм. въ обхватѣ и затѣмъ постепенно утончаться къ концу. Центр тяжести хорошаго У. долженъ находиться приблизительно въ разстояніи 14—16 врш. отъ руки. Всѣ вообще У. раздѣляются на естественныя (натуральныя) и складныя. *Естественныя* У. получаютъ изъ можжевельника, орѣшника, березы, клена, иногда черемухи. Лины; вырѣзываютъ ихъ или поздно осенью, или раннею весною (пока сокъ въ деревьяхъ не поднялся еще отъ корня) и затѣмъ завяливаютъ (супать) въ вынужденно-прямомъ положеніи, для чего ихъ либо привязываютъ къ прямымъ шестамъ, либо подвѣшаютъ внизъ верхнюю съ привязанною къ ней тяжестью. Переходный типъ къ складнымъ У. составляютъ болѣе или менѣе длинныя березовыя, орѣховыя и даже сосновыя палки, къ которымъ накрѣпко привязываются можжевеловые прутки въ аршинъ или полтора длины. *Складныя* У. дѣлаются изъ обыкновеннаго колѣнчататаго тростника, изъ бамбуковаго тростника (нерцочнаго дерева) и изъ дерева (ясени, хикори, гринхардта, лансвуда); состоятъ онѣ изъ 3—5 плотно соединившихся одно съ другимъ колѣнъ. На каждомъ У., предназначенномъ для ужения съ катушкою (см. ниже), дѣлаютъ гнѣздо или желобокъ (на разстояніи врш. 4 отъ комля), куда вставляется катушка, и укрѣпляютъ кольца, черезъ которыя проходитъ шнуръ, намотанный на катушку; одно изъ такихъ колецъ привязывается къ верхушкѣ У. Упомянутая выше *катушка* состоитъ изъ мѣднаго или алюминіеваго станка, прикрѣпляемаго къ У.; въ станокъ вкладывается шпулька изъ того же металла, приводимая во вращеніе рукояткою, приличесно къ одному изъ концовъ ея оси; въ шпулькѣ провертывается дыра, въ которую вдергивается шнурокъ, служащій продолженіемъ леси; кромѣ обыкновенныхъ бываютъ катушки съ тормазомъ (устраняющія излишній выпускъ

шнура) и съ мультипликаторомъ (при которомъ каждый поворотъ рукоятки даетъ нѣсколько поворотовъ шпульки). Назначеніе катушки заключается въ возможности удлинить или укорачивать лесу сообразно съ требованіями ужения. Отъ описанныхъ У. надо различать *донныя* У., употребляемыя для ужения безъ поплавка; при незначительной длинѣ, они выдѣлаются изъ можжевельника, орѣха, березы и т. п. и оканчиваются, иногда, китовымъ усомъ; на комлѣ ихъ или дѣлается утолщеніе (для удобнѣйшаго держанія въ рукѣ), или же оно оканчивается остриемъ (для втыканія въ берегъ или въ лодку); въ послѣднемъ случаѣ къ концу У. привязывается бубенчикъ, звенящій при клевѣ рыбы. Къ числу донныхъ У. принадлежатъ *кобылки* или *колодки*, состоящія изъ небольшого устойчиваго деревяннаго основанія, удобнаго для обхвата одною рукою, и вдѣланнаго въ него наглухо короткаго удильника изъ можжевеловаго прутка или китоваго уса; эти кобылки употребляются для зимняго ужения, при чемъ ставятъ на льду у края лунки (проруби). Литература см. подъ ст. Ужение; см. также: «Приготовление натуральныхъ цѣльныхъ У.» («Природа и Охота», 1884, X); П. Черкасцовъ, «Замѣтки о приготовленіи У. англійскаго образца» (тамъ же, 1893, IV). С. Б.

**Удине** (Udine)—итальян. провинція въ Венеціанской области. 6582 кв. км., 534547 жит. (1896). На сѣв. тянутся Каринтійскія Альпы (гора Колянью. 2799 м.), на Ю.—группа Премаджоре, на В.—Юлійскія Альпы (Брамкофель 2755 м.; Монте Конинъ 2582 м.); остальная часть провинціи представляетъ обширную равнину, къ Ю переходящую въ береговое озеро—Марапо. Рѣки лѣтомъ бѣдны водою и образуютъ обширные валуны. Изъ нихъ наиболѣе значительны: Талиаменто съ Дегано, Бутъ и Фелла, Ливенца съ Медуной, Стелла и Натизоне (притокъ Изонцо). Климатъ дождливый (ежегодн. колич. осадковъ до 1552 мм.). Главн. продукты: масть (1894 г. 957918 гкл.), пшеница (217175 гкл.), стручковые плоды, картофель, каштаны, вино (126553), шелкъ (1232247 кг. коконовъ); скотъ, сыръ (2451469 гкл.), масло, яйца, шерсть, рыба и водяныя птицы, торфъ (8000 тоннъ), строительный камень, гипсъ. Производство стальныхъ товаровъ, известки и цемента, гончарн. тов., муки, водки; шелко-пряд., бумаго-ткац. и бумаго-пряд. фабрики, лѣсные заводы. Жители значительную часть года проводятъ въ отхожихъ промыслахъ.

**Удине** (Udine)—главн. гор. итал. пров. того же имени, при каналѣ Роджіа. Романскій соборъ, нѣсколько церквей съ красивыми картинами; архіепископскій дворецъ (съ картинами Джованни да У. и Тіеполе на стѣнахъ и на потолкѣ); городская дума (построенъ въ 1457 г.). Памятникъ Гарibaldi (1887); электрическое освѣщеніе, телефонъ, городской музей, библиотека (27390 т., 2000 манускр.). Жителей ок. 23½ тыс. Производство металлическихъ издѣлій, спичекъ, кожаныхъ, и деревянныхъ издѣлій; фабрики шелку, бумаго-пряд. и бумаго-ткац. производства, водоѣдѣис. У. впервые встрѣчается подъ этимъ

именемъ въ 983 г., какъ владѣніе аквидейскаго патріархата. Въ 1420 г. городъ перешелъ въ власть Венеціи.

**Удине** (Джованни да Udine, 1487—1564) — прозвище, подъ которымъ извѣстенъ, по мѣсту своего рожденія, итал. живописецъ Дж. Нанни. Онъ былъ ученикомъ сперва Джорджоне, въ Венеціи, а потомъ Рафаэля, въ Римѣ, гдѣ помогалъ великому урбинскому мастеру расписывать орнаментами знаменитыя ложи въ Ватиканскомъ дворцѣ, а ложи его второго этажа декорировалъ подобно живописью всецѣло одинъ. Его книги принадлежатъ также гирлянды цвѣтовъ и плодовъ, окружающія Рафаэлевскія фрески въ Фарнезинской виллѣ на сюжетъ изъ легенды о Сицихей. Славился не только какъ живописецъ-орнаментистъ, но и какъ искусный лѣшпикъ въ стуккѣ. Удалившись при разгромѣ Рима въ 1527 г. на родину, въ Удине, работалъ здѣсь и въ окрестностяхъ (между прочимъ въ замкѣ Коллоредо) и только однажды, въ 1550 г., пріѣзжалъ въ Римъ для росписи послѣдней изъ ложъ.

**Удине** (Эженъ-Андрѣ Oudiné, 1810—87) — даровитый франц. скульпторъ и медальеръ, учился сперва у А. Галлѣ и, получивъ въ 1831 г. такъ наз. римскую премію за медальерное искусство, занимался потомъ скульптурою подъ руководствомъ Петито и живописію въ мастерской Энгра. По возвращеніи изъ Италіи получалъ мѣсто медальера при парижскомъ монетномъ дворцѣ. Изъ его многочисленныхъ пластическихъ произведеній, преимущественно достойныя вниманія статуи «Раненый гладиаторъ» (1837), «Вирсавія», «Генералъ Эспанья» и «Людовикъ XVIII», группа «Хариты», фигуры четырехъ евангелистовъ въ парижск. дрк. Сень-Жервѣ (1845), легендарная королева Берта (нах. въ Люксанбургскомъ саду, въ Парижѣ), «Спящая Психея» (1848, въ гаврскомъ муз.) и вѣк. др. Кромѣ того имъ исполнено множество портретныхъ бюстовъ и медалей на разные случаи и въ честь разныхъ лицъ. Ему принадлежало, между прочимъ, изображеніе Республики на французскихъ монетахъ, чеканившихся съ 1848 г. до провозглашенія второй имперіи, и подъ этимъ изображеніемъ было вычеканено его имя. Въ 1849 г., когда финансовыя дѣла во Франціи обстоили плохо, монархисты каламбурили по поводу этихъ монетъ, говоря: Oû diner (Oudiné) sous la république (гдѣ обѣдать при республиканскомъ правленіи?).

**Удино** (Николай - Шарль - Викторъ Oudinot, герцогъ Реджіо) — сынъ послѣдующаго, франц. генералъ и политическій дѣятель (1791 — 1863); принималъ участіе въ наполеоновскихъ походахъ; въ 1814 г. получилъ чинъ полковника. Во время Ста дней остался вѣренъ Людовику XVIII. Съ 1835 г. онъ служилъ въ Алжирѣ, явля въ виду отстѣпнуть за младшаго брата, убитаго алжирцами. Въ 1842 г. избранъ въ палату депутатовъ, гдѣ присоединился къ лѣвому центру и вотировалъ вмѣстѣ съ Тьеромъ. Въ 1849 г. У. былъ назначенъ главнокомандующимъ арміею, отправленной противъ Рима, въ которомъ тогда была провозглашена республика; 1 июля 1849 г. онъ

взялъ Римъ. Выбранный въ законодательное собраніе, онъ занялъ въ немъ мѣсто въ ряду орлеанистовъ. 2 дек. 1851 г. та часть палаты депутатовъ, которая протестовала противъ государственнаго переворота, назначила У. начальникомъ войскъ, долженствовавшихъ бороться съ Наполеономъ; вслѣдствіе этого У. былъ арестованъ, но уже 8 дек. освобожденъ. У. писалъ по военнымъ и экономическимъ вопросамъ.

*В. В.—сг.*

**Удино** (Шарль Николай Oudinot, герцогъ Реджіо) — маршалъ Франціи (1767 — 1847). Служилъ въ королевской арміи, но скоро оставилъ ее. Революція снова сдѣлала его солдатомъ. Въ 1794 г. онъ былъ уже генераломъ. Въ качествѣ начальника штаба Массены прославился обороной Генуи (1800). Въ кампаніяхъ 1805—07 гг. командовалъ гренадерскими корпусомъ; участвовалъ въ битвахъ при Остроленкѣ, подъ Данцигомъ и подъ Фридрихсгофомъ. Въ 1809 г. стоялъ во главѣ 2-го армейскаго корпуса; за битву при Ваграмѣ получилъ маршальскій жезлъ, а вскорѣ послѣ того титулъ герцога. Въ 1812 г. У. сражался съ кн. Витгенштейномъ во главѣ 2-го армейскаго корпуса; 17 августа, тяжело раненый въ одномъ изъ сраженій подъ Полоцкомъ, сдалъ команду Гувіону Сент-Сиру, отъ котораго 2 мѣсяца спустя принялъ ее обратно. Во время переправы черезъ Березину онъ помогъ Наполеону спастись, но самъ былъ тяжело раненъ; не оправившись еще отъ ранъ, принялъ команду надъ 12 армейскимъ корпусомъ, сражаясь подъ Бауценомъ и былъ разбитъ при Лускау (4 июня 1813 г.). По окончаніи перемирія У. получилъ командованіе надъ арміею, которой предназначено было дѣйствовать противъ столицы Пруссіи. Разбитый 23 августа при Гросберенѣ, онъ былъ отданъ подъ начальство Нея и вмѣстѣ съ послѣднимъ вновь потерпѣлъ пораженіе при Денневицѣ (6-го сентября). Въ 1814 г. сражался при Барьеръ-Объ, потомъ защищалъ Парижъ противъ Шварценберга и прикрывалъ отступленіе императора. Прибывъ въ Фонтенбло съ Наполеономъ, У. уговаривалъ его отречься отъ престола, и когда Бурбоны были возстановлены, примкнулъ къ нимъ; въ событіяхъ Ста дней (1815) не принималъ никакого участія; въ 1823 г. командовалъ корпусомъ во время испанской экспедиціи; послѣ польской революціи примкнулъ къ монархіи Людовика-Филиппа. См. Nollel-Fabert, «Histoire d'Oudinot» (Барьер-ле-Дюкъ, 1850); Nollel-Fabert, «La Loire militaire» (III, Нанси, 1855).

**Удинскія пещеры**—Иркутской губ., Нижнеудинскаго у., находятся въ 60 вер. отъ с. Нижнеудинска, къ Ю на высококомъ правомъ берегу р. Уды, близъ выхода ея изъ горъ въ долину. Отверстіе пещеры лежитъ на высотѣ 100 саж. надъ уровнемъ рѣки и къ нему ведетъ узенькая, трудно проходимая трошинка. Пещера расположена въ толщѣ до 50 фт. мощностью темносѣраго, мелкозернистаго, такъ назыв. «воночюга» известняка. Отверстіе пещеры начинается обширнымъ гротомъ, изъ котораго только ползкомъ проникаютъ въ узкій, но до 45 саж. длиною коридоръ, ведущій къ главной части пещеры; длина пещеры

82 саж. От нея идутъ двѣ узкія вѣтви, одна въ 15, другая въ 30 саж. Судя по особенностямъ стѣнъ, пещера продолжалась въ прежнее время и далѣе къ В и соединялась съ другою меньшею, нынѣ самостоятельную вѣтвью. Названною изслѣдователемъ этихъ пещеръ Черскимъ—малою пещерою, длина которой 48 саж., при ширинѣ въ 3 саж. Последняя пещера отдѣляется отъ себя очень узкую и низкую вѣтвь въ 24 саж. длною. Особенностью пещеръ является весьма низкая ихъ температура (1° до 4° Ц. ниже нуля), которая держится въ нихъ почти безъ измѣненія. Вообще пещеры сухи и въ нихъ дышется легко. Стѣны пещеръ носятъ на себѣ доказательства размыва водою, въ нѣкоторыхъ мѣстахъ имѣются небольшие размѣровъ сталактиты, но сталагмитовъ, кромѣ одного небольшого столбика въ 3 арш., нигдѣ не найдено. Дно пещеръ заполнено какъ слоистою, такъ и неслоистою, наносною почвою, состоящею изъ тонкаго ила охристого цвѣта, пригоднаго для выдѣлки охристой краски. Толщина этого слоя до 2½ саж. Въ числѣ вырытыхъ ископаемыхъ находятся представители какъ вымершей фауны, такъ равно и животныхъ, вовсе несвойственныхъ нынѣ Вост. Сибири.

Н. Л.

**Удинцевъ** (Всеволодъ Аристарховичъ)—юристъ, род. въ 1865 г., сынъ священника Пермской губ.; учился въ юрид. факультетѣ московскаго унив. и Демидовскомъ юрид. лицее; былъ въ послѣднемъ приватъ-доцентомъ; теперь состоитъ профессоромъ торговаго права въ Кіевѣ. Являясь защитникомъ болѣе широкаго, чѣмъ господствующаго на Западѣ, метода изученія юридическихъ наукъ въ смыслѣ сближенія публично- и частно-правовыхъ дисциплинъ («Спеціальныя курсы въ парижскомъ юрид. факультетѣ», Кіевъ, 1898), У. посвятилъ свои главные труды институту, въ которомъ публично-правовыя начала сливаются съ частноправовыми («Посессіонное право», Кіевъ, 1896, маг. дисс.; «Выкупъ посессіонныхъ земель и лѣсовъ», въ «Журн. Мин. Юст.», 1901), и проведенію мысли о единствѣ основныхъ началъ гражданскаго и торговаго права въ современномъ быту («Исторія обособленія торговаго права», Кіевъ, 1900, докт. дисс.; «Къ вопросу о включеніи въ гражданское уложеніе постановленій о торговыхъ сдѣлкахъ», Кіевъ, 1901; «Дуализмъ частноправовыхъ системъ», вступительная лекція, Кіевъ, 1894). Другіе его труды: «Право на залегающія въ недрахъ ископаемыя» (въ «Журн. Юрид. Общ.», 1897), «Конспектъ лекцій по торговому праву» (Кіевъ, 1900), «Статистика преступленій въ Пермской губ.» («Юридика. Вѣстн.», 1889) и рядъ газетныхъ статей по вопросамъ горнаго землевладѣнія и торговаго законодательства.

В. Н.

**Удины**—одно изъ племенъ кавказскихъ горцевъ южно-дагестанской группы (по Эркерту—лезгинское племя кюринской или юго-восточной лингвистической группы). Живутъ на Кавказѣ съ давнихъ временъ и нѣкогда составляли Агванское царство, а потомъ, по преданію, разселились по разнымъ мѣстамъ Азии. Еще недавно во всемъ Нухин-

скомъ у. находились старики, говорившіе по-удински. Въ настоящее время У. остались только въ двухъ-трехъ селеніяхъ Елисаветпольской губ., перемѣшанные съ армянами, татарами и евреями. Типичныя черты внѣшности У.—свѣтлые или шатеновые волосы, круглое лицо, средней ростъ. Антропометрическихъ данныхъ не имѣется. У.—православные и григоріане; христіанство приняли очень давно. Говорятъ на особомъ удинскомъ диалектѣ, изслѣдованномъ акад. Шиферомъ. Занимаютъ здоровую гористую мѣстность (2500 фт. надъ уровнемъ моря), богатую водою, лѣсами и пастбищами. Занимаются хлѣбопашествомъ (пшеница, просо, ячмень, рисъ и пр.), шелководствомъ (продѣлывавшимъ до 50-хъ годовъ и вновь возрождающимся послѣ временнаго упадка, вызваннаго завезенной французами зараженной грены), садоводствомъ (орѣхъ, каштанъ, черешня), огородничествомъ и скотоводствомъ. Шелкъ, коконы, орѣхъ, рисъ, каштаны, сушеная черешня служатъ предметомъ вывоза. Особенность системы землевладѣнія—пользованіе участками по жребію. Домашній бытъ У. представляетъ много архаичнаго. Еще недавно главная жилая комната имѣла отверстія въ стѣнахъ вмѣсто оконъ; посерединѣ на полу была очагъ, дымъ изъ котораго выходилъ въ отверстіе, продѣланное въ потолокъ; на очагѣ горѣлъ неугасимый огонь днемъ и ночью. Дверь днемъ не запиралась, для притока свѣта. Ночью жилище освѣщалось глинянымъ свѣтильникомъ, съ фитилемъ изъ тряпки. Одежда мужиакъ—архадукъ изъ ситца или шелка, чоха изъ мѣстной матеріи или изъ сукна и шаровары изъ тѣхъ же матерій. Архадукъ опоясывается у бѣдныхъ кожаными, у богатыхъ—серебрянымъ поясомъ. Обувь лѣтнюю и зимой—лапти, только у богатыхъ полусапожки. Женщины носятъ длинныя, краснаго цвѣта рубашки, а поверхъ ихъ—архадуки, украшенныя серебряными шуговицами и монетами. Головной уборъ украшенъ серебряными шариками, жемчугомъ, монетами, кружками. Серебряные пояса обычны и у женщинъ. Пища очень разнообразна (мучная, молочная, растительная и мясная). Хлѣбъ пшеничный, у бѣдныхъ съ примѣсью проса. Семейный бытъ патриархальный; отецъ—глава и повелитель дома, имѣющій право на беспрекословное повиновеніе. Во время обѣда сынъ не смѣетъ садиться за столъ, а стоитъ поотдалъ и прислуживаетъ. Еще очень недавно У. жили большими семьями, задругами. Наслѣдство дѣлится поровну между сыновьями. Положеніе женщины подчиненное; она отдѣляется отъ мужиакъ, безъ разрѣшенія мужа нискуда не можетъ отлучиться, съ посторонними не разговариваетъ, ходитъ съ закрытымъ лицомъ. Въ брачныхъ обрядахъ сохранились пережитки материнства, а также характеръ родового предпріятія, съ симуляціей похищенія. Выкупъ за невѣсту составляетъ изъ складчины между сородичами жениха и дѣлится между сородичами невѣсты. Родные жениха въ полномъ вооруженіи сопровождаютъ его до воротъ дома невѣсты и сдѣлываютъ до тѣхъ поръ, пока ихъ не выкупаютъ за плату, вручаемую брату невѣсты.



Нѣвѣска въ присутствіи старшаго доверя и свекра закрываетъ лицо въ теченіе 10 — 15 лѣтъ и до самой старости не можетъ говорить съ ними. Выборъ нѣвѣстъ происходитъ разъ въ годъ, на третій день Пасхи, когда всѣ У. и удники отправляются на богомолье по монастырямъ: вѣроятно, это пережитокъ похищенія во время общественныхъ празднествъ. Женщины во время родовъ и покойники считаются нечистыми. Кровотеченія роженицъ — дѣйствіе злого духа, противъ котораго женщина вооружается кинжаломъ, чеснокомъ и т. п. талисманами; постель окружаютъ цѣпью. Лѣчатся У. у гадальщицъ, которые часто рекомендуютъ разные жертвоприношенія (напр. ногтями больного на могилѣ самоубійцы). Злые духи, оборотни, каннибалы и т. п. продукты суевѣрія фигурируютъ на каждомъ шагѣ. Въ центрѣ осѣлости У., Варташенъ, пмѣются 2 школы. У. очень долговѣчны. Литература, кромѣ указанной у Дубровина («Ист. войны и владычества русскихъ на Кавказѣ», т. I, кн. III): М. Бежановъ, «Краткія свѣдѣнія о с. Варташенъ и его жителяхъ» («Сборникъ матеріаловъ для описанія мѣстностей и племенъ Кавказа», вып. XIV, 1892); Erkert, «Der Kaukasus und seine Völker» (Лпц., 1887); Schiefner, «Versuche über die Sprache der Uden» («Mem. de l'Academie imperiale de St.-Petersbourg», 1873, 7 серия, т. VI); «Сборникъ матеріаловъ для описанія мѣстностей и племенъ Кавказа» (вып. VI, текст).

Л. III—гъ.

**Удлиненіе** твердыхъ изотропныхъ (XII, 881) тѣлъ при растяженіи, о которомъ говорится въ статьѣ Растяженіе (XXVI, 342), сопровождается линейнымъ сжатіемъ въ поперечномъ сѣченіи растягиваемаго тѣла (см. статью Упругость). Отношеніе величины поперечнаго линейнаго сжатія къ величинѣ линейнаго растяженія есть отвѣщенное дробное число, меньшее  $\frac{1}{2}$ ; эту дробь мы обозначимъ, слѣдуя Клебшу (Clebsch, «Theorie der Elasticität fester Körper») буквою  $\mu$ . Пускаясь, исходя изъ нѣкоторыхъ гипотезъ о строеніи тѣлъ, пришелъ къ заключенію, что для всѣхъ изотропныхъ тѣлъ величина  $\mu$  равна  $\frac{1}{4}$ .

Опыты, произведенные различными изслѣдователями при помощи разныхъ приборовъ, показали, что величина  $\mu$  не только различна для различныхъ веществъ, но даже различна для разныхъ сортовъ или образчиковъ одного и того же вещества. Приводимъ нижеслѣдующую таблицу, заимствованную изъ книги профессора В. А. Кирпичева: «Спротивленіе матеріаловъ»:

Матеріалъ.	Величина $\mu$ .	Кѣмъ определена.
Сталь . . . . .	0,306	Эвереттъ.
» . . . . .	0,26—0,29	Баушингеръ.
» . . . . .	0,294	Кирхгофъ.
» . . . . .	0,273—0,3	Стромейеръ.
» . . . . .	0,2586	Амага.

Матеріалъ.	Величина $\mu$ .	Кѣмъ определена.
Желѣзо . . . . .	0,274	Эвереттъ.
» . . . . .	0,279—0,301	Стромейеръ.
Латунь . . . . .	0,468	Эвереттъ.
» . . . . .	0,387	Кирхгофъ.
» . . . . .	0,333	Вергеймъ.
» . . . . .	0,3275	Амага.
Красная мѣдь . . . . .	0,327	Амага.
» . . . . .	0,378	Эвереттъ.
» . . . . .	0,32	Стромейеръ.
Свинець . . . . .	0,428	Амага.
Стекло . . . . .	0,33	Вергеймъ.
» . . . . .	0,245	Амага.
» . . . . .	0,25	Корню.
» . . . . .	0,224	Эвереттъ.
Бронза обыкновенная . . . . .	0,323	Стромейеръ.
» . . . . .	0,350	»
Марганцовистая бронза . . . . .	0,326—0,363	»

У нѣкоторыхъ веществъ отношеніе  $\mu$  измѣняется при измѣненіи натяженій, которымъ они подвержены; такъ, по наблюденіямъ Стромейера, величина  $\mu$  для чугуна уменьшается съ увеличеніемъ растягивающей силы. По наблюденіямъ Баушингера, отношеніе  $\mu$  для песчаника при небольшихъ силахъ оказалось равнымъ 0,1, а при увеличеніи натяженій она возрастаетъ и доходитъ до 0,24. Вслѣдствіе соединенія продольнаго растяженія съ поперечнымъ сжатіемъ происходитъ увеличеніе объема. Въ самомъ дѣлѣ, если растягиваемая призма пмѣетъ длину  $L$ , а ширину и толщину  $B$ , растяженіе же единицы длины равно  $\lambda$ , а поперечное сжатіе на единицу длины или ширины равно  $\beta$ , то отношеніе измѣненія объема къ первоначальному объему будетъ равно

$$\frac{L(1+\lambda)B^2(1-\beta)^2 - LB^2}{LB^2}$$

или, пренебрегая произведеніями  $\lambda$  на  $\beta$  и высшими степенями:  $\lambda - 2\beta$ ; но  $\beta = \mu\lambda$  и притомъ  $\mu$  меньше  $\frac{1}{2}$ , поэтому измѣненіе единицы объема будетъ равно  $\lambda(1 - 2\mu)$ , т. е. величинѣ положительной (такъ какъ  $\mu < \frac{1}{2}$ ). Такимъ образомъ можно утверждать, что при растяженіи объемъ тѣла увеличивается. Такое увеличеніе объема подтверждается напр. извѣстными опытами Каньяра-Латура надъ растяженіемъ трубчатыхъ, полыхъ внутри, сосудовъ, наполненныхъ водою: пониженіе уровня водяного столба въ трубкѣ указывало на увеличеніе объема стѣнокъ трубы и емкости внутренняго объема сосуда. Д. В.

**У-до** — острова въ Корейскомъ архипелагѣ; одинъ изъ нихъ, извѣстный европейцамъ подъ именемъ Бофоръ, лежитъ къ В отъ о-ва Квельпарта и представляетъ группу горъ; второй, обозначаемый именемъ Монтезора, лежитъ близъ южнаго берега Корейскаго полуо-ва, гористъ и значительно больше первого; почти совсѣмъ неизслѣдованъ.

**Удобная**—ст-ца Кубанской обл., Баталпашинскаго отд. Жит. болѣе 6500, церковь, 2 школы, торгово-промышленныхъ завед. 12, фабрикъ и заводовъ 10. Пчеловодство (свыше 2000 ульевъ).

**Удобрѣніе** (сельскохоз-йств.)—см. Ученіе объ удобрѣніи.

**Удобрѣніе зеленое**—см. Силосованіе.

**Удобрѣнія искусственныя**—см. Искусственныя удобрѣнія.

**Удобрѣнія фосфорныя**—см. Фосфорныя удобрѣнія.

**Удодовыя** (Urupidae)—небольшое сем. дятловыхъ птиц (Pisacidae), водящихся преимущественно въ жаркихъ странахъ Старо-свѣта. Изъ 18 видовъ, относящихся къ У., 15 водятся въ Африкѣ, 2—въ южной Азіи и только одинъ встрѣчается въ средней и южной Европѣ. У. характеризуется сжатымъ съ боковъ, слегка изогнутымъ, обыкновенно удлиненнымъ клювомъ, туловищ. недлинными крыльями; 10-ти или 12-ти-перымъ хвостомъ и сросшимися лишь возлѣ основанія наружными пальцами. Къ У. относятся два рода: настоящія удоды (Urura, см. Удодъ) и древесныя удоды (Irrisor, см.). Ю. В.

**Удодъ**, *потатуйка* или *пустошка* (Urura erops)—небольшая, стройная, перелетная птица, гнѣздящаяся въ средней и южной Европѣ, сѣверной Африкѣ и западной Азіи. Общій цвѣтъ оперенія сѣро-коричневый, болѣе свѣтлый на нижней сторонѣ гѣла. Крылья черныя съ бѣлыми полосами; хвостъ черный съ одной широкой бѣлой полосой. Длинный, слегка изогнутый, черный клювъ и большой, очень подвижной хохолъ изъ 2 рядовъ перьевъ придаютъ У. очень своеобразный видъ. Перья хохла съ черными кончиками и съ бѣлыми передними пятнами. Хохолъ и удлиненный клювъ съ круглыми, открытыми ноздрями характерны вообще для рода У. (Urura), также какъ 10-ти-перый, прямой хвостъ и прямой задній коготь, превосходящій длиною передніе когти. Изъ 6 относящихся къ роду Urura видовъ въ Европѣ гнѣздится только пустошка, — видъ У., который вообще очень широко распространенъ и встрѣчается, какъ залетная птица, даже на крайнемъ сѣверѣ (Лapplandia). По образу жизни всѣ виды У. сходны между собою. Пищу ихъ составляютъ живущія на землѣ насѣкомыя, ихъ личинки и черви. Въ поискахъ за пищею У. проводятъ большую часть дня на землѣ, роясь въ ней своимъ длиннымъ клювомъ. Поэтому У. держатся преимущественно возлѣ пастбищъ и пустырей. Гнѣздятся въ невысокихъ дуллахъ, въ щеляхъ между камнями, рѣдко прямо на землѣ. Само гнѣздо состоитъ изъ простой безпорядочной подстилки для яицъ, число которыхъ колеблется отъ 3 до 9. Окраска яицъ тоже очень непостоянна и варьируется отъ свѣтло-зеленой до темно-сѣрой или шоколадной. Свое названіе У. получилъ за характерный крикъ, часто повторяемый самцами вродѣ уд-уд-уд или ун-ун-ун (отсюда «Urura», «удодъ», «потатуйка»). Ю. В.

**Удоды древесныя** (Irrisor)—родъ небольшихъ лѣсныхъ птицъ, изъ сем. удодовыхъ (Urupidae, см.), водящихся въ числѣ 12 ви-

довъ въ Африкѣ. Отъ настоящихъ У. отличаются отсутствіемъ хохла и широкимъ длиннымъ, 12-ти-перымъ, ступенчатымъ хвостомъ. Болѣе извѣстный видъ, красноносый или кашкій У. (Irrisor capensis) металлически-блестящаго синяго цвѣта съ зеленымъ и пурпуровымъ отливомъ, съ бѣлыми пятнами на маховыхъ и рулевыхъ перьяхъ и съ красными перьями и ногами. Живетъ небольшими очень дружными стадами въ высоко-ствольныхъ лѣсахъ средней и южной Африки. Ловко лазаетъ по стволамъ деревьевъ, охотясь за насѣкомыми, которыхъ достаетъ изъ трещинъ въ корѣ своимъ длиннымъ, изогнутымъ клювомъ. Гнѣздится въ дуллахъ. Ю. В.

**Удойность скота**—см. Молочность скота.

**Удомля**—оз. Тверской губ., Вышневолоцкаго у., близъ ст. жел. дороги Тройна. Дл. до 7 вер., шир. до 2½ вер.; очень живописно; У. соединена небольшимъ протокомъ (ок. 100 саж. длиною) съ оз. Песво; истокъ оз. У.—р. Свѣжа впадаетъ въ Уверъ, сист. Мсты. Берега обоихъ озеръ густо заселены. Рыбоводство. Мѣстность оз. У. изстари была заселена и названія многихъ донныхъ существующихъ сееній упоминаются въ новгородскихъ лѣтописяхъ. Въ XVI в. здѣсь существовали 2 м-ря, изъ нихъ одинъ мужской (Богословскій, нынѣ пог. Троицкій) упраздненъ въ 1764 г.

**Удочка**—орудіе, служащее для ужения (см.), состоитъ изъ удилица (см.), лесе (XVII, 589), поплавка (XXIV, 551), грузила (IX, 786), поводка (XXIV, 5) и крючка (XVI, 904). По величинѣ рыбы, для ловли которой предназначается У., по насадкѣ, а также по мѣстоположенію ужения, У. раздѣляются на малыя, среднія и большія (главнѣйшимъ образомъ—по толщинѣ лесе и величинѣ крючка). Часто У. получаютъ названія отъ рыбы, для ловли которой онѣ преимущественно употребляются; такимъ образомъ различаются: 1) *верховодная* или *нахидная* У., употребляемая для ловли рыбы, держщейся у поверхности воды; поплавокъ—изъ гусиного пера, или вовсе отсутствуетъ, грузила нѣтъ, удилице тонкое, легкое, гибкое; 2) *окуневая* У., употребляемая для ловли окуней и другой рыбы, ходящей глубоко въ водѣ; лесе отъ 6 до 12 волосъ, поплавокъ изъ древесной коры, грузило такой тяжести, что поплавокъ держится вертикально и до половины въ водѣ; удилице до 5 арш. длины; 3) *наплаваная* (бѣговая) У.—тоже окуневая, но употребляемая на болшихъ рѣкахъ для ловли съ лодокъ на глубокихъ, быстрыхъ мѣстахъ; всѣ остальные части ея значительно крупнѣе; 4) У. для *шукъ*, отличающаяся отъ предыдущей проволочнымъ поводкомъ и крючка, пригоднымъ для ловли шукъ, которыя перегрызаютъ волосъ, жилки и шелкъ; 5) *донная* У.—съ очень короткимъ удлиненнымъ, къ верхушкѣ которого привязывается иногда бубенчикъ или колокольчикъ, или вовсе безъ удилица; лесе въ 8—20 волосъ, до 8—30 арш. длины, поплавка нѣтъ, грузило тяжелое. Къ У. относятся еще: 1) *жерлица* (XI, 895); 2) *кружокъ* или *поставочка*—спущенный въ воду пробковый или деревянный кружокъ со шпенемъ въ серединѣ, на который наматы-

вается рыболовный шнуръ (съ грузиломъ, поводомъ и крючкомъ) и заземляется такимъ образомъ, чтобы въ воду была опущена концевъ не длиннѣе аршина; шукла, схвативъ живца (XI, 908), выдергиваетъ изъ расчена защеменный шнуръ, опрокидываетъ кружокъ и разматываетъ шнуръ; 3) *кобылка* или *колodka* (см. Удланше); 4) *переметь* (XXIII, 229); 5) *подолжа* (XXIV, 109); 6) *блесна* (IV, 80); 7) *дотужка* (XI, 58); 8) *стикра* (см. Сѣкренень, XXXII, 335). Литературу см. подъ статью Уженье.

**Удранка** (санскр. Udranka)—въ индійской миеологій мнѳчскій воздушный городъ (то же, что Саубха: см. XXVIII, 474).

**Удры** (Жанъ-Багистъ Oudry, 1686—1755)—французскій живописецъ и граверъ, ученикъ сперва своего отца, Жака У., а потомъ Мишеля Серра и Н. де-Ларжильера, до 1727 г. писалъ историческія картины, портреты, пейзажи, плоды и цвѣты, но затѣмъ посвятилъ свою кисть исключительно изображенію животныхъ. Произведенія его отличаются приятнымъ серебристымъ тономъ колорита, вѣрностью передачи характера животныхъ и оживленностью приданныхъ имъ движеній. Особенно хорошо изображалъ онъ собакъ. Одна изъ самыхъ удачныхъ его картинъ, большая сцена охоты съ портретами Людовика XV и группы его придворныхъ, находится въ замкѣ Марли, близъ Парижа. Образцы его живописи имѣются во многихъ музеяхъ; всего богаче ими Мекленбургъ-Стрелицкая галлерей (36 картинъ) и Стокгольмскій музей (11 карт.). Въ Имп. Эрмитажѣ—только двѣ картины У., изображающія плоды и относящіяся къ первому періоду его дѣятельности. Какъ граверъ, онъ исполнилъ 75 офортовъ, въ томъ числѣ 7 изображеній охотничьихъ сценъ, 21 иллюстрацію къ сочиненіямъ Скаррона и 46 логогрифовъ и ребусовъ. Очень популярны воспроизведенныя съ его рисунковъ гравюры къ одному изъ изданій «Васень» Лафонтена.

**Удранскъ**—дачное мѣсто Естляндской губ., Везенбергскаго у., на берегу Фисскаго зал., въ 7 вер. отъ ст. жел. дор. Корфф. Красивая, сухая мѣстность, морскія купанья. У., вмѣстѣ съ окрестными Силомонтами, Мерреколемъ и др., составляетъ непрерывный рядъ дачныхъ мѣстностей, тянущійся вдоль южн. берега залива отъ Усть-Наровы (см. Гунтербургъ, IX, 901) на западъ.

**Удскій округъ** (Удская округа)—Приморской обл., занимаетъ узкое пространство вдоль берега Охотскаго моря, съ С примыкаетъ къ Охотскому округу, съ Ю—къ Хабаровскому, съ З—къ Якутской обл., а на В омывается Охотскимъ моремъ. Пространство въ точности неопредѣлено (приблизительно 89000 кв. вер.). Климатъ У. окр. холодный. Въ У. острогѣ средняя температура года—4°; зимы—28°; лѣта+13½; средняя температура 5 мѣсячнаго теплаго періода = +12°. Поверхность гориста: съ ЮЗ на СВ протягивается Становой хребетъ, отроги котораго мѣстами подходятъ къ самому морю, въ особенности между теченіями рр. Уды и Охоты. Большая часть поверхности покрыта хвойнымъ лѣсомъ и только по теченію рѣкъ, въ

особенности—Уды, встрѣчается лиственный; низовья-же рѣкъ протекаютъ по тундрѣ. Населеніе состоитъ главнымъ образомъ изъ инородцевъ: тунгусовъ, гольдовъ, ороковъ и гиляковъ; только въ окружномъ городѣ Николаевскѣ живетъ значительное число русскихъ. По переписи 1897 г. въ У. округѣ было жителей 12065 мѣч. и 6118 женщ., въ томъ числѣ въ единственномъ г. Николаевскѣ 5668. По густотѣ населенія (0,2 жит. на 1 кв. в.) У. окр. принадлежитъ къ болѣе населеннымъ мѣстностямъ Приморской области (0,1 жит.), уступая Южно-Уссурийскому (0,7 ж.) и Командорскому (0,4 ж.) окр. Главныя занятія жителей—звѣроловство и рыболовство. Земледѣіе, по причинѣ холоднаго климата, развито слабо. Въ 1896 г. разработанной и обмѣненной земли было 292 дес.; на ней было посѣяно (въ пуд.) яровой пшеницы 9, ржи п яркыи—419, ячменя—41, гречихи—2, картофеля—2634, овса—848, снято: яровой пшеницы—6, ржи и яркыи—511, ячменя—89, картофеля—22088, овса—2885 пд. На каждую душу населенія изъ собраннаго урожая приходится разнаго хлѣба 0,07 пд., картофеля 3 пд. Скотоводство незначительно; лошадей и рогатый скотъ держать главнымъ образомъ русскіе, а сѣверныхъ оленей—инородцы. Предметомъ рыболовства служатъ по преимуществу кета—лососевая рыба, входящая въ р. Удъ для метанія икры. Въ 1896 г. населеніемъ У. округа заготовлено для собственнаго продовольствія 97145 пд. коты и коммесаентами для вывоза 267358 пд.; добыто жиру, клею, икры и буксы (вываренные осетровые хрящи) 640 пд. Звѣринный промыселъ съ каждымъ годомъ ухудшается, что объясняется уничтоженіемъ звѣря, а также частыми и обширными лѣсными пожарами. Въ 1896 г. добыто сохатыхъ 9, медвѣдей 94, дикихъ оленей 19, соболей 351, лисей 153, хорьковъ 8, блохъ 324, выдръ 25, нертъ 200. Учебныя заведенія, кромѣ городского 3-класснаго училища и церк.-приход. школы въ г. Николаевскѣ—1 сельская школа, 1 церк.-приходская и 2 инородческая.

**Удскій острогъ**—поселеніе Приморской области, на лѣвомъ берегу р. Уды, въ 90 в. выше ея устья, подъ 54°30' с. ш. Въ XVII ст. на этомъ мѣстѣ былъ построенъ острогъ, при которомъ находился запасный хлѣбный магазинъ для продажи во время года тунгусамъ хлѣба. Съ учрежденіемъ У. окр. У. острогъ былъ сдѣланъ окружнымъ городомъ, но въ 1880 г., когда областной центръ изъ Николаевска былъ переведенъ въ Хабаровскъ, управление Удскомъ округомъ было перенесено въ Николаевскъ. Жителей въ У. острогѣ не болѣе 200, жилыхъ домовъ до 20, одна церковь. Климатъ отличается суровостью; заморозки бывають въ юлѣ и августѣ.

**Удскій хребетъ**—въ Приморской области, составляетъ часть Становаго хребта и тянется вдоль берега Охотскаго моря; на восточномъ склонѣ найдены богатыя золотыя россыпи.

**Удунга**—горная рч. Забайкальской обл., Селенгинскаго окр., вытекаетъ изъ южн. склоновъ хр. Хамаръ-дабанъ, протекаетъ въ общемъ

на ЮЗ, вливается слѣва въ р. Темникъ. Дл. рѣки около 45 вер. Рѣка имѣетъ извилистое, быстрое течение, мелководна и несливаема. По долину ея проходитъ 'прямой' Удунгинско-Кяхтинскій торговый трактъ, сокращающій расстояние отъ станціи Мысовой на Байкалѣ до Кяхты на двѣ трети противъ почтового. По этому тракту вѣдутъ проѣзжающіе, идутъ чайныя и другіе обозы изъ Кяхты и обратно. Черезъ хребетъ Хамарь-добанъ считается самымъ удобнымъ *Удунганскій перевалъ*. Слѣва долина У. обрамлена Хамбинскимъ хребтомъ, черезъ который буряты изъ улуса Урдога до Гусиноозерскаго дадана (монастыря) продолжаютъ колесную дорогу.

Н. Л.

**Удушіе**—прекращеніе дыхательныхъ процессовъ съ послѣдовательнымъ параличемъ важнѣйшихъ жизненныхъ центровъ. Сущность дыханія (легочнаго) сводится къ тому, что воздухъ, встрѣчаясь въ полости легочныхъ альвеолъ съ кровью, отдаетъ гемоглобину крови кислородъ, превращая его въ оксигемоглобинъ, и получаетъ изъ крови накопившуюся въ ней углекислоту. Понятно, что всѣ моменты, препятствующіе этому газообмѣну между воздухомъ и кровью, будутъ служить причинами У. Послѣднія можно подраздѣлить на нѣсколько категорій: 1) причины, препятствующія доступу воздуха въ легкія; къ нимъ принадлежатъ: закрытіе дыхательной трубки опухольями, отечными голосовыми связками и пр., механическое сдавленіе гортани при удавленіи, сдавленіе дыхательной трубки застрявшими въ пищеводѣ инородными тѣлами; 2) причины, уменьшающія дыхательную поверхность легкыхъ; къ нимъ принадлежатъ: выпоты въ полость легочныхъ альвеолъ при воспалительныхъ процессахъ легочной ткани, сдавленіе легкаго экссудатомъ плевры, сердечная слабость, ведущая къ застою крови въ легкыхъ; 3) причины, непосредственно препятствующія окисленію гемоглобина; къ этой группѣ принадлежатъ: недостаточное содержаніе кислорода въ окружающей атмосферѣ, вдыханіе газовъ, разлагающихъ оксигемоглобинъ, напр., вдыханіе окиси углерода (см. Угарь) и пр. Результатомъ всѣхъ этихъ причинъ является обидѣніе крови кислородомъ и накопленіе въ ней углекислоты. Оба эти момента сначала возбуждаютъ центры, заложеныя въ продолговатомъ мозгу, а отчасти и центры спинного мозга, что обуславливаетъ появленіе симптомовъ, предшествующихъ смерти отъ У. Вслѣдствіе раздраженія дыхательнаго центра наступаетъ диспноэ (см.), раздраженіе центра блуждающаго нерва вызываетъ замедленіе сердечной дѣятельности, раздраженіе другихъ центровъ вызываетъ расширеніе зрачковъ, судороги, иногда изверженіе сѣмени и пр. Вслѣдъ за этимъ періодомъ раздраженія мозговыхъ центровъ наступаетъ ихъ парезъ, наконецъ, полный параличъ и наступаетъ смерть. Лѣченіе У. зависитъ, конечно, отъ основной причины и въ каждомъ отдѣльномъ случаѣ приходится лѣченіе видоизмѣнять.

А. Я. III—гг.

**Удьяль**—р. Курской и Харьковской губ., прит. Сѣв. Дона; беретъ начало въ Грайворонскомъ у., Курской губ., течетъ сначала на

Ю, затѣмъ на ЮВ; дл. 120 вер., отъ нихъ 100 вер. въ Харьковской губ., впадаетъ въ Сѣв. Донецъ нѣскольکو выше гор. Чугуева. Течение тихое, дно иловатое, много бродовъ. Берега У. густо заселены; кромѣ зашт. гор. Золочева, на ней много значительныхъ селеній. У. несудоходна. Изъ протоковъ болѣе значительный—Лопань (дл. 65 вер.).

**Удьяль**—с. Харьковской губ. и у., при р. У., въ 52 вер. отъ Харькова. Возникло въ XVII стол. Жит. 4000 (великороссы и малороссы); црк., расколъ, молельня, школа.

**Удьяль**.—Такъ съ XIII—XIV в. стала называться въ древней Руси часть территоріи, находившаяся во владѣніи одного князя. О происхожденіи У.—см. Удьяльная система. Названіе У. замѣнило прежнія названія *волость* или *княжение*. Князь дѣлилъ свои владѣнія между дѣтьми—отсюда и произошло названіе У. (В. И. Сергѣевичъ, «Юридическія древности», I, 13). Понятіе У. различными исследователями опредѣляется различно. Одни (Б. Н. Чичеринъ) считали его княжескою вотчиной, подчиненною князю въ качествѣ частной земельной собственности; другіе (А. Д. Градовскій, Ключевскій) видѣли въ У. территорію, подчиненную князю наслѣдственно, но управляемую на началахъ права и государственнаго, и частнаго, при чемъ на практикѣ начала эти частно переплетались и смѣшались. Проф. С. Ф. Платоновъ, стараясь примирить различныя воззрѣнія, даетъ такое опредѣленіе У.: «У. сѣв.-вост. князя есть наслѣдственная земельная собственность князя, какъ политическаго владѣтеля (какъ частный землевладѣлецъ онъ владѣлъ селами), собственность, по типу управленія и бѣта, подходящая къ простой вотчинѣ, а иногда и совсѣмъ въ нее переходящая» («Лекціи», стр. 107). Литературу объ У. см. Удьяльная система.

Н. В.—ко.

**Удьяль**.—5 апрѣля 1797 г. имп. Павелъ I издалъ «Учрежденіе объ Императорской фамилии», установившее, между прочимъ, источники, размѣры и средства обезпеченія содержанія членовъ Императорскаго дома. До изданія «Учрежденія» вопросъ этотъ не разрабатывался. При Иоаннѣ IV на «государевъ обиходъ» было отведено до 40 городовъ, селъ и волостей. Отсюда впоследствии возникли дворцовыя имѣнія, въ вѣдѣствѣ *приказа Большаго двора*. При Петрѣ Вел. и его ближайшихъ преемникахъ члены Императорской фамиліи получали самое разнообразное содержаніе изъ различныхъ источниковъ и установленій. Павелъ I отдѣлилъ для этой дѣли недвижимыя имуществы, которыя получили названіе *удьяльностей*. Управленіе удьяльными имуществами было сосредоточено въ *департаментъ удьяловъ*, съ министромъ во главѣ. Руководящее начало «Учрежденія» заключается въ различіи лицъ, «по первородству назначающихся къ заступленію мѣста Наслѣдничья», и другихъ членовъ фамиліи, не имѣющихъ права на престолъ. Первые получаютъ содержаніе изъ суммъ государственныхъ, вторые — изъ удьяльныхъ имѣній и собираемыхъ съ нихъ доходовъ. Въ 1886 г. «Учрежденіе» подверглось пересмотру, но су-

щественныя части его остались безъ измѣненія. Въ нынѣшнемъ своемъ видѣ У. занимаютъ среднее мѣсто между имуществами казенными и принадлежащими разнымъ установлениямъ и образуютъ постоянный фондъ, все болѣе и болѣе увеличивающійся, для обезпеченія навсегда имущественныхъ средствъ членовъ Императорскаго дома. У. даютъ денежныя средства, изъ которыхъ каждый членъ Императорской фамилии получаетъ назначенныя закономъ ежегодныя или единовременныя суммы. Денежная форма обезпеченія считается болѣе цѣлесообразной, нежели выдѣлъ имѣнія натурой, такъ какъ доходы съ земель страдаютъ непостоянствомъ. Назначеніе У. «деревнямъ» съ опредѣленнымъ ежегоднымъ доходомъ, предположенное въ пользу правнукъ императора, замѣнено въ «Учрежденіи» 1886 г. назначеніемъ денежнаго капитала, приносящаго соотвѣтственный доходъ. Годовой бюджетъ У. въ эпоху ихъ возникновенія не превышалъ 2238970 руб. асс. Въ 1896 г. поступленій было до 20 милл. руб. За сто лѣтъ (1797—1897) У. выдали на содержаніе членовъ Императорской фамилии и на общія ея надобности 236 милл. руб., въ томъ числѣ: ежегодными отпусками—138637000 руб., на устройство дворцовъ, обезпеченіе, убранство и содержаніе ихъ—55 милл. руб., на пожалованія и единовременныя выдачи 242000000 р., на издержки въ путешествія и походахъ—7764000 руб., на дворцы, состоявшіе въ завѣдываніи У.—10646000 руб. Изъ всей израсходованной суммы въ 236 милл. руб. только 87070900 руб. распределено на основанія «Учрежденія», а болѣе 149 миллионъ руб. выдано въ силу особыхъ Высочайшихъ указовъ. Съ увеличеніемъ состава Императорской фамилии, расходы естественно возрастали. Въ 1810 г., при пяти членахъ Императорскаго дома, получавшихъ средства изъ удѣльныхъ суммъ, общій цифра расходовъ составляла 385000 руб.; въ 1840 г., при 16-ти членахъ—1413000 руб.; въ 1860 г., при 23-хъ—3324000 руб.; въ 1880 г., при 35-ти—4887000 руб.; въ 1896 г., при 46-ти—5161000 руб. Въ виду постоянного роста Императорскаго дома, У. необходимо должны были позаботиться объ образованіи резервныхъ фондовъ, которые могли составить лишь путемъ усиленія производительности удѣльныхъ имѣній. Запасы свободныхъ средствъ У. употребляли на различныя хозяйственныя предпріятія и на покупки новыхъ земель. Въ періодъ 1797—1897 г. помѣщено въ недвижимыхъ имуществѣхъ около 53 милл. руб. и вновь приобрѣтено до 2 милл. десятинъ земли. Исторія У. распадается на два періода: до и послѣ освобожденія крестьянъ. Первый періодъ характеризуется исключительно заботами объ удѣльныхъ крестьянахъ, регулированіи получаемого съ нихъ оброка и пр.; второй — усиленіемъ доходности имѣній и развитіемъ земледѣльческихъ и промышленныхъ предпріяній, требующихъ затраты капитала и труда. При учрежденіи У. въ ихъ завѣдываніе поступило 460000 душъ дворцовыхъ крестьянъ и 4162000 дес. землѣ; это пространство разбросано было въ 36 губерніяхъ. Подъ лѣсомъ

числилось 2157000 дес., подъ оброчными статьями—146600 д. и въ пользованіи крестьянъ—1858420 дес. пахатной, сѣнокошной и усадебной земли. Свыше миллиона десятинъ прибавилось въ 30-хъ годахъ при обмѣнѣ удѣльныхъ имѣній на обширныя казенныя земли въ Симбирской губ., а въ 1861—62 г.—около полутора милл. при генеральномъ межеваніи лѣсовъ Архангельской губ. Въ надѣлъ удѣльнымъ крестьянамъ по уставнымъ грамотамъ отошло около 4½ милл. дес. земли. Въ настоящее время удѣльныя владѣнія занимаютъ площадь въ 7900000 дес., въ томъ числѣ 5720000 подъ лѣсомъ. Оброчные платежи съ крестьянъ составляли въ дореформенное время главный источникъ удѣльнаго дохода (до 89% всѣхъ поступленій). При изданіи манифеста объ освобожденіи крестьянъ, удѣльные крестьяне получили 4,81 дес. земли на душу въ полную собственность. Выдающимся явленіемъ дореформенной эпохи въ исторіи У. было устройство общественныхъ зашеваръ на отрѣзкахъ крестьянскихъ полей, для образованія хлѣбныхъ запасовъ и вспомогательныхъ капиталовъ. Излишки продуктовъ, за пополненіемъ хлѣбныхъ магазиновъ, поступали въ продажу, и вырученные суммы должны были составить особый капиталъ, который около 1831 г. возросъ до 2½ милл. руб. На эти средства, по мысли Л. А. Перовскаго, въ 1832 г. было основано земледѣльческое училище близъ С.-Петербурга, на 250 учениковъ; здѣсь, на пространствѣ 400 дес., примѣнялись различные способы хозяйства, а воспитанники обучались практическому хлѣбопашеству, скотоводству и пр. Окончившіе курсъ воспитанники становились хозяевами «образцовыхъ усадебъ», имѣвшихъ цѣлью вліять на окрестныхъ крестьянъ. Близъ Сызраня устроено было цѣлое образцовое село изъ удѣльныхъ крестьянъ. Общественныя запашки прекратились въ 1867 г., когда было закрыто земледѣльческое училище. Въ ряду прочихъ мѣропріяній У. выдаются заботы о развитіи скотоводства и коневодства, о рациональной постановкѣ медицинскаго дѣла, объ устройствѣ кредитныхъ учрежденій для крестьянъ и объ организациі страхованія. Въ 1863 г. въ У. вѣдомствѣ насчитывалось 129 сельскихъ банковъ. Страхованіе было организовано, при помощи крестьянскаго хлѣбнаго капитала, въ 1839 г. Съ 1859 г. введено было обязательно взаимное страхованіе въ удѣльныхъ имѣніяхъ; въ 1864 г. состояло застрахованными въ суммѣ 12½ милл. руб. до 300000 крестьянскихъ домовъ и общественныхъ построекъ. Послѣ реформы 1861 г. кредитныя учрежденія и страховое дѣло перешли въ завѣдываніе м-ва внутренн. дѣлъ. Послѣ прекращенія обязательныхъ отношеній удѣльныхъ крестьянъ, первое мѣсто среди источниковъ дохода занимаютъ оброчныя статьи, сдаваемые въ аренду, обширныя удѣльныя лѣса, а въ послѣднее время — и разныя промышленныя предпріятія. Пространство арендныхъ земель составляло первоначально 150000 дес.; въ 1896 г. оно превысило 2 милл. дес. Промышленныя оброчныя статьи въ началѣ XIX в. состояли почти исключительно изъ мельницъ и рыбныхъ ло-

вель. Новыя категории появлялись постепенно; въ 1896 г. въ числѣ 15 тыс. оброчныхъ статей насчитывалось 1500 мельницъ, 1000 рыбныхъ ловель, 10000 чиншевыхъ, усадебныхъ и садовыхъ участковъ, 850 торговыхъ заведеній, 100 пристаней, 100 фабрикъ и заводовъ, 100 мѣстъ разработокъ вѣдръ земли и пр. Въ 1860-хъ годахъ получалось со всѣхъ оброчныхъ статей, среднимъ числомъ, по 73 коп. съ десятины земли, а въ 1896 г. — по 2 р. 70 коп. съ десятины, всего 5825000 р. въ годъ, т. е. 29% всѣхъ поступленийъ въ удѣльномъ бюджетѣ. Въ послѣднее время удѣльное вѣдомство приступило къ устройству мелкихъ фермерскихъ хозяйствъ для поселенцевъ-затѣшей и стовъ, успѣшно воздѣлывающихъ землю при самыхъ неблагоприятныхъ естественныхъ условіяхъ. Въ 1894 — 1895 гг. на земляхъ Уфимской и Оренбургской губ. и въ Сарapulскомъ у. Вятской губ. поселено было всего 415 семействъ. Участки сдаются не иначе, какъ подъ условіемъ обязательнаго удобренія полей. Въ Московской губ. принимаются мѣры къ развитію добычи торфа; съ 1860-хъ годовъ развивается производство кирпича. Въ другихъ имѣніяхъ добываютъ песокъ, мѣль, кварцъ и т. п. Однако, промысловыя оброчныя статьи все еще не могутъ сравниться по своему значенію съ земельной арендой. Около 94% всей площади удѣльныхъ земель и 89% всего получаемого съ нихъ дохода приходится на сдаваемые въ аренду земли, и только 6% площади и 11% дохода — на статьи промысловыя. Лѣса занимаютъ болѣе двухъ третей всего пространства удѣльныхъ владѣній. Доходъ съ лѣсовъ появляется впервые болѣе или менѣе замѣтно въ удѣльномъ бюджетѣ только въ концѣ 30-хъ годовъ. Въ 1860 г., при 4 милл. дес. лѣса, получалось дохода всего 100000 руб.; въ 1870 г. доходы равнялись 1 милл. руб., въ 1896 г. — 5178000 руб., т. е. 25% всѣхъ удѣльныхъ доходовъ. Правильное лѣсное хозяйство и цѣлесообразная эксплуатация лѣсного имущества началась лишь въ 60-хъ годахъ, послѣ того какъ было произведено генеральное межеваніе и опредѣлены качества и особенности отдѣльныхъ лѣсныхъ дачъ. Въ 1895 г. было устроено 75% всего пространства удѣльныхъ лѣсовъ. Одновременно съ устройствомъ лѣсовъ введена правильная лѣсоубыточная рубка и продажа лѣса небольшими дѣлянками. Въ послѣднее время организована хозяйственная заготовка лѣсныхъ матеріаловъ и поставка ихъ потребителямъ безъ участія и посредничества лѣсопромышленниковъ. Въ Вельскомъ окр. приобрѣтенъ лѣсопильный зав., перерабатывающій до 200000 бревенъ въ годъ. Въ 1896 г. построены заводъ на р. Ковжѣ. Въ 1888 г. къ У. перешла Бѣловѣжская пуша, для которой построенъ заводъ, обрабатывающій до 2 милл. куб. футовъ лѣса въ годъ. Изъ лѣсныхъ промысловъ наибольшее значеніе имѣетъ смолокурение, особенно въ Вологодской и Архангельской губ., откуда смола вывозится за границу. Въ среднемъ ежегодное смоляное производство Вельскаго окр. исчисляется въ 410000 руб., изъ которыхъ У. получаютъ 145 тыс., а 225 тыс. руб. зарабатываетъ на-

селеніе. Начиная съ 70-хъ годовъ У. принимаютъ лѣсокультурныя работы; въ настоящее время ежегодно засаживается до 600 дес. лѣса. Съ 1886 г. начаты работы по общенію юго-восточныхъ степей, и къ 1897 г. въ удѣльныхъ степяхъ разведено свыше 2600 дес. лѣса; въ будущемъ предполагается ежегодно обрабатывать подъ лѣсъ 1000 дес. степного пространства. Расходы на охраненіе лѣсовъ, устройство и возобновленіе въ 1896 г. дошли до 2184000 руб. Промышленныя предпріятія получили широкое развитіе только въ новѣйшее время. Первоначально удѣльное вѣдомство имѣло въ виду главнымъ образомъ доставленіе заработковъ крестьянамъ и культурныя, воспитательныя цѣли, игнорируя коммерческую сторону дѣла. Незабѣжныя убытки, возраставшіе изъ года въ годъ, приводили къ прекращенію начатыхъ предпріятій. Въ 1797 г. была устроена удѣльная полотняная фабрика въ С.-Петербургѣ для выдѣлки тонкихъ голландскихъ товаровъ и для подготовки опытныхъ мастеровъ изъ удѣльныхъ крестьянъ; въ 1807 г. фабрика эта была закрыта. Та же участь постигла ткацкое заведеніе въ Псковской губ. и мастерскія заготовленія сукна для арміи. Значительныя средства затрачены были на устройство въ 1818 г. Петергофской писчебумажной фабрики, переданной въ удѣльное вѣдомство въ 1829 г. Вслѣдствіе конкуренціи съ частными предпринимателями, фабрика въ 1846 г. была закрыта. Изъ старыхъ предпріятій сохранилась только Императорская Петергофская гранильная фабрика, переданная въ вѣдѣніе У. въ 1829 г. Основанная еще Петромъ Великимъ, фабрика въ настоящее время работаетъ только для Высочайшаго двора, преслѣдуя исключительно художественныя цѣли, и содержится на средства У. Промышленныя предпріятія У., основанныя въ позднѣйшее время, не преслѣдуютъ исключительно коммерческихъ цѣлей, но всегда имѣютъ въ виду и задачи общегосударств. значенія, сообразуясь, однако, и съ экономич. интересами учрежденія. Первое по времени предпріятіе этого рода — свеклосахарное дѣло, организованное въ Тимашевскомъ удѣльномъ имѣніи Самарской губ., Бузулукскаго у., приобрѣтенномъ У. въ 1885 г. Въ настоящее время Тимашевскій заводъ перерабатываетъ до 80000 пд. песку, получаемого изъ свеклы съ его плантацій. Въ видахъ обезпеченія свекловичныхъ посѣвовъ потребнымъ количествомъ влаги, въ имѣніи устроенъ въ 1893 г. поливъ полей на площади до 1500 дес. при помощи механическаго подъема рѣчной воды паровыми насосами на высоту въ общемъ, до 10 саж., и распределенія, затѣмъ, этой воды по полямъ съѣтью оросительныхъ канавъ. Чистая прибыль отъ имѣнія превышаетъ уже теперь 5% на затраченный капиталъ въ 1300000 р. Въ 1894 г. близъ Батума приступлено къ разведенію чайнаго растенія и другихъ культуръ, свойственныхъ этой мѣстности. Къ 1897 г. въ Чаквинскомъ имѣніи было засажено чаемъ свыше 20 дес. земли. Администрація командировала особую экспедицію въ Китай и Японію для изученія чайнаго дѣла. Наиболѣе устоявшейся и

важной въ практическомъ отношеніи промышленной отрасли удьяннаго хозяйства является въ настоящее время винодѣліе. У. занимаетъ теперь первое мѣсто въ Россіи по производству виноградниковъ и по количеству производимаго вина. Начало винодѣлію было положено по купкою въ 1860 г. на южномъ берегу Крыма имѣнія «Ливадія», гдѣ при прежнихъ владѣльцахъ завезены уже были небольшія виноградныя плантаціи. Въ 1870 г. начали разводить виноградъ въ имѣніи Абрау, близъ Новороссійска, на Черноморскомъ побережьи Кавказа. Въ 1886 г. У. приобрѣли большое имѣніе кн. Чавчавадзе въ Кахетин, въ 13½ тыс. дес. земли, съ виноградными садами и винодѣльнымъ хозяйствомъ, которое велось, однако, первобытнымъ способомъ. Въ настоящее время, благодаря хозяйственнымъ улучшениямъ и усовершенствованію культуры винограда, съ этого имѣнія получается 40—50 тыс. ведеръ вина въ годъ. Винодѣліе приняло крупныя размѣры съ приобретениемъ въ 1889 г. у наслѣдниковъ кн. С. М. Воронцова крымскихъ имѣній «Массандра» и «Ай-Даниль». Въ 1896 г. эти имѣнія, при 162½ дес. виноградниковъ, дали 25 тыс. ведеръ вина. Въ Абрау съ 1890 г. строятся постепенно особые подвалы-тоннели (въ горѣ), въ которыхъ поддерживается постоянная температура, необходимая для правильной выдержки вина. Общая площадь всѣхъ виноградниковъ У. въ настоящее время равна 717 дес.; вина получается въ годъ болѣе 100000 ведеръ. Въ кавказскихъ имѣніяхъ У. вырабатываютъ типъ столовыхъ винъ, въ Крыму—преимущественно крепкихъ и ликерныхъ. Въ послѣднее время У. начали производство шипучихъ винъ въ имѣніяхъ «Абрау» и «Ай-Даниль». Оборота по продажѣ вина въ 1896 г. простирался до 125000 ведеръ или 2 милл. бутылокъ въ годъ, на сумму до полутора милл. руб. Всего затрачено на винодѣліе до 7 милл. руб.; получаемый нынѣ доходъ составляетъ около 50% на основной капиталъ. Важно, далѣе, производство оросительныхъ работъ въ Мургабскомъ имѣніи Закаспійской обл., въ видахъ возрожденія запущенныхъ земель стараго Мервскаго оазиса. Имѣніе это передано У. въ 1887 г.; посредствомъ цѣлой системы плотинъ устроено здѣсь скопленіе воды пазъ Р. Мургаба въ запасныхъ водохранилищахъ (вѣстимость до 5 милл. куб. саж.). Пока орошается около 1000 дес. земли: при доведеніи земляныхъ насыпей до надлежащей высоты, площадь орошенія постепенно увеличится до 30 тыс. дес.

Основанный имп. Павломъ I департаментъ У. былъ устроенъ въ видѣ самостоятельнаго правительственнаго учрежденія, завѣдываго непосредственно лишь отъ Высочайшей власти, «Сей Департаментъ»,—говоритъ Учрежденіе 1797 г.—имѣть состоятъ подъ собственнымъ Нашимъ вѣдѣніемъ; слѣдственно во всѣхъ своихъ дѣляняхъ отчетъ даетъ токмо Намъ самимъ..., а другое никакое правительственное никакого отчету по дѣламъ, ввѣрляемымъ его распоряженію, требовать и предписаніе по оному чинить права не имѣтъ...». Первыми министрами департамента У. были кн. А. Б. Куракинъ, гр. С. П. Румянцевъ и кн.

Н. Б. Юсуповъ (до 1802 г.). Противъ вѣдѣтельства общей администраціи въ дѣятельность У. возставалъ Д. П. Троишникій (1802—1806). При гр. Д. А. Гурьевѣ (1806—1825), съ изданіемъ Положенія департамента У. 15 мая 1808 г., независимость У. была утрачена. Послѣ краткаго перерыва (кн. А. Н. Голицынъ), въ 1826 г. состоялось присоединеніе министерства У. къ вновь учрежденному въ то время министерству Императорскаго двора. Обои ми н и с т е р с т в а м и управлялъ свѣтл. кн. П. М. Волчковскій, до 1852 г. Ближайшимъ помощникомъ кн. Волковскаго былъ Д. А. Перовскій, съ именемъ котораго связанъ блестящій періодъ въ исторіи У. Въ 1852 г. У. были отдѣлены отъ министерства двора, и министерствомъ У. до 1856 г. управлялъ гр. Перовскій. Въ этомъ году У. снова присоединены къ министерству двора, въ составѣ котораго находится и понынѣ. Послѣ гр. Перовскаго во главѣ У. стояли слѣдующія лица: М. Н. Муравьевъ (1856—62); Ю. И. Стенбокъ (1862—1875); П. Г. Рѣдкинъ (до 1882 г.); П. П. Дурново (до 1884 г.); П. А. Рихтеръ (до 1890 г.); кн. Л. Д. Вяземскій (до 1900 г.), при которомъ (въ 1892 г.) департаментъ У. переименованъ въ Главное управленіе У. Въ настоящее время начальникомъ Главнаго управл. удьяновъ состоитъ кн. В. С. Кочубей. Завѣдываніе удьянными имуществами на мѣстахъ сосредоточено было первоначально въ экспедиціяхъ и сельскихъ приказахъ. Въ 1808 г. экспедиціи замѣнены конторами; послѣ крестьянской реформы учреждены должности окружныхъ надзирателей, переименованныхъ въ 1892 г. въ управляющихъ имѣніями. Конторы замѣнены управленіями удьянныхъ округовъ. Коллегиальное начало въ управленіи вѣдомствомъ въ 1882 г. замѣнено единоличнымъ. Ср. «Столѣтіе У. 1797—1897» (СПб. 1897, изд. главнаго управленія У.). Въ настоящее время (ноябрь 1901) главное управленіе У. приготавливаетъ къ печати обширное историко-экономическое изслѣдованіе объ У. М. М.—лв.

**Удьянская система.**—По смерти Ярослава I Владиміровича (1054) русская земля, находившаяся подъ властью кievскихъ князей, была раздѣлена, согласно его завѣщанію, между его сыновьями: старшій, Изяславъ, получилъ Кіевъ, Новгородъ и Туровъ, Святославъ—Черниговъ, Всеволодъ—Переяславъ, Вячеславъ—Смоленскъ, Игорь—Владиміръ Волынской. И до Ярослава I русская земля нѣсколько разъ дѣлилась между князьями: такъ напр., Святославъ Игоревичъ раздѣлялъ ее между своими тремя сыновьями: Ярополкомъ, получившимъ Кіевъ, Олегомъ, получившимъ землю Дrevлянскую, и Владиміромъ, княжившимъ въ Новгородѣ. Но это раздѣленіе существовало недолго. Братья стали враждовать между собой; Ярополкъ и Олегъ погибли въ борьбѣ, и княземъ остался одинъ Владиміръ. Послѣ смерти Владиміра Святославича русская земля тоже была раздѣлена между его сыновьями, которые всѣ погибли въ междоусобицахъ, кромѣ Ярослава, который и соединилъ снова все княженіе въ своихъ рукахъ. Ярославъ I былъ послѣдній единый князь

кѣвскій: владѣнія его, раздѣленные между его сыновьями, не соединялись болѣе подъ одною властью. Отдѣльные княженія въ послѣдствіи, при иныхъ условіяхъ, были объединены подъ властью вел. князя московскаго и образовали, во всей своей совокупности, государство русское. Періодъ русской исторіи отъ смерти Ярослава I до XIV—XV вв., т. е. до того времени, когда объединительная политика моск. государей дала болѣе или менѣе замѣтные результаты, извѣстенъ подъ именемъ *удѣльнаго*, хотя самое названіе *удѣль* входитъ въ употребленіе раньше XIII—XIV вв. Характерныя признаки этого періода является распаденіе русской земли на множество отдѣльных владѣній-княжествъ. Первоначальные изслѣдователи, напр. Карамзинъ, полагали, что характеръ этихъ владѣній на всемъ протяженіи періода былъ одинъ и тотъ-же, но со времени появленія диссертациі Соловьева: «Объ отношеніяхъ князей Рюрикова дома» различаютъ двѣ эпохи въ исторіи U. періода. первую—отъ смерти Ярослава до XII—XIII в. приблизительно, вторую—отъ этого времени до окончанія удѣловъ. Въ первую эпоху господствуетъ родовой порядокъ наслѣдованія и владѣнія. Вся земля распадается на нѣсколько княженій, но они не обособляются, а составляютъ какъ-бы собственность всего княжескаго рода. Всѣ княженія—по степени, вѣроятно, ихъ доходности и значенія—распредѣлялись въ извѣстномъ порядкѣ, въ какомъ ихъ и наслѣдовали члены княжескаго рода, слѣдуя порядку естественнаго старшинства. Послѣ изгнанія, напр., изъ Кіева Изяслава Ярославича вел. кн. кѣвскимъ сдѣлался Святославъ черниговскій, а въ Черниговѣ перешелъ Всеволодъ переяславскій и т. д. Такимъ образомъ князья не сидѣли на одномъ мѣстѣ, а передвигались, по старшинству, когда освобождалось чье-нибудь мѣсто. На практикѣ, однако, порядокъ старшинства постоянно спутывался и нарушался; младшіе князья раньше старшихъ захватывали лучшія владѣнія. Отсюда безконечное количество междоусобныхъ войнъ. Изученіе всѣхъ этихъ явленій представляетъ большія трудности. Научная полемика ведется, главнымъ образомъ, относительно двухъ вопросовъ: какъ образовалось дробленіе на княжества въ древней Руси и чѣмъ поддерживалось при этомъ единство русской земли? Отвѣты даются разные. Рѣшая первый вопросъ, историки XVIII в. и Карамзинъ приписывали дробленіе русской земли личной волѣ кѣвскихъ князей, которые изъ любви къ дѣтямъ не желали никого изъ нихъ обидѣть и раздробили землю. Полевою, въ своей «Исторіи русскаго народа», видѣлъ въ надѣленіи князей землями противодѣйствіе начинавшему развиваться феодализму. Надеждинъ искалъ объясненія въ правахъ и обычаяхъ славянъ, Погодинъ— въ правахъ князей, по славянскому обычаю, владѣть собою землею, пріобрѣтенною трудами ихъ отцевъ и дѣдовъ, Соловьевъ—въ родовомъ бытѣ, при которомъ каждый князь, принадлежа къ княжескому роду, считалъ себя въ правѣ получить извѣстный участокъ для управленія. Пассекъ, къ мнѣнію котораго близко подходитъ

взглядъ В. О. Ключевскаго, видѣлъ причину дробленія русской земли въ стремленіи городскихъ общинъ къ самостоятельности. Накопецъ, Н. И. Костомаровъ указывалъ на стремленіе къ обособленію не городовъ, а шести племенъ, входившихъ въ составъ кѣвскаго княжества. По второму вопросу—чѣмъ поддерживалось единство русской земли?—также были высказаны разнообразныя мнѣнія. Карамзинъ находилъ, что чувство княжескаго родства связывало князей въ одно плѣо. Соловьевъ, Кавелинъ и другіе представители теоріи родового быта искали объясненія въ характерѣ родового владѣнія. «Князья, говоритъ Соловьевъ,—не теряютъ понятія о единствѣ, нераздѣльности своего рода; это единство, нераздѣльность выражались тѣмъ, что всѣ князья имѣли одного старшаго князя, которымъ всегда былъ старшій членъ въ плѣомъ родѣ; слѣдовательно, каждый членъ рода въ свою очередь могъ получить старшинство, но остававшееся исключительно ни въ одной линіи». Н. И. Костомаровъ видѣлъ въ древней Руси федерацію, составленную изъ шести большихъ народностей: южно-русской, сѣверской, великорусской, бѣлорусской, псковской и новгородской. Связью между этими федеративными единицами служило единство происхожденія и языка, единство княжескаго рода, христіанская вѣра и единство церкви. В. Н. Чичеринъ высказалъ мысль, что древняя Русь не знала государственнаго порядка; въ ней преобладало начало частное, личное. Положеніе это развилъ В. И. Сергѣевичъ: древняя Русь не имѣла политическаго единства; князья, руководимые личными интересами, вступаютъ другъ съ другомъ въ борьбу, не наслѣдуя столовъ по праву, а добывая ихъ силой. Свои отношенія другъ къ другу и къ народу они опредѣляютъ путемъ договоровъ. В. О. Ключевскій снова старается найти единство русской земли послѣ смерти Ярослава и основаніемъ его считаетъ, во-первыхъ, связь родственную, соединявшую князей и, во-вторыхъ, связь экономическую, соединявшую отдѣльныя области, на которыхъ русская земля распалась. Вторая эпоха въ исторіи U. періода (мы удерживаемъ старое названіе) характеризуется разложеніемъ стараго родового союза князей: территорія русской земли распадается на княжества, состоящая въ потомственномъ владѣніи какой-нибудь княжеской семьи. Князья теперь не переходятъ уже изъ одной волости въ другую, а осѣдаютъ на мѣстахъ, въ какой-нибудь одной волости. Освободившаяся волость (княженіе) поступаетъ уже не въ родъ, а переходитъ по наслѣдству или по завѣщанію къ личному потомству князя, владѣвшаго этой волостью. Волости, получившія теперь характеръ княжескихъ вотчинъ, называются *удѣлами*. Названіе это начинается входить въ употребленіе съ XIII вѣка и получаетъ право гражданства окончательно въ XIV в. Слово *удѣль* получаетъ съ этого времени спеціальное значеніе территоріи, которая подчинена власти князя наслѣдственно и управляется имъ отчасти на началахъ государственнаго права, но преимущественно на началахъ права част-



наго, какъ вочина. Родовая связь между князьями мало-по-малу исчезаетъ; вмѣсто одного великаго князя — сначала кiewскаго, затѣмъ владимирскаго, — воплощавшаго въ себѣ идею родового старшинства, теперь появляется нѣсколько великихъ князей: въ Твери, Рязани и т. п. Отношенія между князьями опредѣляются договорами. Князья, какъ собственники, начинаютъ стремиться къ увеличенію своихъ владѣній на счетъ другихъ. Въ концѣ концовъ болѣе сильныя изъ нихъ — московскіе — поглощаютъ остальныхъ. Этотъ порядокъ, установившійся на Русь въ XIII — XIV вв., нѣкоторые историки и называютъ специально *У. системою*; съ этого времени начинаютъ и *У. періодъ* (С. М. Соловьевъ, В. О. Ключевскій, С. Ф. Платоновъ). Какимъ-же образомъ созданъ этотъ новый порядокъ вещей въ русской землѣ? С. М. Соловьевъ объясняетъ это гипотезою о старыхъ и новыхъ городахъ. По его мнѣнію, въ кiewской Руси господствовало родовое начало: вся земля съ городами составляла общую собственность княжескаго рода. Убытки между князьями ведутся здѣсь не за волости, а за порядкомъ владѣнія волостями. Такъ было до Андрея Боголюбскаго. Этотъ князь переселяется на сѣверъ и полагаетъ здѣсь начало новому порядку вещей. Въ Суздальской землѣ князья основываютъ много новыхъ городовъ, которые становятся полной собственностью князей, ихъ вотчинами. Здѣсь, на сѣверо-востокѣ, возникаетъ и новое понятіе объ удѣлѣ, какъ частной собственности князя. Въ связи съ этимъ находитъ и перемѣна междукняжескихъ отношеній. Князья дѣлятъ свои вотчины между дѣтьми, не обращая вниманія на родовыя права, и стремятся усилить свои удѣлы на счетъ другихъ. При такихъ обстоятельствахъ тотъ изъ князей выше, на чьей сторонѣ находится матеріальное преобладаніе. Въ концѣ концовъ преобладаніе это остается за Московъ; другіе князья становятся въ подданническое, служебное отношеніе къ московскому; въ концѣ концовъ независимые князья исчезаютъ и образуется одно Московское государство. К. Д. Кавеливъ не придавалъ особаго значенія различію старыхъ и новыхъ городовъ. «Исторія нашихъ князей, говоритъ онъ, представляетъ совершенно естественное перерожденіе кровнаго быта въ юридическій гражданскій». Владѣнія сообщая землей и составляя одинъ родъ, князья безпрестанно переходятъ съ мѣста на мѣсто. Наконецъ, они начинаютъ осѣдлать. «Какъ только это осѣдлать, княжескій родъ раздробился на вѣтви, изъ которыхъ каждая стала владѣть особымъ участкомъ земли — областью или княжествомъ». Это былъ первый шагъ къ собственности. Въ каждомъ княженіи, правда, продолжается еще старый порядокъ вещей, общее владѣніе, постоянные переходы князей; но все же мысль о томъ, что княжеская вотчина — наследственная собственность, созрѣваетъ, укрѣпляется окончательно; территориальныя владѣльческіе интересы берутъ верхъ надъ кровными, родственными. Князья мало-по-малу утрачиваютъ сознаніе, что они члены одного рода, кровные между собою; родъ кня-

жескій превращается во множество отдѣльных, независимыхъ владѣльцевъ. Здѣсь лежитъ первый, хотя и слабый зародышъ гражданскаго общества. Оно нестройно и безсвязно, потому что не судъ, не верховная власть опредѣляли его отношенія, а произволъ и сила оружія. Одному изъ князей-собственникововъ удалось, съ помощью разныхъ благоприятныхъ обстоятельствъ, усилиться на счетъ другихъ. Онъ и его преемники усердно, правдой и неправдой, прибирали чужія владѣнія къ своимъ рукамъ. Такъ образовалась огромная вотчина, въ которой исподволь стали появляться первые зачатки государства; но и они обусловливались не степенно тогдашняго развитія, а громадностью факта, физическими средствами владѣльца. Этотъ порядокъ вещей продолжался два съ половиною вѣка, пока наконецъ, въ началѣ XVIII в., Московское царство дѣйствительно преобразовалось въ политическое, государственное тѣло и стало державой въ настоящемъ значеніи слова. По мнѣнію Б. Н. Чичерина, «родовымъ отношеніямъ придано ужъ слишкомъ много значенія въ средневѣковой Руси». Въ древнѣйшую эпоху несомнѣнно господствовали исключительно кровные союзы; но съ появленіемъ дружины, съ развитіемъ новыхъ жизненныхъ элементовъ старинная кровная связь разрушается, и въ удѣльное время родовыя отношенія не имѣла уже особаго значенія. Князья русскіе первоначально объединяли отдѣльныя славянскія племена, но у нихъ еще не было понятія о государствѣ, и они смотрятъ на землю какъ на свою собственность, дѣлятъ ее между своими наследниками по частному праву. Общее единство земли поддерживается еще въ это время сознаніемъ о единствѣ княжескаго рода, безпрестанными переходами князей, которые смотрѣли на землю какъ на общее свое достояніе и охотно мѣнялись волостями. Какъ только князья сдѣлались осѣдлыми и лиянію родства раздробились, рушилось и единство рода, а вмѣстѣ съ тѣмъ уничтожилось единство земли. Теперь уже «каждая вотчина составляла отдѣльное общественное тѣло, съ отдѣльнымъ своимъ владѣльцемъ, который частно находился съ другими въ отношеніяхъ враждебныхъ или соединялся съ ними связью родственною, т. е. личною, частною, а отнюдь не принадлежностью къ единому отечеству и народу». Если и раньше, съ самаго начала удѣльнаго періода, отношенія между князьями опредѣлялись не столько правилами родства, сколько договорами, то теперь договорныя отношенія еще болѣе усиливаются. Среди князей не было общей государственной власти и государственныхъ понятій: «великій князь — не государь, удѣльные — не подданные. Это свободныя лица, соединенныя довольно шаткою родственною связью и вступающія въ добровольныя взаимныя обязательства». Въ удѣльный періодъ, такимъ образомъ, господствуетъ частное право. Только впоследствии, когда путемъ фактическаго преобладанія надъ другими князьями московскій князь объединилъ различныя княженія подъ своею властью, «явилось понятіе о государѣ и землѣ: государь былъ верховный

правитель, а земля составляла его государство» («Духовные и договорные грамоты великих и удельных князей»). Мнѣніе Б. Н. Чичерина встрѣтало возраженія со стороны А. Д. Градовскаго. Первоначальная исторія Россіи, по его словамъ, «опредѣляется двумя важными фактами, неизвѣстными Западной Европѣ: понятіемъ о единствѣ территории и бродячимъ состояніемъ народонаселенія. Государственная территория считалась общимъ наслѣдіемъ всего княжескаго рода и всѣхъ русскихъ людей. Переходили князья изъ одного княженія въ другое, стремясь получить старшее киевское княженіе; за нимъ слѣдовала дружина; остальные классы также безпрепятственно переходили изъ одного княженія въ другое, отыскивая новыхъ, большихъ льготъ, или же просто пѣзъ любви къ передвигенію. Подобное непрерывное передвиженіе князей и населенія способствовало сознанию единства русской земли. При такомъ порядкѣ старшинство киевскаго князя не было настоящимъ государственною властью. Младше князья не считали себя его подручниками, а его — своимъ господиномъ». Они не признавали за нимъ права вмѣшательства во внутреннюю жизнь ихъ княженій. Свои отношенія къ старшему князю и къ другимъ князьямъ они облекали въ форму договора. Разрозненность областей обуславливалась не только раздѣленіемъ княжеской власти, но и состояніемъ общества, среди котораго дѣйствовалъ княжескій родъ. Мало-по-малу дружинники приобретаютъ ослѣдность, становятся землевладѣльцами. Какъ и другіе частные землевладѣльцы, они должны были нести повинности въ пользу того князя, во владѣніяхъ котораго находились ихъ вотчины. Князь имѣлъ, поэтому, не право собственности на эти вотчины, а только право на повинности съ нихъ. Кромѣ того у князя были и собственные села, которыми онъ владѣлъ на правахъ полной собственности. Слѣдуетъ строго различать, поэтому, понятіе княжеской вотчины и волости. «Волость означала доходъ, принадлежавшій князю, какъ представителю государственной власти. Онъ владѣлъ имъ по государственному, а не по частному праву. Объектомъ волостного права не были земля и люди, приобретенные княземъ въ качествѣ частнаго владѣльца. Волостная земля имѣла государственное значеніе въ томъ смыслѣ, что она находилась во владѣніи лицъ, несшихъ съ нея государственныя повинности». Такимъ образомъ уже въ періодъ удѣльной существовали среди русскаго народа понятія, имѣвшія характеръ не частноправный, а государственный. Понятія эти потомъ развились и одержали окончательнo верхъ въ московскій періодъ. В. О. Ключевскій въ характеристикѣ У. періода очень близко подходитъ къ мнѣнію А. Д. Градовскаго. Общество сѣв.-вост. Руси имѣетъ, по преимуществу, сельскій характеръ. Князья тоже становятся хозяевами, приобретаютъ въ собственность землю, села. Это владѣніе на вотчинномъ правѣ различается князьями отъ волостей, которыми они владѣли на правѣ государственнои; но при эксплуатациіи оба владѣнія смѣшивались. Князья, сдѣ-

лавшись вотчинниками, продолжали оставаться политической властью въ удѣлѣ, сохраняя при этомъ такія права, какихъ не имѣли другіе вотчинники. Они, напр., собирали доходы съ другихъ вотчинниковъ, но распоряжались этими доходами не какъ государственною, а какъ частною собственностк, раздавая ихъ въ видѣ льготъ по своему усмотрѣнію. У. князя сѣв.-вост. Руси можно, поэтому, опредѣлить какъ «вотчинника съ правами государя и государя съ привычками вотчинника». Переходъ отъ родового порядка владѣнія землей къ У., наступившему съ XIII в., В. О. Ключевскій объясняетъ такимъ образомъ: «дѣйствовавшей между Ярославичами въ Киевской Руси совмѣстной родовой порядокъ владѣнія всей Русской землей по очереди старшинства уступилъ мѣсто на судальскомъ сѣверѣ, въ потомствѣ Всеволода II, раздѣльному наслѣдственному владѣнію частями земли на правѣ полной личной собственности. Новый порядокъ утверждался въ сѣверной Руси одновременно съ ея русскою колонизаціей, которая и была главной причиной этой перемѣны. Сѣверные князья, руководя этой колонизаціей, заселяя и устроая свои владѣнія, привыкли смотрѣть на нихъ какъ на дѣло рукъ своихъ, т. е. какъ на свое личное достояніе. Дѣйствіе этого порядка сопрядалось слѣдствіями, очень важными для послѣдующей политической судьбы сѣв. Руси: 1) путемъ раздѣла княжескихъ вотчинъ между наслѣдниками сѣв. Русь въ XIII—XV вв. постепенно раздробилась на множество мелкихъ удѣловъ, приближавшихся по своимъ размѣрамъ къ вотчинамъ простыхъ частныхъ землевладѣльцевъ; 2) измелчаніе удѣловъ сопровождалось обдѣленіемъ У. князей и упадкомъ ихъ правительственнаго авторитета; 3) У. порядокъ вносилъ въ среду князей взаимное отчужденіе, ослаблялъ въ нихъ чувство солидарности, общности интересовъ, отучалъ ихъ дѣйствовать сообща, дѣлалъ ихъ неспособными къ дружнымъ политическимъ союзамъ; 4) отчуждая князей другъ отъ друга и замыкая ихъ въ мелкихъ наслѣдственныхъ вотчинахъ, У. порядокъ понижалъ уровень ихъ гражданскаго чувства и земскаго сознанія, затемнял мысль о единствѣ Русской земли, объ общемъ народномъ благѣ. Облегчая борьбу съ У. князьями, этими слѣдствіями У. порядокъ подготовилъ свое собственное разрушеніе и политическое объединеніе сѣв. Руси однимъ изъ У. князей — московскимъ» («Краткое пособие по русской исторіи»). По мнѣнію И. Е. Забѣлина, отдѣльныя княжества въ У. періодъ были связаны чувствомъ національнаго единства, жившимъ въ народѣ. Забывая это единство, князья преслѣдовали свои только личныя дѣли, заботились только о своихъ удѣлахъ. Кто лучше хозяйничалъ въ своемъ удѣлѣ, лучше его устраивалъ, увеличивалъ, тотъ считался и лучшимъ княземъ. Хозяйственныя наклонности князей волягъ обуславливались состояніемъ общества того времени, наклонности всего населенія, преимущественно же посадскаго, рабочаго и промышленнаго. Московскіе князья лучше другихъ хозяйничали — и симпатіи народныхъ под-

няли ихъ въ концѣ-концовъ на высоту національнаго государя. Ср. Карамзинъ, «Исторія государства россійскаго»; Полевой, «Исторія русскаго народа»; Надеждинъ, «Предначертаніе исторически-критическаго изслѣдованія древней русской системы удѣловъ» («Груды Общ. Ист.», М., 1830, т. V); М. П. Погодинъ, «Изслѣдованія, лекціи и замѣтки»; С. М. Соловьевъ, «Объ отношеніяхъ Новгородъ къ великимъ князьямъ» (М., 1845); его же, «О родовыхъ отношеніяхъ между князьями древней Руси» («Москов. Литер. Сборн.», 1846); его же, «Исторія отношеній между русскими князьями Рюрикова дома» (М., 1847); его же, «Исторія Россіи» (т. I); К. Д. Кавелинъ, «Собраніе Сочиненій» (новое изд., 1897), т. I: «Взглядъ на юридическій бытъ древней Россіи и критическія статьи по поводу сочиненій С. М. Соловьева и М. П. Погодина»; В. В. Пассекъ, «Княжеская и докняжеская Русь» («Чтен. въ Общ. Ист. и Древн.», 1870, III); Н. И. Костомаровъ, «Мысли о федеративномъ началѣ древней Руси» (I т. «Монографій»); его же, «Начало единодержавія въ древней Руси» (XII т. «Монографій»); Б. Н. Чичеринъ, «Опыты по исторіи русскаго права»; А. Д. Градовскій, «Исторія мѣстнаго управленія въ Россіи» («Сочин.», т. II); К. Н. Бестужевъ-Рюминъ, «Русская исторія» (т. I); В. И. Сергѣевичъ, «Вѣче и князь» (М., 1867); его же, «Русскія юридическія древности»; В. О. Ключевскій, «Боярская дума въ древней Руси»; его же, литографированныя лекціи и «Краткое пособие по русской исторіи»; И. Е. Забѣлинъ, «Взглядъ на развитіе московскаго единодержавія» («Истор. Вѣст.», 1881); С. Ф. Платоновъ, «Лекціи по русской исторіи».

Н. В.—ко.

**Удѣльно-вѣчевой періодъ** — см. Удѣльная система.

**Удѣльное вращеніе** — см. Вращательная способность химическихъ соединений.

**Удѣльное вѣдомство** — см. Удѣлы.

**Удѣльное лучепреломленіе** — см. Свѣтлопреломляющая способность химическихъ соединений.

**Удѣльные крестьяне.** — Разрядъ У. крестьянъ образовался въ 1797 г. на основаніи «Учрежденія объ Императорской фамилии», совершенно отдѣльнѣшаго дворянскія имѣнія съ населявшими ихъ крестьянами отъ остальнаго государственнаго имущества и передаваемаго ихъ, подъ наименованіемъ имѣній У., въ завѣдываніе вновь учреждаемаго самостоятельнаго учрежденія (см. Удѣлы). Число крестьянъ, обращенныхъ въ У., достигало (по 5-ой переписи) 467 тыс. душъ муж. пола, находившихся въ 35 губерніяхъ; всего больше ихъ было въ Костромской губ. (53 тыс. рев. д.), Смоленской (51 тыс. душъ), Вятской (40 тыс.), Владимирской, Нижегородской Вологодской, Симбирской, Орловской и Тамбовской (23—24 тыс. душъ въ каждой). 370 тыс. душъ находились на земляхъ единственнаго владѣнія удѣловъ, въ количествѣ 1606 тыс. дес. одной только удобной земли, что составляло въ среднемъ 4,4 дес. на душу. По отдѣльнымъ губерніямъ средней удѣлъ (т. е. площадь удобной земли, пользованіе

которую для крестьянъ было свободно) колебался отъ 0,2 дес. (228 душъ въ Тульской губ.) до 28 дес. (12,6 тыс. душъ въ Саратовской губ.) на душу. «Учрежденіе объ Импер. фамилии» предполагало довести надѣлы крестьянъ до 9 дес. пашни и соответствующаго количества прочихъ угодій на каждого взрослого мужчину, путемъ покупки недостающаго количества у частныхъ владѣльцевъ и казны. Привести это предположеніе въ исполненіе оказалось, однако, невозможнымъ: приобрѣтеніе земли у частныхъ владѣльцевъ могло быть только случайнымъ, а казенная земля правит. сенатъ соглашался отдавать удѣламъ, за установленную плату, лишь въ многоземельныхъ окраинныхъ губерніяхъ. Въ 1808 г. за У. крестьянами было признано право дополненія надѣловъ изъ казенныхъ земель; но учрежденія, вѣдавшія эти земли, неохотно отдавали ихъ (и то лишь въ многоземельныхъ губ.) удѣламъ. Когда, въ половинѣ 30-хъ гг., У. имѣнія въ 18 малоземельныхъ губ. поступили въ казну, въ обмѣнъ на обширныя (съ населеніемъ выше 200 тыс. душъ) площади госуд. земель въ Симбирской и нынѣшней Самарской губ., У. вѣдомство потеряло право требовать отвода казенныхъ земель для подвѣдомственныхъ ему крестьянъ. Госуд. земли, отводившіяся У. крестьянамъ по требованію удѣловъ, не всегда поступали полностью въ распоряженіе соответствующихъ селеній: уд. администрація пользовалась этими землями для надѣленія и другихъ крестьянъ своего вѣдомства. Мѣры, принимавшіяся противъ малоземельнаго удѣльныхъ крестьянъ, въ нѣкоторыхъ губерніяхъ оказались достаточными лишь для того, чтобы парализовать естественную тенденцію уменьшенія единичныхъ участковъ влѣдствіе размноженія населенія; въ другихъ губ. онѣ не имѣли и этого результата; возростаніе участковъ крестьянъ къ моменту увольненія ихъ въ свободное состояніе наблюдалось лишь въ Тверской губ. (гдѣ состоялись крупныя приобрѣтенія удѣлами частновладѣльческихъ земель) и, повидимому, въ сѣверныхъ губ., гдѣ участки крестьянъ увеличивались явными и тайными расчистками \. лѣсовъ. При обращеніи дворцовыхъ крестьянъ въ У., въ центральныхъ, гуще населенныхъ губерніяхъ уже прочно, повидимому, утвердился обычай періодическаго (при ревизіяхъ) передѣла земель въ границахъ владѣній отдѣльныхъ селеній; на сѣверѣ и на окраинахъ, гдѣ еще не чувствовалось рѣзкаго утѣсненія въ землѣ, распространенъ былъ обычай наследственнаго пользованія участками. Обращеніе наследственнаго пользованія землей въ уравнительное въ подобныхъ мѣстностяхъ происходило въ разное время по распоряженію У. управленія. Въ Вологодской губ. процессъ этотъ начался въ моментъ образованія удѣловъ, въ Архангельской губ. — послѣ 6 ревизій (въ 1812 г.), въ Пермской губ. — въ 30-хъ, въ Уфимской и Оренбургской — въ 50-хъ гг. XIX вѣка. Послѣ 6-ой ревизіи и въ остальныхъ У. имѣніяхъ, подѣ влияніемъ указа дит. удѣловъ 29 февр. 1812 г., изданнаго по представленіямъ двухъ управляющихъ У. конторами — подчиненныхъ къ

этому шагу, повидимому, ходатайствами малоземельныхъ селеній, — началось введеніе передѣловъ земли между селеніями, при чемъ единацей, въ границахъ которой происходило уравненіе, была межевая дача, а иногда и административное дѣленіе—приказъ. Идея допознания участковъ малоземельныхъ селеній на счетъ многоземельныхъ не была чужда нашему аграрному законодательству вообще, но по отношению къ казеннымъ крестьянамъ отрѣзка земли отъ селеній допускалась лишь въ случаѣ если селеніе имѣло землю свыше узаконенной пропорціи; въ У. вѣдомствѣ для уравненія селеній между собой не было поставлено такихъ ограниченій. Уравненіе земель между селеніями (по душамъ 6 и 7 ревизій) происходило въ тѣхъ случаяхъ, когда этого требовали малоземельныя селенія. Требования эти должны были значительно сократиться послѣ того, какъ съ введеніемъ поземельнаго сбора (см. ниже) участки крестьянъ были ограничены опредѣленными нормами и за каждую лишнюю десятину назначена особая въ пользу удѣловъ плата. При такихъ условіяхъ оказалось выгоднымъ дополнять недостаatokъ земли арендой ея на сторонѣ.

Дворцовые крестьяне перешли въ завѣдываніе удѣловъ съ оброкомъ въ 3 р. ас. съ рев. души. Въ годъ этого перехода оброки У. и казенныхъ крестьянъ были повышены и вмѣсто однообразнаго для всѣхъ платежа введены были оклады отъ 3½, до 5 р. съ души, смотря по классу губерній. Послѣдующія возвышенія оброковъ У. крестьянъ происходили особо отъ казенныхъ. Возвышеніе въ 1810 г. было сдѣлано послѣ совѣщанія объ этомъ управляющихъ У. имѣніями съ крестьянами на мѣрскихъ сходкахъ, при чемъ управляющіе убѣждали крестьянъ согласиться на прибавку. Большая часть крестьянъ вынала этому убѣжденію, но нѣкоторыя села, приказы и губернія (Московская, Владимірская) отказались дать на то согласіе. Оброки были повышены, однако, и для этихъ мѣстностей. Въ 1811 г. оброки были повышены еще на 1 руб., а въ 1823 г. — на 1—2 руб. съ души. Оброки удѣльныхъ крестьянъ въ 1811 г. были ниже казенныхъ на 50 к.—1 р. 50 к. съ души; въ 1824 г. разница эта уменьшилась, а въ 1842 г. оброки У. крестьянъ, не переведенныхъ на поземельный сборъ, были уравнены съ окладами крестьянъ государственныхъ. / Въ 30-хъ гг. въ У. имѣніяхъ взамѣнъ подушнаго оброка началъ вводиться поземельный сборъ съ крестьянъ, предметный еще «Учрежденіемъ объ Императорской фамилии»; но такъ какъ при этомъ не было организовано специальныхъ учреждений для оцѣнки крестьянскихъ земель и вмѣстѣ съ тѣмъ принято было за основаніе, чтобы существующіе платежи не были понижены, то преобразование сводилось, въ сущности, къ возвышенію получаемыхъ удѣломъ отъ крестьянъ доходовъ (путемъ назначенія управляющими удѣльными имѣніями, которымъ поручено было это дѣло, произвольныхъ урожаевъ и цѣны хлѣбной) и къ ограниченію крестьянскихъ участковъ. Въ каждой мѣстности назначалась площадь нормальнаго, кореннаго тяглового (на 2 рев.

души) участка, соответствовавшаго, будто-бы, валовому доходу въ 75 р. ас., пѣз котораго 30 руб. поступало въ пользу удѣла (соответственно оброку въ 10 руб. съ души) и казны. Излишняя противъ этого земля (подъ именемъ заасной) должна была поступить въ число оброчныхъ статей; крестьянамъ предлагалось, однако, взять ее въ пользованіе за плату, исчисляемую по правиламъ поземельнаго сбора, и такъ какъ въ большинствѣ случаевъ крестьяне не понимали производившихся съ ними расчетовъ и позагали, что вводимое преобразование есть только возвышеніе оброковъ, то излишняя земля обыкновенно оставалась въ пользованіи тѣхъ же селеній за особую плату; поэтому, введеніе «поземельнаго» сбора въ многоземельныхъ губерніяхъ сопровождалось возвышеніемъ крестьянскихъ платежей на 50—100%, и болѣе. Сохраненіе поземельнаго сбора, при неподвижности крестьянскаго хозяйства, грозило уменьшеніемъ удѣльнаго дохода сравнительно съ тѣмъ, что получалось-бы при подушномъ окладѣ, дававшемъ приращеніе послѣ каждой ревизіи. Во избѣжаніе этого послѣ 9 и 10 ревизій платежи удѣльныхъ крестьянъ были просто увеличены по расчету подушнаго оклада за прибавку душъ. Въ концѣ 50-хъ гг. оцѣнка земли У. крестьянъ производилась, одновременно съ оцѣнкой земли крестьянъ государственныхъ, опытнымъ персоналомъ межевыхъ чиновъ мин. госуд. имущ., и хотя по новымъ правиламъ поземельнаго сбора оброкъ крестьянъ исчислялся въ размѣрѣ ¼ части чистаго дохода земли, но платежи У. крестьянъ вслѣдствіе этого преобразованія возвысились въ такомъ размѣрѣ, что было признано умѣреннымъ производить возвышеніе оброка постепенно въ теченіе нѣсколькихъ лѣтъ. Распространенію этого преобразованія на всѣхъ У. крестьянъ помѣшала освободительная реформа.—Введеніе поземельнаго сбора было однимъ изъ пунктовъ программы преобразованія управленія У. имѣніями, привожденной въ исполненіе съ конца 20-хъ г. XIX столѣтія, преимущественно по инициативѣ вице-президента департамента, а вслѣдствія министра удѣловъ, Л. А. Перовскаго. Преобразованія эти имѣли въ виду интересы удѣловъ, какъ владѣльца (поземельный сборъ), интересы крестьянъ, какъ производителей, и общее благоустройство У. имѣній. Въ концѣ 20-хъ годахъ — взамѣнъ дававшаго неудовлетворительные результаты подушнаго съ крестьянъ сбора на составные продовольственныхъ запасовъ—введена была общественная запашка съ обязательной обработкой ея крестьянами. Для возвышенія сбора съ запашки было постановлено оцѣдять въ пользу лицъ, надзирающихъ за нею, ¼ сбора, превышавшаго назначенную норму урожая, а ½, излишка обращалась въ крестьянскіе капиталы, расходовавшіеся на полезныя для крестьянъ предпріятія. Контингентъ лицъ, получавшихъ вознагражденіе изъ суммъ общественной запашки, постепенно расширялся и утратилъ всякую связь съ надзоромъ за запашками; когда послѣдніи въ 1861 г. были упразднены и земля изъ-подъ

нихъ, въ количествѣ 100 т. дес., зачислена въ оброчныя статьи, доходъ отъ нея употреблялся все-таки на награды У. чиновникамъ. За время существованія общ. запашки отъ продажи излишка хлѣба (за наполненіемъ запасныхъ магазиновъ) выручено на сумму до 14 милл. р. с. Изъ нихъ 1,3 милл. р. отчислено въ доходъ удѣловъ, 6 милл. р.—на награды удѣльнымъ агентамъ, 5 милл. р.—на уплату земскихъ повинностей за крестьянъ, состоявшихъ на поземельномъ сборѣ (повинности эти должны были уплачиваться изъ поземельнаго сбора); остальная сумма вошла въ составъ хлѣбнаго капитала, расходованнаго на полезныя для крестьянъ предпріятія. Общественная запашка играла также роль опытнаго поля для испытанія различныхъ пріемовъ культуры, которые предполагалось вводить въ крестьянск. хозяйство. Съ тою-же цѣлью воздѣйствія на технику крестьянскаго земледѣія въ 30-хъ г. близъ Петербурга было основано земледѣльческое училище, воспитанники котораго (изъ У. крестьянъ) поселялись въ деревняхъ и должны были заводить на отводимыхъ имъ участкахъ образцовое хозяйство. За немногими исключеніями, однако, они сами переходили къ пріемамъ культуры окружающихъ ихъ крестьянъ. Дит. удѣловъ и другими средствами пытался распространить среди крестьянъ улучшенныя породы скота и сѣмянъ хлѣбовъ, посѣвы картофеля и другихъ новыхъ растений, садовую и огородную культуры, лучшія орудія, удобрения полей и т. д. Средства эти заключались въ изданіи циркуляровъ и наставленій, въ опытахъ на поляхъ обществ. запашекъ образцовыхъ усадебъ, въ наградахъ, за примѣненіе нововведеній и т. п. Распоряженія о культурѣ картофеля (въ 40-хъ гг.) были обязательны для крестьянъ и имѣли слѣдствіемъ введеніе этого растенія въ тѣхъ мѣстностяхъ, гдѣ оно еще не было извѣстно. Не безъ результата остались и мѣры для введенія въ крестьянское хозяйство улучшенныхъ сѣмянъ нѣкоторыхъ злаковъ (преимущественно путемъ ссуды для посѣва въ неурожайные годы изъ запасныхъ магазиновъ), а также раздача кр.—амъ экземпляровъ улучшенныхъ породъ скота. Большая часть мѣропріятій У. администраціи не имѣла успѣха, между прочимъ, потому, что они носили слишкомъ общій характеръ и не были приспособлены къ особенностямъ отдѣльныхъ районовъ, а руководителями начинаній на мѣстахъ были У. чиновники, не обладавшіе надлежащими званіями. Неудачными оказались и мѣры для усовершенствованія крестьянскихъ ремеселъ и для введенія ихъ тамъ, «гдѣ крестьяне имѣютъ въ нихъ суждѣ». Въ 40-хъ гг. учреждены были ремесленные училища, воспитанники которыхъ, по окончаніи курса, должны были заниматься въ своихъ селеніяхъ ремеслами. Каждый воспитанникъ обучался нѣсколькимъ ремесламъ, но не научался хорошо ни одному изъ нихъ и скоро оставлялъ плохо его обезпечивавшее занятіе. Матеріальныя средства для описанныхъ нововведеній заимствовались изъ хлѣбнаго капитала; изъ него-же были взяты суммы и для устраивавшихся, начиная съ 30-хъ гг., крестьянскихъ кредитныхъ учреждений.

Число такихъ сельскихъ банковъ возросло къ 60-мъ г. до 130; суммы, числившіяся въ займахъ, составляли въ это-же время около 700—800 т. р. вклады въ банки—ок. 200—300 т. р. Банки эти, повидному, приносили очень незначительную пользу; разъ взята ссуда рѣдко возвращалась назадъ. Начиная съ конца 20-хъ г. принялись систематически мѣры для распространенія начального образованія среди удѣльныхъ крестьянъ. Мѣры эти заключались въ учрежденіи У. училищъ и поощреніи частной преподавательской дѣятельности. Крестьяне неохотно отдавали дѣтей въ школы; поэтому ученики набирались сельскими властями. За недостаткомъ подготовленныхъ учителей, преподаваніе въ школахъ поставлено было весьма неудовлетворительно и ребенку приходилось учиться очень долго (до 8 лѣтъ). Ко времени увольненія У. крестьянъ въ свободное состояніе въ У. имѣніяхъ насчитывалось 376 приказныхъ училищъ и 1885 частныхъ; въ первыхъ училось 11400 мальчиковъ, во вторыхъ—16800 мальчиковъ и 9560 дѣвочекъ. Расходъ на школьное дѣло составлялъ тогда 853 т. р.; покрывался онъ мірскими сборами.—У. крестьяне на мѣстахъ подчинены были У. экспедиціямъ, а съ 1808 г.—управляющимъ У. конторами (болѣе мелкими, сравнительно, территориальными единицами). Этими учрежденіями, впрочемъ, не представлялось непосредственнаго вмѣшательства въ крестьянскую жизнь; они имѣли только право контроля надъ дѣйствіями органовъ низшаго крестьянскаго управленія. Последнее первоначально остроено было всецѣло на выборномъ принципѣ, подвергшемся затѣмъ значительнымъ ограниченіямъ. На мірскихъ сходкахъ села и приказа (административная единица, на подобіе волости), составленныхъ изъ представителей отъ каждаго двора, избирались сельскіе выборыныя и десятскіе и должностныя лица приказнаго управленія: голова (для общаго наблюденія за подвѣдомственнымъ ему райономъ), казенный староста (для сбора повинностей), приказный староста (для наблюденія за порядкомъ и для разбора мелкихъ тяжбеъ между крестьянами) и писарь. Приказныя сходы скоро стали составляться только изъ довѣренныхъ отъ селеній; затѣмъ отъ участія въ сельскихъ и приказныхъ сходахъ устранины были недоимщики. По «положенію дит. удѣловъ» (1808) подверглись ограниченіямъ и права приказныхъ сходовъ: баллотировкѣ на должность стали подвергаться кандидаты, назначаемые управляющимъ конторы; получившіе большинство голосовъ кандидаты въ старосты утверждались управляющимъ, а голова назначался дит. удѣловъ изъ числа баллотировавшихся кандидатовъ. Голова сталъ избираться безсрочно (съ цѣлью сохраненія на этой должности способныхъ людей); введена новая должность (слера сельская, а затѣмъ приказная) добросовѣстныхъ, для разбора мелкихъ тяжбеъ между крестьянами. Такъ какъ все приказное дѣлопроизводство велось письменно, а среди У. крестьянъ было очень мало грамотныхъ, то назначеніе писарей изъята было изъ компетенціи сходовъ редано

управляющимъ конторами. Этими преобразованиями голова и писарь поставлены были въ независимое отъ крестьянъ положеніе; писарь даже числился въ штатѣ дпт. (и многіе писаря набирались изъ бывшихъ чиновниковъ). На этой почвѣ развились злоупотребленія приказныхъ властей, преимущественно въ цѣляхъ наживы на счетъ мірскихъ суммъ и вымогательствъ съ удѣльныхъ крестьянъ. Дпт. удѣловъ тщетно боролся съ ними, подвергая виновныхъ строгимъ наказаніямъ.

Въ юридическомъ отношеніи У. крестьяне занимали среднее положеніе между государственными и помѣщичьими. Хотя У. имѣніе, по закону, «состояло на правѣ помѣщичьемъ», но развитіе чрезмѣрной регламентаціи крестьянскаго быта исключалось тѣмъ, что крестьяне не состояли на барщинѣ и хозяйственныя условія не требовали, поэтому, близкаго надзора администраціи за крестьянами. Удѣльное вѣдомство считало себя собственникомъ крестьянской земли, но распредѣленіе послѣдней между домохозяевами лежало не на администраціи, а на сельскихъ обществахъ. Крестьянинъ не имѣлъ права сдавать въ наемъ доставшійся ему участокъ. Крестьянинъ могъ пріобрѣтать недвижимость въ городахъ, а также землю (съ согласія департамента удѣловъ); но продавать купленную землю, равно какъ и сельскія строенія, можно было только удѣльнымъ-же крестьянамъ. Отлучки съ мѣста жительства безъ разрѣшенія начальства воспрещались. Выходъ въ мѣщанство и купечество дозволялся лицамъ мужского пола при уплатѣ выходныхъ денегъ за всѣхъ членовъ семьи. Женщинамъ дозволялось выходить въ другія сословія еще путемъ замужества, съ уплатою выходныхъ денегъ или при обязательствѣ учрежденія, принимавшаго женщину, уволить въ свою очередь въ У. вѣдомство крестьянку, которую посватаетъ У. крестьянинъ. Семейные раздѣлы допускались на условіи, чтобы не нарушалась хозяйственная состоятельность раздѣльившихся. По «Учрежденію объ Императорской фамилии», У. крестьяне во всѣхъ дѣлахъ подчинялись общимъ судамъ; по «Положенію дпт. удѣловъ» тяжбы между У. крестьянами разбирались У. администраціей. Кромѣ формальнаго ограниченія правъ, У. крестьяне подвергались стѣсненіямъ, истекавшимъ изъ распространеннаго, особенно въ царствованіе императора Николая I, взгляда, что «степень образованія и свойство всѣхъ нашихъ крестьянъ еще таковы, что необходимо неослабное и близкое попеченіе обо всемъ, что влѣяетъ на судьбу земледѣльца». Изъ этого взгляда вытекли не имѣвшія, впрочемъ, большого практическаго значенія изъясненія и распоряженія о наблюденіи за исправнымъ состояніемъ хозяйства У. крестьянъ, о пріученіи послѣднихъ къ тѣмъ или другимъ приемамъ земледѣлія и т. п. Этими же взглядомъ объяснялись и такія распоряженія, какъ запрещеніе У. крестьянамъ заключать займы у лицъ посторонняго вѣдомства или вступать съ ними въ контракты по подрядамъ безъ рассмотрѣнія условій сдѣлки

управляющимъ конторою; запрещеніе крестьянамъ занимать мѣста сидѣльцевъ питейныхъ заведеній, а крестьянкамъ—поступать кормилицами въ воспитательные дома Петербурга и Москвы и брать оттуда дѣтей на выкормленіе, въ ущербъ питанію собственныхъ ихъ дѣтей; запрещеніе обращаться въ исковыхъ дѣлахъ къ повѣреннымъ, стѣсненіе ухода крестьянъ на судовыя работы и т. п. Изъ этого-же отчасти взгляда вытекали и мѣры защиты удѣльныхъ крестьянъ отъ злоупотребленій со стороны. Такъ, веденіе гражданскихъ дѣлъ удѣльныхъ крестьянъ поручалось удѣльнымъ стряпчимъ; въ главныхъ торговыхъ пунктахъ селились удѣльные чиновники, для обереганія У. крестьянъ отъ притѣсненій, возможныхъ при примѣненіи къ нимъ узаконеній относительно промысловъ и торговли. Управляющие конторами вводили справки, не дожало-ли запрещеніе на землѣ, которую покупалъ У. крестьянинъ и т. п.—Когда въ правительственныхъ сферахъ поднятъ былъ вопросъ объ освобожденіи помѣщичьихъ крестьянъ и начаты были подготовительныя по этому предмету занятія, тотъ же вопросъ поставленъ былъ на очередь и въ У. вѣдомствѣ. Въ 1858 г. учрежденъ былъ комитетъ для устройства быта государственныхъ, У. и заводскихъ крестьянъ. Въ своихъ предположеніяхъ комитетъ этотъ долженъ былъ согласоваться съ рѣшеніями редакціонныхъ комиссій по устройству быта помѣщичьихъ крестьянъ; поэтому, до изданія Положеній 19-го февр. 1861 г. онъ занимался лишь подготовительными работами. Тѣмъ не менѣе признано было возможнымъ, не ожидая общаго положенія объ У. крестьянахъ, возратить имъ тогда же элементарныя гражданскія права. Высочайшимъ повелѣніемъ 20-го іюня 1858 г. отлѣнены ограниченія права пріобрѣтенія У. крестьянами земель, права пользованія (отпоситительно лѣсовъ) и отчужденія купленныхъ ими земель и запрещеніе У. крестьянамъ лично ходатайствовать въ судебныхъ и правительственныхъ мѣстахъ; въ отношеніи исхода въ другія сословія, заключенія договоровъ и совершенія духовныхъ завѣщаній У. крестьяне приравнявались къ государственнымъ. 5 марта 1861 г. Высочайше повелѣно приступить къ пересмотру постановленій объ У. крестьянахъ на основаніяхъ отведенія имъ надѣла въ постоянное пользованіе по правиламъ мѣстныхъ положеній о помѣщичьихъ крестьянахъ и предоставленія имъ права, лично или въ составѣ цѣлыхъ селеній, выкупать усадебную осѣдлость по оцѣнкѣ не выше установленной для помѣщичьихъ крестьянъ, а полевая угодья—на основаніи имѣющихся бытъ составленныхъ правилъ, съ допущеніемъ расрочки въ уплатѣ выкупной суммы. Скоро, однако, было признано необходимымъ, въ интересахъ и удѣловъ, и крестьянъ: 1) отвести землю послѣднимъ въ тѣхъ размѣрахъ, какіе значились въ табеллахъ поземельнаго сбора, т. е. тяглою вмѣстѣ съ запасной, находившейся въ пользованіи крестьянъ изъ платежа поземельнаго сбора, ничѣмъ не отличавшейся отъ земли тяглою и не отдѣленной отъ нея въ натурѣ; 2) предоставить крестьянамъ

землю въ собственность за сумму, опредѣляемую капитализаціей оброка изъ 6% годовыхъ; 3) погашение этой суммы производить ежегодными платежами крестьянъ (въ размѣрѣ вносимаго ими оброка) въ теченіе 49 лѣтъ; 4) выкупъ признавъ обязательнымъ и произвести его одновременно для всѣхъ крестьянъ. На этихъ основаніяхъ составлено Положеніе объ У. крестьянахъ, Высочайше утвержденное 26-го іюня 1863 г. Инструментальное измѣреніе земли показало, что въ пользованіи крестьянъ находилось больше угодій, чѣмъ значилось въ табели поземельнаго сбора. Этотъ излишекъ земли обращался на пополненіе крестьянскихъ надѣловъ лишь въ случаѣ, если безъ него надѣлы крестьянъ не достигали высшаго или указнаго размѣра по Положенію 19-го февраля. По этой послѣдней нормѣ отводился надѣлъ и крестьянамъ, состоявшимъ на подушномъ оброкѣ, а излишнее количество земли переходило во владѣніе удѣловъ. Дополненіе надѣловъ изъ земель, не состоявшихъ ранѣе въ ихъ пользованіи, до нормы высшаго надѣла допускалось лишь въ опредѣленныхъ мѣстностяхъ нечерноземной полосы, для селеній, гдѣ существовало переложное хозяйство, въ дѣсныхъ мѣстностяхъ Вельскаго и Тотемскаго уу. и въ смолокурныхъ районахъ Архангельской и Вологодской губ. Въ итогѣ 825947 тыс. ревизскихъ душъ удѣльныхъ крестьянъ получили въ надѣлъ 3983 тыс. дес., состояло же въ ихъ пользованіи до реформы 4053 тыс. или на 70 тыс. дес. болѣе. Отрѣзкъ подверглись надѣлы крестьянъ въ 13 губерніяхъ, дополненіе же надѣловъ изъ У. земель крестьяне получили въ 6 губ. Надѣлы У. крестьянъ по уставнымъ грамотамъ превышаетъ высшій размѣръ надѣловъ по Положенію 19-го февраля въ 6 губ., не достигаетъ этой нормы на 1,5—59%—въ 11 губ. Последняя цифра относится къ Архангельской губ. Въ послѣднее время У. вѣдомство рѣшило дополнить участки крестьянъ этой (а также Вологодской) губ. продажей имъ У. земель при посредствѣ крестьянскаго банка. Выкупная сумма за землю У. крестьянъ опредѣлилась въ 48659 тыс. руб., что составляетъ 12 р. 28 к. на дес. Обезпеченіе земель У. крестьянъ сравнительно съ помѣщиками и государственными и сравнительная тяжесть лежащихъ на этихъ разрядахъ крестьянъ выкупныхъ платежей рисуется слѣдующими цифрами. Средній душевой надѣлъ У. крестьянина 4,8 дес., помѣщикаго 3,4 дес., государственнаго 6 дес.; средній душевой выкупной платежъ У. крестьянина 3 р. 50 к., помѣщикаго (не считая западныхъ губерній), до пониженія выкупныхъ платежей въ 1881 г.—6 р. 50 к., государственнаго 5 р. 10 к.; средній выкупной платежъ на десятину надѣла У. и государственнаго крестьянина около 80 к., помѣщикаго 1 р. 80 к. (а послѣ пониженія выкупныхъ платежей—1 руб. 30 коп.). Кромѣ надѣловъ, отведенныхъ въ собственность и состоящихъ изъ однихъ удобныхъ земель, У. крестьяне получили право арендовать на продолжительные сроки У. дѣса, а также смолокурные кварталы, которыми они пользо-

вались до реформы. Въ административномъ отношеніи У. крестьяне подчинены общимъ и крестьянскимъ учрежденіямъ. Послѣ реформы бывшіе У. крестьяне составляютъ вмѣстѣ съ бывшими помѣщиками и бывшими государственными, одинъ классъ крестьянъ-собственниковъ. Ср. «Сводъ удѣльныхъ постановленій» (СПб., 1843); «Столбѣгіе Удѣловъ» (СПб., 1897); «Земля и Земледѣлецъ», Л. В. Ходскаго (т. II, СПб., 1891) «Выкупные за земли платежи бывшихъ У. крестьянъ», И. Вильсона («Записки Императорскаго русскаго географическаго общества по отдѣленію статистики», т. V, СПб., 1878); В. В. «Къ исторіи общины въ Россіи» (М., 1902); «Коренная нужда на Сѣверѣ» («Отеч. Зап.», 1879, № 6 и 12); Красноперовъ, «Экономическое положеніе бывшихъ У. крестьянъ въ Самарской губ.» («Юридическій Вѣстникъ», 1888).

**Удѣльный вѣсъ**, *относительный вѣсъ и плотность* выражаются въ десятичной системѣ мѣръ одними и тѣми же числами, а потому эти названія различныхъ понятій часто употребляются одно вмѣсто другого и такое смѣшеніе терминовъ можетъ оставаться безъ вліянія на численные результаты рѣшеній тѣхъ или другихъ физическихъ вопросовъ. Плотность есть свойство тѣлъ, связанное съ понятіемъ о количествѣ вещества, содержамаго единичной объема этихъ тѣлъ (VII, 653); У. вѣсъ есть вѣсъ единицы объема тѣла на землѣ, какъ-бы мѣра взаимнаго притягательнаго дѣйствія земли и объемной единицы тѣла при нѣкоторыхъ условіяхъ. Но величина этого притяженія обуславливаетъ и плотность тѣла, потому плотность и У. вѣсъ употребляются въ десятичныхъ мѣрахъ одно вмѣсто другого. Такъ, въ таблицахъ физическихъ (XXXII, 444—445) показаны то У. вѣса, то плотности (\*). Относительный же вѣсъ есть отвлеченное число (VII, 653), то же самое, что и плотность, не смотря на обособленность этого послѣдняго понятія. Численные величины У. вѣса химическихъ элементовъ и тѣхъ др. см. въ ст. Таблицы; вообще же онѣ даны при отдѣльныхъ описаніяхъ всякихъ тѣлъ.

**Удѣльный** или *относительный вѣсъ морской воды*. — Подъ относительнымъ вѣсомъ (см. выше—Удѣльный вѣсъ) морской воды подразумѣваютъ отношеніе вѣса опредѣленнаго ея объема къ вѣсу такого-же объема дистиллированной при нѣкоторой температурѣ. Такъ какъ содержащаяся въ морской водѣ соли находятся почти во всѣхъ моряхъ въ одномъ и томъ же количественномъ отношеніи, то соленость морской воды и У. ея вѣсъ находятся при опредѣленной температурѣ въ такой зависимости другъ отъ друга, которую можно выразить эмпирической формулой слѣдующаго вида:

$$p = q \left( s \frac{t}{t'} - 1 \right) -$$

\*) Въ десятичной, метрической системѣ вѣсъ куб. см. желѣза составляетъ 7,86 грамма при нѣкоторыхъ опредѣленныхъ условіяхъ, но всѣмъ другое число получится для этого вѣса въ золотникахъ; плотность же желѣза относительно воды, независимо отъ системы мѣръ, выражается числомъ 7,86.

где через  $p$  обозначено процентное содержание солей,  $S_p^t$  У. вѣсь морской воды при температурѣ  $t$ , при чемъ за единицу принимается плотность дистиллированной воды при температурѣ  $t'$  (въ Россіи, Германіи и Норвегіи принимаютъ  $t = t' = 17,5^\circ \text{Ц.}$ ; въ трудахъ экспедиціи «Челенджера» принимали  $t = 60,8^\circ \text{Ф.} = 15,56 \text{Ц.}$  и  $t' = 4^\circ \text{Ц.}$ );  $g$  нѣкоторая постоянная, по Карстену она при У. вѣсѣ  $S_{17,5^\circ}^{17,5^\circ}$  равна 131, по Торне при тѣхъ

же условіяхъ 131,9. Последней величинѣ необходимо отдать преимущество, такъ какъ она найдена изъ сопоставленія анализовъ морской воды съ У. вѣсомъ; первая же найдена изъ сопоставленія искусственныхъ растворовъ. На основаніи указанной формулы составлены таблицы, дающія возможность по найденному У. вѣсу быстро отыскивать процентное содержаніе солей. Опредѣленіе У. вѣса морской воды дѣлается большею частью посредствомъ стеклянныхъ ареометровъ (см.) съ постояннымъ вѣсомъ, имѣющихъ видъ продолговатаго волчка и съ дѣвленіями на верхней узкой части. Обыкновенно употребляется цѣлая серия ареометровъ (изъ 5 или 6), заключенныхъ въ одинъ общій ящикъ и дающихъ возможность опредѣлять У. вѣсъ отъ 1,0000 до 1,0320; отсчеты могутъ вестись съ точностью до 0,00005. Такъ какъ ареометры даютъ истинное показаніе при опредѣленной температурѣ (у насъ  $17,5^\circ \text{Ц.}$ ), то въ томъ случаѣ, если опредѣляли У. вѣсъ при другой температурѣ, необходимо ввести поправку для полученія истиннаго У. вѣса. Для этой цѣли имѣются таблицы поправокъ, составленныхъ по наблюденіямъ надъ расширеніемъ морской воды (или искусственныхъ растворовъ) въ зависимости отъ измѣненія температуры; таблицы эти составлены Торне, Дятмаромъ, Карстенемъ, Крюммелемъ, Макаровымъ и др.

Въ последнее время шведскій профессоръ Петерсенъ возстаетъ противъ опредѣленія солености морской воды помощью ареометра и предлагаетъ замѣнить его болѣе надежнымъ способомъ—титрованіемъ (см. Анализъ химическій); однако, нельзя не согласиться съ извѣстнымъ океанографомъ, проф. Крюммелемъ, который отстаиваетъ употребленіе ареометра, находя его по простотѣ обращенія наиболѣе удобнымъ на корабляхъ, тѣмъ болѣе, что техническія усовершенствованія позволяютъ съ помощью ареометра достигать въ настоящее время опредѣленія У. вѣса съ точностью до 0,0001. Кромѣ ареометра существуетъ еще способъ опредѣлять У. вѣсъ посредствомъ особаго прибора, основаннаго на измѣненіи показателя преломленія лучей, въ зависимости отъ измѣненія У. вѣса морской воды. Приборъ этотъ пока еще мало употребляется и не вполне еще изслѣдованъ. О распредѣленіи солености и У. вѣса—см. Океанъ и Боды морскія и статьи о разныхъ океанахъ и моряхъ. С. А. Савитовъ.

**Удельный объемъ** — см. Объемъ удѣльный.

**Удѣльные монеты**—чеканились въ У. періодъ русской исторіи. Каждый удѣль имѣлъ свои монеты. Встрѣчаются гривны и рубли въ сапгахъ вѣсомъ 0,37—201,7 граммъ. Форма и надписи на У. монетахъ зависѣли отъ исторической судьбы отдѣльных княжествъ. Обыкновенно на монетахъ выбивалось имя князя, но нѣкоторыя монеты не имѣютъ имени князя, а лишь названіе княжества. Такъ, встрѣчаются надписи: пул [тѣбрь] ски. На оборотной сторонѣ помѣшалось изображеніе животнаго, всадника и пр. Двуглавый орелъ впервые появляется на монетахъ временъ Іоанна III. Слово «ЦЕАНИКЪ»

на деньгахъ Василія Темнаго указываетъ на возрастаніе вліянія Москвы и заставляетъ нѣкоторыхъ изслѣдователей предполагать, что Москва чеканила деньги для завѣдывшихъ отъ нея удѣловъ. Въ каталогѣ гр. Гуттенъ-Чапскаго указаны 202 №№ У. монетъ и 125 монетъ Новгорода и Пскова. Ср. Сонцовъ, «Деньги и пулы древней Руси великокняжескія и У.» (М., 1860 и прибавлен., М., 1862); гр. Гуттенъ-Чапскій, «У., великокняжескія и царскія деньги древней Руси» (СПб., 1875).

**Удѣльные которы**—см. Удѣлы.

**Уга**—урочище Охотскаго окр., Приморской обл., на р. Охотѣ; здѣсь бываетъ ярмарка, на которую съѣзжаются купцы и вымѣниваютъ у туңгусовъ оленей, мѣха, кожи и рыбу на табакъ, иголки, бисеръ, красный товаръ и пр.

**Уединенница** — тоже, что ветляница (см.)—растеніе (Monotropa).

**Уединенный Пошехонецъ**. Ежемесячное сочиненіе на 1786 г. — первый въ Россіи провинціальный журналъ, издававшійся въ теченіе двухъ лѣтъ (1786—1787) въ Ярославлѣ Н. Ф. Уваровымъ, А. Н. Хомутовымъ и Н. И. Коконцевымъ, подъ редакціей В. Д. Санковскаго. Журналъ этотъ, основанный по мысли намѣстника Мельгунова, успѣха не имѣлъ и въ 1787 г. былъ преобразованъ въ «Ежемесячное Сочиненіе (см.)». Ср. ст. Л. Н. Трефолева въ «Русск. Архивѣ».

**Ужакъ** (Tropidonotus natix)—см. Ужи.

**Ужаленье** или жаленье—уколъ, производимый нѣкоторыми насѣкомыми изъ отряда перепончатокрылыхъ (Hymenoptera) при помощи жала, т. е. особаго аппарата, находящагося на заднемъ концѣ тѣла этихъ насѣкомыхъ. Уколъ этотъ соединенъ съ выпусканіемъ въ ранку ядовитой жидкости, образующейся въ особыхъ железахъ. Производятъ У. большинство перепончатокрылыхъ, принадлежащихъ къ подотряду жалоносныхъ (Aculeata), хотя есть нѣкоторые представители подотряда сверлоносныхъ (Terebrantia), жадящихъ при помощи своего яйцеклада. Яйцекладъ и жало—видоизмѣненіе одного и того же аппарата, образующагося изъ выростовъ кожи 8—9-го сегментовъ брюшка куколки перепончатокрылыхъ. Жало (см. XI, 710), собственное исключительно самкамъ, состоитъ изъ жолоба, 2 стилетовъ или щетинокъ съ зазубринами и 2 крошущихъ пластинокъ. Жолобъ состоитъ изъ двухъ сдвинутыхъ между собою половинокъ. Наибольшаго развитія до-



стигают эти части у пчел, шмелей и ос; среди муравьев есть некоторые роды, напр. *Pogona*, *Murgisa*, *Atta*, снабженные хорошо развитым жалом, тогда как другие, напр. *Formica*, *Lasius* имѣют недоразвитое жало, такъ что не могут жалить, а выпрыскиваютъ жидкость изъ ядовитой железы въ ранку, произведенную верхними челюстями. У некоторыхъ пчел (южно-американские роды *Melipona*, *Trigona*) недоразвитыми являются ядовитыя железы. Железы открываются при основаніи жаля и имѣютъ большую часть видъ трубокъ, которая впадаютъ въ непарный резервуаръ, суживающийся къ заднему концу и образующій непарный протокъ. Въ сем. пчелиныхъ (*Apidae*) ядовитыя железы состоятъ изъ 2 трубокъ, которая могутъ быть соединены въ одну и открываются однимъ общимъ отверстиемъ въ резервуаръ (напр. у медоносной пчелы *Apis mellifica*, шмелей *Bombus*) или же открываются въ него 2 отверстиями (напр. у *Psyturus*). Ядъ медоносной пчелы имѣетъ видъ прозрачной безцвѣтной жидкости кислой реакціи; онъ растворяется въ водѣ, но не растворимъ въ спирту и при высыхании образуетъ вязкую гуммиобразную массу. Въ немъ содержится муравьиная кислота и некоторые бѣлковыя соединенія. По мнѣнію Карле, ядъ состоитъ изъ смѣси секрета ядовитой железы и такъ назыв. дюфуровской железы, которая существуетъ у всѣхъ перепончатокрылыхъ и открывается на брюшной сторонѣ тѣла передъ отверстиемъ ядовитой железы. Дюфуровская железа имѣетъ видъ болѣе или менѣе длиннаго мѣшка и выделяетъ довольно густую желтоватую жидкость, въ которой взвѣшены сильно преломляющія свѣтъ капельки; эта жидкость имѣетъ щелочную реакцію. Карле всприскивалъ мухамъ секретъ дюфуровской железы, также какъ секретъ ядовитой железы, и нашелъ, что оба эти секрета въ отдаленности не убиваютъ мухъ, тогда какъ, будучи всприснуты вмѣстѣ, вызываютъ немедленную смерть мухъ. Пчелиный ядъ дѣйствуетъ на человѣка только въ томъ случаѣ, если онъ попадаетъ въ ранку; тогда въ ужаленномъ мѣстѣ образуется опухоль, чувствуется зудъ и иногда сильное нервное раздраженіе. Опасность можетъ быть только въ томъ случаѣ, если много пчелъ сразу ужалитъ человѣка. Лучшимъ средствомъ отъ *У.* пчелы является обмываніе холодной водой и примачиваніе нашатырнымъ спиртомъ. Введеніе даже незначительнаго количества чистаго яда въ кровь позвоночныхъ животныхъ дѣйствуетъ на нихъ очень сильно. Такъ 6 куб. ст. 1,5% раствора чистаго яда въ кровеносную систему собаки убиваетъ ее очень скоро. Предполагаютъ, что пчелиный ядъ можно прививать. Извѣстно, что человѣкъ можетъ постепенно настолько привыкнуть къ *У.* пчелѣ, что ядъ ихъ на него не будетъ дѣйствовать. При *У.* жало пчелы очень часто отрывается при вытаскиваніи его изъ ранки, въ слѣдствіе того, что на щетинкахъ жаля находится зазубрина; въ такихъ случаяхъ пчела умираетъ. Одиночныя осы изъ сем. *Vespidae*, многія песочныя осы (сем. *Crabronidae*) и дорожныя осы (сем. *Pompilidae*) уколами жаля въ нерв-

ную систему различныхъ насекомыхъ и паукообразныхъ парализуютъ ихъ движенія и помѣщаютъ въ ячейки своихъ гнѣздъ, гдѣ они служатъ пищей для личинокъ осъ. Въ подотрядѣ сверлоносныхъ существуютъ также железы, соответствующія ядовитымъ железамъ жалоносныхъ (напр. у пѣкорныхъ наездниковъ и пильщикомъ), но онѣ еще мало исследованы. Изображеніе ядоснаго аппарата медоносной пчелы см. фиг. 11 на табл. I къ ст. Человѣводство.

**Литература.** Kroepelin, «Untersuchungen über den Bau, Mechanismus und die Entwicklungsgeschichte des Stacheln der bienenartigen Thiere» (въ «Zeitschr. f. wiss. Zoologie», т. 23, 1873); Carlet, «Sur le venin des Hyménoptères et ses organes sécrétaires» (въ «Comptes rend. Acad. Scienc.», II, 1874, т. 98); «Mémoire sur le venin et l'aiguillon de l'abeille» (въ «Ann. Sciences Natur.», 7 сер., т. 9, 1890); Forel, «Der Giftapparat und die Analdrüsen der Ameisen» (въ «Zeitschrift f. wissensch. Zoologie», т. 30, 1878); Bordas, «Description anatomique et étude histologique des glandes à venin des Insectes hyménoptères» (1897); Longer, «Ueber das Gift unserer Honigbiene» (въ «Arch. f. experim. Patholog. und Pharmak.», т. 38, 1897).

*М. Римскій-Корсаковъ.*

**Ужачки**—въ некоторыхъ частяхъ Россіи этимъ именемъ называютъ несѣдобные грибы рода *Agaricus* и близкія ему, то, что въ большей части Россіи извѣстно подъ именемъ «поганки»; въ Малороссіи же *У.* иногда называютъ желтый водяной касатикъ (*Iris Pseudacorus* L.; см. Касатикъ).

**Ужаситы**—мст. Ковенской губ., Шавельскаго у., при рч. Лапишѣ. Костель, евр. молитвен. домъ, школа. Жит. 945. Во времена польскаго владычества *У.* составляли административный центръ особаго повѣта.

**Ужгородъ** или *Унгоградъ*, иначе *Унгаръ* (чешско-словенско-руское *Užhorod*, *Uhvar*, мадыарск. *Unghvár*)—гд. г. Ужскаго или Унгарскаго комитата въ Венгріи, на берегу р. Ужа или Уга. Около 12000 жит., преимущественно мадыарскаго племени (1965 словаковъ, 1651 нѣмцевъ, 450 угоруровъ); 3939 чел. римско-католическаго, 3111 униатскаго, 999 евангелическаго и 3738 иудейскаго исповѣданія. Минеральные источники; гончарное производство; виноградики.

**Ужевидныя змѣи** (*Colubriformia*)—подотрядъ типичныхъ змѣй, отличающийся отъ другихъ подотрядовъ (см. Змѣи) тѣмъ, что обѣ челюсти вооружены крочковатыми, не трубчатymi зубами. Бороздчатые зубы или совершенно отсутствуютъ (группа недовитыхъ *У.*, *Aglyrhodontia*) или только послѣдній зубъ верхней челюсти является бороздчатымъ, при чемъ борозда находится нерѣдко въ соединеніи съ небольшою ядовитой железой (группа *Opisthogypha*, къ которой относятся какъ ядовитыя, такъ и неядовитыя змѣи). У большинства *У.* ротовая щель также растяжима, какъ у типичныхъ ядовитыхъ змѣй (*Eurytomata*), у другихъ она не растяжима (*Angiostomata*). Къ послѣднимъ змѣямъ принадлежитъ сем. свертапекъ *Пу-*

sidae (см.) и пѣкохвостыхъ змѣй (Urorep-tidae, см.).—Всѣ остальные семейства, къ которымъ относится большинство змѣй вообще, принадлежатъ къ Eurytomata. Таковы, напримеръ, сем. полозовъ (Egucidae, см.), удавовъ (Boidae, см.), питоновъ (Pythonidae, см.), ужей (Colubridae, см.), древесныхъ ужей (Dendrophidae, см.), бичеобразныхъ змѣй (Dyrophidae) и другія. Ю. В.

**Ужение**—ловля рыбы удочкою (см.)—состоитъ въ забрасываніи въ воду лесы съ живленнымъ крючкомъ и въ вытаскиваніи пошавшей на крючекъ рыбы. Лучшее время для У.—раннее утро, когда рыба голодна и жадно хватается насадку; вечеромъ рыба клюетъ охотнѣе, чѣмъ днемъ, когда вся она таятся въ укромныхъ мѣстахъ и отдыхаетъ; въ пасмурную погоду можно, однако, удить пѣвній день. Всякая вообще рыба всего жаднѣе беретъ на удочку вскорѣ послѣ окончатна нереста, когда она, истощенная процессомъ метанія икры, спѣшить отъѣться. Самый лучший мѣсяцъ для У.—май; въ концѣ іюня и началѣ іюля, въ періодъ сильныхъ жаровъ, всѣ виды рыбы клюютъ очень плохо и хорошей ловъ возобновляется только къ августу. Что касается мѣста для У., то они измѣняются не только по времени года и по породѣ рыбы, но и по времени дни. Всего надежнѣе для ловли—глубокие омуты, преимущественно мелководные, куда вода падаетъ съ высоты; въ незапруженной рѣкѣ всего лучше выбирать бочаги вблизи отъ перекатовъ; вообще-же весною слѣдуетъ удить у самаго берега, выбиралъ мѣста, гдѣ теченіе тише, въ лѣтнія жары—въ травѣ и у камышей, осенью—на самыхъ глубокихъ мѣстахъ. Полезно знать свойство дна, такъ какъ одні рыбы любятъ дно песчаное и хрящеватое (состоящее изъ мелкихъ камушковъ), другія—глинистое, третья—илотатое, тинистое. При У. съ берега предпочтительно удить между навѣсными надъ водою деревьями или-же выбирать мѣста, густо заросшія травой и кувшинками, потому что тамъ рыба не видитъ ни рыбака, ни тѣни его.—Для разныхъ рыбъ употребляютъ различныя приманки, которыми наживляются крючки. Всѣ вообще такія *наживки* или *насадки* раздѣляются на *естественныя* и *искусственныя*. Для первыхъ идутъ черви (см. Выползокъ, VII, 539), личинки, мухи, кузнечики и другія насѣкомыя (см. Мотыль, XX, 46), раки, преимущественно личинки, и др. ракообразные (см. Морышъ, XIX, 867), рыба живая (см. Живецъ, XI, 908), свѣжая и даже соленая (см. Мойва, XIX, 611), лягушки, мелкія птицы, мясо, сыръ, ягоды, хлѣбъ, зерна. Искусственныя насадки очень разнообразны: онѣ изображаютъ рыбокъ, личинокъ, насѣкомыхъ и т. п. и дѣлаются изъ металла, изъ шелковой пропитанной гуталперчу, ткани, изъ перьевъ и т. п.; къ нимъ-же принадлежатъ блесны (IV, 80). Для успѣшнаго У. рекомендуются прикармливать рыбу (см. Привада, Прикормка, XXV, 130, 198).—Искусство У. заключается, главнымъ образомъ, въ умѣнѣ «подсѣчь» рыбу во время «клева» и, затѣмъ, вытащить её. *Клево*мъ называется процессъ

схватыванія и проглатыванія рыбою насадки; характеръ клева зависитъ отъ многихъ условий: отъ самой удочки, формы и величины ея частей, отъ насадки, вида рыбы, ея разбра, степени ея голода, отъ времени года и дня, отъ погоды. Различаютъ два періода клева: первый—когда рыба беретъ, т. е. когда она обхватываетъ насадку, помѣщаетъ ее себѣ въ ротъ, и второй—когда рыба *взала*, т. е. можно съ увѣренностью предположить, что насадка уже находится у рыбы въ полости рта. Въ этотъ послѣдній періодъ и производится *подсѣчка*, т. е. быстрое движеніе удильцемъ для закрѣпленія крючка въ пасти рыбы; для подсѣчки достаточно слегка опустить конецъ удильца и, описавъ маленькій полукругъ, отдернуть лесу въ сторону противоположную той, по направленію которой ощущается (при У. безъ полавка) плавъ указываетъ поплавокъ «потяжка» рыбы, и притомъ всегда немножко вверхъ. Вытаскиваніе рыбы, въ особенности крупній, пошавшей на тонкую лесу, вообще требуетъ много осторожности и опытности (см. Вываживание, VII, 474).—Наибольше распространено обыкновенное У. съ поплавкомъ, при помощи котораго крючекъ съ насадкою и грузиломъ удерживается на нужной глубинѣ; клевъ узнается по движенію полавка. Разновидностью этого У. является т. наз. *лотингемскій* способъ У. съ катушкою (см. Удильщикъ, при которомъ полавкомъ, грузиломъ и насадкою, увлекаемые теченіемъ воды, сматываютъ лесу съ катушки на разстояніи до 10 сажень и болѣе отъ лодки; тогда подсѣкаютъ (во всякомъ случаѣ, хотя бы и не было клева), наматываютъ лесу и снова закидываютъ. Значительно труднѣе, но вмѣстѣ съ тѣмъ интереснѣе У. верховодною удочкою, безъ полавка; существуетъ нѣсколько способовъ такого У.: 1) У. *назлыстомъ* (на искусственную мушку), 2) У. *изъ-за кустовъ* и 3) У. *при помощи вытра*. Сущность перваго способа заключается въ томъ, что рыбакъ, ловяимъ движеніемъ удильца, закидываетъ крючекъ съ искусственной мушкою въ то мѣсто, гдѣ играетъ рыба; и влечетъ эту насадку по поверхности воды; при второмъ способѣ (практикуемомъ въ лѣтніе дни, когда рыба стоитъ у самой поверхности воды) удильщикъ, съ намотанною на катушку лесою, просовываютъ сквозь растущій у берега кустъ; затѣмъ отдаютъ лесу настолько, чтобы насадка дошла до воды и, при первой же потяжкѣ, быстро подсѣкаютъ; при третьемъ способѣ, подыавъ перпендикулярно удильцу, становяется спиною къ вѣтру и представляютъ ему нести крючекъ куда слѣдуетъ; когда послѣдній повиснетъ надъ мѣстомъ назначенія, кончикъ удильца опускается и насадка ложится на воду. Чрезвычайно своеобразны англійскіе способы У. на мертвую рыбу—«spinning» и «trolling»; разница между ними заключается, преимущественно, въ томъ, что при первомъ способѣ подсѣчка слѣдуетъ немедленно за поклевкою, а при второмъ даютъ рыбѣ отъ 5 до 10 минутъ времени, чтобы проглотить насадку. Оба приведенныя англійскія названія означаютъ вращательное движеніе насадки (мертвой рыбы), которое достигается или тѣмъ, что рыба насажи-

вается на цѣлую систему крючковъ (*сѣтъ*), такимъ образомъ, чтобы тѣло ея къ хвосту было нѣсколько изогнуто, или же особыми допаями (изогнутыми по принципу архимеда винта), укрѣпленными передъ крючкомъ. Леса, въ обоихъ случаяхъ, закидывается, при помощи особыхъ приемовъ, возможно далеко (при *trouling*—ближе); когда насадка упадетъ въ воду, ей даютъ погрузиться до требуемой глубины; затѣмъ, выбирая лесу и поднимая конецъ удилища, достигаютъ того, что рыба-насадка находится въ постоянномъ движеніи, какъ живая, и привлекаетъ тѣмъ добычу; доведя насадку, все время играющую, до самаго берега или лодки, вновь закидываютъ, нѣсколько въ сторону, и т. д. При ловлѣ на донную удочку, безъ поплавокъ или удилища, или съ короткими удилищемъ, клевъ узнается или по звону бубенчика, привязаннаго къ удилищу, или по ощущенію рукою, которая держитъ лесу. См. также: Блесна (IV, 80), Дорожка (XI, 58), Сѣкиренье (XXXII, 335) *Увѣе* (см.).

*Литература.* С. Т. Аксаковъ, «Записки объ У.» (изд. 1, 1847); И. Радкевичъ, «У. рыбы» (СПб., 1874); Л. П. Сабанѣевъ, «Охотничій Календарь» (М., 1885); Н. Львовъ, «Практической рыболовъ» (СПб., 1891); Ф. Домбровский, «Удилищникъ» (СПб., 1891); О. Песковъ, «Рыболовъ-любитель» (СПб., 1894); А. К.—въ, «Удочка и У. рыбы» («Журн. Охоты», 1875, I и II); А. Л., «Записки объ У. рыбы» («Прир. и Охота», 1879, V—IX); бар. П. Г. Черкасовъ, «Замѣтки объ У. рыбы» (тамъ же, 1880, II—XI); Виноградовъ, «Наставленіе къ ловлѣ рыбъ и раковъ въ нашихъ прѣсныхъ водахъ» («Семья и Школа», 1880). С. Б.

**Ужи** (Colubridae) — сем. змѣй изъ подотряда ужевидныхъ (см.), отличающаеся ясно отдѣленною отъ гнѣзгаго туловища, покрытой правильными щитками головой, затѣмъ — боковыми положеніемъ поздрей, двуряднымъ расположеніемъ щитковъ на брюшной сторонѣ хвоста и многочисленными мелкими зубами на верхнечелюстныхъ и небныхъ костяхъ. Только задніе зубы, нерѣдко отдѣленные отъ переднихъ—промежуткомъ, бываютъ удлинены; иногда задній верхнечелюстной зубъ бываетъ бороздчатымъ (напр., у кошачьей змѣи, *Faschumenis*). По числу видовъ (около 300) У. образуютъ самое обширное семейство змѣй. Представители ихъ распространены во всѣхъ зоогеографическихъ областяхъ. Къ нимъ принадлежитъ большинство европейскихъ змѣй. Изъ послѣднихъ можно указать на водяныхъ У. (родъ *Tropidonotus*, см. У. водяные), на мѣдяницу или гладкаго У. (*Coronella austriaca*, см.), на лазающихъ У. (родъ *Coluber*), и др.

Ю. В.

**Ужи водные** (*Tropidonotus*)—родъ неядовитыхъ змѣй, который характеризуется слѣдующими признаками: хвостъ ясно ограниченъ отъ туловища перехватомъ; длина его приблизительно въ пять разъ меньше общей длины тѣла; снѣжная, ясно килеватая чешуйка мелче боковыхъ и расположена въ 19—21 продольныхъ рядовъ; каждая изъ поздрей— между двумя носовыми щитками. Такъ какъ главную пищу У. составляютъ лягушки, три-

тоны, саламандры и рыбы, то они держатся преимущественно во влажныхъ, болотистыхъ мѣстахъ и въ противоположность близкимъ къ нимъ родамъ охотно селятся возлѣ воды. Всѣ У. хорошо плаваютъ, многіе искусно ныряютъ. Принадлежащій къ этому роду всѣмъ извѣстный обыкновенный или желтоухій У. распространенъ по всей Европѣ, кромѣ крайняго С.; живетъ также въ сѣв. Африкѣ и зап. Азій. Длина его достигаетъ до 1,25 м. Окраска У. очень измѣнчива. Обыкновенно основной цвѣтъ спины сѣрый, то болѣе свѣтлый, то болѣе темный, часто съ голубоватымъ или желтовато-зеленымъ оттѣнкомъ. По спинѣ проходятъ 3—6 рядовъ черныхъ пятенъ; такая же пятна находятся и на бѣлой брюшной сторонѣ. Въ задней части головы съ боковъ расположены характерныя блявоты, желтыя или оранжевыя пятна (откуда и названіе: «желтоухій» У.). По окраскѣ различаютъ нѣсколько мѣстныхъ varіететовъ У. Таковы, напр., темный У. (*Tr. patrix var. atra*) однообразно чернаго цвѣта съ свѣтлыми пятнами на нижней сторонѣ головы, водящійся въ юго-вост. Россіи (Волжскій бассейнъ), — или пестрый У. (*Tr. patrix var. persa*) съ двумя продольными желтыми или блявотатыми полосами на спинѣ, живущій въ Малой Азійи, на Кавказѣ и въ Греціи, а оттуда переходящій въ Далмачію и сѣв.-вост. Италію. Исключительную пищу обыкновеннаго У. составляютъ лягушки и тритоны (или саламандры). Спариваніе происходитъ въ маѣ или іюнѣ, а нѣкоторое время спустя самка откладываетъ въ влажный мохъ или въ жирную (навозную) землю—до 30 и болѣе четкообразно соединенныхъ другъ съ другомъ яицъ, изъ которыхъ черезъ 3 недѣли выклевывается молодь. Желтоухій У. совершенно не опасенъ и даже, защищаясь отъ нападенія, рѣдко пускаетъ въ ходъ свои зубы, которыми онъ не можетъ къ тому же причинить серьезнаго вреда. Главнымъ средствомъ защиты служитъ его неприятный запахъ. Другіе два европейскіихъ вида У.—кляччатый У. (*Tr. tessellatus*) и гадюковый У. (*Tr. viperinus*)—питаются, главнымъ образомъ, рыбою. Отличаются отъ желтоухаго У. числомъ и формою нѣкоторыхъ щитковъ на головѣ и числомъ продольныхъ рядовъ чешуекъ на спинѣ. Желтыхъ затылочныхъ пятенъ нѣтъ. Голова кляччатаго У. одноцвѣтна, а тѣло покрыто продольными рядами черныхъ, обыкновенно четырехугольныхъ пятенъ, расположенныхъ въ шахматномъ порядкѣ. Какъ окраска общаго сѣраго фона, такъ и величина пятенъ очень измѣнчивы. Въ Европейской Россіи кляччатый У. живетъ, главнымъ образомъ, въ губерніяхъ, прилегающихъ къ Черному, Азовскому и Каспійскому морямъ. Гадюковый У., напоминающій своею также сильно варьирующей окраскою гадюку, замѣняется на западѣ кляччатаго У. Онъ также встрѣчается преимущественно на Ю, въ странахъ, прилегающихъ къ Средиземному морю.

Ю. В.

**Ужи древесные** (*Dendrophididae*)—тропическое сем. ужеобразныхъ, неядовитыхъ змѣй, съ очень длиннымъ, тонкимъ, сжатымъ съ боковъ тѣломъ. Всѣ представители этого

семейства живут на деревьях въ лѣсахъ Старога и Новаго Свѣта. Наиболее извѣстный представитель, *шокарн* (*Dendrophis pictus*), живущій въ Индостанѣ и Индокитаѣ; блестящаго мѣдно-бурого цвѣта съ желтымъ или желто-зеленымъ брюхомъ и съ желтою, окаймленною чернымъ продольною полосою на бокахъ, а также вдоль передней трети спины. Ю. В.

**Ужи ложные** (*Dipsadinae*)—подъ такимъ названіемъ нѣкоторые соединяють нѣсколько семействъ изъ группы бороздчатоузубыхъ У. (см. Ужвидныя змѣи), противопоставляя имъ ложныхъ *водяныхъ* У. (*Homalopsinae*). Къ У. ложнымъ относится, напр., сем. неядовитыхъ ночныхъ древесныхъ змѣй (*Dipsadidae*), живущихъ на деревьяхъ въ жаркихъ странахъ Старога и Новаго Свѣта и охотящихся по ночамъ за ящерицами, лягушками и птицами. Относящейся къ этому семейству *уларъ-буранъ* (*Dipsas dendrophila*)—крупная (до 2 м.) черная съ желтыми поперечными колѣнами змѣя—живетъ на Зондскихъ о-вахъ, на Малайскомъ полу-вѣ и въ Сингапурѣ. Какъ на представителя *Homalopsinae* можно указать на очень похожаго по вѣншему виду на удава, но не достигающаго длины болѣе 1 м., безвреднаго, такъ назыв. удавовиднаго У. (*Homalopsis baccata* изъ сем. *Homalopsidae*), распространеннаго въ Индокитаѣ, на Малайскомъ полу-вѣ и на большихъ Зондскихъ о-вахъ. *Homalopsinae* живутъ въ прѣсныхъ водахъ, никогда не уплзають далеко отъ воды и питаются исключительно рыбами и ракообразными. По рѣкамъ залпзываютъ иногда въ море. Ю. В.

**Ужикъ**, *ужика*, *юзикъ*, *юзика* — этимъ терминомъ обиналась въ славянскомъ языкѣ совокупность всѣхъ членовъ родства и свойства. Присходитъ отъ, повидному, отъ слова *узе*, веревка, и родственно со словомъ *узы*, откуда *узелъ*. Та же идея связи заключается и въ санскритскомъ словѣ *bandhu* — родственникъ и въ сербскомъ врникъ, несомнѣнно одного происхожденія съ врьвъ, вервь, веревка. Терминъ У. встрѣчается въ различныхъ древнихъ памятникахъ. Въ кормчихъ книгахъ обыкновенно помѣщалось постановленіе, касающееся древнѣшаго наследственнаго права и являющееся, повидному, извлеченіемъ изъ законовъ Моисея: «аще не будутъ братія отца его, дайте наследіе *ужикю* ближайшему его отъ племени его, наследіи яже его». Въ лѣтописи мы читаемъ: «Мсти-славъ ужика сынъ Роману отъ племени Володимера, прирочкомъ (нареченнаго) Мономаха».

**Ужница** (Ужца, у Шафарика *Užce*)—г. г. Ужидскаго округа въ королевствѣ Сербскомъ, на р. Дѣтинѣ, впадающей въ Сербскую Мораву. Мѣстопробываніе православнаго епископа. Около 7000 чел. жит. У., которую турки (ихъ здѣсь до 1862 г. жидо не менѣе 3000 чел.) называли «Малымъ Цареградомъ», построена еще въ средніе вѣка и въ 1459 г. была взята турками; въ 1688, 1715 и 1739 гг. ее занимали, но лишь временно, австрійскія войска; въ 1806 г. она была завоевана сербами, послѣ упорной битвы; въ 1809 г. выдержала осаду турокъ, но въ 1813 г. была потеряна сербами; съ этого времени до 1862 г.

крѣпость ея находилась въ рукахъ турокъ, хотя осталая часть города была еще въ 1815 г. занята сербами, подъ предводительствомъ кн. Милоша Обреновича. Въ 1862 г. ужидцкіе турки открыли непріязненныя дѣйствія противъ своихъ сербскихъ сосѣдей; дѣло кончилось тѣмъ, что сербы ихъ выгнали, а крѣпость разорили. Развалины ея уцѣлѣли до настошаго времени. Ужидцкій край, благодаря своей гористости, всегда служилъ однимъ изъ убѣжищъ для сербскихъ гайдуковъ.

**Ужичество**, *ужичество*—то же, что девирать (см. XVII, 436): «Аще ужичествуемъ, ужичествуемъ» (Рувѣ). Терминъ этотъ въ славянскомъ языкѣ обозначаетъ лишь чужое правовое понятіе, такъ какъ слѣдовъ соответственнаго института въ славянскомъ правѣ не сохранилось.

**Ужовна**, *ципреа* (*Surgaea*)—родъ переднежаберныхъ брюхоногихъ моллюсковъ изъ сем. *ужовковыхъ* (*Surgaeidae*). Раковина представителей этого семейства (см. Моллюски, табл. III, фиг. 6) покрыта сильно развитымъ эмалевиднымъ слоемъ; всѣ верхніе обороты (спира) покрыты послѣднимъ оборотомъ или же покрытая эмалью верхушка лишь немного выдѣется; отверстие раковины узкое, длинное, оканчивающееся на обоихъ концахъ раковины глубокими выемками. Наружная губа его почти всегда завертута внутрь отверстия. Крышечки нѣтъ. Мантия образуетъ справа и слѣва двѣ большія лопасти, одѣвающие раковину, глаза на наружномъ краѣ или при основаніи щупалець; сифонъ обыкновенно замѣтенъ; нога сильно развита; по строенію ротового аппарата относится къ лентоязычнымъ (*Gaeniglossa*). Многочисленные виды нѣсколькихъ родовъ этого семейства живутъ въ моряхъ жаркаго и отчасти умѣреннаго пояса, на пескѣ, камняхъ или коралловыхъ рифахъ. Многие отличаются красотой и яркой окраской раковинѣ. Наиболее многочисленный и общезвѣстный родъ У. (*Surgaea*), съ овальной вздутой раковиной, покрытой превосходно развитымъ эмалевымъ слоемъ, узкимъ отверстиемъ и загнутой внутрь наружной губою и зазубренными краями. Лопасти мантии, снабженныя различной формы кожными придатками, одѣвають всю раковину или часть ея. Болѣе 150 видовъ этого рода населяють моря жаркаго и умѣреннаго пояса, особенно много ихъ въ Индійскомъ океанѣ, Австраліи и Полинезій. Сюда относятся *каури* (*S. moneta*, см.). Къ числу очень обыкновенныхъ видовъ относится *тигрованъ* У. (*Surgaea tigris*), бѣловатаго или желтоватаго цвѣта, иногда съ примѣсью каштановобураго, съ многочисленными довольно большими нерѣзко очерченными черноватосиними пятнами и бѣлымъ основаніемъ, длиною до 110 мм. Водится въ Индійскомъ и Тихомъ океанѣ. Н. Кн.

**Ужовниковыя** (*Ophioglossaceae*)—сем. папоротниковъ порядка *Eusporangiatae*. Это—многолѣтняя травянистая растенія, растущія либо на землѣ (напр. *Ophioglossum vulgatum*, *pendulosum* и др., виды *Botrychium*, *Helminthostachys zeylanica*), либо на деревьяхъ эпифитами (*Ophioglossum pendulum*, *palma-*

tum); одни У. небольшихъ размѣровъ (напримѣръ наши виды *Ophioglossum* и *Botrychium*), другие, а именно *Orh. pendulum* и *palmatum*, *Helminthostachys zeulanica* достигаютъ значительныхъ размѣровъ (до 1—1½ метра). Стебель у нихъ либо въ видѣ небольшого, прямостоячаго, невѣтвистаго корневища (напр. у *Orh. vulgatum*, *B. Lunaria*), либо въ видѣ ползучаго, вѣтвистаго корневища (у *Orh. pendulum*, *Helmynthostachys zeulanica*). Вверхъ отъ стебля отходятъ листья однолѣтніе или многолѣтніе, либо по одному ежегодно, либо по нѣсколькѣ; внизъ идутъ простые или вѣтвистые корни, иногда находящіеся (по числу) въ соответствіи съ листьями. Верхушка стебля находится обыкновенно въ глубинѣ тканей, образованныхъ основаніемъ листьевъ и особымъ оболочкамъ вокругъ листьевъ (приастигмами); очень медленный ростъ стебля въ длину происходитъ при помощи одной верхушечной кѣточки. Листья въ почкѣ либо прямые, либо слабо согнутые, но не спирально свернутые, какъ у другихъ папоротниковъ. Листъ состоитъ изъ черешка и пластинки, зачастую раздѣленную на плодущую (со спорангіями) и бесплодную часть. Плодущая часть имѣетъ видъ болѣе или менѣе длиннаго колоска (*Orh. vulgatum*, *pendulum* и др.), либо перистыхъ гроздей (*Botrychium*). Бесплодная часть либо цѣльная, пластинчатая язычковидная (у *Orh. vulgatum*), либо перистая (у *Botrychium Lunaria* и др.), либо пальчатая (у *Orh. palmatum*), или многократно вильчато раздѣченная (у *Orh. pendulum*). Спорангіи либо совершенно погружены въ ткань листа (у *Orh. vulgatum*), либо выдаются наружу въ видѣ небольшихъ шарообразныхъ тѣлъ (у *Lunaria*, *Helmynthostachys*); вскрываются они либо продольною трещиною (у *Helmynthostachys*), либо поперечною (у *Ophioglossum*, *Botrychium*). Споры у нихъ всѣ одинаковы; прорастаютъ онѣ крайне рѣдко (и чрезвычайно медленно) и развиваютъ подземные, клубневидные, безвѣтвистые, обоюполюе заростки. Нѣкоторые виды У. размножаются обыкновенно придаточными почками, появляющимися на корняхъ. Извѣстны три рода У.: *Helminthostachys* (въ Индіи, Сѣв. Австраліи, Новой Каледоніи), *Ophioglossum* (въ умѣренныхъ и жаркихъ зонахъ обоихъ полушарій) и *Botrychium* (по всей землѣ). У насъ встрѣчаются виды *Ophioglossum* и *Botrychium*. Ср. Engler und Prantl, «Die natürl. Pflanzenfamilien» (I ч., 4 отд., стр. 449). С. Р.

**Ужовникъ** — народное название довольно многихъ растений, напр. видовъ колокольчика (*Campanula Cervicaria* L.), кулры (*Antriscus sylvestris* Hoff.), горца (*Polygonum bistorta* L. и др. видовъ гречишника), Р. *amphibium* L.), скорцонеры (*Scorzonera hispanica* L., *humilis* L.), видовъ вероники (*Veronica chamaedrys* L. и др.) и др. Обыкновенно же подъ именемъ У. извѣстенъ одинъ папоротникъ (*Ophioglossum* L.), изъ сем. ужовниковыхъ (см.). Это — многолѣтняя трава, растущая либо на землѣ (*Orh. vulgatum* и др.), либо на деревьяхъ эпифитомъ (*Orh. pendulum*, *palmatum*). Стебель у нихъ — корневище, либо невѣтвистое, короткое горизонтальное, иногда

клубневидное вздутое, либо ползучее вѣтвистое. Листья — либо однолѣтніе, развивающіеся ежегодно по одному или по нѣсколькѣ, либо многолѣтніе. Листъ черешковый и раздѣленъ на плодущую и бесплодную части; плодущая часть въ видѣ одного или нѣсколькихъ колосковъ; бесплодная же часть въ видѣ простой или раздѣченной дихотомически пластинки; спорангіи на колоскѣ сидятъ въ два ряда; вскрываются они поперечною трещиною и высыпаютъ округлотетраэдрическія споры. Заростки клубневидные, подземные, безвѣтвистые. Родъ *Orh.* подраздѣляется на три секціи: I. *Elophioglossum* (наземные виды; бесплодная часть листа у нихъ въ видѣ цѣльной пластинки; колосокъ прикрѣпленъ подъ пластинкою бесплодную частью или у черешка; къ этой секціи относятся многие виды У., напр. нашъ *Ophioglossum vulgatum*); II. *Ophiodegma* (эпифитные виды; бесплодная часть листа очень длинная, многократно вильчато-раздѣченная, колосокъ прикрѣпленъ къ срединѣ бесплодной пластинки; сюда относятся лишь два тропическіе вида: *Orh. pendulum* и *intermedium*); III. *Cheiroglossa* (одинъ видъ: *Orh. palmatum*, эпифитъ, съ пальчато раздѣченными листьями и нѣсколькими колосками, прикрѣпленными у основанія пластинки). С. Р.

**Ужскій** или **Ужанскій**, или **Утскій** комитатъ (мадярскій *Ungb-Vármegye*, чешско-словенскій *Užanská stolice*, нѣмекскій *Unger-, Ungwager - Gespanschaft*) — въ Венгріи. 3053 кв. км.; жит. (1890) 135247, главнымъ образомъ русскихъ (около 60%), затѣмъ (отъ 10 до 20%) словаковъ, 37182 мадяръ, 10318 нѣмцевъ. 28836 римско-католическ., 18572 евангелическ. и 15559 иудейскаго исповѣданія; остальные — униаты. Вся область пересѣкается частями Карпатскихъ Лѣсистыхъ горъ, изъ которыхъ самыя значительныя Гузла и Астра (1408 метр.). Въ Галицію ведутъ отсюда горные проходы Ужокъ (*Uzzok*) и Врецко (*Vireczke*, 846 м.). Главная рѣка — р. Унгъ или Ужъ (*Ungb, Uż*). Хлѣбопашество, скотоводство (горныя пастбища), выдѣлка сыра, рубка и силавъ лѣса, которымъ богата горная часть комитата.

**Ужъ**. (*Ужъ, Ужа*) — р. Волинской и Киевской губ., прит. р. Припяти. У. составляется сляніемъ 2 рѣчекъ, Востовой и Бродна; первая вытекаетъ изъ болотъ южн. с. Симони и сѣверн. дер. Царевъ-Борокъ, Житомирскаго у. Волинской губ.; вторая начинается двумя вѣтвями изъ болотъ между дер. Буда Бобрицкая и Уличи, въ томъ же уѣздѣ. У. протекаетъ чрезъ сѣв.-зап. часть Житомирскаго у., чрезъ вост. половину Овручскаго у. и сѣв. часть Радомысльскаго у., впадаетъ въ р. Припять въ 1 вер. ниже м. Чернобыля. Общее направленіе теченія У. съ ЗЮЗ на ВСВ. Теченіе весьма завидлистое, змѣобразное (откуда, по объясненію мѣстныхъ жителей, и происходитъ ея названіе). Общая длина рѣки съ изгибами около 212 вер. (разстояніе между истокомъ и устьемъ по прямой линіи 158 вер. Шир. до дер. Рудни Могиланской отъ 3 до 10 саж., у м. Искорости 30 саж., у дер. Чернявки 17 саж., ниже до

дер. Ст. Шарно 15 саж., даље до дер. Мартыновичскихъ Млиновъ отъ 20 до 40 саж., ниже до впадения р. Ильи отъ 5 до 70 саж., даље до устья—отъ 15 до 30 саж. Долина р. до дер. Человки шириною отъ 100 до 150 саж., близъ м. Искорости суживается въ скалистомъ ущельѣ до 30 саж., даље расширяется до  $1\frac{1}{2}$ —3 вер., ниже дер. Мартыновичскихъ Млиновъ—до 5 вер., близъ устья рѣки Ильи—даже до 7 вер., ниже вновь отъ 2 до 3 вер.; долина У. по большей части сухая, дубовая, рѣке песчаная или каменистая; болотистой она является лишь мѣстами. Глуб. р. выше дер. Рудни Могилянской—отъ 4 до 5 фт., даље до 1 саж., ниже дер. Чернявки—отъ 3 до 4 саж., у дер. Большой Ковшиловки въ ложѣ рѣки попадаютъ ямы глубиной до 7 саж., ниже—средняя глуб. ок. 3 саж. Въ лѣтнее время р. до дер. Чернявки почти повсюду переходима въ бродъ, ниже—бродовъ мало. Разность уровней истока (95 саж. аб. выс.) и устья (58 саж.) ок. 37 саж., среднее паденіе 15 дм. на 1 вер. Скорость течения до дер. Рудни Могилянской 1 фт. въ сек., ниже до дер. Чернявки  $\frac{1}{2}$  фт., даље 2 фт. въ сек.; въ половодье скорость значительно возрастаетъ. Протекаетъ по Коршевскому, ок. 1,8 куб. саж. въ сек. Берега р. въ началѣ низкіе, задерненные, лѣсистые; у м. Искорости крутые, обрывистые и скалистые, даље постепенно понижаются; за дер. Чернявкой лѣв. берегъ большею частью высокой, но склоны пологие, беретъ часто отступаетъ на 1—3 вер. отъ рѣки (у устья р. Ильи даже на 6 вер.); ниже устья Ильи берега низменныя, лѣсистые. Въ м. Искорости рѣка образуетъ пороги и стремнины; здѣсь посреди рѣки замѣчательна скала съ углубленіемъ, называемая Святець или Ольгина кунальня. Дно р. У. по большей части твердое, песчаное, мѣстами каменистое (у м. Искорости и въ др. мѣстахъ), рѣке пласнос. Геологическое строеніе береговъ У. довольно разнообразно. Вначалѣ въ нихъ видны лишь аллювиальныя отложения, у дер. Бѣлки рѣка переѣкаетъ южную границу распространенія валунныхъ отложений, обнаженныхъ отъ Бѣлки до м. Ушоміра въ видѣ мощныхъ (свыше 5 саж.) валунныхъ песковъ. Между дер. С. Пугачевкой и м. Ушоміромъ обнажаются скалами третичный песчаникъ, выступающій также у ст. Могиляной (здѣсь онъ содержитъ отпечатки растеній). У дер. Бѣлки и Мошны Рудни обнаженъ гнейсъ, у дер. Пугачевки—роговообманковый гранитъ, въ окрестностяхъ м. Ушоміра—габбро-норитовыя породы (лабрадориты, гранититы и вольтпять; послѣдній выступаетъ и у дер. Межиричи. Даље въ берегахъ У. извѣстны лишь валуны отложения. Рыбная фауна р. У. мало изслѣдована и сходна съ фауной р. Уборги (см.). Важнѣйшіе притоки У. съ правой стороны: Хатова, Бѣлка, Лѣзница, Олешня, Каменка, Лозница, Ослявъ, Звиздаль, Бобричь, Раденка, Вересня; съ лѣв. стор.: Радичь, Кровно, Шестень, Жеревъ, Норипъ, Грезля, Ильа. Вскрывается У. въ среднѣй или концѣ марта, замерзаетъ въ половинѣ ноября. Половодье продолжается отъ 2 до 6 недѣль;

въ мѣстахъ низменныхъ У. разливается на 400—600 саж., у м. Народычей—на 2 вер., при устьѣ—на 4 вер. Уровень воды поднимается на 2—3 ари., мѣстами до 2 саж. Лѣтомъ послѣ проливныхъ дождей бываютъ сильныя паводки. Весною по У. производится сплавы дѣса отъ м. Народычей до устья; сплаву сильно препятствуютъ извилистое теченіе, мѣстами—мельководье и карчи; въ 1899 г. сплавлено всего 20 плотовъ, вѣсомъ въ 451 т. пд. По р. У. 43 переправы (большею частью мельничныя плотины) и 5 плотовыхъ паромовъ, въ м. Искорости—жел.-дорожн. мостъ (30 саж. дл.); лѣтомъ много бродовъ. Экономическое значеніе У. пока невелико и ограничивается сплавомъ, рыболовствомъ для мѣстныхъ потребностей и мельницами. По р. У. находятся 56 селеній и 3 мѣстечка (Искорость, Народычи и Хабное). П. Т.

**Уза** (*prorolis*)—смолистое вещество, соскабливаемое рабочими пчелами (*Apis mellifera*, см. Пчелы) съ почек нѣкоторыхъ деревьевъ; называется также пчелинымъ клесмъ (см.).

**Уза**—нейлонское названіе медвѣдя губача (*Melursus s. Ursus labiatus*), см. Губачъ.

**Узагара** (*Usagara*)—область въ герм. владѣніяхъ въ вост. Африкѣ, между  $5^{\circ}45'$ — $7^{\circ}50'$  сѣв. шир. и  $35^{\circ}40'$ — $37^{\circ}40'$  вост. д. отъ Гринича. Границы ея: Узегва, Уками, Кути, Угеге, Узинга, Урого, степь Массай п Нгурой; по ней тянется хребтъ Рубего (1876 м.), развѣтвляющійся на сѣверъ на отроги Ниагарскій и Кидетскій, оршается главнымъ образомъ рѣкой, называвшейся сперва Угембе, затѣмъ Мукондоква (верховье Вами); даље въ глубинахъ долинахъ состоитъ изъ плодородныхъ черныхъ наносовъ; горы состоятъ изъ гранита, шифера, песчаника. Къ горному хребту примыкаютъ долины: на В.—нездоровая и болотистая Макага, на З.—пустыня Маринга мкали. Климатъ въ низменности нездоровъ, но въ болѣе высокихъ мѣстахъ для европейцевъ не вреденъ; средняя температура съ іюля до сентября  $25,5^{\circ}$ , въ октябрѣ и ноябрѣ  $30^{\circ}$ , при очень прохладныхъ ночахъ. Дождливое время—отъ января до апрѣля; однако, дождь бываетъ во всякое время года. Растительность послѣ сезона дождей роскопная; въ долинахъ растутъ большіе тамаринды, муомба и хлонтатикъ, пальмы—делебъ и дунъ, смоква и т. д.; на высотахъ и по направленію къ З растительность бѣднѣе. Изъ дикихъ животныхъ на зап. равнинѣ—львы, леопарды, также слоны п носороги, стада жирафовъ, зебры, антилопы, буйволы; долина Макага также богата звѣрями. Жители, Вазагара, принадлежатъ къ племени Банту; вслѣдствіе охоты на пельзаниковъ живутъ по большей части на почти неприступныхъ вершинахъ въ дерновыхъ хижинахъ; разводятъ маисъ, шено, бобы, маниокъ, бананы. Скотоводство прибыльно, такъ какъ тутъ нѣтъ мухи цеце. Находятъ желѣзную руду. Главнѣйшій пунктъ Киллоса, къ сѣверу отъ Мукондоква, военная станція. Протестантская (англійская) миссія въ Мамбойя, католическая (французская) въ долинѣ Макага. Область У. въ 1884 г., вмѣстѣ съ Нгурой, Узегвой и Уками, была

присоединена Петерсозъ къ германскимъ владѣніямъ.

**Узаконеніе дѣтей** — юридическій актъ, посредствомъ котораго незаконныя дѣти (т. е. рожденныя внѣ брака, а также, при извѣстныхъ указанныхъ въ законѣ условіяхъ\*), и въ бракѣ) воплѣти или отчасти приравниваются, съ юридической точки зрѣнія, къ законнымъ, т. е. рожденнымъ въ дѣйствительномъ бракѣ. Отношеніе дѣйствующаго права къ У. дѣтей представляетъ типичный образецъ законодательнаго компромисса, со всѣми неизбѣжными вредными его послѣдствіями. Законодатель не можетъ не сознавать, что цѣлю «карать невинныхъ дѣтей за грѣхъ родителей законъ задаваться не можетъ» и что, слѣдовательно, необходимо стереть «клеймо незаконнорожденности, клеймо, къ стыду современнаго общества еще и поныгѣ считающееся болѣе позорящимъ самого незаконнорожденнаго, чѣмъ его родителей, въ особености отла» (Боровиковскій, «Отчетъ судьи», т. II, 305). Съ другой стороны стремленіе охранить святость брака и значеніе основаннаго на немъ законнаго родства побуждаетъ законодателя ухудшать юридическое положеніе рожденныхъ внѣ брака дѣтей. И это колебаніе дается цѣлыя столѣтія, не смотря на то, что многократныя опыты въ самыхъ различныхъ направленіяхъ давно должны были убѣдить, что «ни наказанія за внѣбрачное сожитіе, ни тѣмъ болѣе ухудшеніе участи внѣбрачныхъ дѣтей неспособны поднять нравственный уровень даннаго общества» (проектъ Высоч. учрежденной редакціонной комиссіи по составленію гражд. уложенія, стр. 30). Еще римское право вырабатало два способа У.: 1) черезъ послѣдующій бракъ родителей (*legitimatō per subsequens matrimonium*). Необходимымъ условіемъ такого У. является доказанность отцовства супруга; оно можетъ быть установлено словеснымъ или фактическимъ признаніемъ ребенка, подлежащимъ, однако, оспариванію со стороны заинтересованныхъ лицъ; 2) черезъ рескриптъ государя (*per rescriptum principis*), по ходатайству внѣбрачнаго отца. Ходатайство это можетъ быть замѣняемо просьбой матери, если отецъ выразилъ въ завѣщаніи свою волю узаконить ребенка. Рескриптъ всегда разсматривался какъ милость, оказываемая въ томъ случаѣ, если бракъ между родителями почему-либо невозможенъ и если у естественнаго отца нѣтъ законныхъ дѣтей (см. *Dernburg*, «*Pandekten*», т. III, стр. 38). Къ этимъ двумъ способамъ современное право прибавило еще третій—признаніе незаконнорожденнаго отцомъ или матерью или обоими вмѣстѣ, но этотъ способъ не уравниваетъ воплѣти положенія внѣбрачныхъ дѣтей съ положеніемъ законныхъ дѣтей. Такъ напр., по итальянскому уложенію признаніе даетъ внѣ-

брачному ребенку право на фамилію признавашаго, подчиняетъ его родительской власти. устанавливаетъ взаимную обязанность алиментовъ (ст. 179 и 187) и даетъ право на наследованіе послѣ признавашаго родителя (но не послѣ родственниковъ его) въ половинной долѣ противъ законныхъ дѣтей, если послѣдніе съ нимъ конкурируютъ (ст. 743 слѣд.). По французскому праву, признаніе отнюдь не сообщаетъ незаконнымъ дѣтямъ правъ законныхъ дѣтей (ст. 338), а устанавливаетъ лишь за ними (законъ 25 марта 1896 г.) право на наследованіе послѣ признавшихъ родителей въ тѣхъ же предѣлахъ, какъ это опредѣлено и въ итальянскомъ уложеніи. Наоборотъ, по новому общегерманскому гражд. уложенію сопричтеніе незаконныхъ дѣтей къ законнымъ сообщаетъ первымъ юридическое положеніе послѣднихъ; но сопричтеніе не простирается на родственниковъ отца (ст. 1723—1740). До самаго послѣдняго времени русское законодательство не знало У., какъ нормально дѣйствующаго института. Единственнымъ способомъ сопричтенія незаконныхъ дѣтей къ законнымъ являлась Высочайшая милость, которая, по свидѣтельству К. П. Побѣдоносцева («Курсъ гражд. права», т. II, стр. 150), въ зарпломъ столѣтіи и началѣ прошлаго столѣтія, даруема была нерѣдко, при чемъ, конечно, случалось, что У. даровалось въ виду послѣдовавшаго брака естественныхъ родителей (какъ на первый случай такого У. г. Загоровскій въ своемъ изслѣдованіи о незаконнорожденныхъ дѣтяхъ, напечатанномъ въ «Журн. Мин. Юст.» за 1898 г., №№ 3—5. указываетъ на узаконеніе Елагиныхъ въ царствованіе имп. Александра I). Въ 1829 г. имп. Николай I, «разсмотрѣвъ разныя мнѣнія, въ государственномъ совѣтѣ посѣдовавшія, по предмету усыновленія воспитанниковъ и сопричтенія къ законнымъ дѣтямъ, рожденныхъ тѣми же родителями до брака, и уваживъ, что У. незаконнорожденныхъ дѣтей, кромѣ неудобства, несогласно съ духовнымъ и гражданскимъ законами, Высочайше повелѣтъ соизволять: существующія на предметъ сей правила отмѣнить и впредь не давать хода прошеніямъ ни объ усыновленіи воспитанниковъ, ни о сопричтеніи къ законнымъ дѣтямъ до брака рожденныхъ» (Полюн. Собр. Зак. 1829 г., № 3027). Не смотря на это категорическое запрещеніе, просьбы продолжали поступать, при чемъ количество ихъ возрастало, и въ 1858 г. были составлены правила о порядкѣ ихъ направленія. Подтверждая силу закона 1829 г., правила эти, въ видѣ изъятія, «по особымъ достойнымъ уваженія обстоятельствамъ», допускаютъ, по просьбѣ отца, У. въ виду послѣдовавшаго брака родителей, если только дѣти произошли не отъ «прелюбодѣйной связи», т. е. не при существованіи другого супружества, не расторгнутаго ни смертью, ни постановленіемъ суда духовнаго. Въ развитіе этихъ правилъ состоялись Высочайшія повелѣнія 18 іюля 1858 г. и 6 декабря 1860 г., коими устанавливался порядокъ объявленія указовъ объ узаконеніи: опредѣлено было не распубликовать такихъ указовъ, а вносить ихъ въ сенатъ лишь для хра-

\*) Ст. 132 г. X, ч. 1 относитъ къ незаконнымъ: 1) происшедшихъ отъ прелюбодѣянъ, 2) рожденныхъ по смерти мужа матери или по расторгненіи брака разводомъ, когда со дня смерти мужа матери или расторгновія брака до дня рожденія младенца протеко болѣе 300 дней, и 3) всѣхъ прижитыхъ въ бракъ, который по приговору подлежащаго суда признанъ незаконнымъ и не дѣйствительнымъ.

ненія и объявленія просителямъ. Вскорѣ, однако, законодателью пришлось пойти на встрѣчу требованіямъ жизни. Въ 1880 г. государственный совѣтъ, разсматривая вопросъ объ усыновленіи почетными гражданами, между прочимъ, высказалъ, «что между родителями и дѣтми, хотя бы прижитыми въ незаконномъ сожитіи, существуетъ тѣсная кровная связь; что самый фактъ прижитія ребенка возлагаетъ важныя обязанности, и что незаконнорожденные, будучи лишены не только всѣхъ преимуществъ, которыя могли бы перейти къ нимъ отъ родителей, но, не имѣя даже семьи и родного крова и сохраняя на всю жизнь неизгладимое пятно своего происхожденія, должны съ особою силой чувствовать всю горечь отчужденнаго отъ всѣхъ положенія своего, нисколько ими самими неслучаеннаго. Таготясь своей участію, они естественно способны умножить число недовольныхъ существующимъ общественнымъ строемъ, а, слѣдовательно, и правительствомъ». Прошло еще болѣе 10 лѣтъ прежде чѣмъ, наконецъ, по представленію министра юстиціи, состоялся законъ (12 марта 1891 г.) объ узаконеніи и усыновленіи. Законъ этотъ вноситъ лишь частичныя исправленія въ существующее зло; во-первыхъ, онъ касается только христіанскаго населенія, во-вторыхъ — допускаетъ только У. посредствомъ послѣдующаго брака родителей, если въ моментъ зачатія незаконнорожденнаго ребенка ни одинъ изъ нихъ не состоялъ въ брачной связи. Судебная практика не одобряла это правило въ томъ смыслѣ, что узаконеніе не допускается лишь въ томъ случаѣ, если фактъ прелюбодѣнія констатированъ судебнымъ приговоромъ (см. Боровиковскій, «Судъ и семья», стр. 298 сл.); по правительствующей сенатъ отвергъ это толкованіе, признавъ, что если вѣнчанная связь супруга несомнѣнно установлена судомъ гражданскимъ, то она остается связью прелюбодѣнной, и дѣти, происшедшія отъ этой связи, по безусловному постановленію закона, не могутъ быть узаконены (рѣш. 1898 г., № 32). Хотя въ 1 п. 144<sup>1</sup> ст. Уст. гр. суд. и сказано, что дѣти, рожденныя внѣ брака, кромѣ происшедшихъ отъ прелюбодѣнія, узаконяются бракомъ ихъ родителей, но прав. сенатъ (рѣш. 1898 г., № 32) призналъ, что У. посредствомъ послѣдующаго брака совершается не силою самого факта заключенія брака, подобно тому какъ это постановлено въ западно-европейскихъ законодательствахъ (см., напр., общегерманское уложеніе, § 1719), а въ силу судебного постановленія, по просьбѣ стороны, при чемъ законъ требуетъ, чтобы просьба была подана не позже года со дня вступленія въ бракъ (ст. 1460<sup>2</sup>); иначе судъ можетъ отказать въ У. (такого случая не зарегистрировано до сихъ поръ въ судебной практикѣ), если найдеть неуважительной причину промедленія. Узаконенныя дѣти считаются законными со дня вступленія ихъ родителей въ бракъ и пользуются съ этого времени всѣми правами законныхъ дѣтей, отъ сего брака рожденныхъ (ст. 144<sup>1</sup>, т. X, ч. 1); слѣдовательно, какъ справедливо замѣчаетъ проф. Шершеневичъ («Учебникъ гр. права»,

стр. 621), «У. не имѣетъ обратной силы, а напротивъ рожденіе ребенка фиктивно переносится ко дню вѣнчанія, хотя-бы ему уже было вѣскольکو лѣтъ». У. зависитъ отъ общихъ судебныхъ установленій, руководствующихся при разрѣшеніи такихъ дѣлъ 1460<sup>1</sup> — 1460<sup>7</sup> ст. Уст. гр. суд. При обрѣженіи въ 1890 г. изложеннаго выше закона, департаменты государственнаго совѣта, какъ видно изъ журнала засѣданія, «единодушно приветствовали законопроектъ министра юстиціи, стремящейся исправить судьбу дѣтей несчастныхъ по своему рожденію». Усматривая, что подѣ дѣйствіе издаваемыхъ узаконеній подойдетъ лишь часть незаконнорожденныхъ дѣтей и что большинство ихъ не воспользуется благодѣяніями У. или усыновленія и останется въ пинѣннѣмъ безправномъ состояніи, соединенные департаменты государственнаго совѣта высказали, что «пересмотръ постановленій о незаконнорожденныхъ дѣтяхъ вообще, съ цѣлью опредѣленія ихъ правъ, личныхъ и по имуществу, необходимъ, какъ завершеніе законопроекта объ У. и усыновленіи». Разрѣшеніе сего вопроса признано неосложненнымъ и Высоч. утв. мнѣніемъ госуд. совѣта предоставлено министру юстиціи войти въ обрѣженіе вопроса о томъ, какія права, личныя и по имуществу, слѣдуетъ признать за рожденными внѣ брака лицами, на которыхъ не распространяется дѣйствіе правилъ объ У., и предположенія по сему предмету внести, по сношеніи съ подлежащими вѣдомствами, на законодательное разсмотрѣніе (см. Проектъ редакц. комиссіи съ объясненіями, стр. 3). Порученіе государственнаго совѣта выполнено было Высочайше учрежденной редакціонной комиссіей по составленію гражд. уложенія, которая въ 1898 г. внесла въ государственный совѣтъ проектъ правилъ объ улучшеніи положенія незаконнорожденныхъ дѣтей, содержащій существенныя нововведенія, изъ коихъ важнѣйшесъ—допущеніе признанія отцомъ незаконнорожденнаго, что влечетъ за собою передачу послѣднему фамиліи отца и право на наследованіе въ имуществѣ отца. До сихъ поръ проектъ этотъ госуд. совѣтомъ еще не разсмотрѣнъ. *Г. Гессель.*

**Узамбара** (Usambata)—область въ герм. владѣніяхъ, въ вост. Африкѣ, между рѣкой Пангангъ и степью Умба-Ника, которая простирается по границѣ британскихъ владѣній. 4620 кв. км. (83,9 кв. м.), съ 17500 жит. Эта горная страна, состоящая сплошь изъ гнейса и кристаллическаго шифера, чрезвычайно разнообразная, рѣдко принимающая характеръ плато, раздѣляется широкой долиной Луенгерой на двѣ неравныя части. Меньшая область, восточная, называется Гандей (до 1110 м.); на свѣрѣ ея возвышается Нильсбергъ (достигающій 1440 м.); другая гора — Тонгве (630 м.), Млинга (1140) и, отдѣленный отъ нихъ рѣкой Зиги, наиболѣе значительный островъ Лукиндю (1130 м.). Гораздо болѣе обширная зап. область съ высотами Вугирс (1120 м.), Млуңги (1250 м.), Вуга (1400 м.), Юмба (1690 м.), Маганба и Шегешерап (2000 м.), съ зап. стороны — Мтаи, съ вост.—орошается на С и З болотистой



Мкомди и дасть на В Умбу. Климатъ въ вы-  
сокихъ мѣстахъ здоровый; термометръ часто  
падаетъ ночью до 5°; по утрумъ въ февралѣ  
— 30°, июль—19,5°; средняя годовая темпера-  
тура 18—21°. Дожди во время сезоновъ дож-  
дей (февр. до мая) и (окт. до дек.)—очень  
значительны. Густые лѣса, изобилующіе вью-  
щими растеніями, арековые и другіе виды  
пальмъ, тековья, хлопчатобумажныя и копа-  
ловыя деревья; прекрасныя пастбища; часть  
страны носить степной характеръ. Миръ жи-  
вотныхъ ограничивается небольшими антило-  
пами, хищными животными, грызунами и нѣ-  
которыми птицами. Главную массу населенія  
составляютъ Вашамбаре или Вашамбаа,  
которые въ близкомъ родствѣ съ бангусскимъ  
племенемъ Ваезга; даѣе Вамбугу и Вапарс,  
занимающіеся только скотоводствомъ. Кофе,  
табакъ, бананы, рисъ, сахарный тростникъ, де-  
рево манго, дыни. Главный пунктъ — Буга;  
гарнизонъ и почта находятся въ Мазинде, не-  
далеко отъ Мкомазы; Корогве, при впаденіи  
Ауенгеры въ Пангани, назначенъ конечнымъ  
пунктомъ начинающейся въ Танга жел. дор.  
(100 км. дл.). Протестантская миссіонерская  
станція (пѣм.) въ Гогенфридсбергъ, близъ  
Младо, католическая—въ Мизозве. Въ концѣ  
XVI стол. У. была во власти Вакилидова  
дома, происходившаго отъ арабовъ. Къ этому  
дому принадлежалъ могущественный вождь  
Сембоджа, который сначала держалъ себя  
двусмысленно по отношенію къ нѣмцамъ, но  
позже подчинился имъ; послѣ его смерти (1895)  
вождемъ сдѣлался Кипанга. Ср. Бауманнъ,  
«In Deutsch-Ostafrika» (Вѣна, 1890); его же,  
«U. und seine Nachbargebiete» (Б., 1891).

**Узарамо** (Usaramo) — область въ герм.  
владѣніяхъ въ вост. Африкѣ, при Индійскомъ  
океанѣ, между устьями Кингани и Руфиджи  
(6°20'—8°5' ю. ш.) и областью Куту на З.  
Вдоль плоскаго песочнаго берега (Мрима)  
тянутся коралловые рифы; даѣе страна пере-  
ходитъ въ небольшие холмы (до 300 м.), ко-  
торые хорошо покрыты травой, отчасти лѣ-  
сомъ, но почти безводны; затѣмъ идетъ об-  
ширная пустынная степь, которая во время  
дождя затопляется. Климатъ нездоровъ; ма-  
лярія свирѣпствуетъ почти постоянно. На бе-  
регу разводять кокосовыя пальмы, дерево  
манго, рисъ, маисъ. Въ южной части, на вост.  
склонѣ горы Мготи, добывается каучукъ. Зна-  
чительнѣйшіе пункты в гавани: Даръ эсъ Са-  
ламъ, при большой бухтѣ, и Багомой, съ хо-  
рошимъ рейдомъ. На берегу живутъ болѣе  
частью Суателі и арабы, внутри страны—Ва-  
зарамо (Банту), занимающіеся земледѣліемъ  
и разведеніемъ козь.

**Узбеки** (правильное произношеніе: Öz-  
beg). Подъ У. въ настоящее время подразу-  
мывается конгломератъ племень тюркскаго  
происхожденія, съ примѣсомъ иранскаго и мон-  
гольскаго элементовъ, говорящихъ на одномъ  
изъ среднеазиатскихъ тюркскихъ діалектовъ  
и живущихъ въ Бухарѣ (около 1 милл., по  
Вамберу), въ Хивѣ (около 257 тыс. по Куз-  
непову, 1896 г.), въ авганскомъ Туркестанѣ  
(200 тыс., по Вамберу), въ русскихъ средне-  
азиатскихъ владѣніяхъ (579740 д. по Ари-  
стову), общей численностью въ 2037240 д.,

занимая въ этихъ территоріяхъ съ XVI в.  
положеніе политически-господствующаго эле-  
мента. Самое названіе У. имѣетъ скорѣе по-  
литико-историческое значеніе, чѣмъ этниче-  
ское. Узбекъ — старинное, встречающееся  
еще въ памятникахъ XII в. собственное имя.  
этимологическое значеніе котораго: истый  
князь. Значеніе политическаго названія цѣ-  
лаго народа слово У. приобрѣло въ XIV в., въ  
царствованіе джучидъ Узбекъ-хана, стоявшаго  
во главѣ Золотой орды въ теченіе 30-ти лѣтъ  
и ревностно распространявшимъ мусульман-  
ство среди подвластныхъ ему тюркскихъ пле-  
менъ. Тѣ изъ послѣднихъ, которые приняли  
исламъ, съ тѣхъ поръ стали называть себя, по  
имени своего хана, У., въ отличіе какъ отъ  
племенъ, оставшихся шаманистами, такъ и  
отъ племенъ западнаго улуса, джагатаевъ,  
точно такъ же какъ раньше они называли  
себя, по имени основателя династіи, джучами.  
Начиная со второй половины XV в. джучи-  
евъ улусъ сталъ распадаться; западная часть  
его совершенно отпала, образовавъ незави-  
симыя ханства крымское и казанское, а въ  
восточной части выдѣлился союзъ киргизъ-  
кайсачій. Послѣ гибели Абуль-хайръ-хана и  
его сыновей (въ 1465—66 гг.) имя У. сохра-  
нилось лишь за немногочисленными родами,  
оставшимися вѣрными своей династіи. Возро-  
дился У. и снова стали играть крупную роль,  
когда въ концѣ XV и первой четверти XVI в.  
потомокъ Узбекъ-хана, внукъ Абуль-хайра,  
Шейбани-ханъ, объединилъ вокругъ себя раз-  
ныя тюркскія племена и сдѣлался съ сѣв.  
бережья Аральскаго моря и низовьевъ  
Сыръ-Дарыи въ страны Трансоксаніи, чтобы  
сломать могущество Тимуридовъ и утвер-  
дить свое владычество во Бухарѣ и двухъ  
другихъ среднеазиатскихъ ханствахъ. Весь  
этотъ конгломератъ племень, въ которомъ  
тюркскій элементъ былъ перемѣшанъ съ мон-  
гольскимъ, получилъ общее названіе У. Въ  
ново-завоеванной территоріи армія Шейбани-  
хана столкнулась съ раньше уже осѣвшими  
здѣсь различными тюркскими племенами, за-  
нимавшими положеніе господствующаго клас-  
са среди исконнаго населенія края (иран-  
скаго происхожденія), во въ значительной  
мѣрѣ смѣшавшагося съ послѣднимъ и осво-  
ившаго его культуру. Общее политическое  
названіе этихъ племенъ было джагатаи. Сна-  
чала они отнеслись къ У. враждебно, какъ вар-  
варамъ-разрушителямъ, но съ утвержденіемъ  
власти шейбанидовъ стали сдвигаться съ побѣд-  
телями, образовавъ тѣ смѣшанное, говорящее  
на джагатайскомъ нарѣчій населеніе, кото-  
рое до настоящаго времени въ Средней Азій  
называется У. Процессу слиянія въ значи-  
тельную мѣрѣ подверглись и абorigine страны  
иранскаго происхожденія—таджики и сарты.  
Все это вмѣстѣ взятое, въ связи съ господ-  
ствующимъ положеніемъ У., привело къ тому,  
что именемъ У. стали называться самыя раз-  
личныя народности, какъ киргизы, кара-кир-  
гизы, сарты, таджики и т. д. До какой сте-  
пени терминъ У. потерялъ чисто-этнографи-  
ческое значеніе, видно изъ того, что не только  
въ официальной статистикѣ У. классифици-  
руются сартами и наоборотъ, но и въ ученой

литературѣ то вовсе предлагается оставить название сартовъ, какъ отдѣльно не существующаго народа (Лавинъ), то рекомендуется отличать сартовъ отъ У. по такому единственному, чисто социальному и переходящему признаку, какъ утрача чертъ родового быта (Аристовъ). Основнымъ признакомъ узбековъ приходится считать политическое ихъ положеніе, какъ это дѣлаетъ Вамбергъ, считающій У. тѣ тюркскія племена, которые, явившись въ Трансоксанію съ Шебаниханомъ, мѣняе другихъ подверглись смѣшенію съ таджиками, сартами и киргизами и сумѣли сохранить въ теченіе трехъ послѣднихъ вѣковъ господствующее положеніе надъ другими народностями. Наиболее чистые элементы У. сосредоточены въ Хивѣ, Майменѣ и Шерисенѣ; ихъ меньше въ Бухарѣ, еще меньше въ Кокандѣ. Въ Хивѣ все населеніе лѣваго побережья Аму-Дары, за исключеніемъ туркменовъ и многочисленныхъ сартовъ—сплошь У. Въ Бухарѣ, по берегамъ Зеравшана, а также въ южныхъ и западныхъ округахъ, У. составляютъ преобладающее земледѣльческое населеніе. И эти, однако, «чистые» У., судя по родовымъ названіямъ (не менѣе 90), составились изъ самыхъ различныхъ отраслей тюркскаго племени, не говоря о другихъ раннихъ и позднѣйшихъ примѣсахъ. Поэтому объ единомъ антропологическомъ типѣ У. говорить нельзя. Наиболее чистый типъ — у хивинскихъ У., которые, по Вамбергу, средняго роста, выше киргизовъ, но не такъ высоки и крѣпко сложены, какъ каракалпаки. Голова овальной формы, глаза съ продольнымъ разрывомъ, скулы не очень выступающія, цвѣтъ кожи свѣтлѣе, чѣмъ у таджиковъ, волосаяной покровъ пышнѣе, чѣмъ у туркменовъ, и чаще темнѣй. У бухарскихъ У. замѣтны болѣе глубоки слѣды арийскаго смѣшенія (преобладающій темный цвѣтъ волосъ и кожи), а кокандскихъ У. уже трудно отличить отъ сартовъ. 11 У. Зеравшана, по Федченко, дали 1664,30 (ростъ) и 83,24 (гол. указ.); 33 У. Самарканда, по Уйфальви — 1678,30 (ростъ) и 84,01 (гол. указ.); У. Ферганы, по Уйфальви — 1670,50 (ростъ) и 86,18 (гол. указ.). Громадное большинство У. ведетъ осѣдлый образъ жизни, занимаясь преимущественно земледѣлемъ и отлично усвоивъ отъ своихъ культурныхъ предшественниковъ искусство орошенія полей. Кочующихъ У. очень немного, въ восточной Бухарѣ и въ особенности по лѣвому берегу Аму-Дары, въ авганскихъ владѣніяхъ; полукочующихъ лѣтомъ переходящихъ со своими стадами съ мѣста на мѣсто, а зимою пребывающихъ въ постоянныхъ зимнихъ жилищахъ (кышлакъ), гораздо больше (преимущественно въ вост. Бухарѣ), но переходъ этихъ элементовъ къ земледѣлю—дѣло ближайшаго будущаго. При всемъ сходствѣ внѣшняго быта осѣдлыхъ У. съ сартами и таджиками, замѣчаются и нѣкоторыя различія. Одежда У. изъ болѣе плотныхъ матерій и не такъ широка, какъ у таджиковъ; вмѣсто тюрбана они часто носятъ высокую мѣховую папаху, болѣе широкую, чѣмъ у туркменовъ, и болѣе низкую, чѣмъ у сартовъ. Женщины одѣваются по-туркменски;

только праздничный головной уборъ выходитъ изъ употребленія. Какъ земледѣлецъ, У. употребляетъ и мучную пищу, но молочная и мясная пища, даже конина, играетъ въ обиходѣ У. такую же роль, какъ у номадовъ. Наоборотъ, столъ сартовъ и таджиковъ ему совершенно чуждъ. Изъ напитковъ У. употребляетъ чай, куртабу (разведенный въ водѣ сыр) и айранъ; кумыса не пьетъ почти вовсе. Старая привычка къ жизни въ шатрѣ и на открытомъ воздухѣ и теперь еще сказывается: у осѣдлаго У. въ обычай раскидывать войлочную палатку на дворѣ своей окруженной высокими стѣнами мазы и нерѣдко проводить въ ней зиму. И въ социальныхъ обычаяхъ У. сохранили много пережитковъ изъ прежней жизни номадовъ. Не смотря на вѣковое вліяніе мусульманства, браки заключаются непосредственно между молодежью, безъ вмешательства родителей, которые участвуютъ только въ уплатѣ калыма, состоящаго изъ традиционныхъ 9 головъ скота. Игры, музыка, состязанія и прочія развлечения, сопутствующія брачнымъ празднествамъ—тѣ же, что и у номадовъ. Какъ и у послѣднихъ, женщина у У. во время родовъ подвергается сильнѣйшему встряхиванію, для ускоренія родовъ. Положеніе женщины гораздо лучше, чѣмъ у сартовъ и таджиковъ; многоженство встрѣчается только въ высшихъ классахъ, въ Хивѣ—рѣже, чѣмъ въ Бухарѣ и Кокандѣ. Семейная жизнь отличается чистотой и мягкостью отношеній, хотя патриархальная власть отца очень велика (даже пожилые сыновья не позволяютъ себѣ сидѣть или заговаривать первые въ присутствіи отца). Въ характерѣ У. очень ярко проявляются типичныя черты тюрковъ: солидность, прямота, честность, отсутствіе светлостности, угрюмая тяжеловѣсность—и въ то же время инстинкты воина и повелителя. Литература У. преимущественно народная, состоящая изъ религиозныхъ и рыцарскихъ разсказовъ, сюжеты которыхъ заимствованы изъ мусульманскихъ легендъ и народной поэзіи киргизовъ. Историческія сочиненія—почти все либо оффиціальныя хроники, составленныя по распоряженію хановъ, либо переводы съ персидскаго и арабскаго. Имѣются также образцы народной лирики. По религіи У.—ревностные мусульмане, но далеко не столь фанатичны, какъ ихъ арийскіе сосѣди. Въ ихъ культѣ сохранились пережитки древнихъ иранскихъ вліаній. Въ Хивѣ, напримѣръ, празднованіе Норуза, т. е. весенняго равноденствія, такъ же строго исполняется, какъ персами Ирана. Скананіе вокругъ огня, всячески оказываемое ему почтеніе, лѣченіе лучами заходящаго солнца, наконецъ, древне-иранскіе солярные мифы—все это свидѣтельствуетъ объ исконномъ пребываніи тюрковъ въ территоріи нынѣшнихъ У. и общеніи ихъ съ абorigенами иранскаго происхожденія. О языкѣ У.—см. Турецкіе языки.

*Литература.* Вамбергъ, «Das Turkenvolk» (Лпц., 1885); Н. Аристовъ, «Замѣтки объ этническомъ составѣ тюркскихъ племенъ и народностей» («Живая Старина», вып. III и IV, 1896); Radloff, «Aus Sibirien» (Лпц., 1886);

Яворскій, «Путешествіе русскаго посольства по Авангистану и Бухарскому ханству въ 1878—79 гг.» (т. II, СПб., 1883); П. Кузнецовъ, «О Хивинскомъ ханствѣ» («СПб. Вѣд.», 1896. № 128); Ujfalvy, «Le Koghistan. le Ferghana et Kouldja» (Лпц., 1884). Ср. литерат. къ словамъ Бухара, Хива, Кокандъ, Ферганская область, Авангистанъ. Л. III—изъ.

**Узбекъ** — ханъ Золотой Орды, занявъ ханскій престолъ послѣ смерти своего дяди Тохты въ 1313 г. На время царствованія У. приходится наиболѣе кровавые эпизоды изъ борьбы тверскихъ князей съ московскими. Первое столкновеніе Михаила Тверскаго съ Юріемъ Московскимъ кончилось побѣдой Михаила; Юрію удалось приобрести расположеніе У., особенно послѣ того, какъ онъ женился на его сестрѣ Кончакѣ, въ крещеніи Агаѳи. Междоусобная война между Юріемъ и Михаиломъ изъ-за Новгорода была благоприятна для Михаила: онъ разбилъ Юрія и захватилъ въ плѣнъ его жену. Неожиданная смерть Кончаки дала поводъ Юрію обвинить передъ У. Михаила въ отравленіи ея. Михаилъ былъ вызванъ въ Орду и здѣсь, вслѣдствіе ненависти къ нему приближеннаго У., Кавгадыя, былъ убитъ, по приказанію У. Сынъ Михаила Александръ возобновилъ борьбу съ Иваномъ Калитой. Извѣстный случай съ ханскимъ посломъ Шевкаломъ (Чоль-ханъ), который былъ со своимъ отрядомъ убитъ въ Твери, погубилъ Александра. У. очень разсердился, узнавъ о гибели Шевкала, и рѣшилъ наказать держакъ князя. Калита воспользовался этимъ, прѣхалъ къ У., получилъ татарскій отрядъ и приказъ разорить Тверь, что онъ и сдѣлалъ. Александръ, спасаясь отъ гнѣва У., бѣжалъ въ Литву. Въ 1337 г. онъ самъ явился къ У. и просилъ помилованія. У. понапривались мужественная рѣчь князя и онъ его простилъ; но 29 октября 1339 г., по наущенію Калиты, Александръ съ сыномъ былъ все-же казненъ У. мучительною смертью. Въ 1340 г. У. послалъ войско на смоленскаго князя Ивана Алекс., который не хотѣлъ платить У. дани, и разорилъ Смоленскую землю. Въ этомъ же 1340 г. У. умеръ. Въ продолженіе своего 27-лѣтняго царствованія У. много содѣйствовалъ, самъ того не замѣчая, усиленію Москвы и такимъ образомъ подготовилъ сильнаго врага Золотой Орды. По примѣру своихъ предшественниковъ, У. не только не преслѣдовалъ православное духовенство, но сохранялъ за нимъ всѣ льготы, данныя церквямъ ханами и подтвержденныя извѣстнымъ ярлыкомъ Менгу-Темира.

**Узбой**—древнее сухое русло Аму-Дарья; начинаясь въ Хивинскихъ предѣлахъ, тянется, частью у южн. окраины Устюрта (см.), съ СВ на ЮЗ, на протяженіи около 800 в., и заканчивается въ окрестностяхъ ст. Балла-Илемъ Средн. - Аз. ж. д. и Балаханскаго зал. Шир. русла отъ 100 саж. до 36; оно окаймлено песчаными, глинистыми или каменными берегами, достигающими мѣстами 30 саж. выш. Мѣстами русло какъ-бы разрушено, занесено пескомъ и почти сливается съ окружающею степью. Во многихъ мѣстахъ У. держится соленая и солоноватая вода. Кос-гудъ по бере-

гамъ У. встрѣчаются заросли степныхъ кустарниковъ и развалины жилищъ. Существуетъ проектъ пропускать воду Аму-Дарья въ У. для образованія сплошнаго водяного пути черезъ туркменскія степи до Каспійскаго моря. Однако, громадныя затраты, связанныя съ устройствомъ пути, возможность коего еще недоказана, дѣлаютъ его неосуществимымъ. Ср. Аму-Дарья (I, 676), Туркестанъ, Закаспійская область (XII, 157). См. «Пропускъ воды р. Аму-Дарья по старому ея руслу въ Каспійское море...» А. И. Глуховскаго (СПб., 1893).

**Узгентъ**—сел. въ вост. части Ферганской обл., къ СВ отъ г. Оша, на выс. 3200 фт., у подошвы Ферганскаго хр. Древнѣйшій гор. Ферганы.

**Узда**—мст. Минской губ., Игуменскаго у. Жит. 1621; правосл. и катол. црк., мечеть и синагога, училище, магомет. школа. Проживающіе въ У. татары занимаются выдѣлкою кожъ. Пчл. и тлгф.

**Узденъ**.—Подъ этимъ именемъ на Кавказѣ связываются два различныхъ понятія. Въ Дагестанѣ подъ узденями разумѣется обширное сословіе свободныхъ людей, поселенъ жившихъ или самостоятельными сельскими общинами, или находившихся въ подчиненіи различныхъ владѣтелей на правахъ подданства. Въ Кабардѣ подъ словомъ У. понимается высшее сословіе, происшедшее отъ древнихъ родовыхъ старѣйшинъ племенъ адые (тяжкоплетня), съ которыми кабардинскіе князья (шме) вступили въ соглашеніе и признали ихъ права не только на землю, но и на жившее на ней населеніе. Такими узденями являются въ Кабардѣ всего три фамиліи — Тамбиевы, Куденетовы и Анзоровы. Впрочемъ, иногда въ Кабардѣ У. низшаго порядка называютъ уорковъ. П. Г.

**Уздечка** (frenulum)—анатомическій терминъ. Такъ называется обыкновенно складочка кожи или слизистой оболочки, располагающаяся такъ, что она прикрѣпляется собой къ какому нибудь органу близъ лежаща части покрововъ. Поэтому наименованіе У. встрѣчается во многихъ случаяхъ. Такъ frenulum praerupti продольная складочка кожи, лежащая на нижней поверхности дѣтороднаго органа и служащая для прикрѣпленія крайней плоти къ нижней поверхности головки; frenulum clitoridis—пара складочекъ, при помощи коихъ labia minora прикрѣпляются къ нижней поверхности glandis clitoridis. Каждая десна соединяется на срединной линіи съ внутренней поверхностью соотвѣтствующей губы посредствомъ вертикальной складочки слизистой оболочки—У. губъ (frenulum labii superioris et inferioris). Такая же У. соединяетъ нижнюю поверхность языка съ дномъ полости рта (frenulum linguae). В. М. III.

**Узегуа** (Usegua)—область въ вост. Африкѣ, у Индѣйскаго океана, противъ о-ва Занзибара; принадлежитъ Германіи. На С граничитъ съ р. Пангани, на З — съ областями Нгуру и Узагарой, на югъ—съ Уками и Узагарой. Отъ окаймленной коралловыми рифами узкой береговой полосы мѣстность постепенно возвышается двумя террасами внутрь стра-

ны до самыхъ горъ Нгуру (2000 м.). Рѣки—Паганя, Вами и еще мало изслѣдованная Млигази. Орошеніе въ общемъ довольно скудное, растительность богатая только въ долинахъ рѣкъ. Подвластные племена Ванту туземцы, Вазегуа, воздѣлываютъ манисъ, бататы, сезамъ, табакъ и пр. Самый значительный пунктъ—тавань Саадани, у устья Вами. Выше по теченію находится франц. миссіонерская станція Мандера.

**Узедомъ** (Usedom)—островъ, принадлежавшій къ прусской пров. Помераніи; вмѣстѣ съ островомъ Воллинъ, съ которымъ онъ образуетъ округъ Узедомъ-Воллинъ, отдѣляетъ померанскій гафъ отъ Балт. моря. Отъ материка отдѣляется р. Пееной. 408 кв. км. За исключеніемъ нѣсколькихъ высокихъ песчаныхъ дюнъ и горъ Штрекель и Гольмъ, представляетъ равнину покрытую лугами, со множествомъ озеръ, обширными лѣсами и довольно хорошей почвой для земледѣлія. 33000 жит.; главные занятія ихъ—земледѣліе, скотоводство, рыболовство, судоходство, лоцманская служба. Городъ У., на юго-западной сторонѣ острова, въ глубинѣ бухты, имѣющей видъ озера. 1755 жит., изъ которыхъ 11 католиковъ и 4 еврей.

**Узедомъ** (Карлъ-Георгъ-Людвигъ-Гвидо, графъ Usedom) — прусскій дипломатъ (1805 — 1884). Въ 1834 г. онъ послалъ изъ Мюнхена въ Берлинъ отчетъ о рѣшеніи тирольскаго ландтага, которымъ протестантскіе жители Циллерталы были поставлены въ безвыходное состояніе: эта корреспонденція повела къ переселенію циллертальцевъ въ Силезію, въ 1837 г. Съ 1835 г. У. былъ секретаремъ прусскаго посольства въ Римѣ. Когда возгорѣлся въ Кельнѣ церковный споръ, У. былъ призванъ въ Берлинъ въ качествѣ совѣтника-докладчика. Въ 1845 г. онъ былъ посланъ въ Римъ чрезвычайнымъ посломъ. Въ 1850 г. участвовалъ въ заключеніи мира съ Даніей; позже былъ посломъ въ Римѣ, Лондонѣ и при итальянскомъ дворѣ; на послѣднемъ посту заключилъ съ Италіей наступательно-оборонительный союзъ 8 апр. 1866 г. См. «Usedom's Politische Briefe und Charakteristiken aus der deutschen Gegenwart» (Б., 1849); Hahn, «Fürst Bismark» (т. I).

**Узель**—мѣра длины, употребляемая при измѣреніи скорости судовъ. Въ прежнее время, при употребленіи обыкновеннаго лага (XVII, 234), на лагнѣ дѣлались черезъ опредѣленные промежутки (48') У., для отысканія дѣлений; такъ какъ секторъ лага нельзя было предположить неподвижнымъ, то при разматываніи одного промежутка между У. предполагалось, что судно прошло разстояніе большее, именно около 50'—8". Въ послѣднемъ случаѣ число У., пройденныхъ въ теченіе подминуты, равно числу морскихъ (1852 метра) миль, пройденныхъ въ теченіе часа. Поэтому выраженіе «судно дѣлаетъ 20 узловъ» значитъ, что оно дѣлаетъ 20 миль въ часъ. Къ числу узловъ прибавляютъ «въ часъ» не слѣдуетъ, какъ это видно изъ предыдущаго. Въ послѣднее время, впрочемъ, терминъ «У.» стали совершенно отождествлять съ морскою милею. (см. XIX. 324). Р. Л.—нз.

**Узель** (морской) — всякая схватка или петля, сдѣланная снастью самой на себя или кругомъ чего-либо. У. «вяжутъ» или «дѣлаютъ». Примѣры У. изъ пеньковаго троса показаны на приложенныхъ фигурахъ: фиг. 1



Фиг. 1.

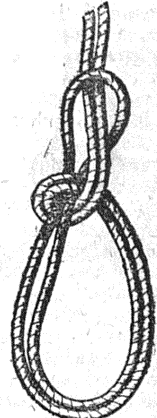

Фиг. 2.

и 2—бесѣдочный простой и двойной У.; употребляются при подъемѣ тяжести или человѣка, который при этомъ садится въ петлю; фиг. 3—выбленочный У., которымъ прикрѣ-

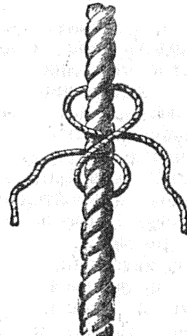

Фиг. 3.



Фиг. 4.

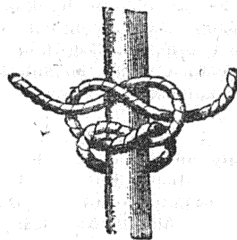

Фиг. 5.

пляются къ вантамъ выбленки (поперечныя веревки, на которыя становится человѣкъ, поднимающійся по вантамъ); фиг. 4—У. для захватыванія гака (крюка) талей; фиг. 5—рифовой У.; фиг. 6—шкотовый У. — для крѣпленія снасти къ шкоту; фиг. 7—стопорный

У. для закладыванія на снасти стопора и т. п. Съ введеніемъ металлическаго троса пришло съ для него дѣлать другія крѣпленія, въ виду его жесткости, напр. для крѣпленія конца такого

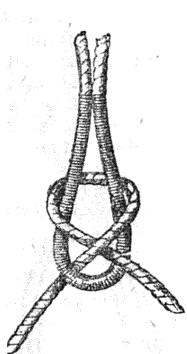

Фиг. 6.



Фиг. 7.

троса навивчиваютъ на него длинную гайку, съ ушкомъ, гакомъ или т. п. Р. Л.—т.

**Узелъ** орбиты свѣтила на какой-нибудь плоскости (обыкновенно плоскости эклиптики)—точка пересѣченія орбитой этой плоскости. Восходящій У. (обозначается  $\Omega$ )—точка, гдѣ свѣтло встрѣчаетъ плоскость эклиптики, переходя съ Ю на С; нисходящій У. ( $\varphi$ )—гдѣ свѣтло переходитъ съ С на Ю. Плоскости всѣхъ орбитъ, а также эклиптики (орбиты земли) проходятъ черезъ солнце, поэтому и линія пересѣченія плоскостей. линія обоихъ У. свѣтила, проходитъ черезъ солнце.

**Узелъ нервный**—представляетъ скопленія въ видѣ узелковъ нервной ткани, содержащей какъ первые центры, такъ и нервныя волокна, какъ входящія въ него, такъ и выходящія. Сюда относятся спинной У., сидящій на каждомъ заднемъ спинно-мозговомъ корешкѣ, нервныя У. симпатичной нервной системы, расположенныя у позвоночныхъ животныхъ правильной цѣлью по сторонамъ позвоночнаго канала, наконецъ, нервныя У., входящія въ сѣть различныхъ нервныхъ сплетеній—брыжечнаго, солнечнаго и т. д. Нервные У. у позвоночныхъ животныхъ не играютъ роли въ иннервации произвольныхъ поперечно-полосатыхъ мышцъ и вообще въ актахъ такъ называемой животной жизни, т. е. лежащихъ въ основѣ возникновенія ощущеній, чувствъ, воли и произвольныхъ движеній и, напротивъ того, принимаютъ близкое участіе въ актахъ растительной жизни т. е. въ дѣятельности органовъ кровообращенія, пищеваренія и отдѣленія и т. д. Спинному У., сидящему на заднемъ корешкѣ, приписывается огромное значеніе въ поддержаніи правильнаго питанія, а слѣдовательно, и цѣлости всѣхъ нервныхъ волоконъ, проходящихъ черезъ У.; такъ стоитъ разъединити его отъ проходящихъ отъ него къ периферіи чувствующихъ волоконъ, чтобы эти послѣднія переродились и, напротивъ, если оставить спинной У. въ связи съ чувствующими нервами, а перерѣзать задній корешокъ, между

спиннымъ мозгомъ и нервнымъ У., то всѣ периферическіе чувствующіе нервы сохраняются въ полной цѣлости. Часть-же задняго корешка, изолированная отъ спиннаго У., перерождается по всей длинѣ своей и въ спинномъ мозгу. Не смотря на дѣятельное участіе нервнаго У. въ различныхъ актахъ организма, имъ не приписывается, однако, у позвоночныхъ животныхъ самостоятельнаго значенія въ качествѣ независимыхъ рефлекторныхъ центровъ. Совсѣмъ другое у беспозвоночныхъ, у которыхъ нервный У. головной или надглоточный, брюшной или подглоточный и т. д. эквивалентны по функціямъ различнымъ частямъ головного и спиннаго мозга позвоночныхъ.

И. Тархановъ.

**Узелъ въ растеніяхъ**—это та часть стебля, на которой сидятъ листья (nodus). Промежутки между узлами называются междоузліями (internodium). Стебель, состоящій изъ ясно различныхъ междоузлій, называется удлиненнымъ. Если-же междоузлія неразвиты и У. тѣсно прижаты другъ къ другу, то стебель называется укороченнымъ. Таковы укороченные боковыя побѣги барбариса, цвѣтконосныя побѣги яблони. Въ некоторыхъ случаяхъ удается превратить растенія съ тѣсно сближенными У. въ растенія съ хорошо развитыми междоузліями. Такъ *Bellis perennis* (маргаритка), *Capsella bursa pastoris* (суюмочицъ пасушій) при культурѣ во влажной атмосферѣ и еще лучше въ темнотѣ даютъ удлиненные побѣги съ сидящими на нихъ по спирали листьями. Тагахасш *officinalis* (одуванчикъ), дающій при обыкновенныхъ условіяхъ только розетку листьевъ на тѣсно сближенныхъ У., будучи покрытъ толстымъ слоемъ земли, выгоняетъ побѣги съ длинными междоузліями. Эти побѣги, какъ только достигнутъ поверхности земли, снова даютъ розетку листьевъ. Если листья охватываютъ своими основаніями стебель, или, если нѣсколько листьевъ выходятъ изъ одного У., то этотъ послѣдній болѣе или менѣе сильно вздутъ. Въ некоторыхъ случаяхъ побѣги на опредѣленныхъ мѣстахъ сохраняютъ способность къ болѣе продолжительному, такъ называемому вставочному росту. Обыкновенно такія мѣста находятся надъ У. Слѣдствие такого роста появляются смѣщенія, совершенно измѣняющія нормальное отношеніе частей другъ къ другу. Такъ, наблюдаются случаи, что почка, нормально находящаяся въ паузѣ листа на узлѣ, уходитъ значительно выше на междоузліе.

В. Палладіевъ.

**Узелъ** (Н. Uzel) — чешскій энтомологъ, род. въ 1868 г., съ 1887—91 г. изучалъ естественныя науки въ пракскомъ унив., въ 1896 г. удостоенъ степеня доктора и по 1898 г. состоялъ приватъ-доцентомъ того же университета. У. посѣтилъ о-въ Гельголандъ и Лезию, Италию и другія страны съ цѣлью собранія матеріала для своихъ работъ и въ настоящее время находится на о-вѣ Цейлонѣ съ тою же цѣлью. У. работаетъ надъ представителями отрядовъ *Thysanoptera* и *Apterygota*; онъ написалъ цѣнную работу по эмбриональному развитію *Apterygota* и впервые издалъ прекрасную монографію пзыреногихъ. У. напечаталъ меж-

ду прочимъ: «Thysanura Bohemiae» (удост. преміи пражскимъ университетомъ, 1890); «Monographie der Thysanoptera» (удост. юбилейной преміи богемской акад. наукъ, 1895); «Studien über die Entwicklung der arterytogenen Insekten» (Кенигстрэнцъ, 1898).

Н. Н. А.

**Узенеръ** (Германъ Usener) — филологъ (род. 1834), проф. боннскаго университета, корреспондентъ русской акад. наукъ. Громадная эрудиція У. проявлена имъ въ дѣломъ рядъ по большей части мелкихъ работъ въ самыхъ разнообразныхъ отдѣлахъ филологии, начиная съ Гомера («De Iliadis carmine quodam Phocaico», 1875) и другихъ древнегреческихъ поэтовъ и кончая житіями святыхъ («Acta S. Timothei», 1877; «Legenden d. heiligen Pelagia», 1879 и проч.), астрономической литературой Византии («Ad historiam astronomiae symbola», 1876) и латинскими схолиастиами (особ. «Scholia in Lucani bellum civile», 1869). Большая часть статей У. помѣщена въ журналѣ «Rheinisches Museum». Изъ изданныхъ отдѣльно трудовъ У. особеннаго вниманія заслуживаютъ «Erisigea» (1887; наиболее полное критическое издание источниковъ эпикурейской философіи), «Der heilige Theodosius» (1890), «Götternamen» (1895).

А. М.—н.

**Узенское рыболовство.** — Подъ этимъ именемъ известно одно изъ уральскихъ рыболовствъ, въ р. Большой Узень (Уральской обл.) и составляющихъ непрерывную съ этою рѣкою систему озеръ Камышъ-Самарскихъ и оз. Больш. Рыбный Сакрыль. Рыболовство раздѣляется на осеннее и зимнее; болѣе важное значеніе имѣетъ зимнее. То и другое производится волокушами и неводами. Въ прежнее время рыболовство это имѣло гораздо болѣе значеніе, чѣмъ теперь, когда всѣ рѣки и степныя озера этого бассейна такъ обмелѣли, что, иногда вода въ нихъ зимою вымерзаетъ до дна и рыба гибнетъ массами. Между тѣмъ для размноженія и роста рыбы озерной (каря, плотва, щука, карась и др.) весь этотъ бассейнъ представляетъ рѣдко-стено-выгодныя условія, главнымъ образомъ благодаря громадной площади водъ, съ хорошо прогреваемой лѣтомъ водой и массой организмовъ, составляющихъ пищу названныхъ рыбъ. Но и въ настоящее время У. рыболовство даетъ отъ 7 до 16 тыс. пд. рыбы, и ловомъ ся кормятся бѣдные жители «Внутренней» линіи земли Уральского казач. войска — станицъ Сламхинской, Глинисенской и Кармановской. Общее число участниковъ лова опредѣляется въ 150 чел., при 50 неводахъ. Рыба У. лова доставляется гужемъ въ Ново-Узенскъ и Саратовъ, откуда направляется въ г. Кузнецкъ и въ Пензенскую губ. Изобиліе рыбы на Узенскомъ рыболовствѣ находится въ полной зависимости соединенія весною водъ системы У. съ водою изъ р. Урала черезъ р. Кушумъ. Если вода весною проливается изъ Урала въ Кушумъ, она проходитъ вплоть до р. Мухора и до Камышъ-Самарскихъ озеръ, лежащихъ въ котловинѣ, съ уровнемъ ниже Каспія. Съ водою изъ Урала заходитъ сазанъ — главная промыс-

ловая рыба этого лова, размножающаяся въ озерахъ и разливахъ; молодой сазанъ черезъ 2 года даетъ хорошій заловъ. При изобильной водѣ и жилия въ озерахъ рыба — карась, линь — не гибнетъ, размножается и растетъ, давая хорошіе уловы. Особенно хорошій ловъ бываетъ въ озеро Сакрыль (до 28 вер. въ окружности), гдѣ длина употребляемыхъ для лова волокушъ достигаетъ 300—400 саж.

Н. Б.—н.

**Узень-га-таке** — дѣйствующій вулканъ на островѣ Кіусіу въ Японіи; высота его около 1250 метровъ.

**Узень Большой** — степная рѣка, протекающая по границѣ Уральской обл. съ Самарской губ. (Новоузенскій у.) и съ губ. Астраханской (Букеевская орда). Бол. У. беретъ начало на юго-зап. склонахъ Общаго Сырта въ Николаевскомъ у., течетъ въ южн. направленіи, въ предѣлахъ Уральской обл. рѣка переходитъ въ обширную систему мелкихъ озеръ и болотъ, известныхъ подъ именемъ Камышъ-Самарскихъ (XIV, 234). Р. Бол. У. — самая большая въ предѣлахъ земли Уральского войска (европейская часть Уральской обл.) степная рѣка; общая длина рѣки около 300 вер. Русло рѣки довольно глубоко, берега крутые, подъ Сламхиномъ имѣются пороги; въ верхнихъ частяхъ вода прѣсная круглый годъ, въ среднихъ и нижнихъ — къ концу лѣта, осенью и зимою вода дѣлается горькосолоеной и негодной къ употребленію. Съ лѣвой стороны въ Бол. У. впадаетъ Мухоръ, съ правой — небольшая канава соединяетъ р. Бол. У. съ оз. Бол. Рыбный Сакрыль. Было время, когда р. Бол. У. впадала въ заливъ Каспійскаго моря, отступившаго на Ю и оставившаго послѣ себя цѣлую систему озеръ — Камышъ-Самарскихъ, уровень конхъ ниже уровня Каспійскаго моря. Среди этихъ озеръ есть озера съ самосадочною солью, которая имѣетъ довольно извѣстный горькій привкусъ и извѣстна въ торговлѣ подъ именемъ «узенской» соли. По названію главной артеріи, орошающей этотъ степной край, извѣстный подъ именемъ «Внутренней линіи» земли Уральского казачья войска (станіцы Сламхинская, Глинисенская и отчасти Кармановская), — весь этотъ край извѣстенъ въ народѣ подъ простымъ именемъ «Узени». Бол. У. изобилуетъ рыбою; въ немъ значительное рыболовство (см. Узенское рыболовство); въ обрывахъ рѣки и на днѣ часто находятъ остатки мамонта (зубы, бивни — хорошо сохранившіеся, кости) и допотопнаго быка. Весенніе разливы р. Бол. У. образуютъ въ нижней части безконечныя заливыя луга, обезпечивающіе сѣномъ на зимнее время сотни тысячъ зимующихъ здѣсь барановъ и десятки тысячъ лошадей.

Н. Б.—н.

**Узень Малый** — р., берущая начало въ Новоузенскомъ у., въ верхнихъ его имѣется нѣсколько небольшихъ озеръ; дна теченія до 250 вер., характеръ береговъ и теченія тотъ же, какъ и Бол. У. Мал. У. течетъ параллельно Бол. У. и какъ послѣдній теряется въ пескахъ, окружающихъ Камышъ-Самарскія озера. Притоки его незначительны, наибольшій — Паника.

**Узень Малый**—слоб. Новоузенскаго у., Самарской губ., на р. Мал. Узень, въ 5 веротъ станціи жел. дороги того же имени. Жителей 6486 (великоруссы, нѣмцы, мордва, мадороссы). Главный пунктъ наемки пришлыхъ рабочихъ, которыхъ дѣтвомъ во время косовицы и жатвы собирается отъ 8 до 10 тыс. чел. Земская школа, метеоролог. ст. 2 разряда; пчт. и тлгф.; сельскій банкъ.

**Узень Новый**—гор. Самарской губ.: см. Новоузенскъ (XXI, 298).

**Узень**—народное название многихъ растений, главнымъ образомъ зѣбевика (см. Гречишники, *Polygonum Bistorta* L.) и подорожника узколистаго (см., *Plantago lanceolata* L.), а также заячьей кауусты (см., *Sedum Telephium* L.) и касатиковъ (см., *Iris Pseudacorus* L. и *I. sibirica* L.).

**Узния** (Usinja)—германское владѣніе въ вост. Африкѣ, на южн. берегу оз. Викторіа-Ніанца; холмистая мѣстность, повышающаяся къ З и постепенно понижающаяся къ С и Ю; дожди выпадаютъ часто, почва плодородная. Туземцы — Вагума — занимаются скотоводствомъ.

**Узнетты** — западно-германскій народъ, который, спасаясь отъ своихъ внутреннихъ враговъ, на пути своемъ въ белг. Галлію былъ измѣническимъ образомъ застигнутъ и разбитъ Юліемъ Цезаремъ, на лѣвомъ берегу нижняго Рейна, въ 55 г. до Р. Хр. Вернувшись снова на правый берегъ, У., вмѣстѣ съ своими союзниками тенктерами, нашли пріютъ у сизамбровъ, среди которыхъ поселились на нижней Липпе и раздѣляли ихъ дальнѣйшую судьбу, ведя постоянную борьбу съ римлянами. Изгнанные съ Липпе во времена Воспасаіана, они поселялись на новыхъ мѣстахъ по рр. Кинцигъ и Фульдъ и въ III в. по Р. Хр. слились съ алеманнами.

**Узкобрюхъ** (*Agrilus*) — родъ жуковъ изъ семейства златокъ или мѣдянокъ (*Virestidae*); о признакахъ этого семейства см. Мѣдянки. Родъ *Agrilus* характеризуется слѣдующими признаками: общая форма тѣла удлинненная, цилиндрическая и узкая, сверху приплюснутая; 11-члениковые усики, сидящіе основаніями въ ямкахъ, начиная съ 7-го членика пильчатые; челюстныя шупальцы съ яйцевиднымъ конечнымъ членикомъ; ширина псильнаго щитка превышаетъ его длину; надкрылья длинныя, взадѣ (начиная съ середины) постепенно заостряющіяся; задній конецъ ихъ обыкновенно тонко зазубренный; лапки тонкія и длинныя. Личинки У. имѣютъ форму тѣла, характерную вообще для златокъ, т. е. онѣ цилиндрическія и имѣютъ расширенную переднегрудь и дышныя глазы и ноги; на заднемъ концѣ брюшка находятся роговые клещи съ острьями. Личинки живутъ подъ корой молодыхъ деревьевъ листовенныхъ породъ и прокладываютъ извилистые ходы, окуклиаясь затѣмъ въ древесинѣ. Жуки встрѣчаются на деревьяхъ и на кустарникахъ. Родъ У. заключаетъ множество (болѣе 400) видовъ, водящихся во всѣхъ странахъ свѣта; въ Европѣ встрѣчаются болѣе 50 мелкихъ видовъ узкобрюховъ, изъ которыхъ наиболѣе важны *Agrilus viridis*—оливковозеленаго цвѣта съ

голубымъ или красноватымъ отливомъ, иногда синяго или даже чернаго цвѣта; окраска вообще сильно варьируетъ, такъ что различаютъ въ этомъ отношеніи нѣсколько разновидностей, которыя прежде принимались за самостоятельные виды. Усики коротче головы и шейнаго щитка; надкрылья зеленяя, неокрытыя волосками, и расходятся немного на концѣ. Нижняя сторона тѣла черная, передній край переднегруды съ вырѣзомъ; длина 5—7 мм. Встрѣчается часто почти во всей Европѣ и летаетъ въ іюнѣ и іюлѣ. Самки откладываютъ яйца на корѣ молодыхъ буковъ, ольхи и березы, преимущественно при основаніи вѣтвей. Большой частью избираются для этого такія деревья, которыя обнаруживаютъ слабый ростъ. Личинки, выходящія изъ яицъ, дѣлаютъ въ корѣ извилистые ходы; по простѣиствію двухъ лѣтъ онѣ углубляются въ древесину, прогрызая особый каналъ, въ концѣ котораго происходитъ окукливание (обыкновенно въ 3 или 4-годовомъ слѣдѣ древесины); для выхода жуки продѣлываютъ плоско-эллиптическія отверстія, легко замѣтныя снаружи. Поврежденныя деревья можно узнать снаружи, такъ какъ ходы личинокъ являются немного выпуклыми; такія деревья вырубаютъ и сжигаютъ до вылета изъ нихъ жуковъ. Для предохраненія деревьевъ въ питомникахъ производятъ обмазываніе смѣсью изъ клея, коровьяго навоза и извести. Вредъ отъ *Agrilus viridis* замѣчался, главнымъ образомъ, въ западной Германіи, гдѣ молодыя буковья насажденія иногда сильно страдаютъ отъ этого жука и нерѣдко засыхаютъ. *Agrilus biguttatus*—зеленаго или голубого цвѣта съ металлическимъ отливомъ; на концѣ элитры находятся 2 бѣлыя точки, длиной 10 мм.; ведетъ образъ жизни сходный съ предыдущимъ и нападаетъ на молодые дубы. *Agrilus angustulus* зеленаго или сивезеленаго цвѣта съ глубоко-пильчатыми усиками и 2 маленькими бугорками на одномъ брюшномъ колѣцѣ у самцевъ, длиной 4—5 мм., летаетъ въ іюнѣ и іюлѣ; личинки живутъ преимущественно въ дубахъ и приносятъ вредъ на югѣ Россіи. Личинки *Agrilus derafosciatus* живутъ въ древесинѣ виноградной лозы въ Закавказьѣ, но, однако, вредъ отъ нихъ незначителенъ. Рядъ другихъ видовъ *Agrilus* могутъ приносить нѣкоторый вредъ различнымъ листовенымъ растениямъ и ведутъ образъ жизни сходный съ жизнью *Agrilus viridis*.

*М. Римскій-Корсаковъ.*

**Узкоколейныя желѣзныя дороги.**—При постройкѣ перваго паровоза для желѣзной дороги Стоктонъ—Дарлингтонъ въ 1825 г., а затѣмъ при сооруженіи въ 1830 г. жел. дор. между Манчестеромъ и Ливерпулемъ Д. Стефенсонъ не руководствовался какимъ-либо техническимъ соображеніемъ для выбора разстоянія между рельсами, а принялъ—лишь ширину колеи въ 4'8 1/2"=1,435 ч., общепотребительную тогда въ сѣверной Англій для обыкновенныхъ повозокъ. Выборъ этотъ такимъ образомъ является случайнымъ, но, при дальнѣйшемъ распространеніи постройки желѣзныхъ дорогъ, болѣею частью примѣнена была та-же ширина колеи. Размѣръ этотъ

настолько утвердился, что уже въ 1846 г. послѣдовало распоряженіе парламента объ обязательности этой ширины для всѣхъ англійскихъ желѣзныхъ дорогъ, которыя будутъ впердѣ строиться, а въ 1886 г. этотъ размѣръ, по постановленію международной конференціи въ Бернѣ, былъ принятъ за норму въ желѣзнодорожномъ дѣлѣ для Западной Европы. Однако, въ самой Англіи существовали долгое время жел. дор. съ шириною пути 7'—2,134 м. (для возможности перехода подвижного состава съ одной жел. дор. на другую всѣ пути главныхъ жел. дор. Англіи въ настоящее время уже перестроены на нормальную колею), и общеввропейская ширина пути не была принята въ Швеціи, Норвегіи, Россіи, Испаніи, Португаліи и Италіи. Въ Россіи сѣтъ главныхъ жел. дор. построена съ шириною пути въ 5'—1,525 м. (за исключеніемъ Царскосельской жел. дор., для которой принята была ширина пути въ 6'), въ Ирландіи введена шир. 5'3"—=1,600 м., въ Испаніи и Португаліи 5'6"—=1,676 м. Въ Швеціи же и Норвегіи съ самаго начала постройки жел. дор. примѣнили по экономическимъ соображеніямъ узкую колею въ 1,067 м. и въ 0,891 м., а затѣмъ даже въ 0,6 м. По этой-же причинѣ часто прѣблагаютъ къ узкой колесѣ и въ другихъ государствахъ, въ большей или меньшей степени удаляясь въ отношеніи ширины колесъ отъ такъ наз. нормальной ширины, принятой для сѣти главныхъ жел. д. въ данной странѣ. Колыбелью У. жел. дор. была та-же Англія, гдѣ и построена въ 1832 г. жел. дор. Фестингъ (въ сѣв. Валлійѣ), существующая и понынѣ и имѣющая ширину колесъ 1'11 $\frac{1}{2}$ "=0,597 м. Затѣмъ были тамъ-же построены другія У. дороги, разнообразной ширины, но въ настоящее время преобладаетъ ширина колесъ въ 1 м. По прусскому закону 1892 г. о такъ наз. малыхъ жел. дор. и желѣзнодорожныхъ вѣтвяхъ частнаго пользованія, установлена, кромѣ нормальной ширины, еще ширина колесъ для жел. дор. съ механическимъ двигателемъ, въ 1,00, 0,75 и 0,60 м. По русскому закону о подъѣздныхъ жел. дор. установлена для рельсовыхъ подъѣздныхъ путей, на которыя не долженъ переходить подвижной составъ главныхъ жел. дор., ширина пути въ 0,60 м. Для переносныхъ военныхъ жел. дор. въ Россіи, Франціи и Германіи принята ширина колесъ въ 0,6 м., въ Австро-Венгріи 0,7 м. У. промысловыя жел. дор., большую часть переносныя, безъ устройства для нихъ особаго полотна, для перевозки тяжестей при строительныхъ работахъ, въ горномъ дѣлѣ, сельскомъ хозяйствѣ и пр., устраиваются въ разныхъ странахъ съ разнообразною шириною колесъ, начиная съ 0,25 м. Во Франціи въ 1863 г. инж. Флаша впервые предложилъ введеніе У. жел. дор., указавъ на ихъ значеніе въ дѣлѣ поднятія мѣстной промышленности, но къ его проектамъ сначала отнеслись недоброумно. Лишь въ 1874 г. была построена первая линія съ шириною пути въ 1 м. Съ этого времени узкая колея начинаетъ распространяться и въ 1885 г. правительство, въ виду указаннаго опыта на выгоду такихъ путей въ смыслѣ удешевленія эксплуатаціи, рѣшило строить У. жел. дор.

въ болѣе широкихъ размѣрахъ. Теперь мѣстныя жел. дор. въ этой странѣ строятся преимущественно съ шириною пути въ 1 м. Благоприятные результаты работы Дековилевской жел. дор. на всемирной выставкѣ 1889 г. указали на выгоды ширины въ 0,60 м. и съ тѣхъ поръ построены многія жел. дор. этого типа въ департаментахъ Кальвадосъ, Луары, Савойи, Тарнъ, Сены и Уазы, а также стратегическихъ крѣпостныхъ жел. дор. на восточной границѣ. Стоимость постройки такъ наз. Дековилевскихъ жел. дор. колеблется между 23000 и 35000 фр. за км., со включеніемъ подвижного состава. Жел. дор. Корсики имѣютъ ширину пути въ 1 м. Въ Голландіи, гдѣ подъѣздные пути съ 1880 г. чрезвычайно развились, преимущественно примѣняется размѣръ колесъ 1,067 м., рѣже встрѣчается нормальная колея и размѣры: 1,420, 1,415 и 1,410 м. Въ Бельгіи большинство У. жел. дор. имѣетъ ширину колесъ въ 1 м., и лишь тѣ пзъ нихъ, которыя примыкаютъ къ голландскимъ линіямъ, имѣютъ ширину 1,067 м. Въ Италіи примѣняются, въ зависимости отъ требуемой скорости движенія, радиусовъ кривыхъ и подъемовъ, ширины пути въ 0,95 и 0,70 м., но, кромѣ этихъ, имѣются также линіи съ шириною пути въ 0,75, 1,00, и 1,10 м. Въ Греціи за малыми исключеніями принята ширина колесъ въ 1 м. Въ Швейцаріи, въ силу мѣстныхъ условий, У. жел. дор. весьма распространены. Дороги эти различныхъ системъ—зубчатая, канатная, съ паровой, конной и электрической тягой, а также съ подьянымъ балластомъ, при чемъ примѣнена ширина пути въ 1 м., 0,8, 0,75 и 0,6 м. Австрія построила весьма удачно сѣтъ У. жел. дор. въ Босніи и Герцеговинѣ. Въ 1899 г. здѣсь было уже выстроено болѣе 670 км. жел. дор. съ шириною колесъ 0,760 м. Движеніе по этимъ дорогамъ быстро развивается, такъ какъ онѣ служатъ для оживленія мѣстной промышленности и въ то-же время образуютъ связующее звено между венгерскими казенными жел. дор., а слѣдовательно, и общею сѣтью жел. дор. средней Европы и Адриатическимъ моремъ. Въ самой же Австріи для У. жел. дор. примѣняется преимущественно колея въ 1 м. и 0,760 м. Послѣдній размѣръ принять теперь и для У. жел. дор. Венгріи. Въ Германіи, въ особенности въ Саксоніи, Баваріи и Пруссіи У. жел. дор. строятся теперь весьма дѣятельно. Въ послѣдней странѣ, на основаніи закона 28 іюля 1892 г., правительство ежегодно расходуетъ особыя суммы для содѣйствія постройки такъ наз. малыхъ, преимущественно У. жел. дор. Въ 1899 г. въ Пруссіи имѣлось 111 малыхъ желѣзныхъ дорогъ съ шириною колесъ въ 1,435 м., 120 съ шириною колесъ въ 1 м., 38 съ шириною пути въ 0,75 м. и 14 съ шириною пути 0,60 м. Жел. дор. этой категории въ 1899 г. было 3592 км. Въ Сѣверной Америкѣ У. жел. дор. были, такъ сказать, пионерами культуры, съ развитіемъ которой онѣ перестраивались на ширококолейныя. Такимъ образомъ, напр., возникла жел.-дорожная сѣтъ С.-Луи — Цинцинати — Толедо, протяженіемъ 800 км. Въ государствахъ Южной Америки,



вслѣдствіе горнаго характера мѣстности, а также по экономическимъ расчетамъ, узкая колея часто примѣняется даже на главныхъ линияхъ (Мексика, Аргентина, Чили, Боливія, Венесуэла), преимущественно въ 1 м., но есть дороги съ шириною пути въ 1,07, 0,92 и 0,76 м. Въ Британской Остидіи У. жел. дор. строятся съ шириною колеи въ 1 м., но болѣе 300 км. дорогъ построены съ шириною колеи менѣе 1 м., до 0,610 м. Последній размѣръ былъ принятъ для Гималайской жел. дор., поднимающейся надъ ур. моря на 2400 м. Железнодорожная сѣть Яюнии имѣетъ колею въ 1,067 м. Въ Алжирѣ примѣнена ширина колеи въ 1 м. Та же колея на ряду съ колею въ 0,75 м. принята въ Египтѣ. Для жел. дор. Конго также избрана колея 0,75 м. Сѣти Канской колоніи и Трансваала всѣ У. въ 1,067 м. Въ Австраліи жел. дор. преимущественно У., въ 1,06 м. и 1,060 м. (на о-вѣ Новой Зеландіи).

Начало постройки дорогъ второстепеннаго значенія въ Россіи относится къ 1870—1872 гг., когда были сооружены дороги: Ливенская (36 в.)—средствами казны и Новгородская (157 в.) и Ярославско-Вологодская (позже продолжена до Архангельска, всего 787 вер.)—частными обществами. Ширина колеи этихъ линий была принята въ 3½ фт. или 1,067 м. Одновременно съ постройкою ихъ были изданы и временныя правила и техническія условія для построенія У. жел. дор. (1870), которыя и дѣйствовали до изданія въ 1892 г. облегчительныхъ условій по ст. 41 закона 1887 г. о подъѣздныхъ путяхъ. Въ теченіе этого времени постройка подъѣздныхъ путей подвигалась весьма медленно,— была построена сѣть Мальцевскихъ жел. дор., протяженіемъ около 170 вер., съ шириною колеи 3 фт., и такого же типа земская Обоянская жел. дор., длиною 30 вер. За Ураломъ была построена частнымъ лицомъ, владѣющимъ заводомъ, дорога отъ Богословска до Филькинской пристани на р. Сослѣвѣ, протяженіемъ около 65 в., съ колею 1,067 м., и наконецъ въ 1891—1893 гг. открыты близъ СПб. Приновская жел. дор., съ колею шириною 0,352 саж. и Примор.-Сестрорѣцъ ж. д. Послѣ изданія облегченныхъ правилъ 1892 г. о подъѣздныхъ путяхъ замѣчается болѣе широкое распространеніе ихъ. Въ томъ же году образовались два акціонерныхъ общества подъѣздныхъ путей, общества Рязанско-Уральской и Кіево-Воронежской жел. дор. построили до 1150 вер. подъѣздныхъ путей къ своимъ главнымъ линиямъ, при чемъ была принята ширина колеи въ 1 м. Управленіемъ общественныхъ работъ въ 1893 г. была выстроена отъ казенныхъ лѣсовъ на лѣвомъ берегу Оки до Рязани У. 75 стм. дорога длиною около 40 вер. Первое общество подъѣздныхъ жел. дор. открыло для движенія линіи Березвечь-Спѣянцы (119 в., при шир. колеи 0,75 м.) и Рудница-Ольвиополь (187 в.). Кромѣ названныхъ теперь существуютъ еще У. жел. дор. Шароуань—Чагуры (вѣтвь Закавказской жел. дор., длиною 38 вер.), съ шириною колеи 0,422 саж., линіи Бердичевъ—Житомиръ, Валкъ—Перновъ съ вѣтвью на Фелдинъ (1-го общества

подъѣздныхъ жел. дор.) и нѣкоторыя другія вѣтви. Слѣдуетъ замѣтить, что изъ русскихъ ширококолейныхъ жел. дор. нѣкоторыя линіи, примакающая къ западной границѣ, а именно Варшаво-Вѣнска и Лодзинская, и короткія соединительныя вѣтви имѣютъ ширину колеи одинаковую съ заграничными дорогами 0,763 саж.—1,435 м.

Вопросъ о выборѣ колеи для проектируемой желѣзной дороги разрѣшается на основаніи экономическихъ и техническихъ соображеній, въ зависимости отъ размѣровъ ожидаемой перевозки и топографическихъ условій мѣстности. Преимущества У. желѣзныхъ дорогъ: 1) сбереженія при постройкѣ, 2) сбереженія при заказѣ подвижнаго состава и 3) сбереженія при эксплуатациі. Недостатки ихъ сравнительно съ нормальными желѣзными дорогами: 1) меньшая провозоспособность, 2) возможное увеличеніе расходовъ эксплуатации вслѣдствіе менѣе совершеннаго устройства пути и подвижнаго состава и неудобство для перевозки скота, и 3) необходимость перегрузки товаровъ при передачѣ на линіи ширококолейныхъ желѣзныхъ дорогъ и обратнo. Дешевизна постройки получается вслѣдствіе того, что У. желѣзная дорога легче приравнивается къ мѣстности, чѣмъ ширококолейная, допуская примѣненіе кривыхъ малаго радиуса и болѣе крутыя подъемы. Вслѣдствіе этого, во Франціи, напр., примѣненіе узкой колеи дало возможность понизить стоимость сооруженія желѣзныхъ дорогъ съ 100000 фр. до 30000 фр. на километръ. На второстепенныхъ желѣзныхъ дорогахъ нормальной колеи радиусъ кривыхъ не можетъ быть допущенъ менѣе 100 м., въ видахъ безопасности. При ширинѣ же колеи въ 1 м. радиусъ кривыхъ можетъ быть уменьшенъ до 60 м., при колеѣ въ 0,75 м.—до 40 м. и при колеѣ въ 0,60 м.—до 20 м. Вслѣдствіе этого значительно сокращаются земляныя работы по устройству плотина, требуемая площадь отчужденія, размѣры искусственныхъ сооружений и верхняго строения. Кромѣ того, У. желѣзная дорога имѣетъ то преимущество, что можетъ быть доводима легко до самыхъ центровъ промышленныхъ мѣстностей и фабричныхъ районовъ, въ виду чего сокращаются до минимума расходы по доставкѣ товаровъ на станцію. Подвижной составъ для У. жел. дороги стоитъ дешевле подвижнаго состава ширококолейныхъ дорогъ, такъ какъ онъ значительно легче, вслѣдствіе чего и ремонтъ его дешевле обходится. На У. желѣзныхъ дорогахъ отношеніе между полезнымъ и мертвымъ грузомъ болѣе благоприятно, чѣмъ на ширококолейныхъ дорогахъ, а вслѣдствіе легкости подвижнаго состава составленіе поѣздовъ и сортировка вагоновъ также значительно упрощаются. Въ общемъ сбереженія расходовъ на постройку и снабженіе подвижнымъ составомъ, на основаніи сравнительныхъ вычисленій, могутъ быть получены вслѣдствіе примѣненія узкой колеи въ размѣрѣ до 30—70%, въ зависимости отъ выбора ширины колеи и мѣстныхъ условій. Чѣмъ труднѣе условія мѣстности для проведенія желѣзной дороги, тѣмъ большія выгоды

могутъ быть добыты употребленіемъ узкой колеи. Расходы эксплуатаціи также понижаются вслѣдствіа удешевленія содержания и ремонта пути, при меньшихъ размѣрахъ пути, болѣе легкомъ верхнемъ строеніи и менѣе значительныхъ сооруженіяхъ. Упрощеніе-же всей службы приводитъ къ общему удешевленію эксплуатаціи, такъ какъ требуется меньше служащихъ, меньше гражданскихъ построекъ и пр. Всѣ эти сбереженія могутъ быть съ точностью подсчитаны лишь помощью сравнительныхъ вычисленій въ каждомъ частномъ случаѣ въ отдѣльности. Что-же касается перечисленныхъ выше недостатковъ У. желѣзныхъ дорогъ, то меньшая пропускная ихъ способность, конечно, теряетъ значеніе, если дорога строится при такихъ условіяхъ, когда слишкомъ значительнаго развитія движенія нельзя и ожидать. Съ другой стороны, однако, какъ доказали примѣры желѣзныхъ дорогъ Фестиніогъ (въ Англии), отъ Антверпена до Гента (въ Бельгій), Парижская выставочная жел. дор. 1899 г., французскія мѣстныя жел. дор. Питтёве—Тури и Люк-сюр-мерь—Дивъ, а также У. желѣзныя дороги въ Штирліи, Венгріи, Босніи и Герцеговинѣ и въ Саксоніи, пропускная способность У. желѣзныхъ дорогъ въ общемъ можетъ достигнуть весьма значительныхъ размѣровъ, такъ что на практикѣ дороги этого рода удовлетворяютъ мѣстнымъ требованіямъ въ весьма многихъ случаяхъ и могутъ обслуживать свой районъ при довольно значительныхъ количествахъ перевозокъ. Поэтому при меньшихъ размѣрахъ капитала, потребнаго на постройку У. желѣзной дороги, она въ соответственныхъ случаяхъ и будетъ болѣе доходною, чѣмъ если-бы была построена ширококолейная желѣзная дорога. Опасенія, что эксплуатація У. желѣзныхъ дорогъ должна обходиться дороже, вслѣдствіе меньшаго совершенства пути, основаны были главнымъ образомъ на томъ соображеніи, что кривыя малаго радиуса должны представлять большее сопротивленіе прохожденію поѣзда, вслѣдствіе чего расходы на тягу должны увеличиться. Но теоретическій разборъ вопроса, а также практическіе результаты доказали, что это обстоятельство имѣетъ мало значенія въ сравненіи съ болѣе значительными выгодами эксплуатаціи, которыя получаются вслѣдствіе изысканныхъ выше преимуществъ У. желѣзныхъ дорогъ. Наконецъ, что касается перевозки скота, то на У. желѣзныхъ дорогахъ въ Босніи и Герцеговинѣ, при ширинѣ колеи въ 0,760 м., перевозится безъ затрудненій въ крытыхъ товарныхъ вагонахъ по четыре штуки крупнаго рогатаго скота или по четыре лошади. Въ Штирліи также перевозится скотъ по У. желѣзнымъ дорогамъ (дороги эти имѣютъ ширину колеи въ 0,750, 0,760 и 0,785 м.). Скотъ провозили перевозить также по Деконвиллевскимъ желѣзнымъ дорогамъ (ширина колеи 0,60 м.) въ особо для того приспособленныхъ вагонахъ и опыты эти увѣнчались успѣхомъ. Неудобство, являющееся вслѣдствіе необходимыхъ перегрузокъ при передачѣ товаровъ съ узкоколейныхъ желѣзныхъ дорогъ на ширококолейныя и обратно, значительно ослабляется съ производствомъ этой

манипуляціи помощью механическихъ приспособленій.

Вопросъ объ удобнѣйшей и болѣе целесообразной ширинѣ колеи для У. желѣзныхъ дорогъ многократно обсуждался въ международныхъ собраніяхъ, посвященныхъ желѣзнымъ дорогамъ, въ Амстердамѣ, Брюсселѣ, Гамбургѣ и др. На международномъ желѣзнодорожномъ конгрессѣ, засѣдавшемъ въ Петербургѣ въ 1892 г., состоялось слѣдующее постановленіе: «Для развитія экономическихъ желѣзныхъ дорогъ весьма важно допустить полную свободу при выборѣ ширины колеи. Вопросъ слѣдуетъ разрѣшать отдѣльно въ каждомъ частномъ случаѣ, въ зависимости отъ мѣстныхъ условій, разумѣвъ ожидаемаго движенія и рода перевозокъ, такъ какъ расходы зависятъ отъ всѣхъ этихъ обстоятельствъ. Въ остальномъ важно придерживаться нѣкоторыхъ типовъ, которые уже оправдали себя на практикѣ; къ такимъ слѣдуетъ отнести колеи въ 1,44, 1,00, 0,75 и 0,60 м.». Такъ какъ первый изъ этихъ размѣровъ есть ширина пути такъ назыв. нормальныхъ жел. дорогъ, то при проектированіи У. жел. дор. остается выборъ между тремя рекомендованными размѣрами: 1,00, 0,75 и 0,60 м., на которыхъ практика и остановилась въ послѣдніе годы почти во всѣхъ странахъ, гдѣ сооружаются У. желѣзныя дороги. Для приблизительныхъ соображеній можно руководствоваться слѣдующими общими указаніями, выведенными инженеромъ Цифферомъ относительно стоимости сооруженія У. желѣзныхъ дорогъ въ зависимости отъ выбранной ширины колеи. Если принять за единицу поверстную стоимость желѣзной дороги съ шириною колеи въ 1 м., то для ширины колеи въ 75 и 60 см. расходы выразятся слѣдующими относительными цифрами: на устройство полотна—0,92—0,90 и 0,88—0,80, на верхнее строеніе—0,80—0,70 и 0,50—0,50, на подвижной составъ—0,80—0,70 и 0,60—0,50.

А. Т.

**Узконосыя обезьяны** (Catarrhini)— три сем. обезьянъ (см.) Староа Свѣта, соединяемыхъ на основаніи слѣд. общихъ признаковъ. Перегородка между ноздрями узкая и ноздри направлены впередъ, а не вбокъ, какъ у широконосыхъ (см.). На пальцахъ переднихъ и заднихъ конечностей ногти. Число зубовъ 32 и зубная формула сходна съ чело-вѣческой  $\left( \begin{smallmatrix} 2.1\ 2.3 \\ 2.1\ 2.3 \end{smallmatrix} \right)$ . Хвостъ, если есть,

то никогда не бываетъ хватательнымъ; у многихъ есть защечные мѣшки и сѣдалищныя мозоли, т. е. голыя. Иногда ярко покрашенная мѣста на лгидицахъ. Сем. Suidae (s. Cercopithecidae) или собакообразныхъ обезьянъ характеризуется, кромѣ вытянутой морды, напоминающей у низшихъ представителей собаку, еще постояннымъ присутствіемъ сѣдалищныхъ мозолей, а также обыкновенно присутствіемъ защечныхъ мѣшковъ. Хвостъ различной длины, а въ рѣдкихъ случаяхъ отсутствуетъ. Питаются какъ растительной, такъ и животной пищей. Дѣлятся на два подсемейства. Подс. Cercopithecinae—переднія и заднія конечности приблизительно равной длины; защечные мѣшки всегда имѣются. Р. Суно-

сerphalus съ удлиненной собачьей мордой и ноздрями на концѣ ея; хвостъ короткий; распространены въ Африкѣ и Аравіи. *C. hamadryas*, гамадриль, въ Аравіи, Абиссиніи и Нижнемъ Египтѣ. *C. thomom*, мандрилла; носъ красный, а на щекахъ голубыя пятна; въ Гвинее. *C. niger*, павианъ, на Зондскихъ о-вахъ, Молуккскихъ и Филиппинахъ. *C. babuin*, бабуинъ, водится въ Абиссиніи, боготворился древними египтянами. *P. Theropithecus*, близокъ къ предыдущему, но ноздри не на концѣ рыла, а на верхней его сторонѣ. *Th. obscurus* и *Th. geloda*—оба въ Абиссиніи. *P. Macacus* вмѣстѣ съ послѣдующимъ *p. Cercoscebus* отличается отъ остальныхъ присутствіемъ на 3 нижнемъ коренномъ зубѣ добавочнаго бугорка сзади; въ другихъ отношеніяхъ сходенъ съ предыдущимъ. *M. inuus* (*Inuus escadatus*), маргышка безхвостая, или маготъ, водится въ сѣв. Африкѣ и на Гибралтарѣ, тогда какъ прочіе виды этого рода—азиатскія формы. Это единственная доходящая въ Европѣ обезьяна и то, благодаря покровительству англійскаго гарнизона и попойанію убывши привозными экземплярами. *M. tibetanus* въ Тибетѣ; *M. speciosus*—въ Японіи; *M. nemestrinus* на Суматрѣ и Борнео, и др. виды, разнящиеся между собой длиной хвоста, который у бенгальскаго *M. ghesus* почти вдвое длиннѣе тѣла, а у магота—отсутствуетъ вовсе. *P. Cercoscebus* занимаетъ переходное положеніе между макаками, съ которыми сходенъ по указанной особенности 3 нижняго кореннаго зуба и настоящихъ маргышками, или *p. Cercopithecus*, и имѣетъ нѣсколько видовъ, населяющихъ зап. Африку. *P. Cercopithecus*—морда сравнительно короткая, сѣдалищныя мозоли умѣренной величины; хвостъ длинный, тѣлосложеніе стройное; африканскія формы, носящія общее названіе маргышекъ. *C. mona*—мона, *C. diana*—діана, *C. callitrichus*—зеленая маргышка и др. Большинство собакообразныхъ обезьявъ являются злыми, сладострастными и неприятными животными, иногда весьма тягостными по производимымъ ими оупстоеніямъ для мѣстныхъ жителей и потому иногда боготворимыми. Нѣкоторые маргышки, наоборотъ, легко приручаются и довольно милы въ неволѣ. Подс. *Semnopithecinae* съ задними конечностями, значительно превышающими длину переднихъ, хвостъ очень длинный, защечныхъ мѣшковъ нѣтъ или они рудиментарны. *P. Nasalis* безъ защечныхъ мѣшковъ и съ хоботообразно вытянутымъ носомъ (у молодыхъ особей эта особенность слабо выражена). *N. larvatus*—носатая обезьяна, водится на Борнео. *P. semnopithecus*—защечные мѣшки есть, но слабо развиты; первый палецъ на рукахъ въ отличіе отъ сѣдующаго рода, хотя и слабо развитъ; но всегда имѣется. *S. entellus*, гульмакъ, священная обезьяна индусовъ, водящаяся въ Остидинѣ и на Цейлонѣ, и др. виды. *P. Colobus*—первый палецъ переднихъ конечностей или отсутствуетъ, или рудиментаренъ; водится только въ Африкѣ. *C. guereza*, гверса, въ Абиссиніи, съ блѣдой гривой по бокамъ туловища. *C. polycomus*—съ желтой гривой на шеѣ; на Гвинейскомъ берегу. Сем.

*Hylobatidae*, гиббоны. Хвоста и защечныхъ мѣшковъ нѣтъ, но имѣются сѣдалищныя мозоли; переднія конечности длиннѣе заднихъ. Единственный родъ *Hylobates* распространенъ въ Остидинѣ и прилежащихъ островахъ. *H. syndactylus*—сиамангъ; *H. lar*—ларъ; *H. variegatus*—вау-вау и др. Сем. *Simiidae* s. *Anthropomorpha*—антропоморфныя обезьяны. Нѣтъ ни хвоста, ни защечныхъ мѣшковъ, ни сѣдалищныхъ мозолей; переднія конечности длиннѣе заднихъ; *penis*, какъ у гиббоновъ, съ косточкой. Живутъ въ Старомъ Свѣтѣ и питаются растительной пищей. *P. Simia*—*os centrale* ластыя обособлено; черепъ брахицефалическіи и отношеніе продольнаго діаметра къ поперечному <sup>100/84</sup>; переднія конечности длиннѣе заднихъ почти въ 1½ раза и достигаютъ до ступни. *S. satyruis*, орангъ-утангъ туземцевъ, живетъ въ болотистыхъ мѣстностяхъ Борнео и Суматры, ведетъ древесный образъ жизни. *S. bicolor* съ бѣлымъ брюхомъ (Суматра), по мнѣнію многихъ, представляетъ лишь разновидность предыдущаго вида. *P. Gorilla*—*os centrale* не обособлено; черепъ долихоцефаленъ и отношеніе діаметровъ <sup>100/75</sup>; переднія конечности короче, чѣмъ у оранга, и достигаютъ лишь до колъвъ. Самцы много крупнѣе самокъ. Единственный видъ—*G. s. s. vagei*—горилла; водится въ западныхъ областяхъ Экваторіальной Африки между рр. Конго и Кавуруномъ. *P. Anthropithecus* (s. *Troglodytes*) безъ *os centrale*, долихоцефалъ, переднія конечности до колъвъ и отношеніе ихъ длины къ заднимъ равно <sup>100/100</sup>; послѣдній ложно-коренной нижней челюсти съ 5 бугорками, тогда какъ у оранга съ 4, у гориллы съ 6. Единственный видъ *A. troglodytes* (s. *Troglodytes niger*)—шимпанзе, распространенъ въ экваторіальной Африкѣ отъ Гвинейскаго побережья далѣе внутрь страны. *A. tschega*, бывший въ парижскомъ *Jardin des Plantes*, представлятъ, вѣроятно, не особый типъ, а помѣсь шимпанзе съ гориллой. Интересны ископаемыя формы этого семейства. Найденные въ миоцѣнѣ остатки, а именно нижняя челюсть обезьяны, названной *Dugopithecus fontani*, по первоначальному предположенію наиболѣе приближалась къ человеку, какъ по росту, такъ и по формѣ зубовъ. Но послѣдующія находки, а именно болѣе полная нижняя челюсть, привели Годри къ совершенно иному заключенію. Чрезвычайная длина этой челюсти указываетъ, что черепъ *Dugopithecus* былъ болѣе прогнатиченъ, чѣмъ черепъ любой изъ современныхъ антропоморфныхъ обезьянъ, а по толщинѣ стѣнокъ нижней челюсти, сближенности ея вѣтвей и, слѣдовательно, узкости языка, эта обезьяна приближалась къ маргышкамъ и была болѣе удалена отъ человека, чѣмъ всѣ нынѣ живущія антропоморфныя. Впрочемъ, самое находженіе этой формы въ столь отдаленную отъ появленія человека геологическую эпоху говорило противъ этого сближенія, а попытку приписать этой обезьянѣ выдѣлку грубыхъ кремней можно было считать и до этой послѣдней находки весьма мало вѣроятной. Гораздо большее значеніе имѣютъ остатки обезьяны, найденные Дюбуа въ миоцѣнѣ острова

Явн. Дюбуа назвалъ эту форму именемъ гипотетическаго предка человѣческаго по гипотезѣ Геккеля—*Pithecanthropus*, а такъ какъ найденное бедро заставляетъ предполагать, что эта обезьяна при ходьбѣ имѣла положе- ние вертикальное, то видное названіе было дано *egestus* (вертикально-стойкій). Бедро было съ особыми патологическими наростами (экзостозами), которыя могутъ образоваться, между прочимъ, и вслѣдствіе поврежденія, а вообще близко къ чешовѣческому бедру. Въ нѣкоторомъ разстояніи отъ бедра былъ найденъ зубъ мудрости, имѣющій характеръ обезьяняго, и часть черепной крышки. Дорисовавъ контуръ черепа и вычисливъ приблизительно объемъ его, Дюбуа получилъ, что вмѣстимость черепа у этой загадочной формы была приблизительно около 1000 куб. стм., т. е. превышала вдвое вмѣстимость черепа современныхъ крупныхъ антропоморфныхъ и даже превышала вмѣстимость черепа, наблюдающуюся у низшихъ расъ, ибо Флуоръ описалъ черепъ женщины, представительницы цейлонскихъ веддовъ, вмѣстимостью въ 960 куб. стм. Впрочемъ, позже Дюбуа допустилъ, что черепъ *Pithecanthropus* могъ быть не болѣе 900 куб. стм. вмѣстимостью. Такимъ образомъ, вертикальное положеніе и объемъ черепа говорятъ за чрезвычайную близость этой формы къ человѣку. По поводу этихъ остатковъ былъ высказанъ цѣлый рядъ соображеній, такъ что создалась по этому вопросу громадная литература. Упомянемъ главнѣйшія возраженія, сдѣланныя противъ взгляда Дюбуа на эту форму, какъ переходную къ человѣку (*Homo sapiens*.) Во-первыхъ, было указано, что бед- ренная кость, найденная въ нѣкоторомъ раз- стояніи отъ прочихъ остатковъ, могла принадлежать не этой обезьянѣ, а человѣку, и тогда гипотеза относительно вертикальнаго положенія этой формы падаетъ. Далѣе, если взять черепъ гиббона и его контуры увели- чить до размѣровъ черепа *Pithecanthropus*, то совпаденіе контуровъ того и другого че- репа будетъ поразительно. Во всякомъ слу- чаѣ, по формѣ черепа эта обезьяна ближе стояла къ гиббонамъ, чѣмъ къ антропоморф- нымъ, и потому нѣкоторыми она рассмат- ривается, какъ гигантскій гиббонъ, раздѣлившій судьбу большинства гигантскихъ формъ, т. е. вымершій, тогда какъ его не столь крупныя родственники сохранились въ современной фаунѣ. Наконецъ, всплыло и обычное въ этихъ случаяхъ возраженіе, что мы имѣемъ дѣло съ черепомъ идиота или микроцефала. Оставляя въ сторонѣ послѣднее возраженіе, высказываемое при каждой подобной находкѣ и заставляющее предполагать, что остатки ненормальныхъ особей имѣли особенную привилегію къ сохраненію въ земной корѣ по сравненію съ особями нормальными, можно считать также не особенно вѣроятнымъ пред- положеніе относительно одновременнаго сохра- ненія—и притомъ почти рядомъ—остатковъ пліоценоваго человѣка (если бедро человѣче- ское) и близкой къ человѣку обезьяны. Та- кое совпаденіе носило-бы уже слишкомъ слу- чайный, почти невѣроятный характеръ. По- этому, покуда остается сдѣлать предположе-

ніе, что мы имѣемъ дѣло съ крупной (около 1,7 метра) обезьяной, ходившей вертикально, по формѣ черепа напоминающей гиббонъ, а по его вмѣстимости (900—1000 куб. стм.) приближавшейся къ человѣку (см. Человѣкъ). Была ли эта форма переходной къ человѣку или уклонявшейся въ сторону—покуда неясно. Во всякомъ случаѣ, было указано, что остатки эти принадлежатъ верхнимъ слоямъ пліоцена, а обособленіе человѣческой расы, вѣроятно, имѣло мѣсто въ болѣе раннюю геологическую эпоху. В. Шимкевичъ.

**Узкоротыя** (*Holocerphala*) — подотрядъ рыбъ изъ отряда хрящеперыхъ или селакій (*Chondropterygii* s. *Selachii*); о признакахъ У., называемыхъ также сростноголовыми и малоротыми, см. Селакіи. Изображеніе един- ственнаго рода, относящагося къ У., химера (*Chimaera*), см. фиг. 4 къ табл. X въ ст. Рыбы.

**Узкоязычныя** (*Rhachiglossa*)—группа *брюхоногихъ моллюсковъ* (*Gastropoda*), харак- теризующаяся узкой радулой, состоящей изъ одного или трехъ рядовъ пластинокъ (фор- мула 0—1—0 или чаще 1—1—1). Сюда относятся многія семейства морскихъ брюхо- ногихъ, напр. *оливковых* (*Olividae*), арфы (*Har- pidae*), багрянки (*Muricidae*) и др.

**Узловая толстокожка** см. Толсто- кожка.

**Узловая цѣпь** — рядъ нервныхъ уз- ловъ или ганглиевъ, соединенныхъ между со- бой комиссурами и составляющихъ такъ на- зыв. брюшную цѣпочку кольчатыхъ червей (*Annelides*) и членистоногихъ (*Arthropoda*). Каждому сегменту тѣла этихъ животныхъ первоначально (при эмбриональномъ развитіи) соответствуетъ нервный узелъ, состоящій изъ 2 частей или лопастей, соединенныхъ между собой короткой поперечной комиссурой; узлы всѣхъ сегментовъ соединяются между собой двумя болѣе длинными продольными комиссурами; такимъ образомъ эта часть нервной системы имѣетъ видъ цѣпочки. Самыя переднія узлы располагаются въ голов- ной части тѣла, подъ глоткой, и носятъ на- званіе подглоточнаго узла; онъ соединяется посредствомъ 2 комиссуръ, охватывающихъ глотку съ надглоточнымъ узломъ (окологлот- точное нервное кольцо). Ганглии состоятъ преимущественно изъ нервныхъ клѣтокъ, а комиссуры изъ волоконъ. У кольчатыхъ чер-вей У. цѣпь лежитъ во вторичной полости тѣла (целомѣ) и отдѣляется отъ кожи мышеч- ными слоями. Иногда У. цѣпь или только нѣкоторая часть ея залегаетъ среди мышцъ или даже проходить въ кожѣ (*hypodermis*); послѣднее положеніе напоминаетъ эмбриональ- ное состояніе, такъ какъ брюшная цѣпочка первоначально образуется изъ эктодермы и залегаетъ въ кожѣ. У нѣкоторыхъ кольча- тыхъ червей (группа *Archannelides* и отдѣль- ные роды различныхъ семействъ) въ брюш- ной цѣпочкѣ нельзя различить ганглиевъ и комиссуръ, такъ какъ все образованіе пред- ставляется по всей длинѣ одинаковой тол- щины. Очень часто обѣ части каждаго узла сливаются между собой въ одну массу, слѣ- ды раздѣленія которой на двѣ части быва- ютъ едва замѣтны, тогда какъ въ другихъ

случаяхъ, наоборотъ, онѣ лежатъ довольно далеко другъ отъ друга; точно также и продольныя комиссуры могутъ соединяться въ одинъ стволъ. Отъ каждого ганглія отходятъ съ каждой стороны нервы (2 или 3), иннервирующие мускулы, кожу и органы чувствъ соответствующихъ сегментовъ тѣла. Число гангліевъ, составляющихъ У. цѣпь, можетъ быть болѣе 200. У нѣкоторыхъ червей, напр. сем. *Serpulidae*, въ каждомъ сегментѣ находится по 2 ганглія. Иногда, въ особенности у пиявокъ, въ брюшной цѣпочкѣ проходитъ срединный пениарный нервный тяжъ. Брюшная цѣпочка бываетъ окружена оболочкой (нервнелеммой) соединительно-тканнаго происхождения. У цѣвь членистоногихъ въ общемъ устроена точно такъ же, какъ и у кольчатыхъ червей; но соответственно болѣе или менѣе рѣзко выраженному слиянію отдѣльных сегментовъ тѣла, узлы, составляющіе У. цѣвь, сливаются между собой; въ крайнемъ случаѣ всѣ гангліи брюшной цѣпочки сливаются въ одну гангліозную массу (напр. у клещей): первоначально-же въ зародышевомъ состояніи число гангліевъ соответствуетъ числу сегментовъ тѣла. Подглоточный узелъ соответствуетъ всегда нѣсколькимъ (3—6) гангліямъ, слившимся между собой. Подробности см. въ ст. Кольчатые черви, Членистоногія, Ракообразныя и Насѣкомыя. М. Р.-К.

**Узловой счетъ**—развился изъ первобытнаго счета по камнямъ. Первоначальная и въ то-же время основная форма У. счета есть шнурокъ или веревка съ завязанными на ней для обозначенія единицъ узлами. У. счетъ представлялъ начало У. письма. Оба они имѣли очень большое употребленіе въ болѣе или менѣе развитыхъ формахъ у множества народовъ Старого и Нового Свѣта. Наибольшаго развитія У. счетъ достигъ въ Китаѣ и у древнихъ перуанцевъ. Въ первой странѣ онъ, повидимому, прямо перешелъ въ систему письменныхъ числовыхъ знаковъ, представляемую древнѣйшими памятниками китайской письменности, таблицами Лошу и Готу. Какъ съ особенною ясностью показывается первая изъ нихъ, представляющая собственно магическій квадратъ

4	9	2
3	5	7
8	1	6.

Эти знаки состояли изъ изображеній веревки въ видѣ прямой линіи съ присоединенными къ ней, въ видѣ соответствующаго числа кружковъ, узлами. У древнихъ перуанцевъ У. счетъ составлялъ главную, сообщившую цѣлому своей числовой характеръ, составную часть очень высоко развитой системы перуанскаго У. письма или квицуса. Основанный на десятичной системѣ счисленія, перуанскій У. счетъ пользовался для выраженія кратнаго единичи какого-нибудь порядка аддитивнымъ методомъ (XXI, Нумерация, 423). Что-же касается самихъ единицъ послѣдовательныхъ порядковъ, то онѣ обозначались, начиная съ порядка десятковъ, соответственно У.: одиночнымъ, дважды завязаннымъ, трижды завязаннымъ и т. д. Сообщеніе въ

У. письмѣ его знакамъ того или другого значенія по занимаемому или мѣсту наводитъ на мысль, что первоначальная идея метода положенія (см. тамъ-же, стр. 423—424), создавшаго употребляемое современнымъ цивилизованнымъ человечествомъ индусскую систему письменнаго счисленія, зародилась въ У. счетѣ. В. В. Воблильг.

**Узловскій** (Викентій Степановичъ, 1834—96)—врачъ, журналистъ. Въ 1860-хъ годахъ помѣщалъ статьи политико-экономическія, сельско-хозяйственныя, политическія, педагогическія, географическія и др. въ «Минералогическxъ Запискахъ», «Трудахъ вольнаго экономическаго общества», исторію котораго онъ составилъ и редактировалъ, «Сѣверной Пчелѣ» П. С. Усова, «Сѣверной Почтѣ», «Петербур. Вѣдомостяхъ», «Сынѣ Отечества», «Петербур. Листкѣ» и пр. Имъ составлена популярная книжка «Небо и звѣзды» (СПб., 1864), выдержавшая болѣе 5 изданій, и изданъ сдѣланный имъ же переводъ «Работницы» Жюль Симона. Свои рецензіи онъ подписывалъ псевдонимомъ В. Колдъ.

**Узловая точка**—совпадаетъ съ оптическимъ центромъ глаза—это кардинальная точка, черезъ которую лучи, идущіе отъ предмета къ сѣтчаткѣ, проходятъ безъ преломленія. Знаніе У. точекъ облегчаетъ чрезвычайно построжку изображеній предметовъ на сѣтчаткѣ. Подробности см. Зрѣніе.

**Узлыны**—мст. Минской губ., Игуменскаго у., на р. Ушанкѣ. Жителей 600. Православная церковь, синагога, базары, почтовое отдѣленіе.

**Узола**, иначе *Усола*—лѣв. прит. Волги начало беретъ въ Макарьевскомъ у. Костромской губ., потомъ протекаетъ по границѣ Костромской и Нижегородской губ. и, наконецъ, по Семеновскому и Балахнинскому уу. Нижегородской губ. Течеть отъ С. на Ю. Дл. 115 вер., шир. въ Балахнинскомъ у. ок. 50 саж.; по У. много мельницъ, изъ нихъ въ нижней части теченія довольно большія.

**Узорчатая сталь**—см. Булатъ.

**Узорчатая ткань**. Рисунки, служащія украшеніемъ поверхности ткани, могутъ быть образованы различными способами, напр.: 1) набивкою цвѣтныхъ узоровъ по гладкой ткани, 2) чередованіемъ основныхъ и уточныхъ нитей различныхъ цвѣтовъ (см. Пестро-тканная ткань), 3) группировкой на поверхности ткани различныхъ переплетеній (см. Переплетенія нитей въ тканяхъ), 4) тисненіемъ узоровъ на поверхности ткани (напр. тисненый бархатъ, плюшъ), 5) вышиваніемъ узоровъ на поверхности ткани, и др. Въ тѣсномъ смыслѣ слова У. тканями называются упомянутыя въ 3-мъ пунктѣ ткани, у которыхъ рисунокъ воспроизведенъ соответствующимъ расположеніемъ основныхъ и уточныхъ перекрѣтій. Въ слѣдствіе различнаго направленія нитей основы и утка, получается неоднаковое отраженіе отъ нихъ свѣта, отчего, напр., основныя перекрѣтія кажутся темными, а уточныя свѣтлыми и наоборотъ. Богатство и разнообразіе рисунковъ увеличивается еще болѣе при примѣненіи цвѣтныхъ нитей. Въ послѣднее время все болѣе и болѣе распространяется примѣненіе *печатной*

*основы.* Каждая нить этой основы окрашивается по длине своей в разные цвета с таким расчетом, чтобы все нити, совмещенные в одну плоскость ткани, дали определенный рисунок. На основе этот рисунок является удлиненным во столько раз, во сколько основа укорачивается, образуя ткань (уроботка). Таким способом давно уже пригождаются бархатные ковры. Теперь же этот прием начинают входить в употребление и при ткачестве других материй, преимущественно шелковых. Рисунок, затканый таким образом в ткань, получается очень изящный, неопределенный очертания, чрезвычайно изящный. Иногда, наряду с применением печатной основы, ткань получают и другой узор посредством переплетения нитей. Способы тиснения тканой, вышивания на них узоров и другие, применяемые сравнительно рѣже, дополняют собою арсенал тех средств, которыми удовлетворяется все болѣе и болѣе развивающийся в обществѣ художественный вкус и стремление къ изящному въ домашнем обиходѣ.

*С. Галешингъ. А.*

**Узумаса**—одинъ изъ древнѣйшихъ храмовъ Японіи, въ бывшей столицѣ ея Киото. Построенъ въ 604 г. въ честь буддистскихъ боговъ, статуи которыхъ были вывезены изъ Кореи вмѣстѣ съ первыми зачатками буддизма. Внутри храма множество художественно выполненныхъ статуй японскихъ святыхъ. Весьма чтимое мѣсто въ Японіи.

**Узуларское**—самосадочное соленое оз. Таврической губ., Феодосійскаго у., въ 42 вер. на Ю отъ г. Керчи; отъ Чернаго моря отдѣляется узкою косой. Дл. 9 вер., шир. 2—4 вер., берега высоки, грунтъ глиннистый и каменистый. Рапа по среднѣй оз. достигаетъ 3 вершк. Соли въ благоприятный годъ можно добыть свыше 3 милл. пд. Озеро принадлежить казнѣ.

**Узунъ-Ада**—бухта въ Михайловскомъ зал., на вост. берегу Каспійскаго моря; прежде начальнй пунктъ Закаспійскаго жел. дороги, который въ 1899 г. перенесенъ въ Красноводскъ. Окрестности У.-Ада покрыты сыпучими песками.

**Узунъ-ташъ**—урочище Уральской обл., Гурьевскаго у., на лѣвомъ берегу р. Сагиза, по древней дорогѣ въ Хиу. Развалины древняго каменнаго моста, построеннаго, по преданію, Чингизъ-ханомъ.

**Узуфрукъ** (юр.)—см. Пользовладѣніе.

**Узхія**—жертва, которую по шаріату долженъ принести лично каждый свободный мусульманинъ, достигшій совершеннолѣтія, на Иди-Курбанъ—праздникъ, установленный въ память жертвоприношенія Авраама. По мнѣнію большинства мусульманскихъ законовѣдцовъ, У. составляетъ обязанность всякаго правотрагаго. Въ жертву должно быть принесено за одно лицо—коза, за болѣе число лицъ (до 7)—корова или верблюдъ. Животныя должны быть здоровыя и безъ недостатковъ.

**Узюковъ**—с. Ставропольскаго у., Самарской губ. 3009 жит. (русскіе и мордва); земская школа.

**Уилльса** (Willes)—заливъ на югѣ Корейскаго полуострова, приблизительно подл. 127°45' вост. долгот. Къ С отъ него находятся весьма мало изслѣдованные берега съ весьма населенными для Кореи городами Напъха и др.

**Уиль** (Улу-Уиль)—степная рѣка Уральской обл. Хотя У. въ настоящее время и не доходитъ до Каспійскаго моря, тѣмъ не менѣе, по направленію своему и общему скату, можетъ быть отнесенъ къ системѣ каспійскихъ рѣкъ. Находится съ лѣвой стороны р. Урала и имѣетъ направленіе съ С на Ю; беретъ начало съ подножья Мугоджарскихъ горъ; съ удаленіемъ отъ послѣднихъ къ югу, течетъ въ болѣе ровныхъ берегахъ, а даѣе въ совершенно плоскихъ. Длина У. ок. 400 вер.; въ низовьяхъ дѣлится на рукава и старицы, завершается же солеными грязями и болотами. Правый берегъ низменный, лѣвый болѣе возвышенъ. На пути своемъ У. принимаетъ множество притоковъ, изъ которыхъ болѣе значительныя Аще-У. съ горько-соленой водою и Кинля.

*Н. Б.—нѣ.*

**Уильское укрѣпленіе** (исселеніе)—Уральской обл., Темирскаго у. \*), въ Киргизской степи, при р. Улу-Уиль. Рядомъ съ нимъ русскими переселенцами основанъ поселокъ Уильскій (Шиповскій), который въ настоящее время составляетъ съ укрѣпленіемъ одно цѣлое. Отъ У. проходитъ временный трактъ на Илецкую заштиту, открывающійся 4 раза въ годъ, на время дѣйствія мѣстныхъ ярмарокъ поселка; отъ него дороги расходятся въ Темляръ, Гурьевъ, Калмыковъ и Уральскъ. Управление воинскаго начальника, гарнизонъ, казначья команда, лазаретъ, перковь, школа, врачъ сельскій и ветеринарный; двѣ ярмарки, обороты которыхъ въ 1898 г. составили до 2 милл. руб. Главное мѣсто закупки киргизскаго скота.

*Н. Б.—нѣ.*

**Уинстэли** (Джерардъ Winstanley)—агитаторъ времени первой англійской революціи. О жизни его имѣется очень мало свѣдѣній. Сначала онъ занимался какимъ-то промысломъ въ Лондонѣ и былъ человѣкомъ зажиточнымъ. Когда вспыхнула война между парламентомъ и Карломъ I, его симпатіи были всадло на сторонѣ перваго; онъ щедро поддерживалъ парламентскую армію, пока тяжелые налоги не лишили его состоянія. Онъ долженъ былъ покинуть свое дѣло въ городѣ и переселиться въ деревню, но и тамъ налоги и солдатскіе постои лишили его вновь приобрѣтеннаго имущества. Однако, даже вторичное разореніе не поколебало его вѣры въ правоту защищаемаго парламентомъ дѣла, и только постепенно онъ сталъ разочаровываться въ людяхъ, которые вели борьбу съ королемъ, и въ искренности ихъ стремленій. Однажды во время работы у него въ головѣ возникъ цѣлый рой мыслей, о которыхъ онъ раньше ничего не слышалъ и не читалъ. Окружающіе, которымъ онъ рѣшался ихъ повѣдать, находили ихъ до того дикими, что не хотѣли даже слушать о нихъ. Одна изъ этихъ

\*) Съ 1899 г.; ранее принадлежало къ Калмыковскому уѣзду.

мыслей заключалась въ томъ, что земля должна сдѣлаться достояніемъ всѣхъ людей. У. былъ, повидимому, творцомъ и вдохновителемъ того движенія, которое возникло въ 1649 г. и сторонники котораго называли себя «истинными левеллерами», въ отличие отъ послѣдователей Лильборна. Среди главарей движенія наряду съ У. занималъ видное мѣсто Вильямъ Эверардъ. Когда Лильборнъ и другіе вожди левеллеровъ были заключены въ Тоуеръ, на холмѣ близъ Лондона, 8 апр. 1649 г., появилось нѣсколько человекъ, съ заступами въ рукахъ. Они стали копать землю и говорили окружающимъ, что ихъ число вскорѣ дойдетъ до 4000 человекъ и тогда они осуществятъ свою идею, заключающуюся въ томъ, чтобы трудящійся народъ обрабатывалъ незанятую землю и пользовался ею безоборочно. Дѣйствительно, ихъ число стало быстро расти, но отрядъ республиканской кавалеріи разогналъ толпу, а вождей схватилъ и привелъ къ Ферфаксу. При допросѣ Эверардъ и У. отвѣтили, что дѣлъ ихъ заключается въ томъ, чтобы возстановить изначальную общность пользования плодами земли; но тутъ-же они сказали, что сопротивленія властямъ не окажутъ, а будутъ ждать для осуществленія своихъ задачъ болѣе благоприятнаго момента. Присяжные—изъ землевладѣльцевъ—наложили на нихъ высокій штрафъ; они не могли его выплатить, и ихъ имущество было продано. «Истинные левеллеры» или, какъ они еще называли себя, землекопы не унимались и снова дѣлали попытки обрабатывать незанятую землю; ихъ разгоняли вновь и вновь. Въмѣстѣ съ тѣмъ они выпускаютъ пѣвнй рядъ памфлетовъ. Бернштейнъ, открывшій для науки истинныхъ левеллеровъ и У., думаетъ, что даже тѣ памфлеты, на которыхъ стоятъ имена Эверарда и У., написаны исключительно послѣднимъ. Главное его произведение—брошюра: «The Law of Freedom in a Platform on True Magistracy Restored» (Лонд., 1651—52). Это—коммунистическая утопія, на которой сильно сказалось вліяніе Томаса Мора. Въ предисловіи, въ формѣ обращенія къ Кромвелю, У. даетъ рѣзкую критику существующихъ порядковъ; въ первыхъ трехъ главахъ изложены теоретическія разсужденія о свободѣ и о монархическомъ и республиканскомъ образѣ правленія; съ четвертой главы начинается картина идеальнаго общественнаго устройства. Главныя черты его таковы: земля общая; въ промышленности господствуетъ домашнее производство; распределение происходитъ при помощи общественныхъ магазиновъ; обученіе и трудъ всеобщі и обязательны; центральная власть—въ рукахъ парламента, мѣстная—въ рукахъ различныхъ должностныхъ лицъ; войско и духовенство имѣются, но обязанность послѣдняго ограничивается просвѣщеніемъ народа, ибо религія, основанная на сверхчужественномъ, не существуетъ; бракъ свободенъ и совершается безъ всякихъ формальностей; онъ обязательенъ въ случаѣ доказанной связи, приведшей къ рожденію ребенка; наказанія, вплоть до смертной казни, существуютъ; высшія наказанія постигаютъ уличенныхъ въ куплѣ и

продажѣ; золото и сея ебро, какъ и у Мора, идутъ только на утварь. Утопія У., въ противоположность взглядамъ левеллеровъ типа Лильборна—открещивавшихся отъ своихъ «истинныхъ» коллегъ—является идеологіей чистаго пролетариата. Въ его, порою наивныхъ, разсужденіяхъ прорываются иногда такія идеи, которыя далеко опережаютъ его вѣкъ. Остатокъ жизни У. провелъ среди кавалеровъ и частью проникся ихъ воззрѣніями. Дата смерти, какъ и годъ рожденія его, неизвѣстны. Ср. «Geschichte des Sozialismus» (т. II: «Die Vorläufer des neueren Sozialismus von Th. More bis zum Vorabend der französischen Revolution»); статья Э. Бернштейна: «Kommunistische und demokratischsozialistische Strömungen während d. englischen Revolution des XVII Jahrh.» (имѣется русской перев., подъ заглавіемъ: «Общественное движеніе въ Англіи XVII в.»). *А. Джиоегеловъ.*

**Уиствэли** (Нарале)—обезьяна южно-американскаго сем. игрунковъ (Haralidae s. Aporithecii), характеризующагося присутствіемъ когтей на всѣхъ пальцахъ, кромѣ перваго пальца заднихъ конечностей, и зубной формулой  $\frac{2.1.3.2}{2.1.3.2}$ ; первый палецъ руки не противопоставляется остальнымъ. Къ р. Нарале и другому р. Midas относятся до 30 видовъ. Н. jassius или темный У. чаще другихъ держится въ неволѣ и привозится въ Европу. М. rosalia—розалия и др. Всѣ игрунки формы древесныя, питаются плодами и мелкими животными (насъкомыми и др.). Весьма боязливы, но скоро приручаются, въ неволѣ весьма забавны и менѣе непристойны, по сравненію съ другими содержимыми въ домахъ обезьянами. *В. Шимкевичъ.*

**Уиствэръ** (Джемсъ Абботъ-Макъ-Нейлъ Whistler)—англійскій живописецъ и граверъ, родомъ сѣверо-американецъ ирландскаго происхожденія, род. въ Балтиморѣ, въ 1834 г., но провелъ свое дѣтство въ Россіи, гдѣ его отецъ, инженеръ, служилъ при постройкѣ Николаевской жел. дороги; по смерти отца онъ возвратился въ Америку, готовился въ военную службу, но влеченіе къ искусству побудило его отказаться отъ военной карьеры. Съ дѣлю довершить полученное еще на родинѣ художественное образованіе, онъ пріѣхалъ въ 1855 г. въ Англію, вскорѣ послѣ того перенесся въ Парижъ и сталъ изучать живопись въ мастерской Гейра. Здѣсь явилась въ свѣтъ первая серія его офортовъ, подъ заглавіемъ: «The little french set» (1858). Какъ живописецъ, онъ сперва не имѣлъ успѣха въ парижской публикѣ, и его картины не удостоивались пріянія въ тамошніе годичные солонны. Это заставило его, въ 1874 г., переселиться въ Лондонъ и сдѣлать тамъ выставку своихъ произведеній, которая сразу обратила на него общее вниманіе, какъ на художника весьма талантливаго и крайне оригинальнаго. У. живетъ и трудится въ Лондонѣ. Онъ пишетъ портреты, отчасти жанры, пейзажи и морскіе виды—картины преимущественно небольшого размѣра, которыя называютъ «нотами», «аранжементами тѣхъ или другихъ тоновъ», «симфоніями», «ноктурнами». Такія названія испол-

нѣ идуть къ его произведеніямъ, потому что онъ главнымъ образомъ задается въ нихъ, такъ сказать, музыкою красокъ, а именно сопоставляеть какія-либо 2—много 3 — господствующіе колера, напр. бѣлый и черный, голубой и серебристо-сѣрый, зеленый и гѣлесный и т. д., играетъ ихъ нюансами и создаетъ эффектное, гармоничное цѣлое, не столько передающее дѣятельность, сколько вызывающее въ зрителѣ поэтическое настроеніе. Сюжетъ, обыкновенно несложный, и рисунокъ, вообще исправный, но неразработанный въ подробности, играютъ въ этихъ произведеніяхъ роль, подчиненную ихъ колористическому впечатлію. Свообразность и талантливость У. пріобрѣли ему множество поклонниковъ какъ въ Англіи, такъ и на континентѣ. Изъ картинъ его пользуются извѣстностью въ особенности: портреты леди Арчибалда Кемпбелль (1863), матери его самого (1874), историка Карлейля (1873), «Бѣлой дамы» (1863) и скрипача Саразате (1885), виды «Востминстерскаго моста ночью» (1863) и «Старога Баттерзейскаго моста въ Лондонѣ», «Фейерверкъ», «Морской ноctюрнъ» и нѣкоторые друг. Не менѣе, чѣмъ картинами, У. извѣстенъ своими рисунками для книжныхъ заставокъ, вышекотъ для пригласительныхъ билетовъ и проч., а также мастерскими гравюрами; послѣднихъ насчитывается до 214, сверхъ вошедшихъ въ четыре сборника: въ вышеупомянутый «The little french set», въ «The Tames set» (1871) и въ два выпуска «Venice» (1880 и 1887).

А. С.—св.

**Уй** (по-мадьярски uj — «новый») — входитъ въ составъ многихъ названій мѣстностей въ Венгріи.

**Уй** или *Вэй* — такъ назывались владѣнія сѣверно-корейскаго племени, обитавшаго въ нѣвѣншей юви. Маньчжурин во II в. до Р. Хр. Владѣнія У. подраздѣлялись на два дома — западный, земли котораго лежали на Ляо-дунѣ, и восточный, на вост. склонахъ хребта Чаньбо-шаня и въ сѣв. Корей. Владѣнія обоихъ домовъ состояли изъ множества мелкихъ, окруженныхъ стѣнами поселеній, жители которыхъ находились въ постоянной борьбѣ между собою. Номинально нѣкоторые изъ этихъ поселеній были въ зависимости отъ корейскаго государства Чао-сянь. Въ 129 г. до Р. Хр. правитель западной части земель У. перешелъ на сторону Китая, но послѣдній мало интересовался страной, лежавшей вдали отъ его владѣній, и въ 70-мъ г. нашей эры всѣ земли, принадлежавшія племени У., были завоеваны народомъ когу-рю (кит. наз. гао-гу-ли). Ср. Koss, «History of Corea»; «Описание Корея» (изд. мин-ва финансовъ, СПб., 1900); «Описание Маньчжурин» (изд. мин-ва финансовъ, СПб., 1897).

**Уй** — р. Тобольской губ., Тарскаго у., составляетъ изъ соединеній двухъ истоковъ, берущихъ начало на Васютанскомъ-Абинскомъ водораздѣльномъ болотѣ. Обѣ эти начальныя рѣчки длиною 35 — 45 вер. текутъ на ЮЗ, соединившись образуютъ р. У., текущую извилисто на всемъ протяженіи къ СЗ и впадающую справа въ р. Иртышъ. Длина рѣки до 150 вер., ширина отъ 10 до 25 и 35 саж., дно

рѣчное песчаное, иловатое, теченіе медленное, глубина довольно значительная, позволяющая даже большимъ лодкамъ плавать безпрепятственно по рѣкѣ. Берега рѣки въ верховьяхъ низменные и рѣка протекаетъ по болотистому лѣсному урману; отъ дер. Сѣдельниковой берега возвышаются, въ особенности правый. Долина рѣки сначала не широка, но затѣмъ расширяется; она лѣсиста и имѣетъ хорошіе дуга и мѣстами плодородную почву.

**Уй** — лѣв. притокъ р. Тобола, беретъ начало въ Верхнеуральскомъ у., Оренбургской губ., въ отрогахъ Уральскаго хребта, течетъ на ЮВ; общее протяженіе У. около 300 в., почти все въ предѣлахъ Оренбургской губ., имѣя въ началѣ характеръ горной рѣчки, а недалеко отъ п. Березовскаго захватываетъ сѣв. часть Тургайской обл. У. впадаетъ въ Тоболъ вблизи ст. Звѣриноголовской. Побережья У. мѣстами покрыты лѣсами, промежутки между которыми носятъ характеръ солонцовъ, вслѣдствіе чего они пригодны только для пастбищъ и для сѣнокосенія, а тамъ, гдѣ солонцеватость почвы выражена менѣе рѣзко (подсолонки), понападаютъ и пашни.

**Уйбатъ** — р. Енисейской губ., Минусинскаго у., вытекаетъ изъ горнаго кряжа Карлыганъ, хребта Кузнецкаго Алатау съ зап. его стороны. Течетъ на ЮВ, впадаетъ въ р. Абаканъ съ лѣвой стороны, близъ горы Иссыкъ, извѣстной своими рудными залежами. Рѣка имѣетъ до устья Нина характеръ горной рѣки, дагѣ течетъ по такъ назыв. Качинской степи. Рѣка несудоходна, но можетъ быть сплавомъ въ весеннее время. Длина до 120 вер., ширина отъ 5 до 10 — 15 саж. Въ ея верховьяхъ, по притокамъ ея Нинѣ, Беа и другимъ, обнаружены золотосодержащія россыпи и кварцевыя жилы съ хорошимъ содержаниемъ золота. Долина рѣки довольно плодородна и она занята улусами качинцевъ и другихъ минусинскихъ татаръ. По долианѣ имѣются каменноугольныя залежи. Много древнихъ могильниковъ и кургановъ.

**Уйгелъ, Шаторалъ** (Подплатерный) *Уйгелъ* (Ujhely, Sátorajza Ujhely) — г-л. Землинскаго комитата въ Венгріи. Жит. (1890) 13017, преимущественно мадьярскаго племени и католическаго исповѣданія (2096 униатовъ, 1988 евангелическаго испов. и 4018 иудейскаго); оживленная торговля, значительные виноградики. У. былъ въ 1240 г. разрушенъ монголами; въ XIV в. принадлежалъ князю (герцогу) Кориаговичу, который заселилъ его русскими поселенцами.

**Уйгуры** — вост.-турецкій народъ, упоминаемый въ китайскихъ лѣтописяхъ съ IV в. по Р. Хр. По мнѣнію нѣкоторыхъ ученыхъ, У. называли себя прежніе турецкіе народы, и названіе У. тожественно съ названіемъ финскихъ уроговъ или югровъ: при движеніи на З турки смѣшались съ финнами и дали свое имя нѣсколькимъ финскимъ народностямъ; но эта теорія не можетъ считаться доказанной. Въ средніе вѣка У. раздѣлялись на двѣ вѣтви: одна кочевала въ Монголіи, въ бассейнѣ Байкала, другая поселилась въ Вост. Туркестанѣ, гдѣ подверглась вліянію китайской культуры и религіозныхъ ученій, распростра-



нявшихся изъ Индіи (буддизмъ) и зап. Азіи (зороастризмъ, манихизмъ, несторианство, инослѣдствія ислама). Въ китайскихъ лѣтописяхъ сѣверные У. упоминаются подъ названіями гао-гюй, хой-ху и хой-ха. Въ VIII в., послѣ распада государства турков-огузовъ, У. достигли первенствующаго положенія въ Монголіи и образовали сильное государство, просуществовавшее около ста лѣтъ (744—840). Имъ принадлежатъ основаніе города Каракоума (см.), развалины котораго существуютъ и теперь и размѣрами значительно превосходятъ развалины города того же имени, построеннаго въ XIII в. монголами. Среди развалинъ сохранился памятникъ начала IX в. съ надписями (китайской и турецкой), открытый Ядринцевымъ въ 1889 г. (см. Орхонскія экспедиціи); изъ надписей видно, что сѣверные У., подобно своимъ южнымъ соплеменникамъ, подчинились вліянію западныхъ религіозныхъ ученій и что уже тогда рядомъ съ древне-турецкимъ алфавитомъ (см. Орхонскія надписи) употреблялся алфавитъ сирійскаго происхожденія, получившій потомъ названіе уйгурскаго. Подобно другимъ кочевымъ владѣтелямъ Монголіи, уйгурскіе ханы вели постоянныя войны съ китайцами. Въ 840 г. они были разбиты киргизами, жившими въ бассейнѣ Верхняго Енисея, и бѣжали на югъ, въ Вост. Туркестанъ и Тангуотъ; о ихъ судьбахъ въ теченіе слѣдующихъ вѣковъ существуютъ только догадки. Въ эпоху появленія монголовъ (начало XIII в.) упоминается только одно уйгурское владѣніе, въ Вост. Туркестанѣ, съ городами Бинбалыкъ (развалины около Гучена) и Кара-ходжа (развалины въ 30 вер. къ В отъ Турфана); владѣтель носилъ титулъ идикута, былъ вассаломъ кара-китайскихъ гурхановъ (см. Кидани), отложился отъ нихъ въ началѣ XIII в. и въ 1209 г. добровольно подчинился Чингизхану. Уйгурская культура имѣла значительное вліяніе на монголовъ; во всѣхъ государствахъ, основанныхъ монголами, уйгуры еще въ XIV в. и частью въ XV в. сохраняли владѣльное положеніе, въ качествѣ чиновниковъ монгольскихъ канцелярій и воспитателей монгольскихъ царевичей и другихъ знатныхъ юношей; отъ уйгурскаго алфавита происходятъ алфавиты монгольской и маньчжурской. У. были частью буддистами, частью несторианами и считались самыми ожесточенными врагами ислама; въ половинѣ XIII в. одинъ изъ идикутовъ былъ казненъ за намѣреніе перерѣбить въ одинъ день всѣхъ мусульманъ въ Бинбалыкѣ. Владѣніе идикутовъ упоминается еще во второй половинѣ XIII в., но въ уменьшившихся предѣлахъ; подъ властью идикута оставались только городъ Кара-ходжа и его округъ; восточная часть (Хами) отошла къ Китаю, западная (Бинбалыкъ)—къ Джатагатайскому государству, въ составъ котораго потомъ вошелъ и Турфанъ. Исламъ постепенно (съ XV в.) вытѣснилъ послѣдніе остатки буддизма и несторианства; уйгурскій алфавитъ былъ вытѣсненъ арабскимъ. Въ настоящее время названіе У. существуетъ у многихъ турецкихъ народовъ, въ качествѣ названія отдѣльнаго рода; какъ народное назва-

ніе, оно употребляется только двумя народами, на границѣ Тибета—кара-У. и сарыгъ-У.; первые говорятъ по-монгольски, вторые сохранили турецкій языкъ. Выясненію исторіи У. и ихъ культуры будутъ способствовать сдѣланныя въ послѣдніе годы археологическія открытія, научная разработка которыхъ только начата. Кромѣ развалинъ построекъ, найдены цѣлый рядъ уйгурскихъ рукописей, частью буддйскихъ религіозныхъ текстовъ (иногда—санскритскіе тексты съ уйгурской транскрипціей), частью дѣловыхъ документовъ.

*Литература.* В. В. Радловъ, «Къ вопросу объ У.» (СПб., 1893; Прилож. къ LXX т. Зап. Имп. Акад. Наукъ, № 2); W. Radloff, «Die alttürkischen Inschriften der Mongolei» (СПб., 1895); G. Schlegel, «Die chinesische Inschrift auf dem uigurischen Denkmal in Kara-Balgasun» (Гельсингфорсъ, 1896); «Mémoires de la Soc. Finno-Ougrienne», ст. IX); «Nachrichten über die von der Kais. Akademie der Wiss. zu St.-Petersburg im Jahre 1898 ausgerichtete Expedition nach Turfan» (тѣр. I, СПб., 1899; статья Д. А. Клеменца и В. В. Радлова).

В. Б.

**Уйда** (Ouida)—псевдонимъ англійской писательницы Луизы де ла Раме (Rameé), происшедшій отъ дѣтскаго неправильнаго произношенія ея имени Луиза. Род. въ 1840 г.; большую часть жизни провела въ Италіи; владѣетъ богатою виллою близъ Флоренціи. 20 лѣтъ отъ роду она выступила съ первымъ своимъ романомъ, «Granville de Vigne» (въ «New Monthly Magazine», 1860; перенечатанъ подъ заглавіемъ: «Held in bondage». Л., 1863). Все, написанное У. въ теченіе 40 лѣтъ литературной работы составляетъ около 70 томовъ. Многие ея романы являлись въ русскихъ переводахъ, нѣрѣдко въ двухъ или трехъ (обыкновенно неудовлетворительныхъ, часто сокращенныхъ), появившихся какъ отдѣльными книгами, такъ и въ разныхъ журналахъ. Важнѣйшія произведенія У.: «Strathmore» (1865); «Cecil Castlemaine's gage» (1867); «Tricotrin» (1868); «Under two flags» (1868); «Руск» (1869); «Въ городѣ и деревнѣ», СПб., 1875); «Folle farine» (1871); «Pascarel» (1873); «Two little wooden shoes» (1874; «Башмачки двѣточницы», СПб., 1889); «Signa» (1875); «In a winter city» (1876); «Ariadne» (1877; «Ариадна», СПб., 1878); «Friendship» (1878); «Moths» (1880; «Моль», въ «Книжкахъ Недѣль», 1880); «A village commune» (1881; «Сельская община», въ «Отеч. Зап.», 1881, и «Дѣль», 1881; изд. «Свѣта», 1899); «In the Maremma» (1882; «Въ Мареммѣ», М., 1882); «Wanda» (1883; «Ванда», въ «Книжкахъ Недѣль», 1884); «Princess Naraxine» (1885; «Княгиня Напраксина», СПб., 1885); «House party» (1886); «The Tower of Taddeo» (1890); «Two offenders» (1894); «Loxin and the papers» (1895); «i.e. Selve» (1896); «The Massarenes» (1897; «Массарины», въ «Русск. Вѣстн.», 1898). У. знакома со всѣми общественными классами чуть не всѣхъ странъ Европы—Англии, Франціи, Германіи, Австріи, Италіи; она выводитъ иногда и русскихъ героев («Княгиня Напраксина», «Ваада»), но они являются наименѣе удачными, обаятельная недостаточное знакомство автора съ

Россіей, до неумѣнья выдумывать русскія имена включительно (Вася Казань — имя героя «Ванды»). Во многихъ романахъ замѣтно повторение типовъ, образовъ и мыслей. Всѣ романы У. можно раздѣлить на двѣ главныя категоріи; романы изъ итальянской жизни и всѣ остальные. Не смотря на многообразіе темъ и типовъ въ этой послѣдней категоріи, бѣльшая ея часть посвящена Англии; здѣсь У. охотнѣе ищетъ своихъ героевъ въ аристократіи, haute finance, интеллигенціи, чѣмъ въ низшихъ слояхъ народа; не-англійскіе романы этой категоріи изображаютъ аристократію и богатые классы другихъ странъ. Авторъ занимаетъ здѣсь середину между психологическимъ направлениемъ (Дж. Элиотъ) и сенсационнымъ (миссъ Брэдонъ). Изображеніе высшихъ слоевъ общества крайне мрачное; авторъ видитъ всюду корыстолюбіе, продажность, честолюбіе, тщеславіе и грубый развратъ, едва прикрытый вѣшными приличіями. Особенно отрицательно У. относится къ женщинамъ. «Удивительное безстыдство женщины, съ которымъ не въ состояніи тягаться никакая дерзость мужчины», «женщины не прощаютъ оскорбленія, если оно основано на фактѣ», «женщина можетъ потерять всякое право на уваженіе, но это не причина, чтобы она перестала его требовать», «женскому уму такія объясненія (ссылки на законъ, честь и т. п.) кажутся пошлыми и дерзкими», — подобными сентенціями переполнены романы У., и высказываются онѣ не отъ лица какаго-либо героя, а прямо отъ пера автора. Это не мѣшаетъ автору изображать отдѣльные идеальные образы женщинъ, преимущественно молодыхъ дѣвушекъ, какъ и благородные образы мужчинъ. Характеренъ для автора романъ «Руск» — картина нравовъ различныхъ общественныхъ слоевъ Англіи и отчасти Франціи, въ формѣ мемуаровъ комнатной породистой собачки Руск. Вообще царство порока и торжество его во всѣхъ жизненныхъ положеніяхъ — таковъ главный выводъ романиста: не всаки въ деревню порокъ вѣлся не въ такой степени, какъ въ городе, въ низшіе классы не въ такой степени, какъ въ высшіе, и въ мужину менѣе, чѣмъ въ женщину. Этотъ взглядъ придаетъ крайне мрачный колоритъ всѣмъ произведеніямъ У. Правда, иногда («Массарини») она, въ угоду требованіямъ англійскаго шаблона, считаетъ нужнымъ сочетать законнымъ и счастливымъ бракомъ благороднаго героя съ благородной героиней, но этотъ бракъ является счастливымъ оазисомъ, нисколько не примиряющимъ читателя съ жизнью; чувствуется его условность и искусственность. Почти во всѣхъ романахъ У. (особенно въ «Вандѣ», менѣе въ «Массарини») пробавляется, однако, какъ-бы противъ воли автора, сочувствіе къ аристократическому происхожденію, производящее странное впечатлѣніе на фонѣ общихъ безусловно демократическихъ и пожалуй радикальныхъ взглядовъ автора. Романы изъ итальянской жизни («Паскарель», «Синья», «Въ Мареммахъ») и мн. др., въ особенности «Сельская община» чаще изображаютъ жизнь крестьянства и вообще деревни, чѣмъ города и высшихъ клас-

совъ. Общій пессимистическій тонъ автора сохраняется и здѣсь, но онъ смягчается глубокою любовью къ Италіи, къ итальянской природѣ, къ итальянскому простому народу — любовью, не мѣшающею видѣть темныя стороны итальянской жизни. «Въ Мареммахъ» жадность и эгоизмъ крестьянства изображены очень ярко, но на этомъ фонѣ не менѣе ярко вырисовываются благородные типы героини и ея воспитательницы; даже за жестокостью, жадностью и предательствомъ разбойниковъ авторъ видитъ ихъ мужество и извѣстную степень благородства, вовсе не придавая имъ характеръ шаблоннаго романтизма. Наиболѣе глубоко продуманный и прочувствованный романъ У. — «Сельская община». Здѣсь изображается (въ нѣсколько болѣе идиллическихъ краскахъ, чѣмъ это обычно автору) итальянская деревня до вторженія въ нее новыихъ порядковъ, созданныхъ капитализмомъ и связанныхъ съ грубо-эксплуататорскою политикою правительства объединенной Италіи, — и затѣмъ систематическое разореніе деревни этими новыми порядками. Романъ ярко характеризуетъ дѣятельность органовъ мѣстнаго самоуправления въ Италіи и объясняетъ связь между нею и политикою правительства. Для пониманія исторіи объединенной Италіи и ея государственнаго права онъ даетъ очень много. Такой-же мрачный взглядъ на настоящее и будущее Италіи высказываетъ У. въ своихъ публицистическихъ статьяхъ («Views and opinions», Л., 1895), особенно въ статьѣ, помѣщенной въ «Review of Reviews» (1898; чѣмъ переводъ вышелъ особой книжкой: «Politisches und sociales Elend in Italien», Цюрихъ, 1900). Политическое состояніе Италіи характеризуется здѣсь какъ состояніе крайне грубого деспотизма; конституція существуетъ лишь по имени; камора царитъ даже и въ высшемъ правительствѣ; вся политика направлена на обогащеніе высшихъ классовъ; Италія быстро мчится въ пропасть — и не видно исхода; «нуженъ настоящій талантъ, чтобы сдѣлать заставить умирать съ голоду народъ, довольствующійся коркой черстаго хлѣба», да еще при естественныхъ богатствахъ Италіи — и этимъ талантомъ въ высшей степени обладаетъ итальянское правительство, въ особенности Фр. Криспи. У. питаетъ глубокое уваженіе къ Гарibaldi, но не видитъ положительныхъ результатовъ его дѣятельности; изъ выдающихся итальянскихъ политиковъ слѣдующаго поколѣнія она цѣнитъ лишь Кавалотти и отчасти Имбриани. Короля Гумберта она считаетъ своекорыстнымъ человѣкомъ.

**Уймонъ** — ошибочное названіе верхней части р. Катуня, нигдѣ на географическихъ картахъ и въ описаніяхъ Томской губ. не встрѣчаемое; вездѣ р. Катуня называется въ верхнихъ своихъ Катунью, а не У. Названіе же У. присвоено 2 селеніямъ, находящимся на правомъ берегу р. Катуня, ниже впаденія въ нее р. Кокъ-су, одно изъ нихъ Верхне-Уймонское, другое Нижне-Уймонское. Въ У. находится уймонская инородческая управа и часовня.

**Уйфальви** (Шарль-Эженъ де Ujfalvy de Mező Róvesd). — французскій ориента-

листъ, по происхожденію венгерецъ, родился въ 1842 г.; занимаетъ кафедру географіи и исторіи средней и восточной Азіи въ школѣ живыхъ восточныхъ языковъ. Съ 1876 по 1878 г. участвовалъ въ научной экспедиціи, посланной франц. правительствомъ въ Россію, Сибирь и Среднюю Азію. Въ теченіе 1881—82 гг. объѣхалъ Индію, Кашемиръ и Мал. Тибетъ. Его труды: «Alfred de Musset. Eine Studie» (1870); «La langue magyare, son origine et ses affinités» (1871); «La Hongrie, son histoire, sa langue et sa littérature» (1872); «Recherches sur le tableau ethnographique de la Bible» (1873); «La migration des peuples et particulièrement celle des Touraniens» (1873); «Mélanges al'aiques» (1874); «Principes de phonétique dans la langue finnoise» (1875); «Éléments de grammaire magyare» (1875); «Essai de grammaire vèpse ou tchoude» (1885); «Etudes comparées des langues ougro-finnoises» (1876); «Le Kohistan, le Ferganah et Kouldja» (1878); «Le Syr-Daria, le Zerafchan et le pays des Sept-Rivieres de la Sibirie» (1879); «Les Bachkirs et les Vèpse» (1880); «Les oeuvres anciennes du Cachemire» (1883); «Aus dem westlichen Himalaya. Erlebnisse und Forschungen» (1884); «Description ethnologique de l'Asie-Centrale, au Cachemire etc.» (1900). У. перевелъ произведеніе Александра Петѣфи; издалъ сборникъ венгерскихъ стихотвореній во французскомъ переводѣ. Жена его, *Марія У.-Бурдонъ* (род. въ 1846 г.), принимала участіе въ некоторыхъ литературныхъ трудахъ своего мужа и его путешествіяхъ и описала послѣднія въ нѣсколькихъ книжкахъ. *А. У.*

**Уй-хэ** (Уй, Уй-цзянь) — правый притокъ р. Амура, впадающій въ него немного выше ст. Радевки. Рѣка беретъ начало въ Маньчжуріи, въ Маломъ Хинганѣ, и, протекая по Хэй-лунъ-цзянской провинціи Маньчжуріи около 250 вер., среди листованныхъ лѣсовъ, при впаденіи образуетъ обширную пойму. Рѣка не судоходна; по ней китайцы сплавляютъ дѣсь; близъ устья расположены весьма богатые, принадлежащіе китайской компаніи, золотые прииски, извѣстные подъ названіемъ Гуань-янъ-шань.

**Указатель выставки издѣлій русской промышленности въ С.-Петербургѣ** — издавался во время выставки (съ 1 іюня по 25 іюля 1861 г., №№ 1—15), подъ редакціей Леона Рюна; выходилъ 2 раза въ недѣлю.

**Указатель открытій по физикѣ, химіи, естественной исторіи и технологіи** — журналъ, издававшійся въ СПб. Н. П. Щегловымъ, съ 1824 г. по 1831 г.; 66 №№ въ годъ.

**Указатель по дѣламъ печати** — двухмѣсячный журналъ, издававшійся въ СПб. при главномъ управленіи по дѣламъ печати, съ 1 сентября 1872 г. по 1878 г., подъ редакціей Ф. Солярскаго; съ 1877 г. былъ органомъ русской книжной торговли, типографскаго и словолитнаго дѣла.

**Указатель политико-экономическій** — см. Указатель экономическій, политическій и промышленный.

**Указатель правительственныхъ распоряженій по министерству путей сообщенія** — подъ такимъ заголовкомъ

печатается съ 1876 г. официальная часть «Журн. Мин. Пут. Сообщ.», выходящая еженедѣльно.

**Указатель правительственныхъ распоряженій по министерству финансовъ** — издавался въ СПб., еженедѣльно, съ 1865 г. по 1884 г.; преобразованъ въ «Вѣстникъ финансовъ, промышленности и торговли» (см.). Редакторами состояли: А. Корсакъ, Н. Юханцевъ, А. Буненъ, Д. Тамиразевъ и А. Веселовскій.

**Указатель россійскихъ желѣзныхъ дорогъ. Политическая экономія, финансы, промышленность, торговля** — газета, издававшаяся въ СПб. Л. Зире, а потомъ Эмм. Павуанъ де Лона, съ 6 декабря 1869 г. по 6 октября 1870 г. Выходила два раза въ мѣсяцъ.

**Указатель экономическій, политическій и промышленный** — журналъ, издававшійся въ СПб. И. В. Вернадскимъ подъ разными заглавіями: первоначально (съ 1857 г. по 1858 г., №№ 1—104) выходилъ подъ названіемъ «Экономическій указатель», позже (1859 г., №№ 105—156) — «Указатель политико-экономическій. Статистическій и промышленный журналъ», а съ 1860 г. по 1861 г. (№№ 157—310) — подъ вышеуказаннымъ заглавіемъ; выходилъ сначала еженедѣльно, съ 1861 г. — два раза въ недѣлю. Приложеніемъ служилъ журналъ «Экономистъ» (въ 1858 и 1860 гг. по 3 раза въ годъ, въ 1859 г. — 6 разъ, въ 1861 г. — ежемѣсячно), вышедшій послѣ прекращенія «Указателя» самостоятельно.

**Указательныя мѣстоименія** (лат. *propositiva demonstrativa*) — служатъ въ рѣчи для болѣе или менѣе опредѣленнаго указанія на понятіе, извѣстное говорящему или его слушателю (*respectively* — автору и его читателю). Они замѣняютъ У. жесты, по своему происхожденію древнѣйшимъ (см. Wundt, «Völkerpsychologie», т. I, ч. 1, Лпц., 1900, стр. 152 и слѣд.). Подобно У. жестамъ, У. мѣстоименія выдѣляются изъ ряда окружающихъ предметовъ или ряда понятій извѣстный предметъ или понятіе, обращая на него особое вниманіе и тѣмъ опредѣляя его ближайшимъ образомъ. Отсюда часто наблюдаемое въ различныхъ языкахъ превращеніе У. мѣстоименій въ такъ называемый членъ (см.). Нерѣдко, поэтому, и употребленіе У. мѣстоименій въ качествѣ личнаго мѣстоименія 3-го лица. Такъ наши мѣстоименія 3-го лица *онъ, она, оно* представляютъ собой простую форму того У. мѣстоименія, которое въ сложной формѣ имѣетъ видъ *оній, оная, оное*. Прочіе падежи личнаго мѣстоименія 3-го лица (род. *его, ея*, дат. *ему, ей* и т. д.) также представляютъ собой формы другого У. мѣстоименія, которое въ русскомъ языкѣ утратило самостоятельныя формы именит. ед. ч., уцѣлѣвшія только въ связанномъ видѣ (въ качествѣ суффикса *-й, -я, -е* такъ называемыхъ «опредѣленныхъ» или сложныхъ именъ прилагательныхъ и мѣстоименій — наприм. *добры-й, добра-я, добро-е*), но существовавшія въ старославянскомъ (им. ед. и, ја, іс). Та-

кимъ образомъ рѣзкой границы между У. мѣстоименіями и личными установить нельзя. Нѣтъ ея и по отношенію къ мѣстоименіямъ отглагольнымъ. Такъ, только что упомянутое У. мѣстоименіе *is, ea, id* (родственное лат. У. мѣстоименію *is, ea, id*) находится въ несомнѣнномъ родствѣ съ санскр. относительнымъ мѣстоименіемъ *yas, ya, yad* (гр. *ὅς, ἡ, ὅ*), которое въ свою очередь родственно съ вопросительными мѣстоименіями въ родѣ греч. *οὗος* = какой (лат. *qualis*), *quos* = какой (лат. *quantus*), стслав. *къ, еликъ* (п. *jakі* и т. д.). Литературу см. у Бругмана, «Grundriss der vergleichenden Grammatik der indogermanischen Sprachen» (т. II, ч. 2, Страсбургъ, 1892, §§ 407, 408) и въ ст. Мѣстоименіе. С. В.—ча.

**Указная часть** (юрпд.)—см. Вдова.

**Указъ**.—Указами называютъ правительственные акты, весьма разнообразныя по своей юридической природѣ. Профессоромъ Н. М. Коркуновымъ предложено было называть указами лишь такіе акты, которые, будучи изданы въ порядкѣ управления, устанавливаютъ какія-нибудь общія правила, и при томъ безразлично, исходятъ-ли эти акты отъ верховной власти или отъ органовъ управленія подчиненнаго. Такое употребленіе термина У. не соответствуетъ, однако, тому смыслу, въ какомъ это слово понимается въ дѣйствующемъ законодательствѣ, и, повидному, не прививается и въ нашей юридической литературѣ. Въ настоящее время въ законѣ указами называются нѣкоторые акты верховной власти, какъ законодательнаго характера, такъ и издаваемые въ порядкѣ верховнаго управленія, затѣмъ нѣкоторые виды судебныхъ рѣшеній и, наконецъ, нѣкоторые распоряженія административныхъ властей. Во всякомъ случаѣ, степень власти, представленной тому или иному учрежденію, а также юридическая сила актовъ, отъ него исходящихъ, отнюдь не опредѣляются тѣмъ, называются ли эти акты У.: или какъ нибудь иначе. I. У., исходящіе отъ верховной власти, имѣютъ двойную форму: это или акты, собственно-ручно подписанные императоромъ (обыкновенно называемые «Именными У.»), или же устные распоряженія Государя, объявляемыя уполномоченными на то (Осн. Законы ст. 55 прим.) лицами («объявленные Высочайшія повелѣнія»). Это различіе именныхъ У. за собственно-ручнымъ подписаніемъ и повелѣній, объявленныхъ отъ имени Государя, весьма существенно въ томъ отношеніи, что существуетъ рядъ дѣлъ (перечисленныхъ въ ст. 66. Осн. Законовъ), по которымъ воля Государя должна быть объявлена именно въ формѣ акта собственно-ручно имъ подписаннаго. Самые термины «именной У.» и «Высочайшее повелѣніе» въ дѣйствующемъ законодательствѣ употребляются безразлично, какъ синонимы, но въ юридической литературѣ имъ обыкновенно придаютъ указанное выше значеніе. Что касается Высочайшихъ У., носящихъ законодательный характеръ, то до учрежденія государственнаго совѣта (1810 г.) слово У. являлось обычнымъ наименованіемъ для всякаго рода законодательныхъ актовъ, при чемъ ни съ точки зрѣнія содер-

жанія, ни съ точки зрѣнія формы нельзя провѣстп какого-либо различія между У. и регламентами, уставами, манифестами и вообще всякими другими наименованіями, которые тогда придавались законодательнымъ актамъ. Послѣ учрежденія государственнаго совѣта, когда въ нашемъ правѣ начала-было выясняться формальные признаки закона, отличающіе его отъ другихъ актовъ верховной власти, законы, по общему правилу, начали издаваться въ формѣ Высочайше утвержденныхъ мнѣній государственнаго совѣта. И теперь, впрочемъ, законы, прошедшіе черезъ государственный совѣтъ, издаются иногда въ формѣ именныхъ У.: это бываетъ, когда Государь утверждаетъ мнѣніе меньшинства членовъ совѣта. По нѣкоторымъ дѣламъ (напр. по отчужденію земель на государственныхъ нужды) исполненіе совершается въ формѣ именнаго У., хотя-бы Государь утверждалъ мнѣніе большинства. Въ порядкѣ верховнаго управленія У. государя испрашиваются чаще всего всеподданнѣйшими докладами министровъ. Если исполненное Высочайшее повелѣніе имѣетъ болѣе или менѣе общее значеніе, то оно публикуется пр. сенатомъ въ Собр. Узак. и Расп. Прав.; если же данное Выс. повелѣніе состоялось по частному дѣлу, то оно приводится въ исполненіе непосредственно самимъ министромъ или сообщается имъ подлежащему учрежденію или лицу. II. Судебныя рѣшенія въ настоящее время носятъ названіе У. лишь въ немногихъ, совершенно исключительныхъ случаяхъ. Прежде, въ дореформенныхъ судебныхъ установленіяхъ терминомъ У. обыкновенно означались и судебныя рѣшенія, и бумаги, посылаемыя судомъ подчиненнымъ установленіямъ (полціи) и частнымъ лицамъ. Теперь У. посылаютъ лишь нѣкоторыя дореформенныя учрежденія, носящія судебный характеръ (коммерческіе суды, дворянскія опеки, сиротскій судъ), а также судебныя департаменты пр. сената (гражданскій и уголовный кассационные департаменты и судебный департаментъ), а также имѣющія судебный характеръ общія собранія и соединенныя присутствія департаментовъ сената. III. Превжія, Екатерининскія административныя установленія сносились съ подчиненными имъ мѣстами и лицами, посылая имъ указы. Учрежденія, образованныя въ XIX в., посылаютъ предложенія, предписанія, но не У. Право посылать У. принадлежало нынѣ только тѣмъ учрежденіямъ, которыя сохранились отъ Екатерининскаго учрежденія о губерніяхъ (губерское правленіе, казенная палата), а также административнымъ д-тамъ пр. сената (I дѣль, II и герольдіи) и общему ихъ собранію. См. Административныя распоряженія (I, 179); Источники права (XIII, 519); Законъ (XII, 177); Обязательныя постановленія (XXI, 653); Распоряженія (XXVI, 317). Тамъ же указанія на литературу.

*Н. Л.*

**Укайли**—правый притокъ Амазонской рѣки. Беретъ начало въ перуанскихъ Андахъ подь 14°30' ю. ш., течетъ подь именемъ Гуильямайю до соединенія съ Церро Виль-

каной, подь именем Комбопаты до впадения Церро Райа; подь именем Урубамбы протекает через восточных Кордильеры, соединяется съ Паукартамбо подь 11°40' ю. ш., получает название Квиулабамбы; подь 11° ю. ш. сливается съ Тамбо-Эне, идущимъ съ юго-запада. Съ этого мѣста называется У., протекаетъ у восточнаго склона восточныхъ Кордильеръ черезъ область первобытныхъ лѣсовъ; принимаетъ въ себя Пахитеи и нѣсколько мелкихъ притоковъ, около гор. Натугу вливается въ Амазонку. Судоходна на протяжении 1235 км. Глубоко сидящие пароходы доходятъ до устья Пахитеи; до этого мѣста установлены правльные рейсы. Кромя того, ходятъ суда между устьями Паукартамбо и Тамбо-Эне.

**Укала** — народное название жабы жерлянки (*Bombinator igneus*), см. Жерлянка.

**Укамаи** (Ukama) — герм. владѣнія въ вост. Африкѣ, между Узегуей, Узагарой и Гуту, въ 90 км. отъ морского берега; гористая мѣстность, образованная горами Камбези (3700 м.) и Уругуру (2000 м.); пересѣчена многочисленными рѣчками (Гершгери и др.); приятный климатъ, безъ опредѣленнаго сухого времени года; роскошная растительность (кофе, бананы, лимоны, сахарный тростникъ, сезамъ и пр.). Туземцы — Вакамаи — занимаются земледѣльемъ и скотоводствомъ, что затрудняется частыми разливами рѣкъ и мухой псе; управляются они независимыми другъ отъ друга князьками. Главные пункты — Симбамвени и Кинола. Въ Мрогоро французская миссія.

**Укань** (Укань) — с. Вятской губ., Глазовскаго у., при р. Лекатъ, въ 40 в. отъ уѣзда. города. Жит. 4000; 2 црк., кожевенное производство.

**Укатываніе** (сел.-хоз.) — искусственное уплотненіе верхняго слоя почвеннаго горизонта — принимается главнымъ образомъ въ цѣляхъ поднятія влаги изъ внутреннихъ частей паши по уменьшившимся, вслѣдствіе сжатія, почвеннымъ капиллярамъ. Оно производится специальнымъ сельско-хозяйственнымъ орудіемъ — каткомъ, и имѣетъ мѣсто во многихъ случаяхъ сельско-хозяйственной практики, въ особенности же во время подготовки поля, въ промежутокъ работъ между подъемомъ почвы и посѣвомъ, когда разрыхленная поверхность почвы легко высушивается. Поднятіе влаги необходимо, напр., для лучшаго пересрѣванія почвеннаго пласта, поднятаго плугомъ и обращеннаго травянистою стороною внутрь, для болѣе быстрога разложенія навоза, разбрасываемаго по поверхности разрыхленнаго поля, и пр. Придавливаніе почвы въ данныхъ случаяхъ влечетъ за собою ускореніе процессовъ разложанія, которые протекаютъ успѣшно лишь при наличности нѣкоторой влажности. Попутно при этомъ каткомъ вдавливаются въ почву сухіе земляные комья, которые, соприкасаясь съ болѣе глубокими и болѣе влажными слоями почвы, довольно быстро затѣмъ отсырѣваютъ и послѣдующимъ дѣйствіемъ бороны удобно раздробляются. Наконецъ, искусственное поднятіе влаги необходимо бываетъ

при посѣвѣ сѣмянъ, въ особенности мелкихъ, задѣлываемыхъ на небольшую глубину. Къ побочнымъ работамъ катка относятся прикапываніе растений, закапываемыхъ подь зеленое удобреніе, выравниваніе поверхности почвы для послѣдующей работы маркера, сѣялки, жатвенныхъ машинъ и пр., прикапываніе весной озимыхъ посѣвовъ, чтобы приподнятую морозомъ землю снова прижать къ корнямъ и т. п. Высказанное Вольти мнѣніе, что У. хлѣбовъ можетъ предупредить ихъ полеганіе, provato д-ромъ Зелльгорстомъ, при чемъ полученный положительный результатъ дѣйствія катка относится послѣднимъ на счетъ образованія въ уплотненной почвѣ болѣе прочнаго основанія для роста растенія. Разнохарактерность перечисленныхъ работъ влечетъ за собою разнообразіе въ конструкціи и размѣрахъ катковъ (см.).

**Укскъ** или *Ускъ* — замѣчательное въ археологическо-историческомъ отношеніи городище въ Саратовскомъ у. и губерніи. Послѣдніе изслѣдователи его считаютъ началомъ У. городъ Гелокъ, заселенный гелоками еще въ V вѣкѣ до Р. Хр. Впервые слово «У.» или «Укаскъ» встрѣчается въ «Путешествіи» Марко Поло; затѣмъ о немъ часто упоминаютъ арабскіе писатели, изъ которыхъ Ибнъ-Батута характеризуетъ его какъ городъ «средней величины, но красивой постройки», и съ обильными богатствами. На средневѣковой картѣ Форстера, приложенной къ латинскому переводу географіи Абулфеда, У. помѣщенъ около нынѣшняго Саратова; тамъ же помѣстили его и братья Пицигани въ 1367 г.; наконецъ, около того же мѣста, но на лѣвой сторонѣ Волги, указываетъ его Фра-Мауро. На основаніи этихъ извѣстій и показаній полагаютъ, что въ періодъ владычества Золотой Орды У. лежалъ на соединеніи дорогъ отъ Бугара въ Сарай и Астрахань и отъ Волги въ Византію и былъ административнымъ пунктомъ въ предѣлахъ вновь покоренныхъ татарами земель. Начиная съ XVI в. всѣ посѣтившіе его путешественники называютъ его уже городищемъ, въ началѣ довольно богатымъ остатками древности и особенно монетными находками, но потомъ сильно разграбленнымъ. Здѣсь, между прочимъ, была найдена печать черниговскаго князя Михаила. Еще въ 70-хъ годахъ XVIII стол. посѣтившій У. путешественникъ Іоаннъ Петръ Фолькъ выдѣлъ «остатки города», которыхъ теперь нѣтъ и слѣда. Ср. Саблуковъ, «Остатки древности въ с. 3-ствѣ-Набережномъ Убѣкѣ» и кн. Л. Голицынъ и С. Краснодубровскій, «Укскъ» (Саратовъ, 1891). В. Р.—с.

**Укерскъ** — см. Ньянка (XXI, 451).

**Укермаркія** (Uckermark или Uckermark) — самая сѣв. часть Бранденбургской марки, на лѣв. берегу Одера; прежде составляла особую провинцію. Главные города — Пренцлау, Шведтъ, Ангермюнде, Страсбургъ и Темплинъ. Въ древности У. называлась Укера или Тегга Укега; названіе У. появилось въ XV в. Еще въ X в. въ этой области жили Украны или Ухры, восточная вѣтвь западскихъ славянъ. Съ 1235 г. протекающая здѣсь рѣка получила названіе Уккеръ (см.). Въ теченіе почти трехъ столѣтій У. служила яблокомъ раздора между

Бранденбургъ, Помераніей и Мекленбургъ. Въ 1417 г. большая часть ея принадлежала Бранденбургскій маркн, остальное — Помераніи. Въ 1492 г. курфюрстъ Іоаннъ заключилъ съ герцогомъ Богиславомъ договоръ о взаимномъ наследованіи, по которому вся У. перешла къ нему, и въ такомъ видѣ сохранилась до 1816 г., когда она была раздѣлена на три уѣзда, и часть ея, къ В отъ Рандова, отошла къ Помераніи.

**Укертъ** (Фридрихъ-Августъ Uekert) — извѣстный нѣмецкій историкъ и географъ (1780—1851). Первые его труды были посвящены исторической географіи. Въ 1815 г. вышло его изслѣдованіе о географіи Помераніи, въ 1816 г.—по географіи грековъ и римлянъ и рядъ историко-географическихъ описаній и повѣствованій. Съ 1828 г. онъ вмѣстѣ съ Геревомъ предпринялъ изданіе сочиненій по исторіи отдѣльныхъ европейскихъ государствъ («Geschichte der Europäischen Staaten»), много содѣйствовавшее распространенію историческаго интереса и въ Германіи, и въ Европѣ. Дѣло это продолжалъ затѣмъ Гизебрехтъ. Изданіе не окончено и до настоящаго времени; послѣдніе томы посвящены исторіи Бельгіи и Финляндіи. Съ 1835 г. У. вмѣстѣ съ Якобомъ издавалъ «Merkwürdigkeiten d. herzgl. Bibliothek zu Gotha». Г. Ф.

**Укертмюнде** (Ukertmünde) — окружной городъ въ прусской провинціи Помераніи, на рѣкѣ Укертъ, впадающей недалеко отъ него въ померанскій гафъ. Торговля лѣсомъ, рыбная ловля, мореходство. Жителей (1895) 6020. Городъ съ 1190 г.; раньше былъ важнымъ укрѣпленіемъ, которое въ 1469 г. тщетно осаждалъ Фридрихъ II, курф. бранденбургскій.

**Укертъ** (Uker) — рѣка въ Пруссіи, беретъ начало у мѣстечка Фредевалде въ провинціи Бранденбургъ, есть истокъ нѣсколькихъ озеръ, протекаетъ чрезъ озера Оберукеръ, Стреловеръ и Уттерукеръ, принимаетъ Рандонъ и, пройдя 109 км., впадаетъ близъ Укертмюнда въ небольшую гавань. Начиная отъ Пасевалка; на протяженіи 35 км. — судходна.

**Укки** — виды рода *Vombinator* (сем. жабъ *Discoglossidae*), называемые обыкновенно жерлянками (см.).

**Укко** (фин. миа.) — въ Калевалѣ является верховнымъ божествомъ, небеснымъ отцомъ, которому все поклоняется («Труды» Я. К. Грота, I, 140). Въ финскомъ языкѣ У. обозначаетъ, кромѣ верховнаго бога языческихъ финновъ еще: 1) старика, дѣда, старца и 2) громъ. Кастренъ въ 1853 г. въ «Vorlesungen über Finn. Mythologie» (26—50) причислялъ У. къ разряду воздушныхъ боговъ. По Ленгвисту. («De superstitione») У. — старѣйшій богъ финновъ и верховный богъ неба. Портанъ впервые указалъ, что У. приравнивается какъ почетное прозвище не только богу неба, но и другимъ божествамъ. У. въ собственномъ смыслѣ — влститель небесъ, облаковъ и атмосферы. Его мѣстожителство — облака; оттого прозвище его въ рунахъ — пильвентъ юмада, т. е. въ серединѣ неба; оттого онъ пупъ неба. Часто онъ называется носителемъ всего воздуха. Онъ находится посто-

янно въ одномъ мѣстѣ, но въ рунѣ 47-ой Калевалы шествуетъ по поднебесью у края облаковъ, чтобы отыскать солнце и мѣсяцъ, которые спрятали въ какой-то горѣ хозяйка Поэйола. При этомъ онъ одѣтъ въ синіе чулки и въ пестрые сапоги. Всегда онъ движется хорошо вооруженнымъ. На немъ огнедышущая рубашка. Его лукъ — радуга; изъ него онъ стрѣляетъ мѣдными или огненными стрѣлами. Молнія — его мечъ. Подобно Тору, У. вооруженъ *молотомъ*. Его жена у епископа Агриколы называется *Рауна*, у Гавандера — *Акка*; до сихъ поръ въ Ланландіи существуютъ легенда о У. и *Акка*. Сынъ Уккона — выраженіе метафорическое для обозначенія сильныхъ богатырей и волшебниковъ. Громовнику У. дается почетный эпитетъ старика, дѣда. У эстовъ онъ «танна исса» и «таатъ», т. е. старый тятя, отецъ. Когда громъ гремитъ, то у эстовъ и латышей говорятъ: старикъ ругается, у литовцевъ — богъ людей учитъ. Въ рунахъ или магическо-шнелческихъ пѣсняхъ финновъ У. — правитель облаковъ и властитель тучъ, ниспосылающихъ людямъ бурю, морозъ, ледъ, градъ, снѣгъ, дождь. Праздникъ Уккона приуроченъ былъ къ весеннему поству; ему были посвящены особыя скалы. У эстовъ (см. *Kreutzwald und Neus, «Muth. u. Mag. Lieder d. Esten»*, 1854) празднество Уккона продолжается девять вечеровъ и въроятно приурочено къ святкамъ зимнимъ или Рождеству. Въ старину (*Wiedemann, «Aus d. inner. u. auss. Leben d. Esten»*, 1876, 444) дѣлали изображенія У. въ лѣсахъ; позже, изъ боязни передъ христіанскими миссіонерами, они дѣлались все меньше и меньше, а церкествишіеся въ христіанство прозвали ихъ ангелъчиками. У финновъ есть кремни, называемые Укконъ-киви и напоминающие каменные пули Перкуна у литовцевъ. У. — богъ всевышній, верхнихъ слоевъ воздуха поднебеснаго, старый отецъ въ небесахъ; онъ говоритъ черезъ облака и проявляется въ разныхъ состояніяхъ атмосферы, но онъ не солнце. Мѣсяцъ и звѣзды ему не подчиняются и находятся подъ властью особыхъ божествъ. У. — также богъ огня. По Кастрену, слову укко соответствуетъ въ мадарск. *aqg* старикъ, у якутовъ *ага* отецъ, у вост. турокъ *ага* (см.).

Э. Волтерг.

**Уклейка** (*Alburnus lucidus*) — рыба изъ рода *уклейки* (*Alburnus*, см.). Нижняя челюсть выдается за верхнюю и сильно заворочена вверхъ, такъ что конецъ рыла прихотится противъ верхняго края глаза. У. — одна изъ самыхъ мелкихъ *карповыхъ* рыбъ (*Cyprinidae*); обыкновенная длина 13—15 см., наибольшая — до 20, по нѣкоторымъ — до 26 см. Цвѣтъ спины и верхней части головы голубовато или зеленовато-сѣрый, остальное тѣло серебристое, радужная оболочка серебристая, надъ зрачкомъ съ желтоватымъ оттънкомъ и сѣрыми сливающимися точками. Спинной и хвостовой плавники сѣрые, остальные бѣлые. У. распространена почти по всей Европѣ къ сѣверу отъ Альпъ, за исключеніемъ Шотландіи и Ирландіи. Въ Финляндіи она доходить на сѣверъ до 68°20' с. ш. Живетъ въ озерахъ, чистыхъ рѣкахъ и ручьяхъ, а также

во внутренней части шхеръ Балтійскаго моря и вокругъ Готланда и въ Зундѣ. Живетъ стайками, предпочитая чистую, текущую воду съ каменистымъ или песчанымъ дномъ. Съ весны до осени держится, за исключеніемъ дождливой и бурной погоды, преимущественно на поверхности, гдѣ ловить падающихъ въ воду насѣкомыхъ; осенью переходить на большую глубину. Пища состоитъ преимущественно изъ насѣкомыхъ, мелкихъ ракообразныхъ и червей, а равно и мальковъ другихъ рыбъ (чѣмъ вредна). Въ маѣ или началѣ іюня нерестятся большими стаями на мелкихъ мѣстахъ съ песчанымъ или каменистымъ дномъ. Нерестъ продолжается около мѣсяца. По иѣкорнымъ даннымъ не всѣ У. нерестятся одновременно и рыбаки различаютъ мѣстами три нереста У. Промысловое значеніе У. мало. Она можетъ служить хорошей наживкой и имѣть значеніе, какъ пища болѣе важныхъ промысловыхъ рыбъ. Во Франціи чешуя У. съ конца XVII в. употреблялась для приготовленія искусственнаго жемчуга.

Н. Кн.

**Уклейки** (*Alburnus*)—родъ рыбъ изъ семейства *карповыхъ* (*Cyprinidae*). Тѣло болѣе или менѣе удлинненное; чешуя умѣренной величины; боковая линия проходитъ ниже средней линіи хвоста; короткій, не имѣющій шипа спинной плавникъ сидитъ надъ промежуткомъ между брюшными и подхвостовыми; подхвостовой удлинненный и имѣетъ болѣе 13 лучей; нижняя челюсть болѣе или менѣе явственно выдается за верхнюю; губы тонкія, простые; нижняя губная складка прерывается на подбородкѣ; верхняя челюсть можетъ вытаскиваться впередъ; жаберныя тычинки тонкія, ланцетовидныя, частыя; есть придаточныя жабры; жаберная перепонка прирѣдлена къ горлу подъ заднимъ краемъ глаза. Глоточные зубы въ 2 ряда, крючкообразно изогнуты; брюхо позади брюшныхъ плавниковъ образуетъ ребро, за которое не выдается чешуя. Виды этого рода (15) водятся въ Европѣ и зап. Азін. Нѣкоторые служатъ предметомъ промысла. Наиболѣе важны изъ видовъ, водящихся въ Россіи, *уклейка обыкновенная* (*Alburnus lucidus*), *быстряка* (*Alburnus bipunctatus*) и *шемал* (*Alburnus chalcoides*), см.

Н. Кн.

**Уклоненіе отъ военной службы** (юрнд.)—разнообразныя дѣйствія, направленные къ самовольному освобожденію себя или отъ несенія службы, или отъ обязанности поступленія въ войска на основаніи правилъ о личной воинской повинности. Для лица, состоящаго на военной службѣ, У. составляетъ преступное дѣяніе вопиющее, подсудное военному суду и влекущее отвѣтственность по военно-уголовнымъ законамъ; для лица, подлежащаго поступленію на военную службу, но на ней еще не состоящаго, У. есть общее преступное дѣяніе, подсудное общему уголовному суду и наказуемое по законодательству уголовному общему. Лица второй категоріи могутъ подлежать отвѣтственности только тогда, когда они обязаны были поступить въ войска (т. е. при системѣ комплектованія арміи путемъ повинности) и когда данное

лицо отъ исполненія повинности не было свободно. Лица первой категоріи отвѣчаютъ безразлично, состоятъ-ли виновны на обязательной службѣ или служили добровольно, ибо несеніе службы, впредь до полученія надлежащаго отъ нея увольненія, одинаково обязательно для каждаго военнотружашаго. Въ виду двойственнаго характера преступнаго У. отъ военной службы, весьма важно точное установленіе момента, съ котораго лицо обращается изъ подлежащаго поступленію на военную службу въ военнотружашаго. Германское право началомъ военной службы признаетъ фактическую передачу новобранца въ вѣдѣніе военнаго начальства. Русскій уставъ о воинской повинности прямого отвѣта на данный вопросъ не даетъ. По толкованію главнаго военнаго суда, началомъ службы должно считать прочтеніе въ воинскомъ присутствіи списка принятымъ въ постоянныя войска, чѣмъ завершаются дѣйствія присутствія (ст. 155 уст. о воин. повин.). Это толкованіе крайне расширяетъ понятіе У. въ смыслѣ воинскаго преступнаго дѣянія, такъ какъ между окончаніемъ обряда приема и фактическимъ поступленіемъ въ войска проходитъ обыкновенно отъ одной до трехъ недѣль, въ теченіе которыхъ новобранцы временно распускаются по домамъ и остаются внѣ условій и обстановки военной службы. Юридическая его правильность опровергается тѣмъ, что законъ различаетъ термины «принятіе» и «поступленіе» на службу. Современные кодексы сосредоточиваютъ вниманіе на способахъ достиженія виновнымъ преступной цѣли и оставляютъ безъ уголовной санкціи отказъ отъ военной службы, вызятый самъ по себѣ. У насъ существуютъ двѣ многочисленныя секты, послѣдователи которыхъ отвергаютъ военную службу во всѣхъ ея формахъ и проявленіяхъ: меннониты и духоборы. Меннонитовъ, въ уваженіе къ ихъ религіознымъ воззрѣніямъ, уставъ о воинской повинности 1874 г. освободилъ отъ поступленія въ войска (см. XIX, 96). Относительно духоборовъ тогда вопросъ не возникалъ, такъ какъ они, въ наибольшей своей массѣ, принадлежатъ къ жителямъ Закавказья, а на Закавказье дѣйствіе устава о воинской повинности было распространено лишь въ 1887 г. Отказъ отъ военной службы по религіознымъ убѣжденіямъ ни подъ одно постановленіе, какъ военнаго, такъ и общаго уголовного закона, подвести нельзя, разъ что отказывающійся не прибѣгаетъ къ обману, поврежденію своего здоровья и т. п. Признаваемые кодексами основныя способы У. отъ военной службы суть: обманъ и самовольное оставленіе службы. Въ первомъ случаѣ намѣреніе представляется скрытымъ; виновный совершаетъ тѣ или другія дѣйствія, направленные къ тому, чтобы ввести начальство въ заблужденіе и быть уволеннымъ отъ службы или освобожденнымъ отъ поступленія въ войска. Во второмъ случаѣ намѣреніе выражается явно: виновный открыто оставляетъ мѣсто служенія или не является къ призыву. Въ обоихъ случаяхъ сущность дѣянія заключается во внутренней его сторонѣ, въ намѣреніи вовсе и навсегда освободиться отъ

службы. Поэтому У. от службы должно быть строго отнечено от У. от исполнения отдѣльных служебныхъ обязанностей, безъ намеренія покинуть службу. 1) *У. от военной службы посредствомъ обмана.* Сюда относятся: притворная болѣзнь и обманъ вообще. Ст. 126 воинск. уст. о нак. за «умышленное показаніе или представленіе свидѣтельства о мнимои болѣзни или другой обманъ для освобожденія себя отъ обязанности нести службу» назначаетъ: офицерамъ—исключеніе изъ службы съ лишеніемъ чиновъ или заключеніе въ крѣпости отъ 1 года и 4 мѣсяцевъ до 4 лѣтъ; нижнимъ чинамъ—отдачу въ дисциплинарные батальоны отъ 2 до 3 лѣтъ. На основаніи 511 ст. улож., «кто, съ цѣлью уклониться отъ воинской повинности, или же воспользоваться, при отбываніи оной, льготами, ему не предоставленными, употребитъ какия-либо обманные дѣйствія», тотъ, по зачисленіи на военную службу, подвергается одиночному заключенію въ военной тюрьмѣ на время отъ 3 до 4 мѣс., а въ случаѣ неспособности виновнаго къ военной службѣ или открытія вины его послѣ достиженія имъ 34 лѣтъ—заключенію въ тюрьмѣ гражд. вѣд. на время отъ 8 мѣс. до 1 года 4 мѣс. Однородное постановленіе сохранено въ проектѣ улож. Уклоненіе. Подъ понятіе обмана подходятъ самыя разнообразныя дѣйствія: подкупъ, замѣна себя другимъ лицомъ, неправильное показаніе о семейномъ положеніи и т. п. При крайне продолжительныхъ срокахъ службъ и безконечно тяжелыхъ условіяхъ войскового быта во время дѣйствія рекрутскаго устава, на практикѣ весьма часто приходилось сталкиваться съ своеобразной формой обмана для У. от военной службы: нижній чинъ совершалъ тяжкое правонарушеніе—грабежъ, разбой и даже убійство, съ единственною цѣлью путемъ приговора къ уголовному наказанію освободиться отъ военной службы. Нынѣ ничто на такую добровольно съ этой цѣлью не можетъ, но такъ какъ, по уставу о воинской повинности и дѣйствующему военно-уголовному законодательству, для исключенія изъ службы достаточно присужденія къ наказанію, влекущему лишеніе всѣхъ особъхъ правъ и преимуществъ, то и нынѣ иногда бывають случаи подобнаго рода. Разновидность У. посредствомъ обмана составляетъ поврежденіе своего здоровья или такъ называемое членовредительство, когда виновный искусственно создаетъ реальную причину для увольненія или непріятія (см. XXIV, 12). 2) *У. посредствомъ самовольнаго оставленія службы*—см. Побѣгъ (XXIII, 949) и Отлучка самовольная (XXII, 431). 3) *У. посредствомъ неявки*—для военнотружущихъ, равно для чиновъ запаса и ополченія при призвѣвѣ ихъ на дѣйствительную службу или къ учебнымъ сборамъ, определяется по признакамъ побѣга и называется какъ побѣгъ, если продолжалось долѣе мѣсяца въ мирное и пятнадцать дней въ военное время (ст. 509 и 510 улож. и 140 воинск. уст. о нак.). Неявка подлежащаго воинской повинности для освидѣтствованія рассматривается уложеніемъ какъ нарушеніе формальное, облагаемое, по за-

численіи на службу, дисциплинарнымъ взысканіемъ. Иностраные кодексы (германскій, венгерскій) особо предусматриваютъ неявку съ цѣлью У., сопровождающуюся самовольнымъ оставленіемъ отечества. Дѣйствующее русское право о такихъ случаяхъ не упоминаетъ. По проекту улож. улож., подлежащій отбыванію воинской повинности за самовольное оставленіе отечества или невозвращеніе въ оное, съ цѣлью У. от военной службы, назначается тюрьмою на срокъ не ниже 6 мѣсяцевъ. 4) *У. от исполненія отдѣльных служебныхъ обязанностей*—отъ наряда въ караулъ, явки на ученіе, а равно отъ службы въ извѣстной мѣстности или отъ извѣстнаго рода службы (напр. строевой), обложено для военнотружущихъ, въ видѣ наказанія нормальнаго дисциплинарнымъ взысканіемъ; при повтореніи наказаніе значительно повышается (ст. 124 и 125 воинск. уст.). Для несостоящихъ на службѣ подобныя характеръ имѣють неисполненіе обязанности по припискѣ къ призывному участку, недоставленіе свѣдѣній, необходимыхъ для учета запаса, и т. п. (ст. 506, 516 и др. уложениа). К. - К.

*Уклоненіе от военной службы* (мед.).—Для достиженія этой цѣли прибегаютъ къ различнымъ способамъ и между прочимъ и къ производству искусственныхъ болѣзней и притворству. Такъ какъ цѣль поддѣлки всякой болѣзни—получить увольненіе отъ воинской повинности на болѣе или менѣе законномъ основаніи, то уклоняющіеся всегда имѣють это въ виду и образуются съ тѣми статьями закона, въ которыхъ указываются и описываются болѣзни, увольняющія отъ военной службы. Общими признаками притворныхъ и искусственныхъ болѣзней можно считать слѣдующіе (Орловъ): болѣзнь, не имѣющая заразныхъ свойствъ, встрѣчается у цѣлой группы лицъ въ одномъ призывномъ участкѣ, напр.: свищъ задняго прохода, прямая паховая грыжа и т. п. Второй признакъ—точное соотвѣтствіе болѣзни требованіямъ той статьи росписанія, по которой болѣзнь, послужившая образцомъ поддѣлки, увольняетъ отъ военной службы, а также отсутствіе въ организмѣ другихъ какихъ-либо болѣзненныхъ разстройствъ. Третій признакъ искусственно произведенныхъ болѣзней—возможность доказать въ большинствѣ случаевъ сравнительно недавнее происхожденіе болѣзни, несоотвѣтствующее показаніямъ больного о давности ея происхожденія. Четвертый общій признакъ—возможность произвести данную болѣзнь искусственно вслѣдствіе доступности той части тѣла, которая подвергается поврежденію. Пятый признакъ—несоотвѣтствіе между объективными данными и свѣдѣніями о причинѣ болѣзни. Къ числу притворныхъ недостатковъ относятся—увеличеніе и уменьшеніе роста, искусственное уменьшеніе объема груди—способъ, пригнѣяемый чаще всѣхъ другихъ пороки и вмѣстѣ взятыхъ. Изъ общихъ разстройствъ питанія—поддѣлка золотухи производится такъ: сперва стараются сильно истощить организмъ, затѣмъ дѣйствіемъ какого-либо химическаго вещества производится язва и сыпь на груди, шеѣ, язва поддержи-



ваются раздражением, лимфатическія железы распухают, а для большей убѣдительности вызывается и раздраженіе глазъ. Съ той же цѣлью У. болѣе часто, чѣмъ другіе способы, примѣняется истощеніе тѣла голоданіемъ, продолжительнымъ бодрствованіемъ; введеніемъ объемистыхъ инородныхъ тѣлъ въ прямую кишку достигаютъ расстройствъ кровообращенія въ брюшной полости и образованія водянки какъ брюшной, такъ и подкожной. Съ той же цѣлью вызываютъ острые припухлости суставовъ, искусственныя и притворныя контрактуры конечностей. Наблюденіе такихъ уклоняющихся ночью во время сна выясняетъ истину. Дѣлается это обыкновенно только на одномъ суставѣ. Путемъ искусственнаго раздраженія кожи поддѣлывается экзема, какъ о томъ пишутъ всѣ авторы, описывавшіе притворныя болѣзни, начиная съ Гавена, спеціальныя трудъ котораго о притворныхъ болѣзняхъ самый древній. Изъ хроническихъ паразитарныхъ болѣзней, привезаемыхъ искусственно съ указанной цѣлью, надо указать на парши и стригущій лишай. Стригущій лишай кромѣ того и поддѣлывается: добиваются искусственной лысины и посыпаютъ ее мукой. Прибѣгаютъ и къ искусственной подкожной эмфиземѣ шеи, мошонки и паховой области съ цѣлью симулировать зобъ, водянку яичка или мошоночную грыжу. Языки голени, производимыя искусственно по преимуществу на передней или передне-внутренней поверхности, имѣютъ обыкновенно овальную форму; производятся онѣ прижиганіемъ, механическимъ раздраженіемъ или примѣненіемъ ѣдкихъ веществъ. Введеніемъ подъ кожу шприцемъ Правациа раздражающихъ веществъ достигаются искусственныя флегмонозная воспаленія и гангрена. Изъ нервныхъ болѣзней съ указанной цѣлью симулируется наиболѣе часто падучая болѣзнь. Изъ другихъ болѣзней нервной системы симулируются всѣ виды паралича, но наиболѣе часто—одной конечности (моноплегія). Случаи симуляціи трясенія одной какой-либо части тѣла довольно часты. Изъ расстройствъ умственной дѣятельности наиболѣе часто симулируется слабоуміе, затѣмъ ступорозное состояніе и рѣже—даже бѣшенство. Симулирующій слабоуміе обыкновенно прикидывается безпаметнымъ, не знаетъ имени своего и т. п., неправильно называетъ предметы и невѣрно опредѣляетъ ихъ значеніе. При этомъ симулируются и другіе недостатки—напр., потеря чувствительности кожи, слабость зрѣнія, глухота, потеря рѣчи. Къ симуляціи слабоумія прибѣгаютъ чаще люди въ умственномъ отношеніи стоящіе ниже посредственности или даже слабоумные хотятъ казаться болѣе слабыми въ умственномъ отношеніи. Относительно возможности симуляціи различныхъ психозовъ, какъ манія, меланхолія и пр., людьми совершенно здоровыми въ умственномъ отношеніи согласія авторовъ нѣтъ. Французскіе авторы признаютъ возможность такой симуляціи, но указываютъ на ея трудность и рѣдкость. Нѣмецкіе психіатры (Шюле, Зандеръ, Крафтъ-Эбингъ и др.), считая чрезвычайно трудной такую симуляцію, скорѣе до-

пускаютъ въ удачныхъ случаяхъ существованіе психоза, чѣмъ кажущуюся симуляцію. Изъ русскихъ авторовъ д-ръ Говсвѣвъ въ своей работѣ «Симуляція душевныхъ болѣзней и патологическое притворство» высказывается въ томъ смыслѣ, что симуляція, особенно если она имѣетъ предметомъ поддѣлку сложнаго психическаго состоянія, говорить въ пользу душевнаго здоровья симулянта. Проф. Скржечка считаетъ важнымъ для распознаванія психическихъ симуляцій то обстоятельство, что психически больные обыкновенно не соглашаются съ признаніемъ ихъ душевнобольными, а симулянты боятся ограниченія душевной болѣзни поколебать вѣру въ ея существованіе. Только тщательное наблюденіе подозрѣваемаго въ притворствѣ въ спеціальномъ ѣдческомъ заведеніи можетъ дать правильный отвѣтъ по этому вопросу. Органъ зрѣнія часто служитъ объектомъ умысленныхъ поврежденій съ цѣлью У. отъ службы. Искусственно вызванныя конъюнктивиты встрѣчаются цѣлыми массами у призванныхъ и новобранцевъ. Иногда они служатъ причиной непоправимой порчи зрѣнія. Чаще всего производятся они механическимъ натраніемъ глазъ, иногда введеніемъ разныхъ ѣдкихъ веществъ. Съ цѣлью вызвать расширеніе зрачка вводятъ экстрактъ сонной одури (*Belladonnae*). Ѣдкія вещества съ цѣлью введенія ихъ въ глаза новобранцы часто хранятъ подъ ногтями большихъ пальцевъ. Слѣбота симулируется чаще на одинъ глазъ. При распознаваніи ея надо имѣть въ виду возможность исторической слѣботы. Изъ всѣхъ глазныхъ болѣзней слабость зрѣнія симулируется и производится искусственно чаще всего. Съ этой цѣлью дѣлаютъ насѣчки на роговицѣ, татуируютъ ее, ставятъ паявки къ виску. Чтобы симулировать слабость зрѣнія, зависящую отъ близорукости, нѣкоторые задолго до призыва начинаютъ носить сильно двояко выпуклыя очки. Спаденіе вѣкъ можетъ также симулироваться и производится искусственно. Изъ ушныхъ болѣзней, искусственно производимыхъ съ цѣлью У., наблюдаются искусственное суженіе или полное зарощеніе слухового прохода путемъ вливанія острыхъ ѣдкихъ веществъ, а также горячей жидкости въ ухо, которыми вызывается воспаленіе, а затѣмъ сморщивающееся рубцеваніе. Съ этой цѣлью производилось вливаніе въ ухо даже расплавленнаго свинца. Искусственно вызывались страданія ушей обыкновенно бывающія односторонними. Введеніемъ воздуха въ подкожную кѣлчатку шеи пытаются симулировать зобъ. Симуляція кровохарканья путемъ примѣси къ мокротѣ красокъ и крови изъ разныхъ частей рта, глотки, носа распознается микроскопическимъ и химическимъ изслѣдованіемъ, а также изслѣдованіемъ указанныхъ областей. Искусственные катарры вѣтвей дыхательнаго горла производятся посредствомъ вдыханія ѣдкихъ газовъ или паровъ нашатырнаго спирта, сѣрной кислоты, хлора и проч. Изъ другихъ болѣзней иногда симулируется оклохвъ съ цѣлью временнаго освобожденія отъ службы. Съ тою же цѣлью стараются вызвать серд-

цѣбіеніе пріемами разныхъ, такъ назыв. сердечныхъ средствъ. Искусственныя паховыя грыжи производятся посредствомъ особой операціи особымъ инструментомъ, имѣющимъ видъ щипцевъ, употребляемыхъ для растягиванія перчатокъ и вводимыхъ черезъ кожу мошонки въ переднее паховое кольцо, которое потомъ и разрываютъ—эти искусственныя грыжи обыкновенно называются прямыми (*hernia digesta*). Ночное недержание мочи изъ формъ неправильнаго мочеиспусканія часто симулируется. Съ цѣлью поддѣлки водяниа сѣмяннаго канатика или яичка вводятся подъ оболочки яичка воздухъ. Симуляція искривленія позвоночника часто встрѣчается, преимущественно въ шейной, грудной и поясничной его частяхъ. Достигается это продолжительнымъ упражненіемъ мышцъ, а для искусственнаго производства примѣняются разные корсеты, шины, повязки, сапоги съ каблучками неодинаковой высоты. Искривленіе таза можетъ быть достигнуто посредствомъ напряженія соответствующихъ мышцъ. Искусственно вызванное сведеніе пальцевъ, умышенное отрубленіе, искривленіе стопъ внутрь также практикуются съ цѣлью У. отъ военной службы. См. Орловъ, «Основы діагностики искусственныхъ и притворныхъ болѣзней у призываемыхъ къ военной службѣ и солдатъ» (СПб., 1894). Изъ собраннаго д-ромъ Юге матеріала У. отъ военной службы черезъ притворство и членовредительство во франц. арміи—1078 случаевъ—398 были притворщики и 680 членовредители. Больше всего даютъ притворщиковъ центральные департаменты, менѣе всего восточные департаменты Франціи, которые чаще другихъ испытывали ужасы войны и нашествія. Менѣе всего, по этимъ даннымъ, притворщиковъ среди интеллигентовъ съ высшимъ и среднимъ образованіемъ. Наибольшее число притворства было на долю двигательнаго аппарата—194, затѣмъ неврововъ 162, болѣзней мочеполовыхъ органовъ 41, глазъ 40, затѣмъ пищеваренія, общаго питанія но 30 случаевъ, ушныхъ заболѣваній 22, органовъ дыханія и кровообращенія 16, носа, рта, глотки и гортани 10, другихъ 19. Изъ 679 умышенно произведенныхъ членовредительствъ только 307 дали полную неспособность къ службѣ, остальные не привели къ пѣли. Ср. D-r Huguet, «Recherches sur les maladies simulées et mutilations volontaires observées de 1859 à 1894» (Пар., 1900). А.

**Уклоненіе отъ воинской повинности** (юрид.)—см. Уклоненіе отъ военной службы.

**Уклюшцы**—вырѣзы въ борть шлюпки, или же вилки, вращающіяся на вертикальномъ штырѣ, вставленномъ въ отверстія на планшрѣ шлюпки, на которые ставятся весла во время гребли.

**Укляискій** (баронъ Эмилъ Укляіскі) —польскій писатель († 1816); пріобрѣлъ извѣстность сочиненіемъ: «Briefe über Polen, Oesterreich, Sachsen» (Нюрнбергъ, 1808; переведено на нѣкоторые другіе языки).

**Укой**—заливъ Охотскаго моря въ Приморской области подъ 55°41' сѣв. шпр., дли-

ной до 6 морскихъ миль, вершина залива мелководна.

**Уколово**—три села Воронежской губ., Коротокскаго у.: 1) *Лѣсное У.*, въ 27 в. отъ у. г., при колодцахъ; жит. 2700; 2) *Старое У.* въ 62 в. отъ у. г., при рч. Ржавцѣ, жит. 3000; 3) *Новое У.* (Царь-У.), при ручьяхъ, въ 2 в. отъ Стараго У.; жит. 4150. Старое и Новое У. основаны какъ пограничныя укрѣпленія, въ 1600 г., выходцами изъ Стараго и Новаго Оскола; вокругъ этихъ селъ много кургановъ, въ которыхъ находятъ оружіе и др. металлическія вещи.

**Уколовъ** (Сергій Яковлевичъ, 1864—1897)—стихотворецъ-юмористъ, либреттистъ, авторъ цѣлаго ряда «Обзорнѣй», оперетокъ («Бѣдный Ионафанъ», «Наши Донъ-Жуаны»); сотрудникъ «Петербургскаго Листка», гдѣ помѣщалъ, подъ разными псевдонимами, фельетоны, стихотворенія и юмористическіе очерки.

**Укосительное движеніе** или *замедляющее движеніе*—такое, при которомъ скорость непрерывно уменьшается. Напримѣръ, движеніе тѣла, брошеннаго вертикально вверхъ, есть движеніе равноускорительное, при которомъ скорость равномерно убываетъ. Д. В.

**Украина**—такъ назывались юго-восточныя русскія земли Рѣчи Посполитой. Это названіе никогда не было официальнымъ; оно употреблялось только въ частномъ обиходѣ и сдѣлалось обычнымъ въ народной поэзіи. Границы земель, которыя были извѣстны подъ именемъ «украинныхъ», трудно опредѣлить, тѣмъ болѣе, что названіе это не было устойчивымъ и въ разное время обнимало собою неодинаковое пространство. Лучшій знатокъ исторіи У. въ польское время, А. Яблоновскій, полагаетъ, что въ половинѣ XVII столѣтія «название «У.» обнимало собой на Поднѣпровьѣ—повѣтъ кievскій (за исключеніемъ его сѣверной, древлянско-сѣверской лѣсной части), вмѣстѣ съ городомъ Киевомъ, а также дикія поля нижняго теченія Днѣпра, съ Запорожемъ; на Побужьѣ—всю старую Звенигородчину на «Синихъ водахъ», повѣтъ брацлавскій, сливавшійся съ полемъ очаковскимъ, и восточную половину повѣта винницкаго; западная половина этого повѣта, на самомъ Бугѣ, называлась скорѣй Подольемъ, брацлавское междуручье между Днѣстромъ отъ устья Мураховы и Бугомъ—Побережемъ. Такимъ образомъ въ обозначенныхъ предѣлахъ У. обнимала собой юго-вост. часть нын. губерніи Подольской, значительную часть Кіевской, развѣ только юго-западную часть Черниговской, всю Полтавскую и значительную часть губерніи Екатеринославской и Херсонской («Słownik geograficzny», т. XII, 773—774). На этомъ пространствѣ были въ древности князества кievское, переяславское, отчасти черниговское; небольшая часть юго-западной У. принадлежала къ Подольской землѣ. Въ XIV вѣкѣ всѣ эти земли подпали подъ власть Литвы, а со времени люблинской уніи (1569 г.)—и Польши. М. П. Погодинъ высказалъ—было предположеніе, что послѣ татарскаго нашествія все населеніе изъ этихъ областей убѣжало на сѣверъ, а вмѣсто него

сь Карпаты пришло новое население, при чем самое переселение состоялось незамѣтно. Такою же мысль высказывали польские писатели Грабовскій и Шайноха, называя новое население У. польскими выходцами. Мифъ послѣднихъ повторилъ Кулишъ въ своей «Исторіи возсожденія Русъ». М. А. Максимовичъ, а за нимъ и В. Б. Антоновичъ доказали, что никакого переселенія народа съ юга на сѣверъ послѣ татарскаго нашествія не было, а равно не было и заустѣнія У., которая отъ татарскаго нашествія пострадала даже меньше, чѣмъ Русь сѣверо-восточная. Гораздо болѣе значеніе для У. имѣло нашествіе въ 1482 г. крымскаго хана Менгли-Гирея, послѣ котораго У., особенно южная часть ея, такъ сильно была опустошена, что долго не могла оправиться. Постоянные набѣги татаръ и позже долго мѣшали заселенію края. Только въ началѣ XVI вѣка, когда набѣги эти ослабли, край сталъ мало-по-малу заселяться. Литовское правительство выработало цѣлую систему обороны края. У. пересѣкали три оборонныхъ линій, на которыхъ были расположены укрѣпленныя мѣста или замки. Къ замкамъ были приписаны села, населенныя боярами, которые за право владѣть землей обязаны были оборонять замки и высылать стражу въ поле, а также выступать въ походъ, въ случаѣ требованія воеводы или старосты. Изъ оборонныхъ линій средняя, на которой стоялъ Кіевъ, началась у верховьевъ Тетерева и Роси, переходила чрезъ Днѣпръ и упиралась въ низовья Десны. Крайними замками здѣсь были на западѣ—Житомиръ, на востокѣ—Остеръ. На сѣверъ отъ этой линіи шла линія подтско-сѣверская, долиной Припяти и надъ Днѣпромъ къ Деснѣ. На ней стояли замки Овручъ, Мозырь, Любечъ. Третья, южная линія, была выдвинута далеко въ степь. Ее охраняли замки: на Днѣпрѣ—Кацевъ и Черкасы, на Синей водѣ—Звенигородъ, на Бугѣ—Винница и Брацлавъ. Въ началѣ XVI в. эта послѣдняя линія была прервана, такъ какъ Звенигородъ былъ разрушенъ. вмѣсто него былъ основанъ замокъ въ Бѣлой Церкви. Въ исторіи заселенія У. нужно различать два періода: до люблинской уніи 1569 г. и послѣ. До люблинской уніи колонизація У. шла слабо. Сперва были заселены сѣверныя части У.; стали возвращаться на свои мѣста жители, загнанные на сѣверъ нашествіемъ Менгли-Гирея. За ними двинулись съ сѣвера на югъ и новые поселенцы. Пастырчу имъ съ юга шла колонизація туранская, такъ какъ туранцевъ много бродило въ степяхъ, прилегавшихъ къ Черному морю. Изъ-за Кавказа съ торговыми цѣлями пріѣзжали армяне и селились по городамъ. Евреямъ запрещалось селиться на У., и они являлись только тамъ, гдѣ находили себѣ сильныхъ покровителей, въ родѣ, напр., кн. Ильи Острожскаго, старосты винницкаго. Винница сдѣлалась исходнымъ пунктомъ для еврейской колонизаціи на У. Изъ-за Днѣстра также приходили поселенцы, но въ маломъ, сравнительно, количествѣ; ихъ называли обыкновенно волохамъ. Была и самовольная колонизація, состоявшая преимущественно изъ разнаго рода бѣглецовъ. Этого рода колонизація уходила далѣе въ степь, на низовья Днѣпра, и сливалась съ казачествомъ. Люблинская унія 1569 г. расширила районъ переселеній на У.: кромѣ переселеній съ сѣвера на югъ изъ литовскихъ областей, идетъ теперь много переселенцевъ и съ сѣверо-запада, изъ польскихъ областей, тѣмъ болѣе, что правительство практиковало въ широкомъ размѣрѣ раздачу шляхтѣ земель на У. Подкупивъ земли, шляхта старалась колонизировать ихъ, вызывая изъ разныхъ мѣстъ колонистовъ и общая имъ льготы. Помимо этой шляхетской колонизаціи, шла и другая, промышленная: рыбоводы, звѣророды и др. имѣли уходы въ степяхъ. Въ исторіи колонизаціи послѣ люблинской уніи бѣглецы также играли немаловажную роль. Сначала заселялись опустѣвшія въ дѣльствіе татарскихъ набѣговъ поселенія; затѣмъ основывались и новыя поселенія, при чемъ колонизація подвигалась постепенно въ степи съ сѣвера на югъ. Въ концѣ XVI в. и въ особенности въ XVII в. колонизація переходитъ съ праваго берега Днѣпра на лѣвый. Князь Вишневецкіе, владѣвшіе болѣею частью южн. Подтавской губ., начинаютъ заселять Посулье. Къ срединѣ XVII в. какъ правобережная, такъ и лѣвобережная У. уже въ достаточной степени была заселена колонистами, главнымъ образомъ малорускаго племени; между ними, впрочемъ, особенно на правомъ берегу, встрѣчалось также немало поляковъ, волоховъ, армянъ и евреевъ, на лѣвомъ берегу—бѣлорусовъ. Въ административномъ отношеніи У. дѣлилась на два воеводства—кіевское и брацлавское. Послѣднее было тѣкоторое время придаткомъ то воеводства кіевскаго, то земли волынской и только въ 1566 г. окончательно организовалось въ самостоятельное воеводство. Каждое изъ воеводствъ дѣлилось на повѣты. Въ 1654 году У. соединилась съ Москвою. По Андрусовскому договору 1667 г. лѣвобережная У. осталась за Москвою, правобережная—за Польшею. Съ этого времени для лѣвобережной У. обычнымъ названіемъ дѣлается Малороссія. На лѣвомъ берегу Днѣпра Украиной называлась официально только У. Слободская, т. е. теперешняя Харьковская губ. На правой сторонѣ Днѣпра названіе У. сохранилось за всѣми землями, составившими прежде кіевское и брацлавское воеводства и остававшимися во владѣніи Польши до самаго ея паденія. Ср. Малороссія (XXVIII, 492). См. Alex. Jablonowski, «Ukraina Zadnieprze» («Słownik geograficzny», т. XII и XIII); его же, «Zródła dziejowe» (т. XX и XXII); В. Б. Антоновичъ, «Монографія по исторіи западной и юго-западной Россіи» (т. I); М. Любавскій, «Областное дѣленіе литовскаго государства»; А. М. Лазаревскій, «Лубенщина и князь Вишневецкіе» (въ «Кіев. Старинѣ», 1896, т. LI); его же, «Историческіе очерки подтавской лубенщины XVII—XVIII вв.» въ «Чтеніяхъ въ Обществѣ Лѣтописца Нестора»; «Архивъ юго-зап. Россіи», ч. VII, т. I и II (предисловія проф. М. Ф. Владимирскаго-Буданова); М. Ф. Владимирскій-Будановъ, «Передвиженіе южно-русскаго населе-

щеніемъ изъ разнаго рода бѣглецовъ. Этого рода колонизація уходила далѣе въ степь, на низовья Днѣпра, и сливалась съ казачествомъ. Люблинская унія 1569 г. расширила районъ переселеній на У.: кромѣ переселеній съ сѣвера на югъ изъ литовскихъ областей, идетъ теперь много переселенцевъ и съ сѣверо-запада, изъ польскихъ областей, тѣмъ болѣе, что правительство практиковало въ широкомъ размѣрѣ раздачу шляхтѣ земель на У. Подкупивъ земли, шляхта старалась колонизировать ихъ, вызывая изъ разныхъ мѣстъ колонистовъ и общая имъ льготы. Помимо этой шляхетской колонизаціи, шла и другая, промышленная: рыбоводы, звѣророды и др. имѣли уходы въ степяхъ. Въ исторіи колонизаціи послѣ люблинской уніи бѣглецы также играли немаловажную роль. Сначала заселялись опустѣвшія въ дѣльствіе татарскихъ набѣговъ поселенія; затѣмъ основывались и новыя поселенія, при чемъ колонизація подвигалась постепенно въ степи съ сѣвера на югъ. Въ концѣ XVI в. и въ особенности въ XVII в. колонизація переходитъ съ праваго берега Днѣпра на лѣвый. Князь Вишневецкіе, владѣвшіе болѣею частью южн. Подтавской губ., начинаютъ заселять Посулье. Къ срединѣ XVII в. какъ правобережная, такъ и лѣвобережная У. уже въ достаточной степени была заселена колонистами, главнымъ образомъ малорускаго племени; между ними, впрочемъ, особенно на правомъ берегу, встрѣчалось также немало поляковъ, волоховъ, армянъ и евреевъ, на лѣвомъ берегу—бѣлорусовъ. Въ административномъ отношеніи У. дѣлилась на два воеводства—кіевское и брацлавское. Послѣднее было тѣкоторое время придаткомъ то воеводства кіевскаго, то земли волынской и только въ 1566 г. окончательно организовалось въ самостоятельное воеводство. Каждое изъ воеводствъ дѣлилось на повѣты. Въ 1654 году У. соединилась съ Москвою. По Андрусовскому договору 1667 г. лѣвобережная У. осталась за Москвою, правобережная—за Польшею. Съ этого времени для лѣвобережной У. обычнымъ названіемъ дѣлается Малороссія. На лѣвомъ берегу Днѣпра Украиной называлась официально только У. Слободская, т. е. теперешняя Харьковская губ. На правой сторонѣ Днѣпра названіе У. сохранилось за всѣми землями, составившими прежде кіевское и брацлавское воеводства и остававшимися во владѣніи Польши до самаго ея паденія. Ср. Малороссія (XXVIII, 492). См. Alex. Jablonowski, «Ukraina Zadnieprze» («Słownik geograficzny», т. XII и XIII); его же, «Zródła dziejowe» (т. XX и XXII); В. Б. Антоновичъ, «Монографія по исторіи западной и юго-западной Россіи» (т. I); М. Любавскій, «Областное дѣленіе литовскаго государства»; А. М. Лазаревскій, «Лубенщина и князь Вишневецкіе» (въ «Кіев. Старинѣ», 1896, т. LI); его же, «Историческіе очерки подтавской лубенщины XVII—XVIII вв.» въ «Чтеніяхъ въ Обществѣ Лѣтописца Нестора»; «Архивъ юго-зап. Россіи», ч. VII, т. I и II (предисловія проф. М. Ф. Владимирскаго-Буданова); М. Ф. Владимирскій-Будановъ, «Передвиженіе южно-русскаго населе-

нія въ эпоху Богдана Хмельницкаго» («Кіев. Стар.», 1888, кн. 7); В. Т. Ляскоронскій, «Иностранныя карты и атласы, относящіяся къ южной Россіи» («Чтенія въ Обществѣ Любопытца Нестора», кн. XII).

**Украинець** — периодическое издание, выходившее безрочно, книжками, въ 1859 и 1860 гг. Редактором-издателемъ былъ М. А. Максимовичъ (см.), наполовину наполнявшій его своими трудами.

**Украинка Новая**—см. Ново-Украинка (XXI, 300).

**Украинофильство.** — общественно-литературное движеніе среди малороссовъ Россіи и Галиціи. Моментъ зарожденія У. установить трудно. Национальное самосознаніе не замирало въ Малороссіи никогда. Литературное выраженіе оно стало находить съ начала XIX в., когда сказалось въ произведеніяхъ Котляревскаго, Гулака-Артемовскаго и Квитки. Позже, подъ влияніемъ романтизма и славянскаго возрожденія, появилось теоретическое У., которое, имѣя въ началѣ археологическую окраску, явилось затѣмъ малорусскимъ народничествомъ, а въ послѣднее время, въ Галиціи, сдѣлаось, въ лицѣ одной изъ своихъ фракцій, политической партіи, съ соціально-демократическимъ отбѣнкомъ (Франко). Начинатель малорусской литературы, Котляревскій, былъ вмѣстѣ съ тѣмъ и отцомъ У., хотя послѣднее у него не было ясно выражено. Онъ первый серьезно отнесся къ малорусской народности и ея быту. Не смотря на карикатурность его «Энеиды», въ ней проглядываетъ такое знаніе народа, которое могло быть получено только благодаря внимательному изученію, свидѣтельствуящему о сильной инстинктивной любви. Въ «Натадкѣ-Полтавкѣ», поставленной на сцену въ 1819 г., уже ясно видна идеализація народа, столь характерная для позднѣйшихъ украинскихъ народолобцевъ. Даже въ «Москалѣ-Чаривницѣ» сказываются, въ образѣ Тетяны, попытки такой-же идеализаціи, нѣсколько нарушающія плѣнность художественнаго впечатлѣнія. Котляревскій былъ однимъ изъ первыхъ этнографовъ-сборителей произведеній народнаго творчества. Онъ издавалъ малорусскія народныя пѣсни; имъ-же была доставлена часть малорусскихъ пословицъ, напечатанныхъ въ изданіи Снегирева: «Русские въ своихъ пословицахъ». Еще болѣе несомнѣнно значеніе Котляревскаго для дальнѣйшаго развитія У. По словамъ Кулиша, Котляревскій своими произведеніями напомнилъ малороссамъ, «что у нихъ есть родной языкъ не для того только, чтобы выбранный неисправнаго мужика». Почти одновременно съ Котляревскимъ появляется цѣлая плеяда малорусскихъ писателей, отчасти подражавшихъ ему, отчасти продолжавшихъ его дѣло. Таковы были В. А. Гоголь (отецъ Н. В. Гоголя), Вѣлецкій-Носенко, Гулак-Артемовскій, Думятратковъ и др. Къ началу XIX в. относится и дѣятельность наиболѣе крупнаго послѣ Котляревскаго малорусскаго писателя до-Шевченковскаго времени — Квитки. Съ 1816 г. начинается выходить «Украинскій Вѣстникъ»; въ 1818 г. появляется малорусская грамматика Павлов-

скаго, въ 1819 г. — «Опытъ собранія старинныхъ малорусскихъ пѣсень», кн. Цергелева. Способствовали пробужденію малорусскаго национализма стремленіе къ народности въ литературѣ, явившееся и на сѣверѣ Руси въ концѣ XVIII в., какъ реакція противъ ложно-классицизма, затѣмъ общій подъемъ национализма, обусловленный отечественной войной, и, наконецъ, западные вліянія, вызывавшія въ то время «возрожденіе» западныхъ славянъ. Интересъ къ малорусской народности въ началѣ XIX в. проявлялся не только среди малороссовъ Украины, но и въ польскомъ обществѣ. Такъ, уже въ 1805 г. въ «Pamiętnik Warszawski» была помѣщена статья о свадебныхъ и другихъ обрядахъ; въ 1811 г. вышла книга Игнація Червинскаго, дающая описаніе обычаевъ наддѣстровскаго населенія, жившаго между Стрыемъ и Ломпидей; въ началѣ XIX в. усердно собиралъ между прочимъ и малорусскія пѣсни извѣстный подъ именемъ Зоріана Долнга Ходаковский полякъ Адамъ Чарноцкій: матеріалы и статьи о малорусской народной поэзии появлялись въ львовскомъ альманахѣ «Pielgrzym lwowski». Между малорусскими изученіями въ Россіи и въ Галиціи скоро устанавливается связь. Такъ, первый сборникъ писемъ Максимовича (1827) заключаетъ въ себѣ двѣ пѣсни изъ «Pielgrzyma lwowskiego» и пять галицкихъ пѣсень, сообщенныхъ вилenskимъ профессоромъ Лобойкомъ. Съ другой стороны, польскій этнографъ Вацлавъ Зальскій, сборникъ котораго въ Галиціи произвелъ такое же сильное впечатлѣніе, какъ въ Россіи—сборникъ Максимовича, былъ знакомъ съ сборниками, выходившими въ Россіи, а будущіе дѣятели галицкаго возрожденія, Головацкій и Вагилевичъ, еще на школьной скамьѣ мечтали о созданіи въ Галиціи такого-же національнаго сборника, какъ сборникъ Максимовича. Начавшееся изученіе малорусской народности породило увлеченіе ею въ русскомъ и польскомъ обществѣ. Гоголь, пріѣхавъ въ концѣ 20-хъ годовъ въ Петербургъ, нашелъ тамъ такой интересъ ко всему малорусскому, который заставилъ его сначала думать о постановкѣ на сцену комедій его отца, а потомъ и самому взяться за изображеніе малорусскаго быта. Въ польской литературѣ малорусскія увлеченія создали плѣную «украинскую» школу, главными дѣятелями которой были уроженцы вѣнчанаго Юго-западнаго края. Подубрусѣлые или полу-ополченцы малорусские интеллигенты Украины и Галиціи почувствовали себя малороссами и стали стремиться къ возрожденію народности, которую въ Галиціи уже считали «погребенной», а въ Украинѣ—«исчезающей». Интересъ къ своей народности пробуждался даже въ тѣхъ малороссахъ, которые его, совершенно утратили. Въ этомъ отношеніи огромна роль Гоголя, съ его малорусскими разсказами. Какъ-бы ни былъ далекъ Гоголь отъ У. въ его позднѣйшихъ формахъ, онъ былъ до извѣстной степени малорусскимъ националистомъ: его любовь къ Малороссіи, романтическаго идеализація ея быта передавалась читателю и воспитывала будущихъ украинофиловъ. Тотъ самый Кулишъ, который впо-

слѣдствіи такъ строго осуждалъ Гоголя, въ началѣ своей литературной дѣятельности питалъ настоящій культъ этого писателя и болѣе, чѣмъ кто-либо изъ современниковъ, сдѣлалъ для памяти Гоголя (изданіе сочиненій, писемъ и матеріаловъ для біографіи). Вообще народность была въ 30—40-хъ годахъ у всѣхъ на устахъ, и малороссы, проникаясь убѣжденіемъ въ ея необходимость и законности, приближались къ У. Одинъ изъ органовъ официальной народности—«Маякъ», стяжавшій себѣ, въ общемъ, печальную славу, охотно открывалъ свои страницы малорусскимъ писателямъ и изслѣдователямъ; здѣсь появлялись повѣсти и стихотворенія Шевченка, стихотворенія Гулак-Артемовскаго, труды по малорусской этнографіи Костомарова, Срезневскаго и др. Къ направленію официальной народности примыкала одна изъ наиболѣе видныхъ малорусскихъ ученыхъ—Максимовичъ. Сочувственно относился къ малорусскому возрожденію и романтики славянофильскаго отбѣнка. Одинъ изъ раннихъ представителей этого течения, Вадимъ Пассекъ, въ своихъ «Путевыхъ очеркахъ» проявляетъ большую любовь къ малорусской старинѣ и народности. Связь У. съ славянофильствомъ была вообще настолько сильна, что самое теоретическое У. нѣкоторые опредѣляютъ какъ малорусское славянофильство. Источникомъ какъ того, такъ и другого было одно и тоже романтическое влеченіе къ старинѣ и народности, но различіемъ историческихъ традицій и современнаго положенія сѣв. и южной Руси обусловливается коренное различіе между У. и славянофильствомъ. Наиболѣе видными изъ старшихъ представителей украинофильства были Костомаровъ, Кулишъ и Шевченко. Костомаровъ въ своей автобіографіи говорить, что привязанность къ малорусской народности едва-ли не впервые была возбуждена въ немъ чтеніемъ «Вечеровъ на хutorѣ» и «Гараса Бульбы». Чтеніе Гоголя заставило Костомарова взяться за малорусскія пѣсни и думы, изданныя Максимовичемъ, и выучить ихъ наизусть, хотя малороссы потѣшались надъ его выговоромъ. Въ 1837—38 г. Костомаровъ слушалъ лекціи Шевырева и, вернувшись весной 1838 г. на родину, почувствовалъ «какую-то страсть ко всему малороссійскому»; у него явилось желаніе писать по-малорусски, а для этого ему пришлось сблизиться съ народомъ и учиться языку, которымъ онъ недостаточно владѣлъ. Въ Харьковѣ онъ встрѣчался съ Квяткой, Метлинскимъ, Гулак-Артемовскимъ, И. И. Срезневскимъ и другими людьми, такъ или иначе интересовавшимися Малороссіей и ея народностью. Переселившись на Волынь, Костомаровъ натолкнулся на воспоминанія о войнахъ Хмельницкаго (поѣздка въ Берестечко), сблизился съ поляками, среди которыхъ въ то время тоже жили малорусскія симпатіи; наконецъ, погнавъ въ Кіевъ, Костомаровъ встрѣтилъ и здѣсь тотъ же интересъ къ малорусской народности и сблизился съ Шевченко, Кулишомъ, Бѣлозерскимъ. Проникнутые украинофильско-романтическими мечтами, они образуютъ въ 1846 г. панславистское Кирилло-

Мееодіевское общество, центромъ котораго становятся Костомаровъ и Шевченко. Идеалъ этого общества былъ слѣдующій: 1) освобожденіе славянскихъ народностей изъ-подъ власти иноплемениковъ; 2) организація ихъ въ самостоятельныя политическія общества, съ удержаніемъ федеративной связи между ними; 3) уничтоженіе всякаго рабства, подъ какимъ бы оно выдѣло въ скрывалось; 4) упраздненіе сословныхъ привилегій и преимуществовъ; 5) религіозная свобода и вѣротерпимость; 6) при полной свободѣ всякаго вѣроученія, употребленіе единого славянскаго языка въ публическѣмъ богослуженіи всѣхъ существующихъ церквей; 7) полная свобода мысли, научнаго воспитанія и печатнаго слова и 8) преподаваніе всѣхъ славянскихъ нарѣчій и ихъ литературъ въ учебныхъ заведеніяхъ всѣхъ славянскихъ народностей. Малорусская народность разсматривалась кружкомъ какъ равноправная со всякой другой отдѣльной славянская народность. Опредѣленно постановкой этого тезиса члены Кирилло-Мееодіевскаго общества рѣшительно отличались отъ представителей болѣе ранняго малорусскаго націонализма, а также отъ Гоголя. Началомъ настоящаго У. можно считать именно образованіе этого кружка. Романтическіе взгляды на народность сыграли при этомъ весьма важную роль. Существованіе Кирилло-Мееодіевскаго кружка было непродолжительно. Доносъ обратилъ на него вниманіе III отдѣленія, и членовъ кружка постигла суровая кара, вовсе не соответствовавшая степеніи ихъ преступности. Шевченко отданъ былъ въ солдаты, Костомаровъ сосланъ въ Саратовъ. Испыталъ опалу и Кулишъ, который даже матеріалы для біографіи Гоголя долженъ былъ выпустить подъ чужимъ именемъ. Только въ 60-хъ годахъ У. опять получило возможность литературнаго выраженія. — Украинскія увлеченія въ Польшѣ обязаны были своимъ существованіемъ тому же романтизму, который содѣйствовалъ развитію У. среди русскихъ. Идея народности проводилась сознательно въ польской литературѣ уже «предтечей Мцкевича», Казимиромъ Бродзинскимъ; панславизмъ проповѣдывался поэтомъ и епископомъ Вороничемъ. Тѣ поляки, которые происходили изъ полонизированной западно-русской аристократіи и шляхты и не вполне утратили связь съ массой населенія, вернулись къ малорусской народности, интересъ къ которой въ польской литературѣ былъ возбужденъ еще ранше этнографическимъ ея изученіемъ. Наиболѣе видными представителями польской украинской школы были Антонъ Мальчевскій, Богданъ Залѣвскій и Северинъ Гошянскій. У. этихъ писателей соединялось съ чисто польской точкой зрѣнія на прошлое малорусской народности; они оставались на тѣхъ моментахъ, когда она дѣйствовала заодно съ поляками. Казаки польскихъ украинофиловъ былъ казакъ на службѣ у Рѣчи Посполитой. Языкомъ этихъ писателей былъ польскій; но польское романтическое У. выдвинуло и поэта, слагавшаго свои стихи на малорусскомъ нарѣчій. Это былъ Тимко (Тома) Падура, часто импровизи-

ровавший свои стихотворения на подобие народных эпических пѣвцовъ. Онъ жилъ при дворѣ польскаго магната, романтика Вацлава Ржевускаго, отличавшагося пристрастиемъ къ театральности и обрѣжавшаго себя цѣлой свитой «казакъ». Содержание поэзии Падуры было воспѣваніе подвиговъ казацтва, разсматриваемого съ чисто польской точки зрѣнія. Романтическое увлеченіе малорусской народностью и казачествомъ создало среди поляковъ политическую теорію такъ назыв. «казачофильства» или «хлопоманіи». Это было демократическое теченіе, особенно развившееся среди польской молодежи передъ послѣднимъ польскимъ возстаніемъ, но ведущее свое начало еще съ 30-хъ годовъ. Во время перваго польскаго возстанія отрядъ повстанцевъ, сформированный Ружицкимъ изъ волынской и кievской шляхты, казался участникамъ возстанія казацкимъ полкомъ. Позднѣе однимъ изъ офицеровъ этого отряда, Чайковскимъ, была сдѣлана попытка возстановленія въ Турціи Запорожской Сѣчи, съ тѣмъ же польско-казацкимъ отгѣнкомъ, какой носили казаки въ прозведеніяхъ украинской школы. Возстановленія сѣчи должна была, по мысли Чайковскаго, служить возрожденію Польши. Позднѣйшая «хлопоманія» сознавала уже права народной массы и смотрѣла на нее не съвѣсь розовые очки романтизма. Хлопоманы понимали необходимость освобожденія крестьянъ и религіозной терпимости. Въ 60-хъ годахъ хлопоманы частью слились съ русскими украинофилами, частью были увлечены польскимъ возстаніемъ, отношеніе къ которому малорусскаго народа значительно ослабило украинофильскія увлеченія польскаго общества. Польскія и русскія увлеченія малорусскою народностью оказали сильное вліяніе на пробужденіе національнаго самосознанія въ Галицкой Руси (см. Галицко-рус. литературно-обществ. движеніе, VII, 913).—Въ 60-хъ годахъ, когда «общественная жизнь въ Россіи получила болѣе простора, сталъ вновь возможность развиваться и У. Главными его дѣятелями были тѣже люди, которые были центромъ Кирилло-Меѳодіевскаго общества: Костомаровъ, Шевченко, Кулишъ. Литературное выраженіе свое обновленное У., нашло въ журналѣ «Основа», издававшемся въ Петербургѣ въ 1861—1862 г. на малорусскомъ и великорусскомъ языкахъ. Шевченко умеръ вскорѣ послѣ зарожденія «Основы», но въ журналѣ этомъ и послѣ его смерти печаталось много его произведеній, написанныхъ во время ссылки и послѣ нея. Руководящія статьи принадлежали по большей части Костомарову и были написаны на великорусскомъ языкѣ («Двѣ русскія народности», «Мысли о федеративномъ началѣ въ древней Руси», «Правда полякамъ о Руси», «Правда москвичамъ о Руси», «Крестьянство и крѣпостное право» и т. д.). Къ «Основѣ» примкнули и молодые украинофилы: В. В. Антоновичъ, Чубинскій, Конисскій, П. С. Ефименко, Номисъ, Новицкій. Украинофильство «Основы» значительно отличалось отъ У. Кирилло-Меѳодіевскаго общества. Украинофилы «Основы» не были уже тѣми романтиками-паславистами, какими

являлись нѣкоторые изъ нихъ въ 40-хъ годахъ. Ихъ программа была проще и трезвѣе. Освобождаясь отъ романтической мечтательности, У. становится малорусскимъ народничествомъ. Народничество въ то время было господствующимъ теченіемъ в общерусской жизни. На этому обстоятельству, однако, было обязано своимъ зарожденіемъ малорусское народничество. Народничество входило уже въ программу Кирилло-Меѳодіевскаго кружка; имъ была проникнута съ самаго начала поэзія Шевченко. Малорусское народничество одинаково по возрасту съ великорусскимъ, если не старѣе его. Новое У. стремилось къ просвѣщенію народа на родномъ ему языкѣ, къ изученію народа и сближенію съ нимъ. Дѣятельность украинофиловъ, однако, не могла развиваться свободно. Уже въ 1862 г. претрпѣла свое существованіе «Основа». Встрѣтили препятствія и просвѣтительныя начинанія украинофиловъ. Дѣятельность ихъ должна была свестись, главнымъ образомъ, къ изученію народа и развитію художественной литературы. Изученіе малорусской народности въ это время сдѣлало огромный шагъ впередъ. Изъ среды малорусской интеллигенціи выдвинулась цѣлая плеяда выдающихся ученыхъ и изслѣдователей — В. В. Антоновичъ, Драгомановъ, Потебня, Чубинскій, Житетскій и мн. др. Научное изученіе Малороссіи сосредоточилось, главнымъ образомъ, въ Киевѣ. Юго-западный отдѣлъ географическаго общества проявилъ весьма энергичную и плодотворную дѣятельность, оставленную въ 1875 г. закрытіемъ отдѣла. Въ 70-хъ годахъ изъ У. выдѣлилась «крайняя лѣвая», которая увлечена была начавшимся въ то время въ Россіи социалистическимъ революционнымъ движеніемъ. Во главѣ этой группы стоялъ профессоръ М. П. Драгомановъ, который, эмигрировавъ, издавалъ въ Женевѣ органъ радикальнаго украинофильства, «Громаду». Большинство украинофиловъ осталось, однако, въ сторонѣ отъ этого движенія. Этнографическія изученія, послѣ прекращенія дѣятельности западно-русскаго отдѣла географическаго общества и ограниченія свободы печатанія книгъ на малорусскомъ языкѣ, должны были значительно сократиться. Въ равной мѣрѣ ослабѣла производительность украинскихъ беллетристовъ. Въ 80-хъ годахъ не только не появилось новыхъ украинскихъ беллетристовъ, но и ранѣе выступившіе либо совсѣмъ перестали писать, либо писали только по-русски (Марко-Вовчокъ, Мордовцевъ и др.). Исключеніе составляютъ писатели драматическіе. Интересъ къ малорусской народности поддерживался только историческими изученіями и разработкой ранѣе собраннаго этнографическаго материала. Новыхъ этнографическихъ данныхъ появлялось мало. Главнымъ центромъ изученія остался Киевъ, гдѣ работаетъ В. В. Антоновичъ, создавшій цѣлую школу изслѣдователей историковъ (Багалъй, Грушевскій, Голубовскій и др.); въ Киевѣ же издается журналъ «Кіевская Старина», посвященный украинской старинѣ. Другимъ центромъ былъ Харьковъ, гдѣ изученіе Малороссіи въ другомъ направленіи ве-

жось покойнымъ А. А. Потебней и его учениками. Начиная съ 70-хъ годовъ въ Россіи У. и самый интересъ къ малорусской народности постепенно ослабѣваютъ. У. переносится въ Галицію, гдѣ продолжаетъ расти и развиваться (см. VII, 920).

**Литература.** Петровъ, «Очерки исторіи украинской литературы XIX в.»; Дашкевичъ, «Отзывъ о сочиненіи Петрова» (въ «Отчетъ о 29 присуд. нагр. гр. Уварова»); Пыпинъ, «Исторія русской этнографіи» (т. I и III); Пыпинъ и Спасовичъ, «Исторія славянскихъ литературъ» (о малор. лит. ст. Пыпина); Костомаровъ, «Автобіографія» (въ «Литературномъ наследіи» и, безъ пропуска важной главы, въ «Русской Мысли», 1885, кн. V и VI); Василевскій, «Современная Галиція» (СПб., 1900); журнальныя статьи о движеніяхъ въ Галиціи: «Вѣстн. Европы», 1888, № 7; 1886, № 9; 1892, № 11; 1887, № 1; «Русская Мысль», 1891, № 5.

*Н. Коробка.*

**Украинскіе уланскіе полки**—переименованы въ 1816 г. изъ четырехъ полковъ Украинскаго казачьяго войска. Въ 1817 г. 1-й полкъ разделенъ на два, получивше въ 1830 г. названія Украинскаго и Новомироградскаго; 2-й—тоже на два, наименованные въ 1830 г. Новоархангельскимъ и Елисаветградскимъ; изъ 3-го составлены 1-й и 2-й Бугскіе полки (2-й Бугскій въ 1830 г. названъ Одесскимъ); изъ 4-го образованы 3-й и 4-й Бугскіе уланскіе полки, въ 1830 г. переименованные въ Вознесенскій и Ольвиопольскій.

**Украинскіи 48-й драгунскій Ея И. В. великой княгини Ксеніи Александровны полкъ**—сформированъ въ 1891 г. изъ частей разныхъ драгунскихъ полковъ. Отъ бывшаго У. уланскаго полка къ нему перешли боевыя отличія—штандартъ и 11 серебряныхъ трубъ.

**Украинскіи 47-й пѣх. Е. И. В. вел. князя Владиміра Александровича полкъ**—сформированъ въ 1798 г. подъ названіемъ мушкетерскій ген.-майора Берга; въ 1801 г. получила наименованіе У. Боевыя отличія: 1) георгиевское полковое знамя за оборону Севастополя въ 1854—55 г.; 2) походъ за военное отличіе въ турецкую войну 1828—29 гг.; 3) знаки на шапки, съ надписью «за отличіе 7, 14 и 30 ноября 1877 г.».

**Украинскіи Вѣстникъ**—ежемесячный журналъ, издававшійся въ Харьковѣ, съ 1816 г. по 1819 г. Издателями были Евф. Матв. Филомоентскій, Разумн. Тим. Гонорскій и Гр. Фед. Квитка.

**Украинскіи Домоводъ**—ежемесячный журналъ, издававшійся Фед. Вас. Пильгеромъ, въ Харьковѣ, въ 1817 г.; всего вышли 2 книги.

**Украинскіи Зѣвурналъ**—издавался въ Харьковѣ при университетѣ, подъ редакціей А. В. Склабовскаго, въ 1824—1825 гг.

**Украинскіи лаудимиліціонскій корпусъ**—см. Ландмилиціи (XVII, 324).

**Украинцевъ** (Емельянъ Игнатьевичъ)—думный совѣтникъ; вступилъ въ службу подьячимъ въ посольскій приказъ въ 1665 г. нѣсколько разъ ѣздилъ съ посольствами въ Польшу, Швецію, Данію и Голландію. Въ

1675 г. былъ произведенъ въ дьяки и подписалъ, вмѣстѣ съ бояриномъ Матвѣевымъ, обязательство съ австрійско-цесарскими посланіями относительно титула русскихъ государей. Когда Матвѣевъ, въ 1676 г., подвергся ошаль, У. принялъ участіе въ управленіи дѣлами посольскаго приказа; въ 1677 г. былъ отправленъ вторымъ посломъ въ Варшаву; въ 1679 г. ѣздилъ къ малороссійскому гетману Самойловичу, для свѣщанія на счетъ дѣйствій противъ турокъ; въ 1680 г. велъ въ Варшавѣ переговоры о томъ-же предметѣ; въ 1681 г. получилъ званіе думнаго дьяка; въ 1682 г. участвовалъ въ составленіи акта объ уничтоженіи мѣстничества. Во время владычества Софіи У. сумѣлъ приобрести расположеніе кн. Голицына и, уступая ему первенство въ посольскомъ приказѣ, фактически завѣдывалъ дѣлами. Въ 1687 г. У. участвовалъ въ крымскомъ походѣ и въ низверженіи гетмана Самойловича; въ 1689 г. ѣздилъ отъ крымцевъ, вмѣстѣ съ Голицынымъ. Послѣ паденія Голицына У. присоединился къ его протавникамъ, сдѣлался главою посольскаго приказа и сохранилъ это званіе около 10 лѣтъ. Въ 1699 г. У. былъ назначенъ посломъ въ Константинополь и 3-го іюля 1700 г. заключилъ съ Портою миръ на 30 лѣтъ, за что былъ пожалованъ думнымъ совѣтникомъ. По возвращеніи въ Россію получилъ управленіе провиантскимъ приказомъ. Въ 1704 г., за корыстолюбіе, былъ битъ, въ Преображенскомъ, дубемъ, и ему велѣно было сдѣлать на Преображенскій и Семеновскій полки епанчи и 1400 шляпъ. И послѣ того, однако, онъ исполнялъ порученія по дипломатической части. Въ 1707 г. былъ комиссаромъ на люблинскомъ сеймѣ. Умеръ въ 1708 г., въ Венгріи, во время посольства къ кн. Ракоци.

**Украинскіе**—см. Мелизма.

**Украшенія** (Schmuck—нѣм., parure—франц.)—терминъ, подъ которымъ въ этнографіи понимаются всѣ тѣ объекты и предметы убранства человѣческаго тѣла, которые, независимо отъ своего первоначальнаго генезиса, либо съ самаго начала, либо съ теченіемъ времени стали предназначаться для того, чтобы вызывать въ другихъ благоприятныя для украшаемой личности эмоціи—эстетическія, эротическія, удивленія, уваженія, страха и т. п. Въ этнографическомъ значеніи своемъ слово У. съ одной стороны уже обыденнаго его значенія, такъ какъ охватываетъ только У., непосредственно относящіяся къ человѣческому тѣлу, выделяя всѣ другія У. въ области архитектуры, орнаментировки и пр.: съ другой стороны оно шире, охватывая и такіе виды первобытныхъ У., которыя съ обыденной точки зрѣнія считаются чѣмъ-то прямо противоположнымъ У., напр., такъ наз. уродованія тѣла, деформаціи, тагуированіе и т. п.

**Классификація.** У. можно подраздѣлить на двѣ большія группы: 1) У., являющіяся слѣдами извѣстныхъ плесообразныхъ воздѣйствій непосредственно на само тѣло человѣка—окрашивание, тагуированіе (см.), нѣкоторыя виды деформаціи (см.), куафюры (см. Уборы) и 2) У. въ видѣ *постороннихъ* объектовъ, тѣмъ или инымъ способомъ *прикрѣ-*

пальмыхъ къ тѣлу. Изъ первой группы намъ остается рассмотреть окрашивание тѣла. Этотъ способъ У. — одинъ изъ самыхъ древнихъ (окрашенные черепа въ до - историческихъ могиллахъ) и самыхъ распространенныхъ, сохранившихся и у цивилизованныхъ народовъ, въ видѣ употребленія румянъ, бѣлплъ, пудры, губной помады, подведенія бровей и т. п. Почти во всеобщемъ употребленіи оно у народовъ первобытныхъ и полукультурныхъ. Наибольше употребительные цвѣта окраски — черный, бѣлый, желтый, синий, зеленый и въ особенности красный. Въ Америкѣ красный цвѣтъ распространенъ отъ страны эскимосовъ до Патагоніи. Тотъ же цвѣтъ господствуетъ въ Австраліи и въ Африкѣ. Въ Азіи наряду съ краснымъ цвѣтомъ употребляется часто и желтый. Красный цвѣтъ остался любимымъ и у болѣе цивилизованныхъ народовъ (пурпурныя тоги классической древности). Черная краска въ большомъ употребленіи у чернокожихъ, которые столько же заботятся объ интенсификаціи своей природной темной окраски, какъ европейцы — объ интенсификаціи бѣлизны своей кожи. Синяя краска употребляется нѣкоторыми туземцами Америки; въ Южн. Калифорніи, напр., лицо и верхняя часть тѣла у дѣвушекъ окрашиваются въ свѣтло-синій цвѣтъ и посылаются толченной серебряной пудрой. Зеленую краску употребляли древне бритты. Бѣлой краской пользуются австралийцы для подведенія глазъ, для изображенія на тѣлѣ бѣлыхъ полосъ, для окрашивания лица во время траура и т. д. У племенъ, у которыхъ окрашивание достигло известной степени искусства, краски всѣхъ цвѣтовъ комбинируются, но все-таки преобладающій цвѣтъ всегда замѣтенъ. Формы и размѣры окрашивания находятся въ зависимости отъ условій климата и культуры. Новозеландцы, наприм., окрашиваютъ себя съ головы до ногъ однообразнымъ кирпичнымъ краснымъ цвѣтомъ; австралийцы выводятъ только красныя полосы на плечахъ и груди; тасманийцы красятъ волосы и лицо, малайцы — лицо и грудь, пидусы выводятъ на лбу красной краской свой кастовый знакъ. Еще болѣе разнообразіе въ рисункѣ, который отъ грубыхъ пятенъ, полосъ, черточекъ и т. п. примитивныхъ изображеній переходитъ въ изображенія животныхъ, растений и, наконецъ, въ художественный орнаментъ, подобный тому, который Швейнфуртъ видѣлъ на женахъ короля Момбутту (звѣзды, кресты, цвѣты, пчелы, пятна тигра, полосы зубра, мраморные прожилки, квадратики и т. д.). Удобостраемость краски даетъ возможность мѣнять способъ и цвѣтъ окраски при тѣхъ же обстоятельствахъ, при которыхъ цивилизованные люди мѣняютъ одежду. Первобытные народы имѣютъ спеціальныя краски для военныхъ походовъ, для религиозныхъ праздниковъ, для траура, а нѣкоторые — даже для каждаго настроенія. Австралійские дайеріи, предпринимаютъ путешествія за сотни миль [чтобы раздобыть охры, которую каждый неизменно носитъ съ собою для окрашивания въ томъ или другомъ случаѣ жизни. Матеріаломъ для окраски служатъ самыя

различныя вещества: кровь, сокъ ягодъ и деревьевъ, скорлупа кокосоваго орѣха, охра, глина, угольный порошокъ, индиго, красящее дерево, киноварь и т. д. Для приданія лшкости красящимъ порошкамъ прибавляются къ нимъ разныя жиры, сало, даже челоуѣчье (Австралія), иногда коровью мочу и вообще всякія нечистоты. Съ окрашиваніемъ соприкасается и обычай натиранія тѣла жирными или благовонными веществами, если оно не имѣетъ никакого утилитарнаго значенія. Такъ напр., многія американскія племена Тихоокеанскаго побережья, натеревъ тѣло саломъ, распускаютъ вокругъ себя цѣлыя тучи птичьяго (лебязяго или утинаго) пуха, который, прилипая къ тѣлу, образуетъ на немъ какъ бы покровъ птицы.

Особенность У. второй группы заключается въ томъ, что объектами ихъ служатъ предметы изъ внѣшняго міра, которые тѣмъ или другимъ способомъ прикрѣпляются къ тѣлу, либо непосредственно, либо въ видѣ одежды-У., либо У. на одеждѣ. Наибольше удобными мѣстами для У., говоритъ Линпертъ, являются тѣ части тѣла, которыя представляютъ природныя служенія подъ могущими служить поддержкой расширения мускуловъ и костей. Это — лобъ и виски съ выдающимися подъ ними скуловыми частями и ушными раковинами, шея съ великолѣпной поддержкой плечъ, погонца съ выдающимися бедрами, на ногахъ мѣсто подъ шиколоккой, на рукахъ, кромѣ служенія передъ кистью, предплечье съ выдающимся мускуломъ и, хотя въ меньшей степени, пальцы. Наибольше удобная форма для прикрѣпленія къ этимъ частямъ тѣла У. — обруччатая (Ringsschmuck), т. е. форма обруча, кольца или повязки (Селенка). Самый лучшій пунктъ прикрѣпленія — шея; поэтому ожерелья (см.) являются такимъ распространеннымъ типомъ У., начиная со времени до-историческихъ до нашихъ дней. За ожерельемъ по распространенности слѣдуютъ браслеты на рукахъ и ногахъ (послѣдніе — у народовъ, не носящихъ одежды), головные обручи, диадемы, пояса (см.), разныя повязки, наконецъ кольца, сравнительно поздно явившееся У. Какъ усердно пользуются первобытные люди всякимъ пунктомъ, болѣе или менѣе пригоднымъ для У., объ этомъ можно судить по У., укрѣпленнымъ на фалангахъ нижнихъ пальцевъ у женщины-тамилки (см. фиг.). Кромѣ естественныхъ пунктовъ прикрѣпленія пользуются еще отверстиями, искусственно продѣлываемыми въ тѣхъ или другихъ мѣстахъ тѣла — въ ушной раковинѣ, щекахъ, зубахъ, носовыхъ крыльяхъ и носовой перегородкѣ (деформаціи). Самымъ распространеннымъ, можно сказать, универсальнымъ У. этого рода, донныя еще употребляемымъ женщинами цивилизованныхъ странъ, являются ушные У., серьги. Менѣе распространены У. носа — продѣлываемы въ носовую перегородку или носовыя крылья сережки, палочки, кольца, перья, металлические шарки, раковины, камни и т. п. У. губъ встрѣчается только у немногихъ племенъ въ Африкѣ и Америкѣ. Особенную известность приобрѣлъ этотъ видъ У. у ботокудовъ (см.). Матеріалами, изъ которыхъ готовятся У. у



первобытных народов, на самых ранних ступенях, служат камни, зубы, когти, кости, волосы животных и людей, раковины, жемчуг, стекло, бусы, кораллы, жемчуг. У народов северных, употребляющих одежду, не довольствуются У. на открытых частях тела, но переносят У. на самую одежду. В покрой одежды постепенно вносятся изменения чисто эстетического характера; материал для одежды подвергается известному подбору (вводятся любимые цвета, комбинации цветов), искусственному окрашиванию, сплюсному или комбинированному, покрываются узорами и т. п. Къ одеждѣ прикрѣпляются еще У., гдѣ только возможно. Типичны въ этомъ отношеніи женскія хахаты изъ рыбьей кожи у гольдовъ и гилаковъ, гдѣ вся сынная покрыта нашитыми и выкрашенными въ разные цвета арабесками (прототипъ узорныхъ тканей), края обшиты узорами, а подолъ устья металлическими бляхами, ракушками и т. д. Фибулы (см.), застежки и верхнія пуговицы являются перенесеніемъ шейныхъ амулетовъ на одежду. Цѣлкомъ перенесены, какъ У. одежды, и пояса, которые у многихъ первобытныхъ народовъ бывають уборы чрезвычайно богато. У народовъ южныхъ самая одежда или одеждо-подобныя прикрыты изъ шкуръ, листьевъ и т. п. служатъ У. (см. фиг.). Такъ, у многихъ африканскихъ племенъ короли, обыкновенно такъ же обходящіе безъ всякой одежды, какъ и вѣхъ подданные, въ торжественныхъ случаяхъ накидываютъ на себя рубашки, въ качествѣ У. или символа власти. Любовь къ У. универсальна какъ у первобытныхъ, такъ и у цивилизованныхъ народовъ. У первыхъ она не только несравненно сильнѣе, но гораздо серьезнѣе: У. для нихъ—важное дѣло жизни, ради котораго они готовы отдавать дѣльные годы (женщины острововъ Polaw по 3—4 года употребляютъ на низверженіе десятковъ тысячъ обрѣзовъ раковинъ и дерева для поясовъ своихъ мужей), подвергаться лишениямъ (путешествіе дайеры за краской), истязаніямъ (татуированіе) и даже рисковать жизнью (ради украшенія себя скальпомъ врага). Вопросъ о *генезисѣ* У. еще не вышелъ изъ области споровъ. Одни склонны вывести его изъ общихъ биологическихъ основъ животнаго мира. На первый планъ обыкновенно выдвигается эстетическое чувство и половой инстинктъ. Зрительное чувство человѣка пріятно реагируетъ на все необыкновенное, на яркія краски, на ритмическое расположеніе цветовъ и т. д.—и этимъ пользуется первобытный человѣкъ, чтобы привлечь вниманіе женщинъ, обладающихъ которыми является результатомъ конкуренціи. Въ доказательство ссылаются на аналогіи изъ жизни животныхъ, особенно птицъ, который въ сезонъ любви не только охорашиваются, расправляя и прикрашивая свое опереніе, ловко выставляя на показъ наиболѣе окрашенныя части (павлины, голуби), но и умѣютъ пользоваться объектами вѣнчанной природы, чтобы окружить себя привлекательной обстановкой (напр. *Ambyornis inopata*, устранивающая нѣчто въ родѣ сада изъ яркихъ цветовъ и камешковъ, чтобы

вести туда свою возлюбленную). Указывается на то, что на самыхъ раннихъ ступеняхъ быта украшаютъ себя преимущественно мужчины, точно такъ же, какъ въ мірѣ животныхъ это дѣлають самцы, а не самки. Нѣкоторые представители первобытныхъ племенъ сами объясняли свое пристрастіе къ У. желаніемъ нравиться женщинамъ (Гроссе). Мотивомъ полового подбора Вестермаркъ объясняетъ даже генезисъ пояса стыдливости, такъ какъ открытые половые органы менѣе возбуждають половое чувство; но если-бы это дѣйствительно было такъ, то поясъ стыдливости былъ-бы универсальнымъ явленіемъ—чего на самомъ дѣлѣ нѣтъ (напр. у австралийскихъ племенъ, наиболѣе первобытныхъ) и притомъ служилъ-бы преимущественно украшеніемъ мужчинъ, между тѣмъ какъ въ дѣйствительности либо оба пола украшены имъ, либо одѣтъ женщины (андаманцы). Что украшеніе удовлетворяють эстетическимъ потребностямъ человѣка и что они играютъ роль въ возбужденіи эротическихъ эмоцій и, слѣдовательно, въ половомъ подборѣ—это несомнѣнно, но этнографія не обладаетъ ясными доказательствами того, что въ этихъ именно мотивахъ заключались первоначальные и притомъ главнѣйшіе мотивы генезиса У. Въ то же время въ распоряженіи науки имѣются обильныя доказательства того, какую огромную роль въ этомъ общецѣ играли мотивы утилитарныя, религиозныя и социальные. Окрашиваніе, справедливо признаваемое самымъ первичнымъ У., скорѣе всего было вызвано первоначально чисто утилитарными мотивами. Даже животныя, буйволы, слоны, медвѣди принимаютъ грязевыя ванны для защиты отъ мухъ, насекомыхъ, жары. Нѣтъ ничего удивительнаго въ томъ, что и человѣкъ въ жаркихъ странахъ прибѣгаетъ къ тѣмъ же средствамъ, обмазывая себя грязью, навозомъ, нечистотами, маслами. Отыскивая средства для обмазыванія, человѣкъ не могъ не наткнуться и на то или другое красящее вещество, какъ это мы видимъ въ Бразиліи, гдѣ предохраняющимъ средствомъ противъ москитовъ служитъ смѣсь кокосоваго масла и красной краски. Разъ окрашиваніе стало гигиенически необходимымъ средствомъ, оно могло подвергнуться эволюціи, подъ влияніемъ религиозныхъ, социальныхъ и эстетическихъ условий, какъ это мы и видимъ въ дѣйствительности на многочисленныхъ примѣрахъ. Среди современныхъ первобытныхъ племенъ самымъ первичнымъ считаются австралийцы; между тѣмъ у нихъ явственно видны религиозныя мотивы окрашиванія: Будучи тотемистами, они въ обрядной жизни, а тѣмъ болѣе во время религиозныхъ танцевъ и празднествъ инициаций юношества, вслѣдствіе стараются уподобляться тотему — и однимъ изъ средствъ къ тому является окрашиваніе въ цвѣтъ тотемнаго животнаго. Точно также окрашиванія въ знакъ траура имѣють религиозное значеніе (см. Трауръ). Предпочтеніе, оказываемое красному цвѣту, объясняется своеобразнымъ воззрѣніемъ на кровь и на договоръ крови (см. Татуированіе, XXXII, 681). Быть можетъ, первоначально окрашива-

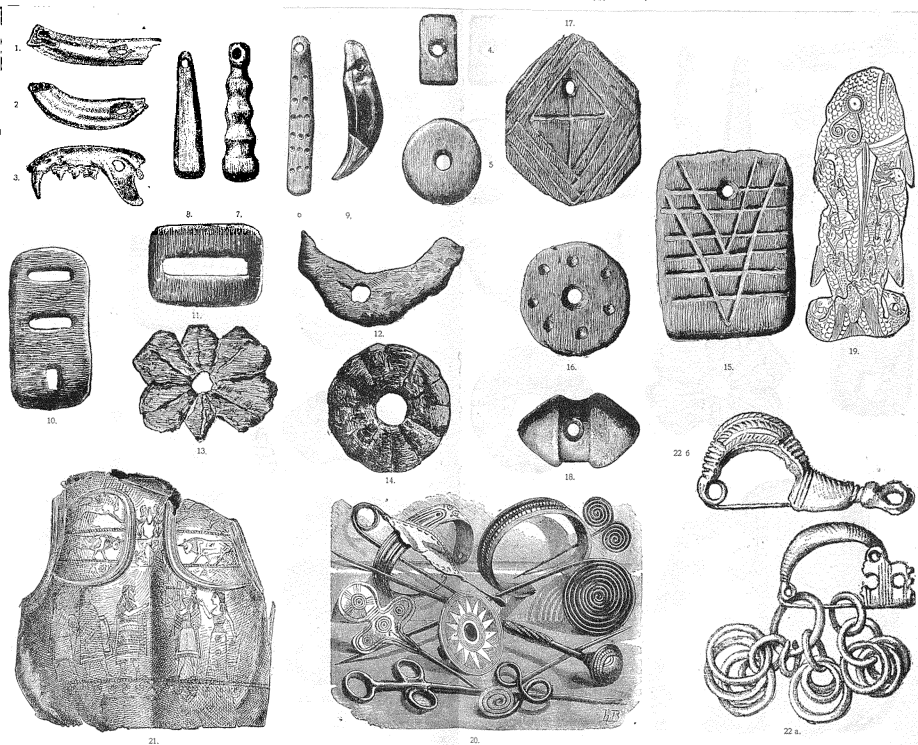

1-3 У амулети пещерного человека древне каменного вѣка просверленные рѣзцы лошади (1 и 2) и челюсть лиски кошки (Пещера Гелъфельс) 4, 5 6, 7, 8 и 9 У позавѣки изъ швейцарскихъ свайныхъ построекъ каменного вѣка №№ 4-8 изъ оленьяго рога и кости № 9-просверленный зубъ кичиного животного 10, 11, 12 13 14 15 16 и 17 У изъ глины камня и новокамениго вѣка Франконской Швабии 18 Ягтарные бусы ново каменного вѣка южной Швабии 19 Золотое У въ видѣ рыбы изъ древне сроднейской находки (Феттервальде, Нижняя Лузаци) 20 Бронзоваа У фибулы (застежки) булавки браслеты изъ свайныхъ построекъ Пещеры (Гарское озеро) 21 Фигуриня У на бронзовомъ паличѣрѣ изъ русла Альфы близъ Омени (Гальштатскій періодъ) 22 а 22 б Бронзовыя У-фибулы (застежки) изъ могильныхъ находокъ въ Гла зинавъ Босни

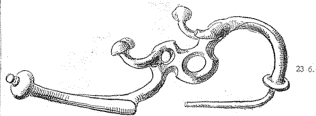

23 б.



23 в.

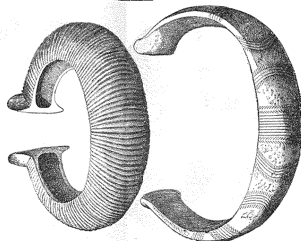

24

25



31.

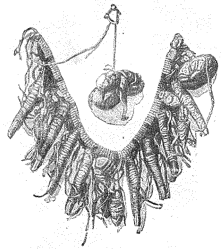

27.



28.



33



26



29



30



32



34.

23 а и 23 б Бронзовые эмблеиды фибулы из Крайны (Гальштатский период) 24 25 Бронзовые браслеты в виде свайных открытых обручей с концевыми шипами эпохи свайных построек 26 У современного индийца пласинки карой (пальцы в ушах и носовые губы) 27 Ожерелье из чешуйчатых пальмов и шаманов индийского племени апалков 28 У панауса (из Н Понеранн) с ожерельем из нанзаных на нити пластинки раковин 29 У на Соломоновых о вах пария, о вах, ожерелье и браслеты вокруг шеи — из собачьих зубов, на локтях обручи из слоновой кости на груди акуллы, в носовой перегородке вставлена палочка 30 Праздничная У на Соломоновых о вах пария, У из дорогих раковин (палочки) жемчуга, перья и др 31 Индуки с У в крыльях носа и нижнем губе и с обручами У (Ringschmuck) на руках и ногах, пальцы рук и ног. 32 Серебряный У на ногах тамилки (Передняя Индия) 33 У знатной сингалски (Цейлон) 34 Древняя гречанка, известно при полном отсутствии специальных У

ние производилось настоящей кровью животного, как это дѣлается и теперь еще у многих народов. Вслѣдствие анимизирования природы. все напоминающее кровь — красный сок дерева (напр. черемухи), порошок охры и т. п. — представляетъ первобытному человѣку настоящую кровью какого-то существа, чѣмъ-то такимъ же могучимъ, чудотворнымъ, какъ и кровь тотема (Штернбергъ). Отсюда та заботливость, съ которой относится первобытный человѣкъ къ процедурѣ окрашивания: ради нея онъ готовъ на всякія жертвы. Огромную роль въ гезеисѣ У. сыгралъ и фетишизмъ (см.), который видѣлъ въ каждомъ предметѣ странной, а тѣмъ болѣе животноподобной формы, могучее, высшее, чудотворное существо. Навѣсить на себя такіе объекты, какъ цѣнные амулеты-хранители, было вполнѣ естественно. Среди самыхъ древнихъ У. палеолитическаго периода мы уже встречаемъ въ видѣ У. окаменѣлости трилобита, да и до настоящаго времени японцы относятся къ окаменѣlostямъ, какъ къ фетишамъ. Есть основание думать, что желѣзо, бронза, янтари, драгоценные камни, кристаллы кварца (у австралийцевъ) первоначально были фетишами. Недаромъ желѣзо встрѣчается, какъ тотемъ, въ Африкѣ; у племенъ, не знающихъ желѣза или стекла, случайно попавшій кусокъ того или другога навѣшивается, на всякій случай, какъ «незнаемое божество», могущее быть полезнымъ. Что религиозный фетишъ можетъ быть принятъ посторонними за У. и со временемъ дѣйствительно обратиться въ таковое — примѣромъ этому служить принадлежность айнскаго культа: такъ называемое *инау*. Это — деревянные стружки, которыя, благодаря странному ихъ виду — сходству съ языками — считаются у айновъ лучшими посредниками между человѣкомъ и божествами (Штернбергъ). Имъ обвязываютъ себѣ голову, оконечности, туловище какъ болѣныя, такъ и шаманы во время камлания; имъ же повязываютъ себѣ голову всѣ вообще айны во время своихъ частей торжественныхъ церемоній. Вотъ этотъ-то чисто религиозный головной уборъ выставляется путешественниками и даже самими айнами начинать пониматься какъ У. Въ первобытныхъ обществахъ амулеты носятъ всякій; у многихъ племенъ каждый человѣкъ въ то же время является своимъ собственнымъ шаманомъ и, слѣдовательно, постоянно имѣетъ на себѣ цѣлую коллекцію костей, ногтей, перьевъ, металлическихъ и всякихъ другихъ фетишей. Постепенно такіе объекты, въ неизмѣнномъ видѣ или видоизмѣненіи эстетическими вліяніями (см. ниже), становятся У., обычными принадлежностями туалета. Однимъ изъ лучшихъ доказательствъ религиознаго характера украшеній служить крайняя индивидуализація ихъ даже среди самыхъ близкихъ по родству и сосѣдству племенъ. Такъ наприм., извѣстное губное У. ботокудовъ совершенно чуждо ихъ непосредственнымъ сосѣдямъ, которые въ другихъ У., быть можетъ болѣе древнихъ и вѣкогда общихъ, мало чѣмъ отъ нихъ отличаются. Такую же, если еще не болѣе важную роль играли *соціальныя мотивы*. Охот-

ничій и военный бытъ создалъ обычай надѣвать на себя реликвию убитыхъ звѣрей и перилателей (*трофеи*; см.). Какимъ образомъ трофеи преобразовываются въ У., объ этомъ можно судить по слѣдующимъ примѣрамъ: Амагтін, берущіе трофеями человѣческія челюсти, носятъ часто и металическія изображенія челюстей. Малагазы носятъ серебряныя У., представляющія подобіе зубовъ крокодила; у карибовъ, туписовъ, моксосовъ, амагтінцевъ, человѣческіе зубы и зубы вѣлболѣе страшныхъ звѣрей вставляются въ браслеты и ожерелья. Гибчасы, прокалывая себѣ губы, носъ и уши, вдвѣваютъ въ нихъ золотыя стрѣлы по числу убитыхъ враговъ — и Спенсеръ справедливо полагаетъ, что эти стрѣлы замѣнили собою первоначальные настоящіе трофеи. Съ усложненіемъ общественнаго строя, съ выдѣленіемъ классовъ воиновъ и управителей, трофеи дѣйствительные и ихъ изображенія становятся привилегированными *знаками отличія* высшихъ классовъ и запретными У. для низшихъ. Запретъ, въ свою очередь, дѣйствуетъ какъ усиливающая стимулъ и безъ того сильного подражанія высшимъ классамъ. Всѣ древнія и позднѣйшія государства знали подобныя запрещенія, постепенно падавшія и замѣнявшіяся другими. Въ Перу никто изъ простаго народа не могъ употреблять золота и серебра, развѣ съ особаго разрѣшенія. Въ Римѣ опущенная пурпуромъ тога была сначала привилегіей высшаго ранга, а во время 2-ой пунической войны ее носили даже дѣти вольноотпущенниковъ. Золотыя кольца прежде носились только послами, а со времени Адриана стали общедоступными. Во Франціи въ началѣ среднихъ вѣковъ вѣковыми классамъ общества запрещалось носить шелкъ и бархатъ; еще въ XVI в. женщины сажали въ тюрьму за пошению одежду, присвоенныхъ высшимъ классамъ. Въ обществахъ, не знающихъ классовыхъ привилегій на одеждѣ и У., ту же роль исполняютъ развитіе обмѣна и экономическое неравенство. Выставленно на показъ трофеевъ въ обществахъ военныхъ соотвѣтствуютъ въ гражданскомъ обществѣ выставленіе богатствъ, цѣнностей; все, что только хоть сколько-нибудь удобоносимо, прикрѣпляется къ тѣлу, достигая иногда невозможныхъ размѣровъ. Во многихъ городахъ Индіи люди носятъ на себѣ *всѣ* свои драгоценности. У племенъ динка и бонго верховьявъ. Нила женщины обвѣшиваютъ себя желѣзными У., въ которыхъ превышаетъ 50 фунтовъ. Выдающаяся роль драгоценныхъ металловъ, какъ мѣновыхъ знаковъ, и растущее стоклопене богатствъ у выснихъ классовъ заставляеть послѣдніе все болѣе и болѣе превращать свои излишки цѣнности въ У. и чаще мѣнять формы У., чтобы тѣмъ самымъ выдѣлиться изъ массы. Эта погоня за новыми видами У. въ средѣ богатыхъ классовъ и стадное подражаніе низшихъ создаетъ въ культурныхъ странахъ то, что называется модой. Быстрымъ накопленіемъ богатствъ и все растущимъ неравенствомъ объясняется и то, что эволюція У. идетъ въ направленіи не эстетическомъ, а грубо-тщеславномъ — направленіи регрессив-

ное, потому что очень древнія страны, как Японія и классическая Греція, сумѣли достигнуть въ дѣлѣ У. благородной простоты, обходясь безъ кричащихъ и дорогихъ У. Хотя генезисъ У. главнымъ образомъ покоится на мотивахъ утилитарныхъ, религиозныхъ и социальныхъ, но эстетическая сторона съ самаго начала играла большую роль въ эволюціи У. Именно она обратила объекты культа, трофеи и знаки отличія въ У. Эстетика внесла сюда ритмъ и симметрію, видоизмѣнила, сообразно художественнымъ требованіямъ, объекты, первоначально ничего общаго не имѣвшие съ У. Внеся ритмъ въ грубое ожерелье ботокуда, состоящее изъ чередующихся черныхъ бусъ и бѣлыхъ зубовъ, бывшихъ, вѣроятно, первоначально простыми амулетами, оправивъ кровавый трофей ашанти въ золотой обручъ, превративъ грубую окраску отъ москитовъ въ симметрично комбинированные цвѣта и т. д., художничество первобытнаго человѣка въ концѣ концовъ заставило забыть первоначальный генезисъ и цѣль объекта и обратило его въ самостоятельное У. Исторія этого художественнаго процесса входитъ уже въ область *эволюціи искусства*. Кромѣ общей литературы по этнографіи и социологіи ср. Э. Гроссе, «Die Anfänge der Kunst» (Фрейб., 1894); J. Lipps, «Ueber die Symbolik unserer Kleidung» и «Ueber Formenschönheit, insbesondere des menschlichen Körpers» («Nord und Süd», т. XLV); G. Sempier, «Ueber die formelle Gesetzmässigkeit und dessen Bedeutung als Kunstsymbol» («Akad. Vorträge», 1, Цюрихъ, 1856); E. Selenka, «Der Schmuck des Menschen» (Б., 1900); Joest, «Tatowiren, Körperbemalen etc.» (Б., 1887); Schurtz, «Grundzüge einer Philosophie der Tracht»; Д. Анучинъ, «Какъ люди себя украшаютъ и уродуютъ» (сб. «Пророда», 1876, кн. 3).

Л. Штернбергъ.

**Укропное масло** (масло волошскаго укропа, Oleum Feniculi, Fenchelöl, Essence de Fenouil, Oil of Fennel)—получается перегонкой съ водянымъ паромъ измельченныхъ сѣмянъ укропа (Feniculum officinale, Anethum Feniculi), разводимаго въ большихъ количествахъ въ Германіи, на югѣ Россіи, во Франціи, Италіи, Индіи, Японіи и пр. При перегонкѣ измельченныхъ сѣмянъ получается 4—6% масла; остатки отъ перегонки считаются, подобно тмину, пѣтнимъ питательнымъ матеріаломъ для скота. У. масло при обыкновенной температурѣ представляетъ безцвѣтную или слегка желтоватую жидкость характернаго укропнаго запаха и вначалѣ горьковатаго камфарнаго, затѣмъ сладкаго вкуса. Вращаетъ плоскость поляризаціи вправо,  $[\alpha]_D^{20} = +12^\circ$  до  $+24^\circ$ ; уд. в. 0,965—0,975. Температура застыванія нормальнаго масла лежитъ около  $+3^\circ$  до  $+6^\circ$ . Болѣе высокая температура застыванія указываетъ на болѣе высокое качество масла. У. масло растворимо въ равной части 70%-го спирта. Химической составъ масла: 1) *шифель* и *лимонель*—нѣсколько процентовъ; 2) *фенхонъ*,  $C_{10}H_{16}O$ , кетонъ еще не установленнаго строенія—иногда замѣтныхъ количествъ, иногда же полное отсутствіе; такъ, румынское, галиційское и японское У. масла характеризуются горькимъ

вкусомъ, зависящимъ отъ присутствія фенхона. Въ сладкихъ же маслахъ — французскомъ, македонскомъ, нерѣдко русскомъ — фенхонъ совсѣмъ отсутствуетъ; 3) *анетолъ*,  $C_{15}H_{22}O$ ,  $C_{15}H_{20}O$ ,  $CH:CH.CH_2$  (метилвый эфиръ параоксизоаллилбензола), 50—60%; главная составная часть масла; представляетъ блестящие сильно пахучіе кристаллы, плав. при  $20^\circ$  и кип. при  $230^\circ$ . Примѣняется въ качествѣ вусогого вещества, чаще въ медіцинѣ — какъ вѣтрогонное. А. С. Г. А.

**Укропъ** (Anethum graveolens L.)—однолѣтнее растение изъ зонтичныхъ. Листья глупо-тройко-перистые, съ нитевидными линейными участками. Зонтики цвѣтныя лишены покрывала и покрывальца. Продолговатые крылатые плоды со спинки сильно сплюснуты. Извѣстное огородное растение, употребляемое въ пищу какъ приправа и главнымъ образомъ для соленія огурцовъ, благодаря сильному ароматическому запаху. Родина У.: Индія и Персія, можетъ быть и Египетъ, занесенъ и въ южн. Европу. Кромѣ того укропомъ ошибочно называютъ различныя зонтичныя растенія; такъ—конский У.—Oenanthe Phellandrium L., сладкій или воложскій У.—Foeniculum vulgare Mill. (см. Фенхель). В. Тр.

**Укрощенье животныхъ.**—У. животныхъ и преимущественно дикихъ звѣрей, какъ стремленіе человѣка подчинить ихъ своей волѣ, составляло любимое занятіе многихъ еще въ глубокой древности. Присутствіе звѣрца и людей, занимавшихся У. этихъ звѣрей, не представляло рѣдкости при дворахъ королей и влстителей древнихъ ассирийцевъ, вавилонянъ, грековъ и римлянъ. Когда однажды одинъ изъ львовъ Сарданапала вырвался изъ звѣрнца и бѣгалъ во всему городу, приводя всѣхъ въ ужасъ—Сарданапалъ вышелъ къ нему навстрѣчу, подозвалъ его, и левъ, увидавъ короля, пошелъ за нимъ, какъ собака за своимъ хозяиномъ.—Во многихъ-же подобныхъ случаяхъ дикіе звѣри были, по указаніямъ древнихъ авторовъ, искусственно обезоруживаемы (exarmatos), т. е. лишены зубовъ и когтей.—Сенека пишетъ въ письмѣ къ Люцилю: «существуютъ укротители дикихъ звѣрей, которые... не довольствуются однимъ уничтоженіемъ звѣрскихъ инстинктовъ у звѣрей, но стараются приучить ихъ жить подъ однимъ кровомъ съ человѣкомъ. Укротитель льва кладетъ свою руку въ его пасть; приставленный къ тигру сторожъ цѣлуетъ послѣдняго; эіопскій скомогоръ приучаетъ слона становиться на колѣни, ходить по канату».—Наконецъ, на нѣкоторыхъ древнихъ камняхъ находятся изображенія медвѣдей и ихъ укротителей, что также ясно свидѣтельствуетъ о томъ, что У. животныхъ было хорошо извѣстно и древнимъ народамъ. Въ настоящее время У. животныхъ процвѣтаетъ почти во всѣхъ городахъ міра и тѣ поразительные результаты, которые достигаются нѣкоторыми выдающимися укротителями, привлекаютъ тысячи людей. Весь секретъ У. животныхъ и преимущественно дикихъ звѣрей заключается въ отсутствіи боязни, — въ безстрашіи. Въ каждый моментъ — по словамъ одного укротителя Д.

укротитель долженъ имѣть такой подъемъ энергіи, чтобы быть въ состояніи дойти до звѣря и хлыстомъ заставить его подчиниться себѣ, т. е. исполнить то, что отъ него требуется. Это присутствіе энергіи, и непремѣнно активной, необходимо дѣйствительно имѣть, а не показывать только ее. Звѣря обмануть очень трудно; приемы острастки на него почти не дѣйствуютъ; онъ подчиняется только настоящей сильной волѣ, выраженной въ ясныхъ, рѣшительныхъ и ловкихъ, въ смыслѣ техники, приемахъ. Не требуется, однако, какой-либо особенной формы для проявленія такой энергіи, т. е. это не значитъ, что укротитель долженъ обязательно обладать выразительными, огненными глазами, атлетической фигурой, широкими пластическими жестами и т. п. Энергія, сильная рѣшительная воля или то, что въ спортѣ называется «сердцемъ», можетъ проявляться и въ неблагопріятной наружной формѣ. Съ дикими звѣрями слѣдуетъ обращаться какъ съ дѣтми, которыхъ желаешь воспитать (см. напр. Uplio Faimali, «Memoiren eines Thierbändigers, gesammelt von P. Mantegazza», 1880). Они должны убѣдиться въ томъ, что укротитель имѣетъ самыя благія намѣренія, что пища и молоко приноситъ имъ регулярно все тѣмъ-же лицомъ. Но въ то-же время они должны твердо знать и помнить, что тотъ-же человекъ ихъ превосходить своими силами. Эти представленія должны быть имъ внушены съ самаго начала, смотря по обстоятельствамъ—въ зависимости отъ рода и характера звѣрей—то ласковымъ обращеніемъ, то помощью кнута, снабженнаго металлической кнопкой, возвышеніемъ голоса, повелительнымъ, энергичнымъ взглядомъ. Чары взора укротителя, о которыхъ такъ много говорятъ, на самомъ дѣлѣ имѣютъ значеніе лишь настолько, насколько во взорѣ выражается большой запасъ хладнокровія, силы и мужества, возможность, такъ сказать, этого запаса скрытой энергіи перейти моментально, при первомъ же протестѣ со стороны животного, въ свободную энергію, въ рядъ быстрыхъ и опасныхъ для животного движеній. О какихъ-либо особыхъ воздѣйствіяхъ взора укротителя на звѣря, приводящаго его въ особое состояніе на подобіе гипнотическаго, и рѣчи быть не можетъ. Большинство современныхъ укротителей убѣдительно доказываютъ несправедливость такого предположенія тѣмъ, что становятся спиною къ звѣрямъ во время исполненія своихъ фокусовъ съ послѣдними. Понятно, съ другой стороны, укротитель имѣетъ въ своемъ распоряженіи, во время дрессировки животныхъ, цѣлый рядъ орудій, которыми и пользуется въ случаѣ надобности. Сюда относятся, напр., кромѣ вышеупомянутаго кнута, постоянно имѣющагося въ рукахъ укротителя: желѣзныи пруть, конецъ котораго накаливается подчасъ, пара деревянныхъ, тяжелыхъ палокъ, служащихъ для усиленія повелительности тона при возвышеніи голоса и т. п. Кромѣ того, при дрессировкѣ очень опасныхъ звѣрей опытная прислуга, находящаяся вѣдъ клѣтки, все время зорко слѣдитъ за всѣми движеніями укрощаемаго животного, чтобы дѣйствовать, въ случаѣ необходимости,

длинными палками или желѣзными прутами, снабженными крѣпкими крючками или безъ таковыхъ, но накаленными предварительно, и удерживать, такимъ образомъ, звѣря при его желаніи кинуться на укротителя. Интересно, съ психологической точки зрѣнія, то, что нѣкоторые укротители прибѣгаютъ къ сомнительному приему, когда впервые входятъ въ клѣтку какого-либо дикаго звѣря: они показываютъ ему въ обнаженномъ видѣ. По рассказамъ нѣкоторыхъ укротителей, видъ обнаженнаго человѣка производитъ на звѣрей сильное впечатлѣніе и вызываетъ даже страхъ. Гораздо рациональнѣе познакомиться съ характеромъ звѣря заранее, до вхожденія въ клѣтку, чрезъ рѣшетку и познакомиться, съ другой стороны, и самого звѣря съ собою, приучить его къ своему голосу, движеніямъ и т. д., и тогда только войти въ клѣтку. При обладаніи «сердцемъ», въ спортивномъ смыслѣ слова, и умѣніемъ распознавать психику животныхъ, т. е. характеръ и данное настроеніе животного, — искусство У. и дрессировка звѣрей низводится на сравнительно несложное занятіе, ибо техническіе приемы, употребляемые при дрессировкѣ, довольно просты и однообразны. При помощи этихъ двухъ качествъ укротителю удастся съ скоромъ времени приучить укрощаемаго звѣря видѣть въ себѣ—все то же высшее для него существо, снабжающее его, смотря по обстоятельствамъ, то вкусной пищею, то жестокими ударами. Укротитель долженъ быть въ глазахъ животнаго источникомъ всего хорошаго и всего дурнаго—выспимъ созданиемъ въ составляющей для него весь міръ клѣткѣ. Съ этой точки зрѣнія становится понятной и возможность соединенія различныхъ дикихъ звѣрей, не терпящихъ обыкновенно другъ друга; объясняется это именно его безграничнымъ авторитетомъ: появляясь среди своихъ львовъ, тигровъ и пантеръ, они отвлекаютъ ихъ другъ отъ друга и принуждаютъ, пренебрежаясь ихъ сосредоточивать все ихъ вниманіе на немъ,—онъ царствуетъ между ними. Въ хорошемъ укротителѣ долженъ соединяться и гармонически дѣйствовать цѣлый рядъ разнообразныхъ качествъ: страстная любовь къ опаснымъ предпріятіямъ, безстрашіе, мужество, хладнокровіе, но не безчувственность, желѣзная воля, ловкость, но прежде всего необычайная наблюдательность. Техническая сторона У., т. е. самыя приемы, не сложны и мѣняются, какъ было упомянуто выше, въ зависимости отъ рода, возраста и характера звѣря. Главный приемъ—это ласка съ тѣми, которые поддаются ей, и строгость съ другими. Въ томъ и другомъ случаѣ требуется постепенность дѣйствія, спокойствіе и много терпѣнія. Есть звѣри, которые повинуются только ласковымъ приемамъ; есть звѣри, которыхъ только хлыстомъ или палкой можно заставить слушаться, но есть и такіе, которыхъ нельзя ударить и разу. Нѣкоторые изъ звѣрей совсѣмъ не поддаются дрессировкѣ, какъ напр. ягуаръ, принадлежащій къ породѣ кошекъ и отличающійся кровожадностью и строптивостью. До сихъ поръ всѣ попытки дрессировки этого вида кошекъ не увѣнчались успѣхомъ, между

тѣмъ какъ тигры, когуары—такъ наз. серебристые львы,—умы, пантеры или леопарды легче поддаются дрессировкѣ. Но всѣ они, въ особенности леопарды, злы, фальшивы, мало привикаютъ къ человѣку и бросаются при дрессировкѣ не с середины, а изподтишка сзади, ничѣмъ не выразивъ своего желанія напасть, какъ это дѣлаютъ другіе звѣри, напр. левъ, медвѣдь и др. За ягуаромъ, по малой пригодности къ дрессировкѣ, слѣдуетъ бѣлый медвѣдь. Онъ поддается дрессировкѣ туго, къ человѣку не привыкаетъ, ласка къ нему непримѣнима, понятливостью обладаетъ очень ограниченной. Если итѣ хлыста или желѣзнаго прута къ ничто не напоминаетъ о недавнемъ наказаніи, онъ катится въ ноги или поднимается на заднія лапы, чтобы заключить укротителя въ свои могучія объятія. Все, чему можно научить его—это прыганіе черезъ барьеры и участіе въ фигурахъ, пирамидахъ, гдѣ онъ усаживается въ определенное мѣсто и сидитъ нѣкоторое время до перемѣны группы. Бѣлаго медвѣдя можно выдресировать только пойманнаго молодымъ или рожденнаго въ неволѣ. Чтобы смирить ихъ кровожадность, бѣлыхъ медвѣдей не слѣдуетъ кормить мясомъ, а лишь хлѣбомъ и овощами (см. J. v. Pleyel, «Moderne Tierdressur», «Zoolog. Garten», 41 Jahrg., стр. 174, 1900). За бѣлымъ медвѣдемъ можно поставить тигра, королевскаго и простаго. Его укротать легче бѣлаго медвѣдя, онъ лучше привыкаетъ къ человѣку, къ ласкѣ, въ особенности, если онъ родился или выросъ въ неволѣ. По своимъ кровожаднымъ инстинктамъ, ловкости, силѣ и хитрости—это былъ-бы опаснѣйшій звѣрь, но онъ трусливъ, въ немъ нѣтъ королевской отваги льва, а потому съ нимъ легче справиться. Если дрессированныхъ тигровъ и встрѣчается меньше, чѣмъ львовъ, то это лишь потому, что тигры хуже переносятъ неволю, часто заболѣваютъ (воспаленіемъ легкихъ) и крайне туго плодятся. Тигрицы, какъ и леопарды, часто не донашиваютъ, а родившихся очень рѣдко выкармливаютъ. Леопарды, которые во многомъ похожи на тигровъ, въ неволѣ очень часто даже съдѣляютъ молодыхъ. Это знаютъ въ звѣринцахъ, слѣдятъ за самками и принимаютъ противъ этого необходимыя мѣры: отнимаютъ у самокъ только-что родившихся и выкармливаютъ ихъ искусственно, т. е. рожкомъ или при помощи собаки. Дрессировка пантеръ и леопардовъ трудна и опасна: они изумительно подвижны, очень хитры, а главное—фальшивы; на нихъ нельзя полагаться, имъ нельзя довѣрять, какъ-бы они не казались добры и апатичны. Дрессированныхъ леопардовъ въ звѣринцахъ нѣмается всегда по нѣскольку; одинъ былъ-бы не эффектнымъ номеромъ. Это-то и представляетъ опасность во время занятій и требуетъ сноровки слѣдить за всѣми. Вообще же леопарды и пантеры мало способны къ выполненію чего либо, кромѣ прыжковъ. За леопардами идутъ гиены. Пятнистая болѣе злы и менѣе понятливы, чѣмъ полосатая. Послѣднія легко приучаются къ человѣку, ласкѣ не поддаются и повинуются только хлысту. Гиены крайне опасны своими укусами. Волка,

тигра и даже льва можно заставить выустить свою жертву, когда-же хватить гиена, отъ нея отбиться нѣтъ возможности. Вышее искусство и укротительскую энергію можно показать только ко львану. Левъ больше другихъ звѣрей подчиняется психической силѣ человѣка—не смотря на свою силу и смѣлость, подчиняется даже энергичному жесту. Вообще сильной волѣ левъ подчиняется совершенно, иногда ходитъ какъ очарованный, не опуская своего взгляда отъ укротителя; когда же ея нѣтъ, ничто не можетъ испугать его. По смѣлости, какъ и по благородству, левъ превосходить всѣхъ звѣрей. Онъ лучше другихъ звѣрей разинокается въ неволѣ, привыкаетъ къ человѣку, любитъ ласку, обладаетъ большою понятливостью, легко запоминается порядкомъ упражненій, часто привязывается къ укротителю, какъ собака, а иногда и вырываетъ его при нападении на него своихъ собратьевъ. По понятливости, послѣ льва, можно поставить волка и за нимъ медвѣдя, сначала нашего, потомъ гималайскаго, чернаго съ бѣлой грудью. Сѣрый американскій медвѣдь «гризли», какъ и ягуаръ, не поддается дрессировкѣ совершенно. Волкъ смылченъ и способенъ къ прыжкамъ, къ укротителю привыкаетъ легко и вслѣдствіе трусости рѣдко бросается на укротителя. Тѣмъ не менѣе соединеніе 5-ти или болѣе волковъ представляетъ большую опасность: они охотно поддерживаютъ товарища, дружно набрасываются за первымъ на укротителя. Особенную опасность какъ волки, такъ и медвѣди представляютъ въ періодъ течки. Медвѣдя можно считать однимъ изъ самыхъ способныхъ къ дрессировкѣ звѣрей. Къ сожалѣнію, къ старости инстинкты дикаго звѣря почти всегда пробуждаются въ медвѣдь: онъ становится злымъ, раздражителемъ и непослушливымъ. Интересно, что львы, наоборотъ, успокаиваются, дѣлаются съ годами спокойнѣе, смириѣе и апатичнѣе.

Самую дрессировку можно раздѣлить на два типа: на ручную и дикую. Первый видъ дрессировки примѣнимъ къ такимъ звѣрямъ, которые подпускаютъ человѣка къ себѣ, терпятъ его близость, даютъ себя трогать, ласкать, кормить, носить или сами носятъ укротителя. Если это одинъ изъ большихъ звѣрей, то его можно приучить къ большой покорности, и даже вкладыванію головы въ пасть такого экземпляра не будетъ представлять большой опасности. При ручной дрессировкѣ имѣются особенные нумера, которымъ нельзя научить звѣрей, не склонныхъ къ этому виду дрессировки. Какой изъ двухъ видовъ примѣнимъ въ данномъ случаѣ не зависитъ отъ укротителя, а всецѣло определяется самимъ звѣремъ, т. е. свойствами его характера. Часто, изъ трехъ или четырехъ молодыхъ, рожденныхъ отъ тѣхъ-же родителей, одинъ или два выходятъ спокойные, флегматичные, лѣнивые; ихъ ничто не пугаетъ, къ присутствію человѣка они относятся спокойно. Другіе наоборотъ. Они не подпускаютъ къ себѣ укротителя, не принимаютъ ласки и не поддаются, стало быть, ручной дрессировкѣ. Такихъ животныхъ можно обучить только помощью ди-

кой дрессировки, т. е. строгостью и то лишь простымъ нумерамъ, какъ-то: прыганію чрезъ барьеры, чрезъ обручи, безъ палки и съ горящей палкой и эффектному нумеру, называемому «Wilde Jagd». Последняя состоитъ въ томъ, что звѣря гонятъ изъ одного конца клѣтки въ другой; дѣлается это на большомъ ходу и лвы, которыхъ все сказанное и касается, главнымъ образомъ, исполняютъ это весьма красиво, съ рычаніемъ, при поворотахъ они поднимаются передними лапами на короткія стѣнки клѣтки, быстро проносятся у рѣшетки мимо укротителя и, наконецъ, задерживаются командой «halt!» въ противоположномъ двери углу, чтобы дать возможность укротителю выйти изъ клѣтки. Лвы, по своему характеру склонные къ дикой дрессировкѣ, въ работѣ очень эффективны: они рычатъ, бросаются на укротителя, при выходѣ его изъ клѣтки они идутъ за нимъ, пытаясь его повалить лапой или же стремительно бросаются за нимъ, когда укротитель уходитъ въ дверь. Спокойные и флегматичные лвы не такъ эффективны, но, какъ было уже сказано, они способны къ болѣе сложнымъ нумерамъ, составляющимъ ручную дрессировку. Опасность, грозящая человѣку какъ отъ тѣхъ, такъ и отъ другихъ львовъ одинакова. Если первые опасны своей нервною, порывистостью, зато со вторыми приходится продѣлывать болѣе опасные опыты, какъ напримѣръ кормленіе мясомъ изъ рукъ, изо рта и вкладываніе головы въ пасть. Лучше всего начинать У. въ большой клѣткѣ, гдѣ звѣрь не поставленъ лицомъ къ лицу съ укротителемъ. Въ маленькой клѣткѣ близость укротителя такъ волнуетъ звѣря, что онъ, желая предупредить кажущуюся ему опасность, спѣшитъ напасть самъ. Большая клѣтка въ этомъ отношеніи даетъ такія выгоды, что само У. въ ней, какъ искусство, истинными знатоками цѣнится гораздо ниже У. въ маленькой клѣткѣ, въ особенности съ звѣрями дикой дрессировки. Главный приемъ, повторяемъ, какъ при дрессировкѣ, такъ и при У.—это ласка. Она не примѣнима совершенно съ бѣлыми медвѣдями, съ гіенами, отчасти съ леопардами и съ нервными экземплярами другихъ животныхъ, напр., львовъ, тигровъ, волковъ. Къ угрозѣ и наказанію слѣдуетъ прибѣгать съ экземплярами, дрессируемыми ручной дрессировкой. только въ крайнихъ случаяхъ, но зато уже рѣшительно и строго. Какъ только звѣрь выполнилъ приказаніе, его слѣдуетъ обласкавать. Сама ласка должна быть сообразована съ породою и характеромъ звѣря. Всѣ кошачьи породы, тигры, леопарды, цумы, лвы, и др. любятъ поглаживание по шерсти вдоль спины, это успокаиваетъ ихъ. Ласка въ формѣ похлопыванія пугаетъ ихъ и видимо непріятна имъ. Волки и медвѣди (бурые и черные), наоборотъ, лучше переносятъ похлопываніе. Ласковый успокаивающій разговоръ хорошо дѣйствуетъ на всѣхъ звѣрей. Кошачьи породы любятъ и почесываніе, а для волковъ это самая пріятная изъ ласкъ. Необходимо также награждать звѣря за послушаніе чѣмъ-нибудь особенно любимымъ, напр., медвѣдей сахаромъ, волковъ, гіенъ, леопардовъ, тигровъ и львовъ

мясомъ. Дрессированныхъ дикой дрессировкой кормить во время упражненій не рекомендуется. У. требуетъ времени и продолжительность его зависитъ какъ отъ характера и породы звѣря, такъ и отъ искусства укротителя. Для У. и дрессировки существуютъ особенныя клѣтки. Величина ихъ сообразуется съ числомъ звѣрей, которые участвуютъ въ нумерѣ. Эта клѣтка занимаетъ, среди обыкновенныхъ клѣтокъ, центральное положеніе и въ нее чрезъ двери перегоняютъ звѣрей изъ другихъ клѣтокъ или по особннымъ корридорамъ. Эта центральная клѣтка, отличающаяся отъ остальныхъ величиной, имѣетъ приспособленіе для входа въ нее укротителя. Это приспособленіе называется корридоромъ и состоитъ изъ маленькой клѣтки, приставленной къ дверямъ большой. Въ нее-то сначала и подаются укротитель, а затѣмъ уже въ самую клѣтку. Дверь, ведущая въ корридоръ, открывается наружу, а дверь клѣтки во внутрь. При этомъ дверь помѣщается у самой стѣны, а петлями она прикрѣплена къ рѣшеткѣ, такъ что звѣрь не имѣетъ возможности зайти съ противоположной стороны, т. е. съ той, гдѣ находится затворъ. Такимъ образомъ для выхода изъ клѣтки укротителю необходимо потянуть дверь къ себѣ и затѣмъ быстро выскочить въ пристройку—корридоръ. Въ такую клѣтку выпускается звѣрь, предназначенный для У., т. е. пойманный взрослымъ или выросшій въ неволѣ, но еще не укрощенный. Два надежныхъ человѣка съ палкой и желѣзными пестами находятъ готовѣ у рѣшетки. Когда все это готово, укротитель прутомъ отгоняетъ звѣря чрезъ рѣшетку въ дальній уголъ отъ двери. Затѣмъ входитъ въ корридоръ, открываетъ дверь въ клѣтку, толкаетъ ее отъ себя, стараясь не шумѣть, чтобы не волновать звѣря. Войдя во внутрь, укротитель останавливается у двери, окликаетъ ласково звѣря и слѣдитъ за нимъ зорко, чтобы предупредить звѣря въ случаѣ внезапнаго нападенія. Если звѣрь уже знаетъ укротителя, т. е. укротитель раньше чрезъ рѣшетку познакомилъ его съ собою, то этотъ первый входъ не представляетъ особенной опасности. Еще до входа въ клѣтку всякій укротитель легко опредѣляетъ какому виду дрессировки поддается данный экземпляръ. При первомъ входѣ нужно ограничиваться немногимъ, вполнѣ достаточно первые три, четыре дня только входитъ въ клѣтку, постоять нѣсколько минутъ и осторожно выйти. Такъ дѣлается сначала разъ, два, а потомъ и 5 разъ подрядъ съ перерывами въ 5—10 минутъ. До сихъ поръ все обыкновенно дѣлать просто и особенной опасности не представляетъ. На третій или на четвертый день укротитель, войдя въ клѣтку (съ хлыстомъ и желѣзнымъ прутомъ; многие имѣютъ хлыстъ съ ручкой, налитой свинцомъ), двигается отъ двери къ большой задней стѣнѣ, идетъ около нея ко лву, голосомъ и кнутомъ понуждая его перейти съ этой стороны къ противоположной, т. е. къ двери. Здѣсь уже требуются спокойствіе и выдержка. Неосторожнѣя, не въ мѣру быстрыя движенія и попуканія могутъ испугать звѣря и онъ, чтобы предупре-



дить опасность, может броситься. Тогда все зависит от выдержки и искусства укротителя. Львы и тигры, которые не берут сразу зубами, а бьют лапой, чтобы сначала опрокинуть, хорошей, спокойной укротитель может задержать ударами хлыста в морду. Удара по глазам зверь боится. Если укротитель не понадеялся на себя и взял пруть с накаленным концом, он действует имъ. Прислуга пытается остановить прутами, действуя через рѣшетку, со стороны от укротителя. Если зверь задержать не удалось или он начал съ прыжка и опрокинул укротителя, нужно дать укротителю встать,—стоя он снова хозяинъ положения. Для этого льют помпой воду, действуют прутами, а въ крайнемъ случаѣ, когда укротитель сильно пораненъ или ошеломленъ, прислугѣ приходится вскакивать въ клетку. Какъ только удастся отогнать зверя от укротителя, сейчас-же быстро задигаютъ затовленную перегородку, чтобы разобщить зверя от укротителя. Если укротитель не сильно раненъ и не потерялъ энергіи, слѣдуетъ сейчас же сдѣлать вторую попытку, принявъ большія предосторожности. Съ бѣлыми медвѣдями, съ волками и гиенами (всѣ они могут бросаться въ ноги) на первыхъ урокахъ укротители берутъ деревянную рѣшетку въ лѣвую руку, въ правую—пруть и, держа рѣшетку предъ собой для защиты ногъ, продвѣиваютъ то же, т. е. перегоняютъ зверей съ одной стороны на другую. Съ бѣлыми медвѣдями, какъ и было сказано, дрессировка возможна только въ томъ случаѣ, если они еще малы, т. е. не достигли полного возраста, и лучше, если они родились въ неволѣ. Когда зверь исполнитъ требованіе укротителя, т. е. перейдетъ сначала разъ, а потомъ и нѣсколько съ одной стороны клеткн въ другую, укротитель ласковыми словами и прозвизгиваніемъ поощряетъ его и, задержавъ его словомъ «halt» у дальней отъ двери стѣны, пятясь задомъ и зорко слѣдя, двигается къ двери. Тутъ онъ на моментъ останавливается, не спуская взгляда съ зверя. При этомъ онъ долженъ имѣть такой запасъ энергіи, чтобы, въ случаѣ, если зверь сдѣлаетъ попытку тронуться для нападенія, онъ могъ-бы отъ двери двинуться на зверя. Такая энергія покоряетъ зверя. Онъ особенно воспримчивъ къ ней. Проявляясь въ глазахъ укротителя, въ позѣ и въ движеніи, она яко-бы очаровываетъ зверя. Зверь не спускаетъ взгляда съ укротителя, но тронуться не можетъ. Иногда онъ сидитъ точно прикованный и бросается, когда укротитель уже за дверью. Когда такимъ образомъ зверь нѣсколько привыкнетъ къ присутствію укротителя въ клеткѣ, можно при перегонкѣ его преградить ему путь сначала невысокимъ барьеромъ, а затѣмъ повышать его до требуемой высоты. Если зверь будетъ покойно исполнять это и вытѣтъ съ тѣмъ покажетъ свойства, дающія возможность примѣнить ручную дрессировку, слѣдуетъ при перегонкѣ его черезъ барьеръ во время прыжка дотрогиваться осторожно рукой до спины, потомъ проводить по ней, какъ-бы оглаживая. Затѣмъ, остановивъ его послѣ прыжковъ, про-

бовать подойти къ нему и, если онъ относится къ этому спокойно и не дѣлаетъ попытки броситься, нужно звать его къ себѣ, называя по имени и стараясь говорить мягко и ласково. Когда онъ подойдетъ или поддуться къ себѣ, нужно его поласкать, но не оставаться около него долго. Повторяя это нѣсколько дней сряду, можно легко дойти до того, что зверь совершенно привыкнетъ, будетъ идти на зовъ, спокойно прыгать и перемѣнять мѣсто. Все это касается ручной дрессировки, дикая—менѣе сложна, но зато не менѣе опасна. Когда укротитель дойдетъ до дня, когда ему нужно перегнать зверя изъ одного угла въ другой, онъ, какъ уже было сказано, пойдетъ къ нему по задней стѣнѣ и, укрощая хлыстомъ и голосомъ, заставитъ перейти его въ другой конецъ, т. е. къ двери. Это положеніе считается опаснымъ, такъ какъ зверь, заслонивъ выходъ, лишаетъ возможности укротителя выйти. Чтобы зверь не задержался въ этомъ углу, укротитель не даетъ ему останавливаться, а пробуетъ повернуть его на ходу, при входѣ къ углу, гдѣ находится дверь. Это представляетъ трудность. Часто зверь, бросившись съ одной стороны, засѣдаетъ у двери и выводитъ его отсюда бываетъ не легко. Это положеніе еще не выгодно и тѣмъ, что прислуга не можетъ помочь укротителю и понудитъ зверя прутами. Укротитель находится въ заперти и каждое поуканіе зверя можетъ заставить его броситься на укротителя. Такимъ образомъ укротитель въ этомъ положеніи долженъ рассчитывать только на себя. Рѣшительное наступленіе обыкновенно действуетъ на зверя и онъ съ рычаніемъ повинуется.

Еще нѣсколько словъ о дрессировкѣ и заклинаніи змѣй. «Змѣи, содержимыя въ неволѣ—пишетъ Брэмъ—постепенно вступаютъ въ дружескія отношенія съ уважающими за ними человѣкомъ. берутъ предлагаемую имъ пищу у него изъ рукъ или изъ щипцовъ, позволяютъ трогать себя, брать, носить въ рукахъ и даже могутъ быть до нѣкоторой степени дрессированы; но истинной привязанности къ хозяину совершенно не замѣчаютъ, а скорѣе даже наблюдается обратное у сильныхъ видовъ или способныхъ къ оборонѣ, благодаря ихъ ядовитымъ зубамъ». О дрессировкѣ въ собственномъ смыслѣ слова здѣсь рѣчи быть не можетъ. Ловкій индусъ или браминъ можетъ продвѣивать фокусы съ каждой змѣей, только что пойманной или долго содержавшейся въ заперти. Все искусство заклинателей основано на точномъ знаніи характера и нравовъ змѣй и на проворствѣ и внимательности самаго фигляра. Заклинатель змѣй старается обыкновенно привести змѣю сначала въ спокойное, сонное состояніе. Для этого онъ начинаетъ играть на особаго рода кларнетѣ или дудкѣ протяжную, жалобную и однообразную мелодію, все время не сводя глазъ съ змѣй и смотря на нее пристальнымъ взглядомъ. Когда змѣя вполне успокоилась или впала даже въ состояніе сонливости и ся глаза смотрятъ уже неподвижно, какъ бы очарованные на заклинателя, тогда фигляръ пользуется этимъ мгновеніемъ слабости змѣй,

осторожно приближается къ ней, не переставая играть и продѣлываетъ съ ней свои фокусы. Слѣдуетъ еще прибавить, что пристальность взгляда не играетъ особенной роли и примѣняется далеко не всѣми заклинателями.

Индусы, брамины и египтяне ведутъ игру съ самыми ядовитыми змѣями; въ рукахъ заклинателей можно видѣть: очковую змѣю (кобру), аспидъ и королевскую наю. У тѣхъ змѣй, которыхъ постоянно употребляютъ для представленій, почти всегда, крайне тщательно, вырываютъ ядовитые зубы. Тѣмъ не менѣе слѣдуетъ признать, что опытные заклинатели превосходно справляются и съ такими ядовитыми змѣями, которые вполне обладаютъ своимъ смертоноснымъ оружіемъ. (Брэмъ, «Жизнь животныхъ»). Дрессировка лошади—см. Дрессировка и выѣздка лошадей. Дрессировка собакъ—см. Дрессировка охотничьихъ собакъ.

**Укрывательство** (юрид.)—форма прикосновенности (см. Соучастіе, XXX, 948; тамъ же см. общія опредѣленія дѣйствующаго права объ У. и общія условія его наказуемости). Различаютъ: У. самого преступника, У. слѣдовъ преступнаго дѣянія и У. плодовъ его, т. е. вещей, добытыхъ преступнымъ дѣяніемъ. У. преступника и слѣдовъ дѣянія находятся въ тѣснѣйшей связи, охватываются понятіемъ противодѣйствія правосудію и новѣйшими кодексами, признающими прикосновенность самостоятельной формой совинновничества, относятся къ дѣяніямъ этой категоріи. Такъ, по проекту уголовного уложенія объ У. «дачею убѣжища, доставленіемъ средствъ къ побѣгу или препятствованіемъ поимкѣ» трактуется наряду съ опредѣленіями о ложномъ доносѣ, жесвидѣтельствѣ и т. п. Способы У. этого рода безконечно разнообразны; сюда подходятъ, напр., выдача себя за преступника, принятіе на себя чужой вины, отбытіе наказанія за другого. Характерный признакъ У. плодовъ преступнаго дѣянія—корыстная цѣль; виновный дѣлается участникомъ имущественной выгоды, добытой преступникомъ. На основаніи 180 ст. уст. о нак., налаг. мир. судьями, за покушку или принятіе въ закладъ завѣдомо краденаго или полученнаго черезъ обманъ имущества виновный подвергается аресту до 3 мѣс. или денежному взысканію до 300 р., а если проступокъ совершенъ въ видѣ ремесла—наказанію какъ за кражу. По толкованію кассационной практики, ст. 180 должна примѣняться тогда, когда купившій или принявшій въ закладъ только зналъ вообще, что данная вещь краденая, но не зналъ о самомъ фактѣ кражи, т. е. когда, у кого и при какихъ обстоятельствахъ вещь была похищена; при знаніи о томъ должны примѣняться общія постановленія объ У. Специальный видъ У. по дѣйствующему уложенію о наказаніяхъ—*пристанодержательство*. Пристанодержателями ст. 929 именуется тѣхъ, кто завѣдомо дозволяетъ лицамъ, принадлежащимъ къ злонамѣренной шайкѣ, житьствовать или хотя временно останавливаться или укрываться въ домахъ или иныхъ какихъ-либо мѣстахъ, ими самими занимаемыхъ или состоящихъ въ ихъ управленіи или завѣдыва-

ваніи или подъ ихъ присмотромъ; наказ.—какъ за вступленіе въ шайку, а если виновными было предварительно изъявлено согласіе принимать и укрывать членовъ шайки, то они подвергаются наказанію, равному съ основателями шайки (см. Соучастіе, XXX, 946). Какъ за вступленіе въ шайку наказываются и тѣ, кто, хотя и не держа пристанища и не давая постоянно у себя убѣжища злонамѣреннымъ шайкамъ, завѣдомо принимаетъ отъ нихъ на сохраненіе, или для продажи, передачи, отвоза или иного употребленія, вещи или иное имущество похищенное, тайно провезенное, равно фальшивыя монеты или поддѣльные государственные бумаги (ст. 930). Ст. 931 и 1662 расширяютъ понятіе пристанодержательства, относя къ нему постоянную дачу пристанища ворами вообще и скупки и сбыты, въ видѣ промысла, завѣдомо похищеннаго (въ частности—краденыхъ лошадей); наказ.—отдача въ исправительнаго арестантскія отдѣленія. Проекту угол. уложенія терминъ пристанодержательства неизвѣстенъ. Особо выдѣлено въ уложеніи о наказ. У. *военныхъ дезертировъ*. По общему правилу за У. «военныхъ бѣглецовъ (солдатъ или матросовъ), находящихся на дѣйствительной службѣ, а также чиновъ запаса арміи или флота, уклоняющихся отъ явки по призыву на дѣйствительную службу или къ учебнымъ сборамъ», ст. 528 назначается заключеніе въ тюрьмѣ на время отъ 2 до 4 мѣс. или арестъ до 3 мѣсяцевъ; но еврей, «укрывавшій военнослужащаго изъ евреевъ, хотя-бы на самое короткое время, или давшій ему свѣсость къ побѣгу», подвергается отпадѣ въ исправительнаго арестантскія отдѣленія на время отъ 1 до 1½ года. Сверхъ того съ еврейскаго общества, въ которомъ укрывался военный бѣглецъ изъ евреевъ, взыскивается не свыше 300 р. за cadaго, если оно само его не обнаружилъ и не представило надежащему начальству (ст. 530). По проекту уложенія У. «военнобѣглаго» наказывается тюрьмою.

К.-К.

**Укрыть**—этими именемъ въ нѣкоторыхъ частяхъ Россіи называютъ виды *Aconitum* (см. Борель) или *Sampanula* (см. Колокольчикъ, преимущественно *Sampanula cervicaria*).

**Укрыленіе правъ**—есть установленіе вѣншимъ образомъ факта существованія какого-нибудь права. Извѣстность и опредѣленность всякаго правоотношенія—существенно важное условіе правильнаго гражданскаго оборота. Отсюда необходимость всѣмъ понятныхъ и доступныхъ знакамъ возникновенія или существованія права. Черезъ У., т. е. удостовѣреніе существованія права несомнѣннымъ вѣншимъ образомъ, правоотношеніе выходитъ изъ тѣснаго круга заинтересованныхъ въ немъ и вызывающихъ его къ жизни лицъ и становится достояніемъ всѣхъ тѣхъ, кто долженъ съ нимъ считаться при осуществленіи своихъ интересовъ. Съ У. связано и признаніе права со стороны общественной власти, которая можетъ обшарить свое содѣйствіе въ охраненіи права лишь при условіяхъ несомнѣннаго его существованія и непротиворѣчія тому, что съ точки

зрѣнія законодателя можетъ и должно быть охраняемо. У. правъ составляетъ насущную потребность даже слабо развитою юридическаго быта; техника его совершенствуется по мѣрѣ развитія и усложненія гражданскаго оборота. Знаки У. права иногда бываютъ истинно существенны, условно означающіе фактъ существованія права, въ періодъ младенческаго развитія народа даже символическіе. Только на известной стадіи культуры письменное закрѣпленіе вытѣсняетъ всѣ остальные знаки и способы, выработанные предшествующими эпохами. Установленіе знака (соговогаіо) возможно или въ моментъ приобрѣтенія права, или нѣсколько поздѣе, когда оно уже существуетъ. По справедливому замѣчанію Мейера («Русское гражд. право», стр. 214), нѣтъ такого способа У., который не былъ бы сопряженъ съ большей или меньшей тратой труда, времени и даже денегъ\*), вслѣдствіе чего У. каждого правоотношенія, какова-бы рода оно ни было, несовмѣстимо съ быстротой возникновенія и прекращенія правоотношеній каждаго народа, достигшаго известной степени юридическаго развитія. При колоссальномъ разнообразіи правоотношеній, при огромномъ числѣ лицъ, принимающихъ участіе въ гражданскомъ оборотѣ, легкость, быстрота и простота возникновенія и измѣненія правоотношеній составляетъ первое и главное требованіе. Жизнь сама указываетъ и вырабатываетъ тѣ типы правоотношеній, У. которыхъ безусловно требуютъ законодательствъ. Серьезность интересовъ, соединенныхъ съ установленіемъ такихъ правъ, заставляетъ приносить въ жертву легкость и быстроту въ ихъ измѣненіяхъ. У. остальныхъ правъ представляется на усмотрѣніе ближайше заинтересованныхъ лицъ. Кругъ правъ, У. которыхъ обязательно, расширяется и суживается въ различныхъ законодательствахъ, но обязательно У. лишь части правоотношеній есть всеобщій принципъ современнаго права. На образованіе этого круга правъ, помимо интересовъ общественной власти и третьихъ лицъ, немалое вліяніе имѣли нѣкоторыя историческія основанія и традиціи стараго, отжившаго уже строя общества и государства. Главная сфера, въ которой примѣняется У.—это приобрѣтеніе имущественныхъ правъ. Старинныя римскія формы перехода имущественныхъ правъ (*mancipatio* и *in jure cessio*) даютъ яркіе примѣры первоначальныхъ символическихъ способовъ У. Въ средніе вѣка, подъ вліяніемъ феодальнаго строя, образовался невѣдомый римскому праву дуализмъ въ способахъ У. правъ, въ зависимости отъ того, движимое или недвижимое имущество составляетъ предметъ права. Соединеніе обладанія недвижимымъ имуществомъ съ известными публичными правами и обязанностями положило рѣзкую грань между правомъ собственности

на движимыя и недвижимыя имущества. Этими причинами чисто публично-правового характера объясняется тотъ особый способъ перехода права собственности на недвижимыя имущества, который образовался въ Германіи и нѣкоторыхъ сѣверныхъ провинціяхъ Франціи—способъ, заключающій въ себѣ зародыши современнаго У. правъ и имѣющій сходныя черты съ русскимъ законодательствомъ по этому предмету. Здѣсь выступаетъ впервые элементъ письменности, какъ способа У. права. Обрядъ перехода права собственности на недвижимость слагался въ древне-германскомъ правѣ изъ двухъ актовъ, происходившихъ передъ свидѣтелями: 1) объявленія о переходѣ права собственности къ другому лицу въ силу какаго-либо юридическаго отношенія (*salva*) и 2) самаго переноса права собственности на новаго владѣльца (*investitura*, *gewere*). Древнѣйшая форма заключалась въ устномъ объявленіи свидѣтелямъ, на самомъ передаваемомъ участкѣ, о переходѣ права собственности и въ рядѣ символическихъ дѣйствій для удостовѣренія власти новаго владѣльца надъ землей и ухода изъ даннаго участка прежняго собственника (*effestucatio*). Съ теченіемъ времени эти два акта отдѣляются другъ отъ друга: является символическая передача собственности (въ видѣ глыбы земли, вѣтки и т. д.), при чемъ особенное значеніе, какъ знака овладѣнія, получаетъ трехсуточное спокойное ненарушенное нахожденіе новаго собственника на передаваемой землѣ (*tridiana sessio*); оно называется *vestitura*, *reale Investitur*, *Realisation*. Что касается до *salva*, то она постепенно превращается въ публичное объявленіе о совершающемся переходѣ права собственности, съ занесеніемъ такового объявленія въ особыя книги (*gerichtliche Auflassung*). По мнѣнію многихъ изслѣдователей, черкы принадлежатъ инициатива занесенія своихъ приобрѣтеній на бумагу и составленія изъ такихъ записей особыхъ книгъ (напр. въ 1222 г. уже существовала *Liber fundationis claustris Sanctae Mariae Virginis in Heinrichow*). Запись въ книги (*libri resignationum*) происходила передъ разными органами общественной власти: ленное имущество, съ согласія верховнаго владѣльца, передавалось съ леннымъ судѣ, городское—передъ городскимъ совѣтомъ и т. д. Сначала запись играетъ второстепенную роль и лишь въслѣдствіи приобрѣтаетъ первенствующее значеніе: публичное объявленіе передачи передъ соответствующимъ судомъ становится признакомъ совершившагося перехода правъ. Окончательной стадіей развитія этихъ зачатковъ современнаго У. правъ на недвижимость является система ипотечныхъ записей. принятая нынѣ во всѣхъ государствахъ и доведенная въ нѣкоторыхъ изъ нихъ до высокой степени совершенства (см. XIII, 297). Съ паденіемъ феодальнаго строя система У. правъ на недвижимость не раздѣлила его участіе почти изгладилась разница между движимостями и недвижимостями, но интересы поземельнаго кредита, захватывающаго широкіе круги лицъ, послужили новымъ осно-

\*) Съ У. правъ соединено обыкновенное въ современныхъ правовыхъ системахъ взаимное поминаніе и сборовъ въ пользу государства, отчасти въ видѣ возмѣщенія затратъ государства и платы за соучастіе органовъ общественной власти, отчасти въ видѣ государственнаго дохода. Финансовой стороны У. правъ, какъ несущественной, дальѣйшее изложеніе не касается.

ваніемъ публичности перехода правъ собственности на землю, вслѣдствіе чего права на недвижимое безусловно и всюду подлежатъ укрѣпленію. Главнымъ способомъ У. правъ въ современныхъ системахъ является соучастіе нотариуса. Нѣкоторые сдѣлки совершаются обязательно нотаріальнымъ порядкомъ; совершеніе всѣхъ остальныхъ этимъ способомъ предоставляется на усмотрѣніе сторонъ. Такъ напр., франц. Code civil беретъ за критерій сумму денежнаго интереса: разъ объектомъ сдѣлки является сумма свыше 150 фр., необходимо У. ея нотаріальнымъ порядкомъ. У насъ въ Россіи отъ той отдаленной эпохи, когда У. правъ выражалось символическими обрядами или торжественными словами, не осталось и слѣда въ историческихъ памятникахъ (Неволинъ, «Исторія гражд. законод.» III, 45). Уже въ старѣйшихъ дошедшихъ до насъ формахъ У. правъ принята письменность, такъ что можно говорить объ актахъ У. Последние носили названіе крѣпостей, кабалы, памятей, записей. Самое названіе крѣпости этимологически доказываетъ, что цѣлью подобныахъ актовъ является сдѣлать достовернымъ, крѣпкимъ возникающее право. Первое сдѣланіе о такихъ актахъ относится еще къ 911 г. Духовенство у насъ, какъ и на Западѣ, является проводникомъ письменнаго закрѣпленія возникающихъ правъ. Мало по малу устанавливается обычай—позже ставшій закономъ—укрѣплять письменными грамотами пріобрѣтеніе и отчужденіе важнѣйшихъ правъ, а именно правъ собственности на землю и холоповъ. Кругъ такихъ сдѣлокъ, гдѣ требовалось У., постепенно расширялся. Псковская судебная грамота требуетъ храненія списка акта въ Троицкомъ соборѣ. Со времени Судебниковъ обязательно внесеніе разнаго рода крѣпостей въ книги дьяковъ различныхъ приказовъ (холопьяго, вотчиннаго, земскаго), завѣщаній—въ книги епархіальныхъ архіереевъ. Съ полов. XVI в. появляется особый классъ подъячій на Ивановской площади въ Москвѣ, занимающихся специально писаніемъ крѣпостей всякаго рода. Уложеніе 1649 г. различаетъ акты писанные на дому и подъячими, устанавливаетъ правила для написанія послѣднихъ и опредѣляетъ, какія именно сдѣлки должны совершаться тѣмъ или другимъ изъ выше указанныхъ двухъ способовъ. Отсюда ясно, что переходъ права собственности на недвижимость, соединенный съ объявленіемъ суду и записью въ книги—не специфически-нѣмецкая форма, какъ полагаютъ нѣкоторые германисты, а общенациональное явленіе при извѣстной стадіи культуры. Это доказываются и новѣйшими работами Ранды, Герчека и др., открывшихъ въ Богеміи и Моравіи существованіе еще въ XIII в. особыхъ «земскихъ досковъ» для записи перехода правъ собственности на недвижимое имущество. Петромъ Великимъ крѣпостной порядкомъ (см. XVI, 894) былъ объявленъ обязательнымъ для всѣхъ сдѣлокъ; порядки явочный и домашній были оставлены лишь какъ исключеніе. Такое положеніе законодателя шло въ разрѣзъ съ дѣйствительными интересами гражданского обо-

рота, почему уже ко времени Екатерины II всѣ три порядка получили почти одинаковое значеніе. Петромъ введена была въ У. актовъ централизація; оно было возложено на юстицколлегію. Въ царствованіе Екатерины II опять наступаетъ децентрализація: У. актовъ предоставляется учрежденнымъ по губерніямъ въ 1775 г. палатамъ гражданскаго суда. Последнее крупное событіе въ исторіи У. правъ въ Россіи—это изданіе 14 апрѣля 1866 г. положенія о нотаріальной части, Всякаго рода права на недвижимыя имущества подлежатъ непрѣмному У. нотаріальнымъ или крѣпостнымъ порядкомъ: категорическое о томъ требованіе заключается въ ст. 66 пол. о нот. части и въ многочисленныхъ ст. X т. I ч. 987 (дарственная запись), 1000 (выдѣлъ), 1006 (рядная запись), 1337 (раздѣльная запись), 1420 (продажа), 1508 (данныя на недв.), 1643 (залогъ), 1703 (аренда). Съ 1866 г. нотаріусы стали у насъ главнымъ органомъ У. правъ, но наряду съ ними функционируютъ и другіе органы, упоминаемые закономъ. Ст. 81 пол. о нот. ч. часть перечисленіе публично достовѣрныхъ актовъ, участіе въ У. которыхъ составляетъ обязанность не нотаріусовъ, а иныхъ органовъ общественной власти. Сюда относятся, между прочимъ, акты состояній, укрѣпляемые посредствомъ метрическихъ записей духовными властями и въ нѣкоторыхъ случаяхъ полиціей (по закону 19 апр. 1874 г.). Акты, за границей совершаемые, подлежатъ У. при участіи консуловъ (ст. 914, 1078 X т. I ч. ст. 2 прим. 1, ст. 107 уст. консульскаго т. XI. ч. 2 изд. 1893 г.). Право на недвижимыя имущества сызново-поселенцевъ переходить посредствомъ домашняго акта, совершеннаго передъ двумя свидѣтелями и явленнаго въ волостномъ правленіи или полиційскомъ управленіи (ст. 424 т. XIV ч. Св. Зак., Уст. о сѣмьныхъ). Уставъ торговый знаетъ У. договора купли-продажи особю маглерскою запискою (268—271 ст. Уст. судопр. торг. XI т. Св. Зак. ч. II изд. 1893 г.). Прим. къ 1 ст. и 2 ст. и прим. къ ней пол. о нот. части содержатъ въ себѣ перечисленіе органовъ власти, исполняющихъ обязанности нотаріусовъ, за ихъ отсутствіемъ. По отношенію къ движимостямъ взглядъ нашего законодателя вполне аналогиченъ французскому принципу: *en fait de meubles possession vaut titre*. Движимыя имущества могутъ быть пріобрѣтаемы безъ всякихъ письменныхъ актовъ, по однимъ словеснымъ договорамъ и соглашеніямъ (ст. 711 X т. I ч.). Изъ этого правила есть исключенія: по 119 ст. Уст. торг. (изд. 1893 г.) хозяинъ корабля долженъ имѣть на него особый актъ—корабельную крѣпость, являемую для соотвѣтствующей надписи къ нотаріусу, маглеру или консулу при переходѣ права собственности на судно (ст. 166 того же уст.). При переходѣ права собственности на недвижимость или ограниченія его соблюдается сложная процедура, съ участіемъ младшаго и старшаго нотаріуса (ст. 157—192 пол. о нот. части, составляющія главу «объ утвержденіи актовъ о недвижимыхъ имуществахъ»). Существоющая у насъ система перехода правъ на недвижимости не соответствуетъ потреб-

ностямъ настоящаго времени; нотаріальное положеніе — только временный компромиссъ между старымъ, отжившимъ крѣпостнымъ порядкомъ и новыми условиями правовой жизни, промежуточная стадія на пути къ ипотечной системѣ. Оно «образовалось изъ остатковъ стараго порядка, при чемъ моменты стараго оказались вовсе несогласованными съ новымъ, а моменты новаго порядка — крайне невыработанными» (Дювернуа, «Пособіе», 115). Такого мнѣнія о нот. порядкѣ и К. П. Побѣдоносцева (кн. I, 289—291). Особенно запутаннымъ вопросомъ является значеніе для У. правъ ввода во владѣніе (см. У. 674). Кассационный сенатъ приписываетъ вводу во владѣніе лишь значеніе оглашенія факта перехода права собственности (рѣш. об. собр. касс. департ. 1892 г. № 13 и 1896 г. № 18), чѣмъ заканчивается У. недвижимаго имѣнія, а самое право собственности возникает и во всей силѣ существуетъ и безъ ввода во владѣніе уже въ силу *законнаго переукрѣпленія ея* (рѣш. гр. касс. дпт. 1893 г. № 107). См. Побѣдоносцевъ, «Курсъ», т. I, изд. 1896 г. № 278—280; Анненковъ, «Система русскаго гражд. права», изд. 1895 г., т. II, стр. 263—271). Еще въ 1869 г. былъ изготовленъ проектъ устава о новомъ порядкѣ У. правъ на недвиж. имущ. Въ 1881 г. послѣдовало Высоч. утвержденіе разсмотрѣнныхъ въ госуд. совѣтѣ главныхъ основаній новаго порядка У. правъ, при чемъ постановлено отмѣнить въ будущемъ 1) вводу во владѣніе и 2) постановленія, опредѣляющія обязанности и кругъ дѣйствій старшихъ нотаріусовъ, и предположено устроить особую учрежденія, заведывающія крѣпостными книгами (см. Уложеніе Гражданинское). Въ настоящее время система ипотечныхъ книгъ существуетъ у насъ лишь въ Прибалтійскихъ губерніяхъ. Нѣкоторыя особенности въ совершеніи актовъ У. на недвижимыя имѣнія, заложенныхъ въ кредитныхъ учрежденіяхъ, см. въ 713 ст. X т. 1 ч. и указанныя ею статьихъ устава кредитнаго (т. XI ч. II Св. Зак.).

В. Р.—6-гъ.

**Укрѣпленія** у древне-восточныхъ народовъ играли видную роль; фортификационное искусство достигло уже тогда значительныхъ успѣховъ. Это доказывается многочисленными изображеніями на египетскихъ и ассирийскихъ барельефахъ, описаніями крѣпостей и ихъ развалинами. *Египетъ* еще въ глубокой древности отдѣлялся отъ Азіи рядомъ пограничныхъ У. и стѣной, «воздвигнутой для недопущенія азіатовъ»: сооруженіе ихъ возводилась къ богамъ; но стѣны ходили часовой, наблюдая за проходящими. Подобная же стѣна была на Ю. отъ Ассуана до о-ва Фила; развалины ея сохранились до нашего времени. Отъ времени древняго царства имѣются еще ограда въ Эль-Кафѣ, двѣ крѣпости въ Абидосѣ и др. Стѣны около 10 м. выс. 8—12 м. тол.; внутри оубъ вертикальны, снаружи — съ наклономъ; на планѣ большею частью имѣютъ видъ прямоугольника; въ большихъ городахъ были отдѣльные форты. Такимъ образомъ здѣсь впервые встрѣчается идея центральной ограды, съ дополнительными У. въ ея Верхъ стѣнъ въ это время заканчивалась зубцами и

имѣлъ деревянные надстройки съ машикулями для вертикальнаго обстрѣливанія стѣнъ. Съ XII дин. на югѣ появляются попытки примѣненія настоящей фланковой обороны. Въ Кубанѣ на стѣнахъ былъ парадетъ; съ внутренней стороны были вдѣланы аппарели для входа наверхъ, съ наружной — наклонъ и выступы въ 2½ м. по фронту и 1½ м. въ глубину. Сѣв. сторона фланкировалась выступомъ, составлявшимъ какъ-бы продолженіе западной. Были фланкированы также ворота; вост. ворота имѣли, кромѣ того, длинный выступъ съ квадратной башней, фланкировавшей стѣну съ воротами и водяной ровъ. Еще болѣе усовершенствованными являются пограничныя нубійскія У. Семне и Куммэ. Постройка ихъ была солиднѣе: обычная кладка изъ необожженнаго кирпича скрѣплялась балками, былъ ровъ до 40 м. шир., впереди него — выложенный камнемъ гласисъ; фланкированіе достигалось посредствомъ массивныхъ выступовъ, составлявшихъ со стѣнами одно цѣлое; оборона достигалась совокупностью двухъ крѣпостей — Семне и Куммэ. Изъ времени новаго царства извѣстны ограда Омба, Сесеби и Салеба у 3-го порога, а также каменная укрѣпленія отъ Кубана къ золотымъ рудникамъ. Въ Сесеби были усовершенствованы фланкирующіе выступы; крѣпость была окружена фортами. Омбъ интересенъ какъ единственная египетская крѣпость съ примѣненіемъ бастионовъ. Еще болѣе совершенны *азиатскія* крѣпости. Еще царямъ Сирцурлы (см.) была извѣстна система укрѣпленій, выработанная французскими инженерами только въ XVIII вѣкѣ и названная еп сгемаллѣге: ограда разбивалась на рядъ выдающихся и вдающихся угловъ; пересѣкающіяся линіи взаимно фланкировали другъ друга. Планъ такой крѣпости изображенъ на колоннахъ статуи царя Гудеа. Нерѣдки были У. съ двойными и болѣе стѣнами. Напр. Вавилонъ былъ окруженъ тройнымъ валомъ-стѣной; внутренней, самый высокий назывался Инвигти-Бель («Бель милуетъ») слѣдующій — Имгуръ-Бель («Бель основываетъ»); оба стояли, въ виду зыбкости почвы, на широкой платформѣ, окруженной водянымъ ровомъ. Внутренняя стѣна имѣла два ряда казенатовъ, между которыми шла галлерея такой ширины, что на ней могли развѣхаться четыре колесницы. Суза была ограждена четверными У. Обыкновенно въ Азіи толщина стѣнъ = 2/3 вышины. Вавилонскія стѣны строились изъ громадныхъ необожженныхъ кирпичей, облитованныхъ обожженными. Въ Ханаанѣ на перекресткахъ, переправахъ, у входовъ въ долины стояли башни (midgal) или крѣпости; ограды были изъ кирпича или камня, вышиной въ 10—12 м., толщиной около 4 м., съ сильно укрѣпленными воротами. Иногда они имѣли еще вышнюю стѣну въ 4—5 м. вып. На самой верхнѣй крѣпости была цитадель со святилищемъ и дворцомъ. Стѣны динейскихъ городовъ состояли изъ громадныхъ каменныхъ глыбъ циклопической кладки. Въ Ханаанѣ существовали У., между прочимъ, въ Аскалонѣ, Аялонѣ, Кеппѣ, Дапурѣ, Гаваонѣ, Газерѣ, Герусалимѣ, Юппія, Лахмѣ, Магеддѣ, Кадешѣ и др. Ср. Billerbeck, «Der Festungsbau im alten Orient»

(Лид., 1900, въ серіи «Der alte Orient», I, 4); Well, «L'art de la fortification dans la haute antiquité égyptienne» (« Journ. Asiat. », 1900); Пасыпкинъ, «Фортификаціонное искусство въ др. Египтѣ»; его же, «Военное искусство др. Египта.» (СПб., 1901). Б. Т.

**Укрѣпленія городовъ въ классической древности.** — 1) Если отождествлять доисторическій городъ съ резиденціей мѣстного правителя, то древнѣйшими У. доисторической Греціи были царскіе дворцы, остатки которыхъ сохранились до нашего времени въ Тириневскихъ, Микенскихъ и др. развалинахъ. Типическія черты этихъ У. были слѣдующія: на вершинѣ крутой скалы лежала крѣпость, въ верхней части которой былъ расположенъ царскій дворецъ; нѣсколько ниже находились помѣщенія для челяди, конюшни, участки для загона скота. Вся застроенная часть скалы обносились стѣнами, въ которыхъ вѣрждо устраивались внутреннія помѣщенія; на стѣнахъ возвышались башни и башни. Кромѣ одного или двухъ незамѣтныхъ боковыхъ выходовъ, крѣпость имѣла единственные главные ворота, къ которымъ вела длинная дорога, проложенная подъ стѣной съ такимъ расчетомъ, чтобы въ случаѣ приступа, правый бокъ атакующаго непріятеля былъ открытъ защитникамъ крѣпости. Стѣны подобныхъ У. строились изъ полигональныхъ (позднѣе—прямоугольныхъ) каменныхъ глыбъ громадныхъ величины и грандіозностью архитектуры настолько поражали историческихъ грековъ, что кладка ихъ была приписана преданіемъ киклопамъ. Какъ остатокъ древнѣйшей доисторической культуры, эти постройки назывались у грековъ также пелазгическими. О томъ, когда и гдѣ впервые греки стали обносить стѣнами городскія селенія, древность не даетъ намъ точныхъ указаній. Изъ Геродота мы узнаемъ, что около 600 г. до Р. Хр. обыкновенный городъ Малой Азіи представлялъ собою незащищенное селеніе, съ акрополемъ въ центрѣ, укрѣпленнымъ не столько искусственно, сколько естественно, и только около 550 г. наканунѣ персидскаго нашествія, греческіе города Малой Азіи стали обстраиваться стѣнами. Изъ другихъ древнѣйшихъ греческихъ городовъ, которые были укрѣплены стѣнами, древніе писатели упоминаютъ Ахадрионъ (пригородъ Сиракузъ, который былъ соединенъ стѣнами съ Ортігіей), Беотійскія Оивы (по Дройзену—быть можетъ единственной укрѣпленный городъ въ средней Греціи около 480 г. до Р. Хр.); въ V вѣкѣ стѣнами были обнесены Пирей, Аэны, Мантиней. Пирейскія и Аэныскія стѣны были возведены по совѣту Эмистокла—первыя непосредственно передъ нашествіемъ персовъ, вторыя по удаленіи персовъ изъ Греціи; тѣ и другія были построены изъ камня и снабжены башнями. Пирейская стѣна, имѣвшая въ окружности свыше 10 верстъ, была соединена съ аэнской, длина которой была равна 7 слишкомъ верстамъ, посредствомъ такъ называемыхъ Длинныхъ стѣнъ, постройка которыхъ была выполнена въ короткій промежутокъ времени между бѣгствомъ при Танагрѣ и Ойнофитахъ. (456 г. до Р. Хр.).

Это укрѣпленіе имѣло важное стратегическое значеніе для Аэны: все населеніе Аттики могло укрыться за нимъ въ случаѣ военной опасности, при чемъ, при тогдашнемъ состояніи осаднаго искусства, никакое войско не могло разрушить этого оюлта. Это значеніе сохранялось за Длинными стѣнами до 404 г., когда, по условіямъ договора, продиктованнаго лакедемонянами, онѣ были срыты; въ томъ-же году были разрушены укрѣпленія Ширая. При Діонисіи (385 г. до Р. Хр.) были укрѣплены Сиракузы; островъ Ортігя былъ обнесенъ двойною стѣною, а на материкѣ было укрѣплено все пространство, составлявшее древній пригородъ, включая Эпиполы и Эвриаль, благодаря чему сицилійская столица приобрѣла значеніе наиболѣе укрѣпленнаго пункта греческаго міра. Къ хорошо укрѣпленнымъ городамъ Греціи относилась и Мантиней, хотя она лежала на равнинѣ и не имѣла высокаго акрополя. Въ военное время для укрѣпленія городовъ проводили рвы и окопы: позднѣе этотъ приемъ сдѣлался правиломъ фортификаціоннаго искусства. Кромѣ наружныхъ укрѣпленій, греческіе города историческаго времени имѣли внутреннія укрѣпленные пункты, называвшіяся акрополями; для нихъ избиралось природное возвышеніе, обстраивавшееся крѣпостными постройками. Извѣстнѣйшіе изъ акрополей греческаго материка существовали въ Аэинахъ, Коринѣ, Аргосѣ, Мессенѣ.

2) У древнихъ римлянъ и италійцевъ укрѣпленіе городовъ также достигалось постройкою акрополей и стѣнъ: первыя назывались arces (арх), вторые—moenia или muri. Первоначально arces служили излюбленными мѣстами поселенія италійцевъ, такъ какъ они доставляли безопасное убѣжище населенію; позднѣе изъ нихъ, какъ изъ зародыша, развились центры городской жизни, при чемъ архъ въ такихъ случаяхъ становился акрополемъ. Къ числу древнѣйшихъ стѣнныхъ укрѣпленій въ Италиі относится такъ называемая стѣна Квадратнаго Рима на Палатинѣ, постройка которой приписывается преданіемъ Ромулу и остатки которой сохранились до нашего времени. При Аврелианѣ въ Римѣ была выстроена стѣна протяженіемъ въ 12 римскихъ миль, вышиной въ 50 футовъ, съ 383 квадратными башнями. Ср. изслѣдованія Schliemann'a о Троѣ, Тиринѣ, Микенахъ; Н. Droysen, «Die griechischen Kriegsaltertümer» (2-я часть II-го тома «Lehrbuch der griechischen Antiquitäten» Hermann'a, Фрейбургъ, 1888); труды Oberhummer'a, Judeich'a, Jung'a и Richter'a по географіи и топографіи Греціи и Италиі, помѣщенные въ первыхъ трехъ част. III-го тома «Handbuch der Klassischen Altertumswissenschaft» Müller'a (Мюнхенъ); Rüstow und Köchly, «Geschichte des griechischen Kriegswesens» (Аагау, 1852); Kochas d'Aiglun, «Principes de fortification antique» (П., 1881). Н. О.

**Укрѣпленія городскія въ средніе вѣка.**—Вопросъ о средневѣковыхъ городскихъ укрѣпленіяхъ—одинъ изъ важнѣйшихъ и труднѣйшихъ во всей средневѣковой городской исторіи. Въ послѣднее время онъ сталъ возбуждать большіе споры въ нѣмец-

кой исторіографин. Обычное представление было таково, что У. является однимъ изъ необходимыхъ условий города; при этомъ описались частью на факты, частью на общія соображенія, какъ напр. на то, что въ среднѣ вѣка города называются бургомъ, т. е. У. Съ выходомъ книги Гегеля: «*Städte und Gilden d. germanischen Völker*» (1890) положение вопроса измѣнилось. Гегель рѣшительно отказывается признавать У. неизбѣжнымъ признакомъ городовъ и ссылается на рядъ фактовъ, доказывающихъ противное. Его аргументы не нашли признанія; автору были сдѣланы серьезные возраженія, между прочимъ Keutgen'омъ, въ «*Untersuch. über d. Ursprung d. deutsch. Stadtverfassung*» (1895). Въ другомъ сочиненіи своемъ: «*Die Entstehung d. deutschen Städtewesens*» (1898), Гегель вновь подвергаетъ вопросъ обстоятельному изслѣдованію. Вотъ вкратцѣ его аргументація: У.—не специально городской терминъ; У. были и у монастырей, у королевскихъ дворцовъ и помѣщичьихъ дворовъ и пр. Съ другой стороны, въ эпоху Каролинговъ и саксонскихъ королей многіе нѣмецкіе города были лишены У. и обзавелись ими не раньше XII в. Такъ обстояло дѣло и съ римскими городами—Кельномъ, Майнцемъ, Аугсбургомъ и др., и съ городами позднѣйшаго происхожденія—Гальберштадомъ, Бременомъ, Гамбургомъ и др. То же явленіе замѣчается и въ Нидерландахъ. Только съ XIII в. укрѣпленіе сдѣлалось необходимою принадлежностью города. Едва ли эта аргументація будетъ признана убѣдительною. Примѣръ римскихъ городовъ не доказателенъ, а для позднѣйшей эпохи примѣровъ мало; указаніе на то, что У.—не специальный признакъ городовъ, дѣла не измѣняетъ. Всего вѣрнѣе то, что всѣ безъ исключенія перечисленные Гегелемъ города были снабжены У., хотя-бы элементарными; вадъ съ частоколомъ былъ вездѣ, почти повсюду была и каменная цитадель. Согласиться съ Гегелемъ можно лишь въ томъ, что обичай *сега* обносить города каменными стѣнами—поздняго происхожденія. Необходимость У. для средневѣковыхъ городовъ сдѣлается совершенно очевидной, если припомнимъ первоначальныя условия ихъ возникновенія. Многіе изъ городовъ были основаны благодаря тому, что населеніе чувствовало настоятельную потребность въ защитѣ. Это тѣ города, которые появились въ эпоху разложенія Каролингской монархіи и въ первый періодъ самостоятельнаго національнаго развитія европ. государствъ: въ Англіи—при Альфредѣ и его преемникахъ, во Франціи—при послѣднихъ Каролингахъ и первыхъ Капетингахъ, въ Германіи—при Генрихѣ Птицеловѣ и его преемникахъ, въ Италіи—въ эпоху, предшествующую восстановленію Священной Римской имперіи Оттономъ Великимъ. Это—время набѣговъ, когда въ разныхъ частяхъ Европы норманны, датчане, сарацины, венгры и др. периодически вносили опустошеніе въ страну. Населенію естественно было искать защиты за стѣнами; при примитивныхъ условияхъ военного искусства самыхъ элементарныхъ У. оказывалось достаточно для того, чтобы спасти окружныя

населенія отъ опасности. Гдѣ королевская власть была сильна, она принимала на себя инициативу постройки У. (саксонскіе бурги Генриха Птицелова, бурги Альфреда Великаго); гдѣ короли были безсильны, тамъ инициатива исходила отъ духовныхъ и свѣтскихъ бароновъ и даже отъ самого населенія (Франція, Италія). Въ области римской оккупации матеріаломъ служили развалины римскихъ городовъ; поэтому тутъ господствуютъ каменные сооружения, въ другихъ мѣстахъ—болѣе первобытныя. Въ литературѣ это обстоятельство оставило очень опредѣленные слѣды: въ раннихъ нѣмецкихъ текстахъ, напр. у Вульфилы, *burg* является названіемъ города вообще; у него всѣ города—Іерусалимъ, Визельмъ и проч.—бурги. Право возводить У. первоначально было королевской регаліей, но въ дальнѣйшемъ развитіи оно сохранило это значеніе только въ Германіи и Англіи\*). Во Франціи и въ Италіи этой привилегіей завладѣли сеньеры. Въ Германіи всякое замкнутое пространство—слѣдовательно и укрѣпленный городъ, бургъ—согласно обычному праву пользовалось специальнымъ миромъ, т. е. всякое преступленіе, совершенное въ его чертѣ, каралось строже, чѣмъ совершенное въ другомъ мѣстѣ. Но такъ какъ бургъ считался королевскимъ достояніемъ, то миръ, въ немъ господствующій, имѣлъ еще высшее значеніе. Въ идеѣ особеннаго городского мира заключаются источникъ городского уголовного права. Въ дальнѣйшей исторіи идея особеннаго мира начинаетъ разсматриваться не какъ результатъ королевскихъ привилегій, а какъ результатъ привилегій бюргеровъ. Такимъ образомъ У. даютъ начало одному изъ важнѣйшихъ отдѣловъ городского права. Кромѣ упомянутыхъ въ текстѣ работъ см. G. Below, «*Zur Entstehung d. deutsch. Stadtverfassung*» (въ «*Hist. Ztschr.*», т. 59); еро же, «*Ursprung d. deutsch. Stadtverfassung*» (1892); Varges, «*Zur Entstehung d. deutsch. Stadtverfassung*» (въ «*Jah. für Nationalökonomie und Statistik*» Конрада, III Folge, VI); Maitland, «*Doomsdaybook and beyond*» (1897); еро же, «*Township and borough*» (1898); Sohm, «*Entstehung d. deutsch. Städtewesens*» (1890; не признаетъ У. самостоятельнымъ признакомъ города); Flach, «*Origines de l'ancienne France*» (т. II); А. Дживелеговъ, «*Средневѣковые города въ Западной Европѣ*» (1902).

А. Дживелеговъ.

**Укрѣпленный лагерь**—см. Крѣпость.

**Укрѣпляющія или тоническія средства** (tonica) — терминъ старой фармакодинамики, въ настоящее время утратившій свое значеніе. Подъ тоническими средствами разумѣли такія средства, которыя должны были возбудить «тонусъ» дѣятельности тканей, усилить доставку крови къ тканямъ, улучшить кровотовореніе и общее питаніе. У. средства дѣлились на двѣ группы: металлическія (препараты желѣза и марганца) и растительныя (горечи).

\*) Въ Германіи королевская власть потеряла эту регалію въ XIII в. при Фридрихѣ II.

**Uxein** (Uxii, Oۛۛoi, древне-персид. Hūz-na)—дикий, хищнический народъ, населявший восточную часть древней Сузіаны. Защищенные ущельями и укрѣпленіями на скалахъ, У., какъ и сосѣдніе коссей, занимались разбоемъ и долго оставались независимыми. Когда Александръ Великій проходилъ черезъ эти мѣстности, У., по словамъ Арріана, служили въ войскѣ Дарія, но были покорены Александромъ.

**Уксусная кислота** (хим.); строеніе ея. — Строеніе У. кислоты заинтересовало химиковъ со времени открытія Дюма трихлороуксусной кислоты, такъ какъ этимъ открытіемъ былъ нанесенъ ударъ господствовавшей тогда электрохимической теоріи Берцелиуса (см. Дуализмъ). Послѣдній, распредѣляя элементы на электроположительные и электроотрицательные, не признавалъ возможности замѣщенія (см.) въ органическихъ веществахъ, безъ глубокаго измѣненія ихъ химическихъ свойствъ, водорода (элемента электроположительнаго) хлоромъ (элементомъ электроотрицательнымъ), а между тѣмъ по наблюденіямъ Дюма («Comptes rendus» парижской академіи, 1839) оказалось, что «введеніе хлора на мѣсто водорода не измѣняетъ совершенно внѣшнихъ свойствъ молекулы...», почему Дюма и задается вопросомъ «покоится ли электрохимическія возрѣнія и представленія о полярности, приписываемой молекуламъ (атомамъ) простыхъ тѣлъ, на столь ясныхъ фактахъ, чтобы ихъ можно было считать предметами безусловной вѣры; если-же ихъ должно разсматривать какъ гипотезы, то подходятъ ли эти гипотезы къ фактамъ?... Должно признать, продолжая оны, что дѣло обстоитъ иначе. Въ неорганической химіи путеводной нитью намъ служить изоморфизмъ, теорія, основанная на фактахъ, какъ хорошо извѣстно, мало согласныхъ съ электрохимическими теоріями. Въ органической химіи ту же роль играетъ теорія замѣщенія... и можетъ быть будущее покажетъ, что оба возрѣнія болѣе тѣсно связаны между собою, что они вытекаютъ изъ однихъ и тѣхъ же причинъ и могутъ быть обобщены подъ однимъ и тѣмъ же названіемъ. Пока же на основаніи превращенія У. кислоты въ хлороуксусную и алдегида въ хлороалдегидъ (хлораль) и изъ того обстоятельства, что въ этихъ случаяхъ весь водородъ можетъ быть замѣненъ равнымъ ему объемомъ хлора безъ измѣненія основнаго химическаго характера вещества, можно вывести заключеніе, что въ органической химіи существуютъ типы, которые сохраняются и тогда, когда на мѣсто водорода мы вводимъ равные объемы хлора, брома и іода. А это значитъ, что теорія замѣщенія покоится на фактахъ и при томъ болѣе блестящихъ въ органической химіи». Приводя эту выдержку въ своемъ годовомъ отчетѣ шведской академіи («Jahresbericht etc.», т. 19, 1840, стр. 370). Берцелиусъ замѣчаетъ: «Дюма приготовилъ соединеніе, которому онъ придаетъ рациональную формулу  $C_2Cl_2O_3 + H_2O$  <sup>1)</sup>; это наблюде-

ніе онъ причисляетъ къ faits les plus éclatants de la Chimie organique; это—основаніе его теоріи замѣщенія, которая, по его мнѣнію, опровергаетъ электрохимическія теоріи..., а между тѣмъ оказывается, что стоить только его формулу написать нѣсколько иначе, чтобы имѣть соединеніе шавелевой ксил. съ соответственнымъ хлоридомъ,  $C_2Cl_2 + C_2O_4H_2$  <sup>1)</sup>, который остается соединеннымъ со шавелевой кислотой и въ кислотѣ, и въ соляхъ. Мы, слѣдовательно, имѣемъ дѣло съ такимъ родомъ соединенія, примѣровъ котораго извѣстно много; многіе... какъ простые, такъ и сложные радикалы (см.) обладаютъ тѣмъ свойствомъ, что ихъ кислородо-содержащая часть можетъ вступать въ соединеніе съ основаніями и ихъ лишаться, не теряя связи съ хлоросодержащей частью. Это возрѣніе не приведено Дюма и не подвергнуто имъ опытной повѣркѣ, а между тѣмъ, если оно вѣрно, то у новаго ученія, несовѣстимаго, по Дюма, съ господствовавшимъ до сихъ поръ теоретическими представленіями, вырвана изъ-подъ ногъ почва и оно должно пасть». Перечисливъ затѣмъ нѣкоторые неорганическія соединенія, подобныя, по его мнѣнію, хлороуксусной кислотѣ <sup>2)</sup>, Берцелиусъ продолжаетъ: «хлороуксусная кислота Дюма, очевидно, принадлежитъ къ этому классу соединеній; въ ней радикалъ углерода соединенъ и съ кислородомъ, и съ хлоромъ. Она можетъ быть, слѣдовательно, шавелевой кислотой, въ которой половина кислорода замѣщена хлоромъ, или же соединеніемъ 1 атома (молекулы) шавелевой кислоты съ 1 атомомъ (молекулой) полухлорохлористаго углерода —  $C_2Cl_2$ . Первое предположеніе не можетъ быть принято, потому что оно допускаетъ возможность замѣщенія хлоромъ  $1\frac{1}{2}$  атомовъ кислорода <sup>3)</sup>. Дюма же держится третьяго представленія, совершенно несовѣстимаго съ двумя вышеназванными, по которому хлоръ замѣщаетъ не электроотрицательный кислородъ, а электроположительный водородъ, образуя углеводородъ  $C_2Cl_2$ , обладающій тѣми же свойствами сложнаго радикала, какъ и  $C_2H_2$  или ацетиленъ, и способный яковы съ 3 атомами кислорода давать кислоту, тождественную по свойствамъ съ У., но, какъ видно изъ сравненія (ихъ физическихъ свойствъ), вполне отъ нея отличную». Насколько Берцелиусъ въ то время былъ глубоко убѣжденъ въ различіи конституціи У. и трихлороуксусной кислоты, видно хорошо изъ замѣчанія, высказаннаго имъ въ томъ же году («Jahresb.», 19, 1840, 558) по поводу статьи Жерара («Journ. f. pr. Ch.», XIV, 17): «Жераръ, говоритъ онъ, высказалъ новый взглядъ на составъ спирта, эфира и ихъ производныхъ; онъ слѣдующій: извѣстное соединеніе хрома, кислорода и хлора имѣетъ формулу =  $CrO_2Cl_2$ , хлоръ замѣщаетъ

<sup>1)</sup> Въ формулу „Jahresb.“ атомные вѣса С, Cl и H удвоены (они перечеркнуты; см. пая XXII, 594), а кислородъ обозначенъ точками.

<sup>2)</sup> Между ними Берцелиусомъ приведенъ и хлорангидридъ хромовой кислоты —  $CrO_2Cl_2$ , который онъ считалъ за соединеніе надхлорнаго хрома (незавѣстнаго и по сіе время) съ хромовымъ ангидридомъ:  $3CrO_2Cl_2 = CrCl_6 + 2CrO_3$ .

<sup>3)</sup> По Берцелиусу шавелевая кислота была  $C_2O_4$ .

<sup>1)</sup> Атомные вѣса современные: трихлороуксусная кислота разсматривается, какъ соединеніе ангидрида съ водою.



въ немъ атомъ кислорода<sup>1)</sup>. У. кислота  $C_2H_6 + 3O$  заключаетъ въ себѣ 2 атома (молекулы) шавелевой кислоты, изъ которыхъ въ одномъ весь кислородъ замѣненъ водородомъ  $= C_2O_2 + 3C_2H_6$ . И такой игрой въ формулы заполнены 37 страницъ<sup>2)</sup>! Но уже въ слѣдующемъ году Дюма, развивая далѣе идею типовъ (см.), указалъ, что, говоря о тожествѣ свойствъ У. и трихлороуксусной кислоты, онъ подразумѣвалъ тожество ихъ химическихъ свойствъ, наглядно выражающееся, напр., въ аналогичн распадени ихъ подъ вліяніемъ щелочи:

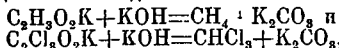

такъ какъ  $CH_4$  и  $HCl_3$  являются представителями одного и того же механическаго типа. Съ другой стороны, Либихъ и Греэмъ публично высказались за большую простоту, достигаемую на почвѣ теорій замѣщенія, при разсмотрѣнн хлоропроизводныхъ обыкновеннаго зѣбра и зѣвровъ муравьиной и У. кисл.: полученныхъ Малагутти, и Берцеліусъ, уступаая давленію новыхъ фактовъ, въ 5-мъ изд. своего «Lehrbuch der Chemie»<sup>3)</sup>, на стр. 709, позавѣсивъ свой рѣзкій отзывъ о Жерарѣ, нашелъ возможнымъ написать слѣдующее: «Если мы припомнимъ превращеніе (въ текстѣ разложени) У. кислоты подъ вліяніемъ хлора въ хлорошавелевую кислоту<sup>4)</sup>, то представляется возможнымъ еще другой взглядъ на составъ У. кислоты<sup>5)</sup>, а именно — она можетъ быть сочетанной шавелевой кислотой, въ которой сочетающейся группой (Paarling) является  $C_2H_6$ , подобно тому, какъ сочетающейся группой въ хлорошавелевой кислотѣ является  $C_2Cl_6$ , и тогда дѣйствіе хлора на У. кислоту состояло бы только въ превращенн  $C_2H_6$  въ  $C_2Cl_6$ . Понятно, нельзя рѣшить, является-ли такое представленіе болѣе правильнымъ...», однако, полезно обратить вниманіе на возможность его». Такимъ образомъ Берцеліусу пришлось допустить возможность замѣщенія водорода хлоромъ безъ измѣненія химической функціи первоначальнаго тѣла, въ которомъ происходитъ замѣщеніе. Не оставиваясь на приложени его возрѣнн къ другимъ соединеніямъ, переходу къ работамъ Кольбе, который для У. кислоты, а затѣмъ и для другихъ предѣльныхъ одноосновныхъ кислотъ (см. Предѣльныя кислоты) нашелъ рядъ фактовъ, гармонировавшихъ со взглядами Берцеліуса (Жерара). Исходной точкой для работъ Кольбе послужило изученіе кристаллическаго вещества, состава  $CCl_2SO_2$ , полученнаго ранѣе Берцеліусомъ и Марсэ при дѣйствн царской водки на  $CS_2$ , и образовавшагося у Кольбе при дѣйствн на  $CS_2$  влажнаго хлора. Рядомъ превращенн

Кольбе<sup>1)</sup> показавъ, что это тѣло представляетъ, выражаясь современнымъ языкомъ, хлорангидридъ трихлорометилсульфоновой кислоты,  $CCl_2SO_2 = CCl_2SO_2Cl$  (Кольбе его назвала Schwefligsaures Kohlensuperchlorid), способный подъ вліяніемъ щелочи давать соли соответственной кислоты —  $CCl_2SO_2(OH)$  [по Кольбе  $HO + C_2Cl_6S_2O_2 = \text{Chlorkohlenunterschweifelsäure}$ ]<sup>2)</sup>, которая подъ вліяніемъ цинка замѣщаетъ сначала одинъ атомъ Cl водородомъ, образуя кислоту  $CHCl_2SO_2(OH)$  [по Кольбе—wasserhaltige Chlorformylunterschweifelsäure<sup>3)</sup>, а затѣмъ и другой, образуя кислоту  $CH_2ClSO_2(OH)$  [по Кольбе—Chlorelaylunterschweifelsäure], а, наконецъ, при восстановленн токомъ или калиевой амальгамой<sup>4)</sup>, замѣщаетъ водородомъ и всѣ три атома Cl, образуя метилсульфоновую кислоту —  $CH_3SO_2(OH)$  [по Кольбе—Methylunterschweifelsäure]. Аналогия этихъ соединенн съ хлороуксусными кислотами невольно бросалась въ глаза; дѣйствительно, при тогдашнихъ формулахъ получались два параллельныхъ ряда, какъ видно изъ слѣдующей таблички:

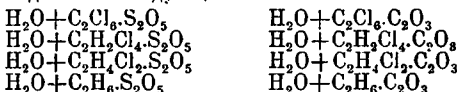

Это и не ускользнуло отъ Кольбе, который замѣчаетъ (I. с. стр. 181): «къ описаннымъ выше сочетаннымъ сѣрнатымъ кислотамъ и непосредственно къ хлороуглеродсѣрнистой кислотѣ (выше— $H_2O + C_2Cl_6S_2O_2$ ) примыкаетъ хлорошавелевая кислота, извѣстная еще подъ названіемъ хлороуксусной кислоты. Жидкій хлороуглеродъ— $CCl_2$ <sup>5)</sup>, какъ извѣстно, превращается на свѣту подъ вліяніемъ хлора въ—гексахлорэтанъ (по тогдашней номенклатурѣ—Kohlensuperchlorür), и можно ожидать, что, если бы его одновременно подвергнуть дѣйствію воды, то онъ, подобно хлористому висмуту, хлорной сурьмѣ и т. д., въ моментъ образованія, замѣститъ хлоръ кислородомъ. Опять подтвердилъ предположеніе». При дѣйствн свѣта и хлора на  $C_2Cl_4$ , находившейся подъ водою, Кольбе получалъ на ряду съ гексахлорэтаномъ и трихлороуксусную кислоту и выразилъ превращеніе такыл уравненіемъ:

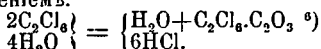

«Образуется-ли одновременно и свободная шавелевая кисл., трудно рѣшить, такъ какъ на свѣту хлоръ тотчасъ же окисляется ее въ

<sup>1)</sup> Kolbe, „Beiträge zur Kenntniss der gepaarten Verbindungen“ („Ann. Ch. u. Ph.“, 54, 1845, 145).

<sup>2)</sup> Атомные вѣса:  $H=2$ ,  $Cl=71$ ,  $S=12$  и  $O=16$ ; а потому при современныхъ атомныхъ вѣсахъ она —  $C_2Cl_6S_2O_2H_2$ .

<sup>3)</sup> Берцеліусъ („Jahresb.“ 25, 1846, 91) замѣчаетъ, что правильнѣе считать ее сочетаніемъ дитионовой кислоты  $S_2O_3$  съ хлороформидомъ, почему она  $CCl_2SO_2(OH)$  называетъ Kohlensuperchlorür ( $C_2Cl_6$ )—Dithionsäure ( $S_2O_3$ ) Гидратная вода, по обыкновенію, Берцеліусомъ не принимается въ вниманіе.

<sup>4)</sup> Реакція незадолго передъ тѣмъ была примѣнена Мельсансомъ для восстановленія трихлороуксусной кислоты въ уксусную.

<sup>5)</sup>  $Cl=71$ ,  $C=12$ ; теперь мы пишемъ  $C_2Cl_4$ —это хлороэтиленъ.

<sup>6)</sup> Такъ какъ  $C_2Cl_4$  можетъ быть полученъ изъ  $CCl_4$  при пропусканн его черезъ вакуумную трубку, а

<sup>1)</sup> Подразаумывается Берцеліусомъ 1 атомъ кислорода хромоваго ангидрида— $CrO_3$ , см. выше прим.

<sup>2)</sup> Почти тожественный съ взглядомъ Жерара на У. кислотъ высказалъ одновременно и Персодъ („Jahresb.“ 20, 1841, 258), по которому  $C_2H_6O_2 = (C_2H_6O + CO_2) + H_2O$  ( $C_2H_6O$  удвоенная молекула У. кислоты; атомные вѣса современные).

<sup>3)</sup> Предисловіе помѣчено ноябремъ 1842 г.

<sup>4)</sup> Хлорошавелевой — Chloroxalsäure—Берцеліусъ называетъ трихлороуксусную кислоту („Lehrbuch“, 5 изд., стр. 629).

<sup>5)</sup> У. кислотъ называется Верцеліусомъ Acetylsäure.

У. кислоту»... Возрѣніе Берцелиуса на хлоруксусную кислоту «удивительнымъ образомъ (auf eine überraschende Weise) подтверждается существованіемъ и параллелизмомъ свойствъ сочетанныхъ сѣрнистыхъ кислотъ, и, какъ мнѣ кажется (говоритъ Кольбе l. c. стр. 186), выходитъ изъ области гипотезъ и пріобрѣтаетъ высокую степень вѣроятности. Ибо, если хлоруглекислота<sup>1)</sup> имѣетъ составъ, подобный составу хлоруглесѣрнистой кислоты, то мы должны считать и У. кислоту, отвѣчающую метилсѣрнистой, за сочетанную кислоту и разматривать ее, какъ метилшавелевую:  $C_2H_6C_2O_3$ <sup>2)</sup>. Не невѣроятно, что мы будемъ принуждены въ будущемъ принять за сочетанную кислоту значительное число тѣхъ органическихъ кислотъ, въ которыхъ въ настоящее время, въ силу ограниченности нашихъ свѣдѣній—мы принимаемъ гипотетическіе радикалы...» «Что касается явленій замѣщенія въ этихъ сочетанныхъ кисл., то они получаютъ простое объясненіе въ томъ обстоятельстве, что различныя, вѣроятно, изоморфныя соединенія способны замѣщать другъ друга въ роли сочетающихся группъ (als Paraloge, l. c. стр. 187), не измѣняя существенно кислотныхъ свойствъ сочетаннаго съ ними тѣла!» Дальнѣйшее экспериментальное подтвержденіе этого взгляда мы находимъ въ статьѣ Франклянда и Кольбе: «Ueber die chemische Constitution der Säuren der Reihe  $(CH_2)_nO_4$  und der unter den Namen «Nitrile» bekannten Verbindungen» («Ann. Chem. n. Pharm.», 65, 1848, 288). Исходя изъ представленія, что всѣ кислоты ряда  $(CH_2)_nO_4$  построены подобно метилшавелевой кислотѣ<sup>3)</sup>, они замѣчаютъ слѣдующее: «если формула  $H_2O + H_2C_2O_3$  представляетъ истинное выраженіе рациональнаго состава муравьиной кислоты, т. е. если ее считать за шавелевую кислоту, сочетанную съ однимъ эквивалентомъ водорода<sup>4)</sup>, то безъ труда объясняется превращеніе при высокой температурѣ муравьинокислаго аммонія въ водную синильную кислоту, потому что извѣстно, и найдено еще Доберейнеромъ, что шавелевокислый аммоній распадается при нагреваніи на воду и цианъ. Сочетанный въ муравьиной кислотѣ водородъ участвуетъ въ реакціи только тѣмъ, что онъ, соединяясь съ цианомъ, образуетъ синильную кислоту:

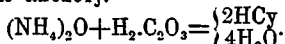

Обратное образованіе муравьиной кислоты изъ синильной подъ влияніемъ щелочей представляетъ не что иное, какъ повтореніе извѣстнаго превращенія раствореннаго въ водѣ циана въ шавелевую кислоту и амміакъ, съ тою лишь разницей, что въ моментъ образо-

ССл. образуется при дѣйствіи, при нагреваніи,  $Cl_2$  на  $CS_2$ , то реакція Кольбе была первымъ по времени синтезомъ У. кислоты изъ элементовъ.

<sup>1)</sup> Chlorkohlenoxalsäure такъ теперь Кольбе называетъ хлоруксусную кислоту.

<sup>2)</sup> Это взглядъ, высказанный ранѣе Жераромъ.

<sup>3)</sup> Теперь мы напомнимъ  $C_nH_{2n}O_4$  и называемъ метилшавелевую кислоту—уксусной.

<sup>4)</sup> Выраженіе не вѣрно; вмѣсто Н гг. Франкляндъ и Кольбе употребляютъ перечеркнутую букву, которая равнодѣльна 2 Н.

ванія шавелевая кислота сочетается съ водородомъ синильной кисл.<sup>4)</sup> То, что цианистый безазотъ ( $C_2H_2CN$ ), напр., по Фелингу, не обладаетъ такими свойствами и не образуетъ берлинской лазури можетъ быть, по мнѣнію Кольбе и Франклянда, поставлено въ параллель съ несособностью хлора хлористаго этила къ реакціи съ  $AgNO_3$ , и правильность ихъ наведенія Кольбе и Франкляндъ доказываютъ синтезомъ по методу нитрилов<sup>1)</sup> У., пропионовой (по тогдашнему, мет-анетоновой), см. Мета) и капроновой кислоты. Затѣмъ, въ слѣдующемъ году Кольбе подвергъ электролізу щелочныя соли одноосновныхъ предѣльныхъ кислотъ и, въ согласіи со своей схемой, наблюдалъ при этомъ, при электролизѣ У. кислоты, образованіе этана, угольной кислоты и водорода:  $H_2O + C_2H_5C_2O_3 = H_2 + [2CO_2 + C_2H_6]$ , а при электролизѣ валериановой—октана, угольной же кислоты и водорода:  $H_2O + C_8H_{18}C_2O_3 = H_2 + [2CO_2 + C_8H_{18}]$ . Впрочемъ, нельзя не замѣтить, что Кольбе ожидалъ получить изъ У. кислоты метилъ  $(CH_3)$ , соединенный съ водородомъ, т. е. болотный газъ, а изъ валериановой—бутылъ  $C_4H_{10}$ , тоже соединенный съ водородомъ, т. е.  $C_4H_{10}$  (онъ называетъ  $C_4H_{10}$  валлиломъ), но въ этомъ ожиданіи надо видѣть уступку получившимъ уже тогда значительныя права гражданства формуламъ Жерара, который отказался отъ своего прежняго взгляда на У. кисл. (см. стр. 654) и считалъ ее не за  $C_2H_3O_3$ , каковой формулой, судя по криоскопическимъ даннымъ, она обладаетъ и на самомъ дѣлѣ, а за  $C_2H_4O_3$ , какъ пишется во всѣхъ современныхъ учебникахъ химіи. Работами Кольбе строеніе У. кислоты, а вмѣстѣ съ тѣмъ и всѣхъ другихъ органич. кислотъ было окончательно выяснено и роль послѣдующихъ химиковъ свелась только къ дѣленію—въ силу теоретическихъ соображеній и авторитета Жерара, формулъ Кольбе пополамъ и къ переводенію ихъ на языкъ структурныхъ возрѣній, благодаря чему формула  $C_2H_3C_2O_3H_2$  превратилась въ  $CH_3CO(OH)$ . А. И. Горбова. А.

**Уксусная кислота** (acidum aceticum, acide acétique, Essigsäure, acetic acid)—въ видѣ виннаго уксуса была извѣстна уже древнимъ (грекамъ, римлянамъ, евреямъ и др.); алхимики знали ее въ болѣе чистомъ состояніи, пользуясь для ея очищенія перегонкой; позднѣе, въ періодъ іатрохиміи, крѣпкую У. кислоту приготовляли перегонкою яри-мѣдники (смѣднй спиртъ, «радикальный уксусъ»), а свинцовыя соли ея, свинцовый сахаръ, свинцовый уксусъ, извѣстныя еще и ранѣе, но послѣдованія ближе Либавіемъ, примѣняли въ качествѣ медикаментовъ; тогда же (XVII ст.) Глауберъ обратилъ вниманіе на сходство У. кислоты съ кислотой, получаемой при сухой перегонкѣ дерева; тожество этихъ кислотъ подозрѣвалось также Вольфомъ, Кункелемъ и нѣкоторыми другими современниками; однако, оно доказано было лишь значительно позднѣе Тенаромъ (1802); въ 1700 г. Шталемъ впервые У. кислота была получена

<sup>1)</sup> Нитрилы при полученіи перегонкой сѣрнистыхъ кислотъ съ KCN (методомъ Дюма и Малагутти съ Либланомъ):  $R' SO_3(OH) + KCN = R' .CN + KHSO_4$ .

въ кристаллическомъ состоянн (Eisessig); около того же времени замѣчена была ея горючесть; точный составъ У. кислоты былъ установленъ Берцеллюсомъ въ 1814 г. У. кислота  $C^2H^4O^2 = CH^3.COHO$  представляетъ второй членъ ряда предѣльныхъ одноосновныхъ органическихъ кислотъ (см.). Она встрѣчается довольно часто въ растеннхъ въ видѣ солей, сложныхъ эфировъ, рѣже въ свободномъ состоянн: въ тѣлѣ животныхъ она найдена въ малыхъ количествахъ въ мускулахъ, въ селезенкѣ, въ желчи (Thudicum), въ поту, въ мочѣ (Dogiel) и въ экскрементахъ (Brieger); весьма часто она является въ числѣ продуктовъ разнообразныхъ процессовъ броженн (см. Уксусъ, Уксусное броженн) и гнѣния (см.). Образуется при сухой перегонкѣ дерева, крахмала, сахара и т. п., а также какъ одинъ изъ продуктовъ распада болѣе сложныхъ частицъ многихъ органическихъ соединений (кетонровъ, углеводовъ и др.) при окисленн ихъ азотною, хромовою кислотою и т. д.; при нагрѣванн, особенно до  $250^{\circ}$  и въ присутствн окислителей ( $KNO^3$  и др.) сахара, кѣтъчатки и пр. съ  $KNO$  и очень мал. колич. воды (Cross a. Revan) и при плавленн со щелочью глицерина, винной, лимонной, слизевой, яблочной кислоты и др. Синтетически У. кислота можетъ быть получена путемъ слѣдующихъ реакцнй: 1) при дѣйстви углекислоты на натрнй-металъ:  $CH^3.Na + CO^2 = CH^3.CO^2Na$  (Wanklyn); 2) при дѣйстви фосгена  $COCl^2$  на цинкметилъ— $Zn(CH^3)^2$  (см. XXV, 43); 3) при дѣйстви окиси углерода на метилатъ натрн при  $160^{\circ}$ :  $CH^3.ONa + CO = CH^3.CO.ONa$  (Grölich) и 4) изъ іодистаго метила, переходя черезъ ацетонитрилъ:  $CH^3J + KCN = CH^3.CN + KJ$  и  $CH^3.CN + KNO + H^2O = CH^3.CO^2K + NH^3$  (Frankland и Kolbe). Далѣе, У. кислота можетъ быть получена окисленнмъ этилового спирта и У. алдегида хромовою смѣскою (см. XXV, 43) или кислородомъ воздуха подъ влияннмъ губчатой платины (Dobereiner) и ацетиленомъ хромовой кислотой или кислородомъ воздуха въ присутствн щелочи на разсѣянномъ свѣту:  $C^2H^2 + H^2O + O = C^2H^4O^2$  (Berthelot), дѣйствиемъ спиртовой щелочи на двухлористый при  $100^{\circ}$ :  $C^2H^2Cl^2 + 3KHO = C^2H^4O^2 + 2KCl + H^2O$  (Berthelot), дѣйствиемъ водной щелочи на трихлорэтанъ  $CH^2.CCl^3$  по равенству:  $CH^2.CCl^3 + 4KHO = CH^2.CO.OK + 3KCl + 2H^2O$ , разложеннмъ водо хлористаго ацетила:  $CH^2.COSCl + H^2O = CH^2.CO.ONH + HCl$ , восстановленнмъ водородомъ in st. nasc. хлоруксусной кислоты и др. На нѣкоторые случаи образования У. кислоты изъ болѣе сложныхъ соединений было уже указано выше (см. также XXV, 43); здѣсь упомянемъ еще объ образованнн ея изъ маловой кислоты при  $150^{\circ}$ :  $SOHO.CH^2.COOH = CO^2 + CH^2.COOH$ . Главная масса У. кислоты получается сухою перегонкою дерева (см. Древесноуксусная кисл.). въ значительно меньшемъ количествѣ ее получаютъ для приготовления уксуса (см.), окисленнмъ виннаго спирта. Для выдѣленн У. кислоты изъ ея солей въ свободномъ состоянн подвергаютъ ихъ перегонкѣ съ крѣпкою серною кислотою.

Чистая, безводная У. кислота представляетъ легкоподвижную, безцвѣтную жидкость съ

острымъ, удушливымъ запахомъ, очень ѣдкую, на кожѣ вызывающую ожогъ въ видѣ пузырей, уд. в. при  $0^{\circ}$ —1,0701 (Berthelot et Ogier)—1,08005 (Kopp), при  $15^{\circ}$ —1,05533 (Oudemans), при  $18^{\circ}$ —1,0543 (Pettersson), при  $20^{\circ}$ —1,0514 (Landolt), кипящую при  $118,1^{\circ}$  и ниже +  $16^{\circ}$  застывающую въ формѣ безцвѣтныхъ блестящихъ листочковъ, плавнщихся при +  $16,55^{\circ}$  (Pettersson). Пары У. кислоты при закипанн горятъ на воздухѣ свѣтлоогубымъ пламенемъ. Плотность пара У. кислоты лишь при  $320^{\circ}$  становится нормальной, соотвѣтственно частичной формулѣ  $C^2H^4O^2$ ; съ пониженьемъ же температуры быстро возрастаетъ, такъ что въблизи темп. кип. оказывается почти двойной (ср. также выше стр. 655). Теплоемкость У. кисл. 0,497 ( $0^{\circ}$ — $100^{\circ}$ , Pettersson); скрытая частичная теплота плавл. 2,619 б. к. (Pettersson); частичная теплота горнн 209,4 б. к. (жидк., Stohmann); электропроводность  $K = 0,0018$  (Ostwald). У. кисл. жадно поглощаетъ влагу изъ воздуха и во всехъ пропорцнхъ растворяется въ водѣ, спиртѣ и эфирѣ. Растворенн въ водѣ сопровождается значительнымъ отдѣленнмъ тепла и сжатнмъ. Наибольшее сжатн, по Удемансу, при  $0^{\circ}$  отвѣчаетъ содержанн въ растворѣ 80—82% У. кислоты, при  $15^{\circ}$ —77—80% и при  $40^{\circ}$ —75—77%, что близко соотвѣтствуетъ составу гидрата  $C^2H^4O^2 + H^2O$ , требующему 77% У. кислоты. Этому же составу отвѣчаетъ и наибольшая теплоемкость, которая выше средней, вычисленной изъ теплоемкости составныхъ частей. Въ слѣд. табличкѣ приведены уд. вѣса водныхъ растворовъ У. кислоты при  $15^{\circ}$  по Удемансу:

$0^{\circ}$ $C^2H^4O^2$	Уд. в.	$0^{\circ}$ $C^2H^4O^2$	Уд. в.	$0^{\circ}$ $O$	Уд. в.
100	1,0553	60	1,0695	30	1,0412
95	1,0660	55	1,0653	25	1,0350
90	1,0713	50	1,0615	20	1,0284
80	1,0748	45	1,0571	15	1,0214
70	1,0733	40	1,0523	10	1,0142
65	1,0712	35	1,0470	5	1,0067

Въ виду такого хода измѣненн уд. вѣсовъ, пользоваться ими для опредѣленн состава растворовъ У. кислоты можно лишь въ томъ случаѣ, когда заранѣе извѣстно, какой растворъ подлежитъ изслѣдованн, крѣпкой (выше 80% У. кислоты) или слабой (ниже 77%). Составъ крѣпкихъ растворовъ У. кислоты можно весьма точно опредѣлять по температурамъ ихъ затвердѣванн, пользуясь для этого слѣд. табличкой (Rüdorf, Grimaux):

$0^{\circ}$ $H^2O$	$t^{\circ}$	$0^{\circ}$ $H^2O$	$t^{\circ}$	$0^{\circ}$ $H^2O$	$t^{\circ}$	$0^{\circ}$ $H^2O$	$t^{\circ}$
0	16,7	4,8	9,4	9,1	4,3	17,4	— 5,1
1.0	14,8	5,6	8,2	9,9	3,6	19,4	— 7,4
2,0	13,25	6,5	7,1	10,8	2,7	23,5	— 11,7
2,9	11,95	7,4	6,25	13,0	— 0,2	33,6	— 20,5
3,8	10,5	8,3	5,3	15,3	— 2,6	38,1	— 24,0

Наиболѣе низкая темп. замерзанн —  $24^{\circ}$  близко соотвѣтствуетъ составу гидрата  $C^2H^4O^2 + 2H^2O$ , требующему содержанн 37,5% воды; при дальнѣйшемъ увеличенн количества воды темп. застыванн растворовъ повышается. При застыванн крѣпкихъ растворовъ кристалли-

зается У. кислота (примѣненіе вымораживанія для ея очищенія), при замерзаніи слабыхъ—ледь. При перегонкѣ водной кислоты въ дестилляты переходитъ болѣе слабая кислота, а остается все болѣе и болѣе крѣпкая, при чемъ темп. кип. жидкости непрерывно повышается, такъ что упомянутые выше температуры не отмѣчаются по постоянству темп. кип., какъ это имѣетъ мѣсто для гидратовъ, напр., муравьиной, азотной и соляной кислоты. Безводная У. кислота является растворителемъ для многихъ органическихъ соединений (примѣненіе ея для криоскопическихъ опредѣленій); она растворяетъ также фосфоръ, сѣру, газообразные галогенводороды, хромовый ангидридъ и мн. др. вещества; растворы въ ней HCl и HBr образуютъ съ бромомъ прочныя кристаллическія соединенія. напр.  $(C^2H^4O^2.Br)^2.HBr$ ,  $(C^2H^4O^2.Br)^2.HCl$  (Hell u. Mühlhäuser, Steiner).

Относительно *химическихъ свойствъ* У. кислоты, какъ предѣльной одноосновной органической кислоты, см. XXV, 44. Относительно ея производныхъ—см. Уксусный ангидридъ, Хлористый ацетилъ, Уксусный эфиръ, Эфиры сложные, Ацетианъ и Триацетианъ. Ацетиамидъ и Триацетиамидъ, Ацетонитрилъ, Ортоуксусные эфиры, Толяксоты. Необходимо указать на весьма значительную прочность У. кислоты: пары ея способны выдерживать пропускание черезъ трубку, нагрѣтую до темп. красного каленія, безъ значительнаго разложенія, и на нее не дѣйствуетъ даже такой энергичный окислитель, какъ хромовая кислота. При окисленіи хамелеономъ въ щелочномъ растворѣ она даетъ  $CO_2$  и шавелевую кисл., а въ кислому—только  $CO_2$  (Margulies). Электролизъ У. кислоты въ видѣ щелочной соли, взятой въ крѣпкомъ водномъ растворѣ, протекаетъ проще, чѣмъ для прочихъ предѣльныхъ одноосновныхъ кислотъ, именно на отрицательномъ полюсѣ выделяется водородъ, а на положительномъ углекислота и этианъ, по уравн.:  $2C^2H^3O^2N = H^2 + 2CO_2 + C^2H^2N$  (Бунге).

*Соли У. кислоты* получаютъ обычными способами: при дѣйствіи ея на металлы (жѣлѣзо, цинкъ, магній и т. п. выделяютъ изъ нея водородъ), основанія и углекислыя соли. Безводная У. кислота или—въ спиртовомъ растворѣ, однако, не дѣйствуетъ на углекислыя соли; наоборотъ, углекислота изъ спиртоваго раствора уксуснокислыхъ солей вытѣсняетъ У. кислоту, при чемъ образующимся углекислыя соли, будучи нерастворимы въ спиртѣ, выпадаютъ въ осадокъ. Теплота нейтрализаціи У. кислоты сильными основаніями въ водномъ растворѣ=13,4 б. к. (Gal et Werner), аммиакомъ—11,9 б. к., вѣдкимъ натромъ въ спиртовомъ растворѣ, по Рейхеру=7,36 к. (для HCl=11,2). Сильныя минеральныя кислоты вытѣсняютъ У. кислоту изъ ея солей. Всѣ среднія уксуснокислыя соли растворимы въ водѣ; трудно растворимы на холоду только уксусно-серебряная соль и уксуснокислая соль закиси ртути. Щелочная, а также и нѣк. др. (напр., мѣдная, свинцовая, закиснортутная) уксуснокислыя соли растворимы также и въ спиртѣ. *Уксусонатрїевая соль*,  $C^2H^3O^2Na + 3H^2O$ , кристаллизуется въ одноклиномерныхъ призмахъ,

плавящихся при  $58^{\circ}$ — $59^{\circ}$  и при дальнѣйшемъ нагрѣваніи теряющихъ всю кристаллизационную воду. Расплавленная соль легко переохлаждается и можетъ даже, при соблюденіи нѣкоторой осторожности, доведена до темп.  $0^{\circ}$ , сохраняя жидкое состояніе. Затвердѣваніе ея сопровождается большимъ отдѣленіемъ тепла. Безводная соль плавится при  $319^{\circ}$  безъ разложенія, образуя при охлажденіи листоватокристаллическую массу, жадно соединяющуюся съ водою. При  $6^{\circ}$  уксусонатрїевая соль растворяется въ 3,9 ч. воды, при  $37^{\circ}$ —въ 2,4 ч. и при  $48^{\circ}$ —въ 1,7 ч. (Osann) и легко даетъ пересыщенные растворы. Раствореніе водной соли происходитъ съ поглощеніемъ тепла, вызывая значительное пониженіе температуры. Въ абсолютномъ спиртѣ уксусонатрїевая соль нерастворима. При раствореніи  $C^2H^3O^2Na$  въ крѣпкой У. кислотѣ, что происходитъ съ отдѣленіемъ тепла, образуются такъ наз. кислыя соли  $C^2H^3O^2Na.C^2H^4O^2$  (Villiers) и  $C^2H^3O^2Na.2C^2H^4O^2$  (Lescoeur), представляющія кристаллическія вещества. При нагрѣваніи онѣ плавятся и только выше  $200^{\circ}$  разлагаются, выделяя У. кислоту и оставляя среднюю соль, водою же при раствореніи сплозна разлагаются на тѣ же свои компоненты. Уксусонатрїевая соль очень часто употребляется въ лабораторіяхъ какъ реактивъ при анализахъ, напр. для выдѣленія окиси жѣлѣза и глинозема, въ видѣ нерастворимыхъ основныхъ уксусно-кислыхъ солей и во многихъ другихъ случаяхъ. *Уксуснокислая соль*  $C^2H^3O^2K$  очень легко растворима въ водѣ, на воздухѣ распадается и трудно кристаллизуется; при  $2^{\circ}$  растворяется въ 0,531 ч. воды, при  $13,9^{\circ}$ —въ 0,437 ч. и при  $62^{\circ}$ —въ 0,203 ч. (Osann); насыщенный при кипяченіи растворъ содержитъ на 1 ч. соли 0,125 ч. воды и кипитъ при  $169^{\circ}$  (Berzelius); на холоду  $C^2H^3O^2K$  растворяется въ 3 ч. и при нагрѣваніи въ 2 ч. абсолютнаго спирта (Destouches). Кислая соль  $C^2H^3O^2K.C^2H^4O^2$  (полученіе—какъ для натрїевой соли)—призм., темп. пл.  $148^{\circ}$ , разлагается при  $200^{\circ}$  и примѣняется въ технику для полученія кристаллической У. кислоты (способъ Мельзенса—см. Древесно-уксусная кислота).  $C^2H^3O^2K.2C^2H^4O^2$ —распадающаяся на воздухѣ листочки, темп. пл.  $112^{\circ}$ , разлагается при  $170^{\circ}$  (Lescoeur). *Уксусноаммиачная соль*  $C^2H^3O^2NH^4$  получается пропусканіемъ аммиака въ У. кислоту, кристаллизуется въ формѣ толстыхъ иголь или пластинчатъ (Berthelot, Smit, Bahrmann), плавится при  $89^{\circ}$  (Graut), очень легко растворима въ водѣ, употребляется какъ реактивъ и въ медицинѣ. *Уксуснокальциевая и уксуснобарїевая соли*,  $(C^2H^3O^2)Ca + H^2O$  и  $(C^2H^3O^2)Ba + H^2O$ , кристалличны, образуютъ кислыя и двойныя [съ  $Ca(NO_3)_2$  и  $Ba(NO_3)_2$ ] соли. *Уксусномагнїевая соль*  $(C^2H^3O^2)_2Mg + 3H^2O$ , растворяя MgO, образуетъ основную соль съ рѣзкой щелочной реакціей и сильными антисептическими свойствами (Kubel). *Уксусноцинковая соль*  $(C^2H^3O^2)_2Zn + 3H^2O$ —одноклиномерные листочки (Kammelsberg), плавится при  $235^{\circ}$ — $237^{\circ}$ , терять воду при  $241^{\circ}$ — $242^{\circ}$  и подъ уменьшеннымъ давленіемъ возгоняется (Franchimont); сѣроводородъ осаждаетъ изъ нея ZnS (отдѣленіе Zn при ана-

лизъ отъ Fe, Mn и пр.); примѣняется въ медицинѣ. *Уксусноцинковая соль*—см. Свинецъ, Свинцовый уксусъ, Свинцовый сахаръ. *Уксуснолимонная соль*—см. Ярь-мѣдianка. *Уксусно-серебряная соль*  $C^2H^3O^2Ag$ —кристаллическій осадокъ, изъ кипящей воды кристаллизуется въ формѣ блестящихъ иголь, при прокаливаніи выдѣляетъ  $C^2H^4O^2$ ,  $CO^2$  и оставляетъ металлическое серебро; 100 ч. воды при  $10^{\circ}$  растворяютъ 0,875 ч., при  $20^{\circ}$ —1,037 и при  $80^{\circ}$ —2,517 ч. соли (Kaupenstrauch); сухая соль соединяется съ 2 частицами аммиака (Reuchler). *Уксуснохромовая соль* ( $C^2H^3O^2$ ) $^3Cr + H^2O$  представляетъ зеленые кристаллы; является также въ фиолетовомъ (при выпариваніи раствора на холоду) и зеленомъ (при выпариваніи на водяной банѣ) аморфныхъ видоизмѣненіяхъ. *Уксусножелезная соль*—см. Железные протравы. *Уксусногликозевая соль*—см. Гликоземные протравы.

**Анализъ У. кислоты.** Свободная У. кислота можетъ быть узнана по ея характерному запаху, въ нейтральномъ растворѣ—по красному окрашиванію съ хлорнымъ желѣзомъ (образуется уксусножелезная соль красного цвѣта) и по осажденію затѣмъ при кипяченіи раствора краснобураго осадка основной уксусножелезной соли, въ крѣпкихъ растворахъ уксуснокислыхъ солей—по образованію кристаллич. осадка  $C^2H^3O^2Ag$ , растворимаго при кипяченіи и при охлажденіи вновь выдѣляющагося въ видѣ иголь. Характеренъ также запахъ У. эцера, образующагося при нагреваніи сухихъ солей У. кислоты со спиртомъ и крѣпкою сѣрною кислотою. Отвратительный запахъ какодила (см.), развивающійся при нагреваніи сухой уксуснокислой соли съ мышьяковистымъ ангидридомъ, представляетъ очень чувствительную реакцію на У. кислоту. Для отличенія У. кислоты отъ другихъ жирныхъ кислотъ можетъ служить опредѣленіе серебра въ серебряной соли (прокаливаніемъ отжѣшеннаго количества послѣдней въ фарфоровомъ тигелькѣ)— $C^2H^3O^2Ag$  содержитъ 64,67% Ag. Количественно свободная У. кислота опредѣляется титрованіемъ щелочью въ присутствіи лакмуса или фенолфталеина. Относительно опредѣленія по уд. в. и по темп. застыванія—см. выше. Уксуснокислыя соли подвергаются перегонкѣ въ струѣ водяного пара съ чистою (не содержащею  $HNO^3$ ) фосфорною кислотою уд. в. 1,2, разбавленною равнымъ объемомъ воды, и въ дистиллатѣ У. кислота опредѣляется титрованіемъ (Fresenius). Въ присутствіи муравьиной кислоты послѣднюю разрушаютъ, кипятя смѣсь кислотъ въ теченіе 10 мин., съ равнымъ объемомъ хромовой смѣси (12 гр.  $K^2Cr^2O^7$ , 30 куб. стм. крѣпкой  $H^2SO^4$  и 100 куб. стм.  $H^2O$ ), и затѣмъ У. кислоту отгоняютъ и титруютъ. Для отдѣленія У. кислоты отъ вышшихъ гомологовъ (пропионовои, масляной кислотъ) переводятъ кислоты въ баріевыя соли и обрабатываютъ абсолютнымъ спиртомъ въ которомъ уксуснобаріевая соль сравнительно весьма трудно растворима. П. Рубцовъ. Д.

**Уксусная муха** (*Drosophila funebris*)—муха изъ семейства мушинныхъ (Muscidae), относящагося къ подотряду короткоусыхъ

(Brachycera) въ отрядѣ двукрылыхъ (Diptera). Родъ *Drosophila* характеризуется слѣдующими признаками: усики короткіе и прилегаютъ къ головамъ; шупальца маленькія; грудь вздутая; брюшко состоитъ изъ 5 колець, продолговатойцевидной формы; крылья длиннѣе брюшка. У У. мухи голова, грудь и ноги кирпично-краснаго цвѣта; брюшко черное съ желтыми полосками; усики темно-коричневые съ желтымъ основаніемъ; крылья слабо-коричневатыя, безъ пятенъ; длина 3—4 мм. Встрѣчается почти во всей Европѣ и летаетъ въ особенности около гниющихъ овощей и фруктовъ, начиная съ апрѣля по октябрь. Личинки У. мухи живутъ въ гниющихъ фруктахъ и бродящихъ жидкостяхъ, какъ въ пивѣ, медѣ, винѣ и уксусѣ (откуда и названіе), а встрѣчаются часто около канавъ и отверстій бочекъ, наполненныхъ этими жидкостями.

**Уксусная эссенція**—см. Уксусъ.

**Уксусное броженіе**—состоитъ въ превращеніи спирта въ уксусную кислоту  $C^2H_6O + O = H^2O + C^2H_4O_2$ ;  $C^2H_4O + O = C^2H_4O_2$   
алдегидъ                      уксусная кислота.

Если оставить на воздухѣ сосудъ, со слабымъ спиртовымъ растворомъ, напр. пивомъ, виномъ и т. п., то по прошествіи нѣкотораго времени, на поверхности жидкости появляется пленка, спиртъ исчезаетъ и накапливается уксусная кислота. Появляющаяся пленка (по-нѣмци Essigmutter, франц. mère du vinaigre) и есть возбудительница У. броженія. Первое изслѣдованіе, предпринятое для выясненія вопроса о природѣ этой пленки, принадлежить Персовъ (1822 г.), который вполне правильно указалъ, что эта пленка образована растительнымъ организмомъ—Mycoderma (такъ его онъ называлъ), отнесеннымъ имъ къ грибамъ. Роли этого организма въ образованіи уксусной кислоты изъ спирта Персовъ не касался. Въ 1837 г. Кютцинга нашелъ, что эта пленка состоитъ изъ маленькихъ кѣлочекъ, соединенныхъ въ цѣпочку; организмъ ея образующій (*Ulvinia acetii*), по мнѣнію Кютцинга, принадлежитъ къ классу водорослей. Вслѣдствіе жизнедѣятельности *Ulvinia acetii* и происходитъ превращеніе спирта въ уксусную кислоту. Но по мнѣнію Либиха, микроорганизмы въ появленіи уксусной кислоты не играютъ совершенно никакой роли и пленка, которой Персовъ и Кютцингъ приписывали растительное происхожденіе, на самомъ дѣлѣ, по Либиху, безструктурное бѣлковое образованіе, которое только, благодаря своей пористости, какъ-бы переноситъ кислородъ изъ воздуха на спиртъ и тѣмъ окисляетъ его, такъ что роль пленки совершенно подобна роли платиновой черни. Пастеръ (1868) изслѣдовалъ У. броженіе болѣе подробно. Пленка, по его мнѣнію, состоитъ изъ особаго микроскопическаго организма *Mycoderma*, который, однако, отнеси къ бактеріямъ Пастеръ не рѣшился. Этотъ организмъ окисляетъ спиртъ въ уксусную кислоту и даже, въ случаѣ недостатка спирта, У. кислоту въ углекислоту и воду. Позднѣе въ 1883 г. в. Клеримъ и Ад. Майеръ, сравнивъ дѣйствіе платиновой черни и пленки *Mycoderma* при образованіи уксусной кислоты изъ спирта, вполне установили, что ихъ дѣйствіе по суще-

ству совершенно различно и лишь конечные результаты одинаковы: в то время как платиновая чернь окисляется даже концентрированный спирт, *Mycoderma* способна окислить его самое большее в 14% растворе; наиболее благоприятная температура для *Mycoderma* 35° Ц. и уже выше 40° Ц. действие ее прекращается, платиновая же чернь действует и при темп. накаливания. Цифры относятся, на основании морфологических признаков, организмы *Mycoderma acetii* к бактериям. Благодаря работам датского ученого Ганзена (*Hansen*) удалось установить, что в действительности существуют

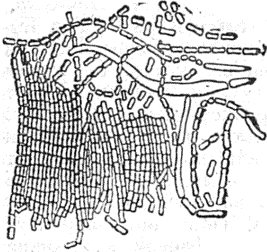

Фиг. 1. *Bacterium acetii*. Ув 1000 по Ганзену.

несколько бактерий, способных окислять спирт в уксусную кислоту. Сам Ганзен различал три вида: *Bacterium acetii*, *Bacterium Pasteurianum* и *B. Kützingianum*, позднее Броун описал под названием *B. acetii* (отличающейся от *B. acetii* *Hansen's*) и *B. xylinum* еще двух возбудителей У. брожения; число их впоследствии еще увеличилось и, в настоящее время, кроме указанных пяти видов, известны еще следующие уксусн. бактерии: *B. oxydans*, *B. acetosum*, *B. aceti-ginum*, *B. industrialium*.

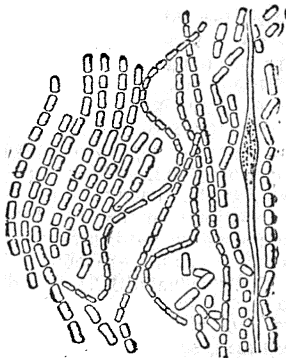

Фиг. 2. *Bacterium Pasteurianum*. Увелич. 1000 по Ганзену.

*B. ascendens*, *Thermobacterium acetii* и, кроме того, выделенный Лафаром, особый вид дрожжей. Изученные Ганзеном *B. acetii*, *B. Pasteurianum* и *B. Kützingianum* представляют



Фиг. 3. *Bacterium Kützingianum*. Ув 1000 по Ганзену.

достаточно ясно отличимые друг от друга виды. Так пленка на поверхности бродящей жидкости у *B. acetii* как-бы влажная и гладкая, у *B. Pasteurianum*, наоборот, сухая и складчатая, у *B. Kützingianum* в общем похожа на пленку *B. acetii*, но при росте она приподнимается над жидкостью и как-бы вздымается на стенки сосуда. Колонии на желативе и них тоже весьма различны. Под микроскопом различия не менее заметны: у *B. Kützingianum* клетки главным образом отделены друг от друга и клеток, соединенных в цепочки, очень мало, у остальных видов — наоборот (см. ф. 1—3). Далее клетки *B. Pasteurianum* и *B. Kützingianum* от действия йода синеют, тогда как у *B. acetii* остаются без изменения; синюю окраску от йода принимает, по видимому, не пленка, которая окрашивается в желтый цвет, но слизь, окружающая бактерии. Оболочка уксусных бактерий состоит, однако, не из целлюлозы, чем и отличаются перечисленные бактерии от *B. xylinum*, или как называют его в Англии — *vinegar plant*.

Фиг. 4. *Bacterium Pasteurianum*. I, II, III — различные формы клеток.

Фиг. 4. *Bacterium Pasteurianum*.

*B. xylinum* образует замечательно толстые пленки — зооглеи, достигающие толщины в 25 мм. При действии на эту пленку йода и серной кислоты появляется голубое окрашивание, что указывает на присутствие целлюлозы, другая реакция это вполне подтверждают. На основании химического анализа видно, что состав *B. xylinum* следующий: углерода 44,26, водорода 6,26, кислорода 49,49.

Исследования Ганзена показали, что нижняя граница, при которой происходит рост для *B. acetii* — 3—5° Ц., для *B. Pasteurianum* — 5—6° Ц., для *B. Kützingianum* — 6—7° Ц.; верхняя граница лежит около 42° Ц., а наиболее благоприятная при 34° Ц. Если *Bacterium Pasteurianum* развивается на двойном пиве (*Doppelbier*) при температурах 5—34° Ц., то она образует обыкновенные цепочки, со-

стоящая из коротеньких палочек; если же часть пленки, состоящей из таких палочек, перенести в свежий питательный раствор и поставить его в термостат при температурѣ 40—40,5°Ц., то форма клеток замѣтно измѣняется. Уже черезъ 8—9 час. находитъ мѣсто цѣпочекъ длинныхъ нити до 40  $\mu$ ., а цѣпочки изъ коротенькихъ члениковъ постепенно исчезаютъ, черезъ 24 часа отъ начала опыта можно найти только длинные нити, изъ которыхъ нѣкоторыя достигаютъ 200  $\mu$  (см. фиг. 5). Если эти длинные нити оставить снова при темп. вь 34°Ц., то на нихъ можно замѣтить появленіе вздутій, одновременно на ниткахъ начинаютъ появляться коротенькие членики и, наконецъ, нити распадаются на множество отдѣльныхъ клетокъ

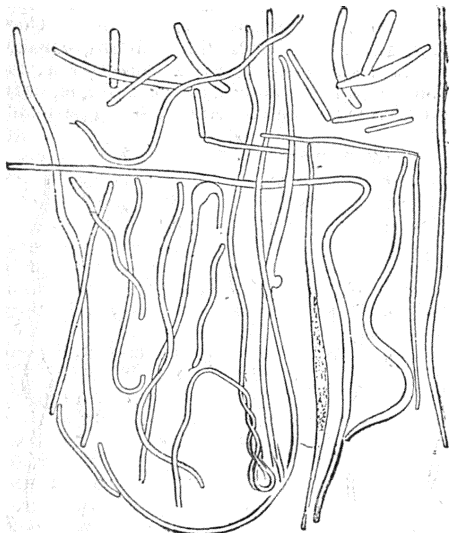

Фиг. 5. *Bacterium Pasteurianum*.

незначительной величины, а вздутыя клетки постепенно растворяются (см. фиг. 4). Подобную зависимость отъ температуры можно наблюдать и у другихъ уксусныхъ бактерий. У брожения является типичнымъ примѣромъ такъ наз. окислительнаго броженія, при чемъ окислительная функція тѣсно связана здѣсь съ живою плазмой уксусныхъ бактерий. До сихъ поръ еще не указано на существованіе специфическаго фермента уксусныхъ бактерий, но весьма вѣроятно, что, съ расширеніемъ нашихъ свѣдѣній объ этомъ процессѣ, удастся найти особый, присущій уксуснымъ бактеріямъ, оксидазъ. Весьма близкимъ У. броженію является процессъ окисленія при помощи микроорганизмовъ (по Betrand, вѣроятно, идентичныхъ *B. xylinum*) шести-атомнаго спирта сорбита въ сорбозу, а равно и многихъ другихъ многоатомныхъ спиртовъ (маннита, а также глицерина и т. д.). Ср. Liebig, «Journ. f. pr. Chemie», N. F., 1, 35, стр. 312); Pasteur, «Etudes sur le vinaigre» (1868); Kützing, «Journal f. pr. Chemie» (XI, стр. 390); Mayer u. Knierim, «Landw. Versuchstat.» (XVI);

Lafar, «Centr. für Bakteriologie» (XIII, 1893); кромѣ того свѣдѣнія объ У. броженіи можно найти въ Lafar, «Technische Mykologie» (I, 1897; готовится русскій переводъ съ дополненіями); Schützenberger, «Les fermentations» (1896). Б. Исаченко.

**Уксусное дерево** (*Rhus typhina* L.)— невысокое (3—7 м.) виллообразно-вѣтвящееся дерево изъ сем. анакардиевыхъ, съ железисто-мохнатыми молодыми вѣтвями и черешками: листья непарноперистые, съ 17—21 снизу тонко пушистымъ листочками. Цвѣты въ густыхъ верхушечныхъ метелкахъ, желтоватые, плоды красные мохнатые. Часто разводится въ садахъ юго-зап. Россіи. Отечество—Сѣв. Америка. Обь употребленіи см. Сумахъ и Сумахъ. Въ Крыму У. деревомъ называютъ также айлантъ (см.; *Ailanthus glandulosa* Desf.), вслѣдствіе нѣкотораго сходства листьевъ обоихъ деревьевъ. В. Тр.

**Уксуснокислая соли**— см. Уксусная кислота.

**Уксусный алдегидъ**— см. Алдегидъ.

**Уксусный ангидридъ**  $C_2H_2O_3$  =  $(CH_3CO)_2O$ — является представителемъ ангидридовъ органическихъ жирныхъ кислотъ формулы  $C_nH_{2n}O_2$ . Онъ можетъ быть полученъ въ небольшихъ количествахъ при дѣйствіи фосфорнаго ангидрида на уксусную кислоту (Этаръ, Галъ). Обыкновенно его получаютъ такъ: при охлажденіи, но каплямъ прибавляютъ одну частицу хлористаго ацетила къ одной частицѣ обезвоженнаго, тщательно высушеннаго уксуснокислаго натрія, продуктъ реакціи нѣкоторое время умѣренно нагреваютъ, образовавшійся У. ангидридъ отгоняютъ на песчаной банѣ или прямо на голомъ огнѣ и очищаютъ перегонкой. Реакція его образованія слѣдующая:  $CH_3COCl + NaOCCOCH_3 = NaCl + CH_3CO > O$  (Канонниковъ, Зайцевъ). У.

ангидридъ представляетъ сильно пахнущую уксусной кислотой жидкость съ темп. кип. 137,9° и удѣльнымъ вѣсомъ 1,0969 при 0° и 1,0799 при 15°2 (Коппъ). У. ангидридъ растворяется въ воѣ и сравнительно медленно разлагается, переходя въ У. кислоту, при обыкновенной температурѣ. Скорость образованія У. кислоты изъ У. ангидрида и воды была изучена Меншуткинымъ и Васильевымъ; она возрастаетъ съ увеличеніемъ массы воды, участвующей въ реакціи, и съ повышеніемъ температуры. При равенствѣ частей воды и ангидрида при 19° черезъ 6 час. около 50% ангидрида превращается въ У. кислоту; оканчивается реакція только черезъ 11 дней. Хлористый водородъ уже при обыкновенной темп. и очень энергично при 100° разлагаетъ У. ангидридъ на хлористый ацетилъ и У. кислоту:  $(CH_3CO)_2O + HCl = CH_3COCl + CH_3COOH$ . При дѣйствіи на У. ангидридъ брома и хлора образуются хлороуксусная кислота и хлористый ацетилъ:  $(CH_3CO)_2O + Cl_2 = CH_3COCl + CH_2ClCOOH$  (Галъ). При восстановленіи пилюковой пылью получается ацетонъ (Явль). При дѣйствіи  $PCl_5$  образуется хлористый ацетилъ. Хлористый алюминій при нагреваніи съ У. ангидридомъ разлагаетъ его съ образованіемъ уксуснокислаго алюминія и хлористаго аце-

тила. Высушенная уксуснокислая соль растворяется при 100° въ У. ангидридъ и тогда образуется соединеніе, кристаллизующееся въ иглахъ  $(C_2H_3O)_2O + 2C_2H_3O_2K$ . У. ангидридъ можетъ быть съ успѣхомъ применяемъ для получения сложныхъ эфировъ (Жераръ) различныхъ спиртовъ по уравненію, наиримѣрь:  $(C_2H_3O)_2O + 2C_2H_5OH = 2C_2H_5(C_2H_3O)_2 + H_2O$ . Обыкновенно для ускоренія реакціи берутъ избытокъ У. ангидрида и ведутъ ее при нагреваніи въ запаянной трубкѣ при 100° въ теченіе нѣсколькихъ часовъ. Изслѣдованіе скорости, съ которой протекаетъ эта реакція (Меншуткинъ), показываетъ, что изомерія алкогидей характернымъ образомъ влечетъ на скорость реакціи: при одинаковыхъ прочихъ условіяхъ, первичные алкогиды представляютъ наибольшую скорость этерификаціи, третичные—наименьшую.

В. Ипатьев. А.

**Уксусный порошок**—такъ въ торговлѣ называется сырая уксуснокислая соль  $(C^2H^3O^2)^2Ca$ , получаемая насыщеніемъ известью древесно-уксусной кислоты и выпариваніемъ затѣмъ раствора до-суха (см. Древесно-уксусная кислота). II. П. Р. А.

**Уксусный эфиръ** (Aether aceticus, Essigäther, Essigester, Ether acétique)—получается въ большихъ количествахъ на химическихъ заводахъ, равно какъ нѣрѣдко малыми порціями въ фармацевтическихъ лабораторіяхъ; въ послѣднемъ случаѣ получается продуктъ съ болѣе приятнымъ запахомъ. Для полученія его 4 части безводной уксуснонатривой соли въ грубо измельченномъ видѣ помѣщаютъ въ колбу, въ которой находится охлажденная смѣсь 3 частей 95°-го спирта и 5 ч. крѣпкой сѣрной кислоты; колбу соединяютъ съ холодильникомъ и, при частомъ помѣшываніи, оставляютъ стоять 12 час.; послѣ этого отгоняютъ на водяной банѣ 4 части образовавшагося эфира. Погонъ (4 ч.) смѣшиваютъ съ 4 ч. воды и такимъ количествомъ углемангневой соли, чтобы исчезла кислая реакція; затѣмъ эфиръ отсаливаютъ хлористымъ натріемъ, отдѣляютъ отъ воднаго раствора, высушиваютъ надъ силикатнымъ хлористымъ кальціемъ и очищаютъ повторной перегонкой. Чистый У. эфиръ представляетъ безвѣдную, легколетучую, нейтральную жидкость приятнаго освѣжающаго запаха и вкуса; легко загорается и пары его съ воздухомъ даютъ взрывчатую смѣсь. Обыкновенно въ немъ заключается около 98% уксусноэтилового эфира  $CH_3COOC_2H_5$  и около 2% спирта и воды. Незначительныя измѣненія въ способѣ приготовленія могутъ замѣтно повліять на указанныя соотношенія, равно какъ, повидимому, обуславливаютъ появленіе нѣкоторыхъ побочныхъ реакцій, при которыхъ образуются въ незначительномъ количествѣ иные эфиры, чѣмъ и объясняются различія въ запахахъ, уд. вѣсѣ, темп. кипѣнія, растворимости въ водѣ и пр. свойствахъ продажнаго У. эфира; наиболѣе часто указываются слѣдующія свойства: уд. в. при 15° отъ 0,893 до 0,915, темп. кипѣнія—отъ 72,8° до 77,8°. Химически чистый эфиръ имѣетъ при 15° Ц. уд. в. 0,899, кипитъ при 72,8° и растворяется въ 18 ч. воды при 15°, самъ же

растворяетъ 1 ч. воды въ 28 ч. эфира. Со спиртомъ, эфиромъ, хлороформомъ, жирными и эфирными маслами и т. п. смѣшивается во всѣхъ пропорціяхъ; весьма часто употребляется въ качествѣ растворителя, а также въ медицинѣ. См. также Эфиры сложные.

А. С. Гинзберг. А.

**Уксусъ** (техн.).—Главнѣйшими составными частями У. являются уксусная кислота и вода; кромѣ того, въ немъ находится въ небольшомъ количествѣ различныя ароматическія вещества, сообщающія ему извѣстный запахъ и вкусъ. Для производства У. въ большихъ размѣрахъ въ техникѣ служатъ главнѣйшимъ образомъ два способа: 1) уксусное броженіе спиртовыхъ жидкостей такихъ, какъ виноградъ, вино, пиво, сидръ, разбавленный хлѣбный спиртъ и проч., и 2) сухая перегонка дерева, при которой получается такъ наз. древесный У. (см. Древесно-уксусная кислота) Тогда какъ У., получаемый первымъ способомъ, непосредственно употребляется какъ пищевое вещество, древесный У. служитъ главнымъ образомъ исходнымъ матеріаломъ для приготовленія уксусной кислоты и ея соединеній. Переходъ спиртовыхъ жидкостей въ У., напр. скисаніе вина, есть явленіе, извѣстное человечеству съ глубочайшей древности; для объясненія его предлагались различныя теоріи. Но наиболѣе обстоятельно оно было изучено въ 60-хъ годахъ прошлаго столѣтія Пастеромъ («Etude sur le vinaigre»). Для того, чтобы превратить спиртъ  $C^2H^4O$  въ уксусную кислоту  $C^2H^4O^2$  необходимо участіе кислорода; тогда въ наиболѣе простомъ видѣ реакція окисленія спирта будетъ такая:  $C^2H^4O + O^2 = C^2H^4O^2 + H^2O$ , гдѣ, кромѣ уксусной кислоты, образуется еще и вода. Определить, что источникомъ кислорода, необходимаго для этой реакціи, является воздухъ, было не трудно, но объяснить образованіе уксусной кислоты однимъ только химическимъ дѣйствіемъ кислорода воздуха было невозможно по многимъ причинамъ. Прежде всего опытъ показываетъ, что совершенно чистый или разбавленный водой спиртъ на воздухѣ въ обыкновенныхъ условіяхъ не окисляется или если и окисляется, напр., подъ влияніемъ озона, то очень медленно; мало того, прибавка спирта болѣе извѣстнаго количества къ жидкости, уже начавшей окисляться, останавливаетъ этотъ процессъ; въ то же время было непонятно, почему спиртъ, разбавленный водой и почти не окисляющийся на воздухѣ, послѣ прибавки У. начинаетъ быстро окисляться. Для объясненія образованія У. Либихъ принималъ, что окисленіе спирта совершается подъ влияніемъ веществъ, которыя способны ступать кислороду подобно тому, какъ это происходитъ въ опытѣ Доберейнера; послѣдній, какъ извѣстно, нашелъ, что смѣсь паровъ спирта съ воздухомъ подъ влияніемъ губчатой платины энергично окисляется. Основываясь на нахожденіи въ продуктахъ этой реакціи постоянно алдегида  $C^2H^4O$ , Либихъ допускалъ, что превращеніе спирта въ уксусную кислоту идетъ въ двѣ фазы: сначала образуется алдегидъ, который далѣе переходитъ въ уксусную кислоту. Роль губчатой платины въ опытахъ



Доберейнера, по Либиху, в технику играют уголь, древесные стружки и т. п. вещества, употребляемые в искус. производств. При всей своей заманчивости теория Либиха многое оставила невыясненным, но что стало совершенно понятным только послѣ работ Пастера. Пастеръ показал, что дѣйствие кислорода воздуха на спиртъ есть результатъ жизнедѣятельности особаго микроорганизма *Mucoderma acetii*, который развивается в окисляющихся жидкостяхъ. Подъ микроскопомъ *Mucoderma acetii* представляется въ видѣ палочекъ, слегка сжуженныхъ посрединѣ, длина которыхъ почти въ два раза больше ихъ діаметра. Размноженіе ихъ происходитъ дѣленіемъ и въ благоприятныхъ условияхъ идетъ съ невѣроятной быстротой. Сообразно съ вѣшними условиями, быстро развивающіеся микроорганизмы слагаются въ нѣсколько различныхъ по вѣшнему виду колоній. Въ средѣ, содержащей вещества, необходимые для питанія (азотистыя и фосфористыя соединенія, хотя въ ничтожномъ количествѣ), *Mucoderma acetii* образуетъ на всей поверхности жидкости однообразный бархатистый покровъ (*pellicule mucodermique*) съ виду сухой, не смачиваемый находящеюся внизу жидкостью, благодаря особымъ жировымъ веществамъ, выделяемымъ микроорганизмами. Смотря по возрасту, покровъ этотъ достигаетъ большей или меньшей толщины и болѣе или менѣе проченъ. Если удалить осторожно этотъ покровъ, то найдемъ въ жидкости множество отдѣльныхъ клѣтокъ *Mucoderma acetii*, которыя въ скоромъ времени вновь образуютъ прежній покровъ на поверхности жидкости. Это явленіе можетъ быть повторено множество разъ, пока существуютъ благоприятныя условия для размноженія *Mucoderma acetii*. Покровъ этотъ играетъ важную роль въ процессѣ образованія У., такъ какъ въ соприкосновеніи его съ атмосфернымъ воздухомъ и происходитъ превращеніе спирта въ уксусную кислоту съ выдѣленіемъ тепла; если разорвать его и погрузить въ жидкость, то, благодаря своему уд. вѣсу, онъ падаетъ на дно и тогда роль его какъ окислителя, вслѣдствіе отсутствія воздуха, сама собою отпадаетъ. Продолжал развиваться на счетъ питательныхъ веществъ, находящихся въ жидкости, колонія принимаетъ новый видъ — пленку, которая пронизываетъ жидкость по всемъ направленіямъ, наполняя собой иногда почти сплошь весь боченокъ, гдѣ происходитъ уксусное броженіе. Эти пленки у французскихъ уксусныхъ фабрикантовъ носятъ названіе *matри* \*). Въ зависимости отъ того, какъ идетъ окисленіе, которое всецѣло приписывалось дѣятельности вышеупомянутыхъ плёнокъ, сложились выраженія «*la mère travaille bien*», «*la mère est paresseuse*» и с. п. Вопреки существующему мнѣнію, Пастеръ доказалъ, что *Mucoderma acetii* въ видѣ плёнокъ бесполезна для образованія У. Опредѣляя условия, влияющія на развитіе *Mucoderma acetii*, Пастеръ нашелъ, что, кромѣ воздуха, громадное значеніе имѣетъ

концентрація спиртовой жидкости и температура. При содержаніи спирта болѣе 14% развитіе *Mucoderma acetii* идетъ ненормально, образующійся на жидкости покровъ или пленки являются менѣе прочными. Хотя спиртъ въ этихъ условияхъ и окисляется, но продукты уже другіе: появляется главнымъ образомъ алдегидъ, а уксусная кислота находится только въ небольшомъ количествѣ. При содержаніи спирта ниже 12—14% развитіе *Mucoderma acetii* идетъ правильно; спиртъ постепенно превращается въ уксусную кислоту, при чемъ происходить образованіе еще мало изслѣдованныхъ ароматическихъ веществъ. При медленномъ окисленіи спиртовой жидкости образованіе послѣднихъ идетъ лучше во всѣхъ отношеніяхъ. При постепенномъ превращеніи спирта, наконецъ, наступаетъ моментъ, когда весь спиртъ исчезаетъ. *Mucoderma acetii* продолжаетъ развиваться, но взаимнъ спирта подъ вліяніемъ ея дѣятельности окисленію начинаютъ подвергаться вышеупомянутыя ароматическія вещества, а затѣмъ и сама уксусная кислота, которая даетъ углекислоту и воду:  $C^2H^4O^2 + 2O^2 = 2CO^2 + 2H^2O$ . Такія измѣненія окисляющейся жидкости начинаютъ даже тогда, когда еще не весь спиртъ израсходованъ; поэтому при фабрикаціи У. всегда оставляютъ въ жидкости 1—2% спирта. Если же дать возможность *Mucoderma acetii* продолжать свою дѣятельность, то уксусная кислота мало-по-малу исчезаетъ и въ жидкости начинаютъ развиваться другіе микроорганизмы, развитіе которыхъ задерживалось интенсивной жизнедѣятельностью *Mucoderma acetii*. Наиболѣе благоприятная температура для развитія *Mucoderma acetii* лежитъ въ предѣлахъ 20° — 35°, чѣмъ она выше, тѣмъ лучше идетъ процессъ окисленія. При температурахъ ниже 20°, напр., при 10°, онъ сильно замедляется, но зато въ результатѣ является гораздо болѣе ароматичнй продуктъ. Существуютъ указанія, что на уксусное броженіе свѣтъ различной окраски дѣйствуетъ различно. Присутствіе въ спиртовой жидкости, напр., сѣрной кислоты, креозота и др. антисептиковъ сильно затрудняетъ образованіе У. Наряду съ *Mucoderma acetii* въ окисляющихся спиртовыхъ жидкостяхъ существуютъ, какъ уже сказано, разные другіе организмы, которые ведутъ между собою ожесточенную борьбу за существованіе; изъ нихъ обращаютъ на себя вниманіе такъ наз. уксусные червячки *Anguillula acetii*. Всѣ бочки, по словамъ Пастера, заражены этими организмами и большинство болѣзней, которымъ подвергается «гниздо», зависятъ отъ нихъ. Для своего развитія они тоже нуждаются въ кислородѣ, а такъ какъ послѣдній расходуется въ верхнихъ слояхъ жидкости на окисленіе спирта, то *Anguillula acetii* собирается на верху жидкости, около стѣнокъ, образуя иногда слой въ нѣсколько мм. толщиной вблизи покрова *Mucoderma acetii*, и между ними происходитъ борьба за обладаніе кислородомъ. такъ что въ присутствіи *Anguillula acetii* развитіе *Mucoderma acetii* происходитъ съ трудомъ; поэтому при правильномъ производствѣ У. принимаются всѣ мѣры для уничтоженія этихъ организмовъ, для чего нужно

\*) У насъ ихъ называютъ *гниздою*.

чаще чистить бочки, окуривая их время от времени сѣрой. На ряду съ ними дѣятельности *Mucoderma acetii* вредятъ такъ назыв. укусовые мушки; онѣ забираются въ бочки и кладутъ на покровъ *Mucoderma acetii* свои яички, изъ которыхъ образуются личинки. Для устранения этого достаточно покрывать отверстия бочекъ тонкой сѣткой. При фабрикаціи У. окисляется не только обыкновенный (этиловый) спиртъ, но и другіе гомологи его, напр. амиловый. входящій въ составъ сивушнаго масла, при чемъ образуются сложные эфиры различнаго состава; существуютъ указанія, что прибавка сивушнаго масла къ окисляющейся спиртовой жидкости даетъ У. съ большимъ ароматомъ, при чемъ во время хранения У. ароматъ еще болѣе увеличивается.

Одинъ изъ старыхъ способовъ укуснаго производства есть французскій или орлеанскій способъ. Матеріаломъ для приготовления У. здѣсь служитъ вино; укусное броженіе производится въ помѣщеніи, въ которомъ располагаются особой формы бочки въ нѣсколько рядовъ одинъ надъ другимъ. Стѣны помѣщенія обшиты деревомъ, для лучшаго сохраненія въ немъ тепла. Въ холодное время помѣщеніе отапливается печью или нагревается паромъ; кромѣ того, оно имѣетъ отверстія для вентиляции. Отверстія эти снабжены заслонками, такъ что ими всегда можно регулировать циркуляцію воздуха въ помѣщеніи и тѣмъ поддерживать его температуру на опредѣленной высотѣ, что въ свою очередь даетъ возможность ускорять или задерживать процессъ броженія, смотря по надобности. Бочки, въ которыхъ идетъ окисленіе, имѣютъ по одному отверстию (въ 5—6 см. діам.) въ каждомъ днѣ. Одно изъ нихъ находится почти посрединѣ дна и служитъ для входа воздуха; другое, напротивъ, помѣщается почти въ самомъ верху. Оно служитъ для выхода воздуха; кромѣ того, черезъ него берется У. изъ бочки или находится въ бочку вино. Въ помѣщеніи находится чаны, изъ которыхъ назначены одни для фильтрованія вина, а другіе—для фильтрованія У. Внутренность чановъ набита букowymi стружками, которыя долгое время вымачиваются въ холодной водѣ для извлечения изъ нихъ дубильныхъ веществъ. Чаны закрываются крышками съ отверстиями для впуска вина или У. и снабжены внизу крапомъ. Въ составъ хозяйства входятъ бочки для хранения вина и У., деревянные ведра, воронки, глиняные сифоны и т. п. принадлежностей. При фабрикаціи У. стараются избѣгать употребленія металлическихъ предметовъ, которые вообще быстро измѣняются отъ дѣйствія укусовой кислоты и могутъ сообщать У. посторонній цвѣтъ или вкусъ. Вино берется не испорченное, обыкновенно легкое. Приступая къ производству У., прежде всего фильтруютъ взятое вино, для этого оставляютъ его въ фильтровальномъ чанѣ стоять нѣсколько дней и затѣмъ спускаютъ. Берутъ боченокъ уже бывшій въ употребленіи (новый боченокъ долженъ быть предварительно обработанъ крѣпкимъ уксусомъ въ теченіе 10 дней), наполняютъ его до  $\frac{1}{3}$  хорошимъ У., въ которомъ находятся споры *Mucoderma acetii*,

и затѣмъ приливаютъ сюда 10 литровъ профильтрованнаго вина; черезъ 8 дней, если окислительный процессъ идетъ нормально, прибавляютъ еще 10 литр. вина; черезъ 8 дней вновь прибавляютъ вина и такъ поступаютъ до тѣхъ поръ, пока не прильютъ 40 литровъ; при этомъ бочка не должна быть наполнена болѣе, чѣмъ до половины. Черезъ 8 дней послѣ приливанія послѣдней порціи вина все вино переходитъ въ У. Изъ бочки спускаютъ 40 литровъ У. и операцію начинаютъ снова. Полученный У. фильтруется, вливается въ особыя бочки и хранится въ прохладномъ мѣстѣ. О томъ, какъ идетъ процессъ окисленія въ бочкѣ, рабочіе судятъ по виду пѣны; для этой пѣны они опускаютъ въ бочку блѣдую деревянную палочку и вытаскиваютъ; если она покрыта красной пѣной, окисленіе идетъ плохо и для ускоренія его приливаютъ въ бочку хорошаго У. или поднимаютъ температуру въ помѣщеніи. Если пѣна почти блѣда, то окисленіе кончилось. Издержки на производство 100 литровъ У., въ зависимости отъ разныхъ условий, колеблются отъ 2 $\frac{1}{2}$  до 3 $\frac{1}{2}$  фр. Потеря черезъ испареніе ок.  $\frac{1}{10}$  по объему. На днѣ бочекъ осаждаются винный камень и ихъ чистятъ отъ времени до времени. Къ недостаткамъ вышеописаннаго способа относится прежде всего то, что покровъ *Mucoderma acetii* постоянно погружается въ жидкость; затѣмъ циркуляція воздуха въ бочкахъ не можетъ считаться вполне правильной, отъ чего процессъ идетъ сравнительно медленно. Послѣ работъ Пастѣра въ старомъ орлеанскій способъ введено много измѣненій. Пастѣръ пришелъ къ заключенію, что нужно употреблять, по возможности, плоскіе чаны и принимать всѣ предосторожности, чтобы не разрывать и не погружать въ жидкость покровъ *Mucoderma acetii*. Сообразуясь съ его выводомъ, построилъ свой аппаратъ Клодоузъ (Clodouze). Аппаратъ (ф. 1) этотъ состоитъ изъ ряда плоскихъ четырехугольныхъ ящиковъ, лежащихъ одинъ надъ другимъ. Каждый чанъ имѣетъ сверху легкую деревянную рѣшетку, лежащую какъ разъ на уровнѣ жидкости; она служитъ для того, чтобы поддерживать покровъ *Mucoderma acetii*. Въ каждомъ ящикѣ съ передней и съ задней стороны находится рядъ широкихъ отверстій, черезъ которыя проходитъ воздухъ надъ поверхностью жидкости; кромѣ того, въ каждомъ ящикѣ находится отверстие для чистки его и трубка для указанія уровня жидкости. Каждый изъ ящиковъ соединенъ съ особымъ резервуаромъ для его наполненія, съ одной стороны, и съ помѣщеніемъ для спуска готоваго У., съ другой; готовый У. изъ всѣхъ резервуаровъ можетъ быть сцѣпленъ въ одинъ и тотъ же чанъ для фильтрованія. Операція ведется слѣдующимъ образомъ. Въ каждый ящикъ приливаютъ подогрѣтаго У. ( $\frac{2}{5}$  требуемаго количества) и подогрѣтаго фильтрованнаго вина (остальные  $\frac{3}{5}$ ), затѣмъ на поверхность жидкости кладутъ при помощи особой дырчатой лопатки чистый и молодой покровъ *Mucoderma acetii*, стараются не погружать его въ жидкость. Когда окислительный процессъ установится, ежедневно берутъ изъ каждаго ящика 5% жидкости и въ

замѣнъ его приливають свѣжей. Такъ продолжается некоторое время; мало по малу покровъ *Mycoderma acetii* начинаетъ измѣняться. Тогда производство останавливають и весь приборъ тщательно очищаютъ.

На ряду съ франц. способомъ для производства У. въ Германіи былъ разработанъ другой способъ, который давалъ болѣе скорые результаты. Основы его описаны еще Бургавомъ (Boeghаве) въ 1732 г. Сущность его состоитъ въ томъ, чтобы привести спиртовую жидкость въ наибольшее соприкосновеніе съ воздухомъ. Для этой цѣли спиртовая жидкость медленно пропускается сверху внизъ черезъ помѣщеніе, наполненное пористыми веществами, въ которомъ идетъ токъ воздуха снизу вверхъ. Токъ жидкости часто такъ рассчитанъ, что когда она дойдетъ до пизу, весь процессъ окисленія будетъ уже оконченъ; въ противномъ случаѣ операція повторяется второй и третій разъ. Материаломъ для превращенія въ У. является разбавленный хлѣбный спиртъ; операція происходитъ въ особомъ аппаратѣ, который носитъ названіе «*Essigsbilder*». Онъ состоитъ изъ цилиндрическаго или иногда слегка коническаго (суженнаго сверху) прочнаго деревяннаго чана 2—5 м. высоты и 1—1,3 м. діам. (фиг. 2). Въ немъ находятся два дна *d* и *a*, промежутки между которыми наполнены стружками; оба они сильно продырявлены, при чемъ въ верхнемъ днѣ этихъ дырочекъ гораздо больше, чѣмъ въ нижнемъ, и онѣ мелче. Такъ какъ черезъ эти отверстія должна проходить спиртовая жидкость, то для болѣе равномернаго распредѣленія ея внутри чана въ некоторыхъ случаяхъ пропускаютъ черезъ нихъ короткія веревочки, по которымъ она и стекаетъ; для того, чтобы облегчить выходъ воздуха изъ чана, въ нѣсколькихъ мѣстахъ въ отверстія вставляютъ стеклянныя трубки въ 20 см. длиною и 1—1,5 см. въ діаметрѣ; въ нихъ не попадаетъ стекающая жидкость. Для входа воздуха дѣлаютъ цѣлый рядъ отверстій въ стѣнкахъ чана недалеко отъ нижняго дна въ *a*. Чтобы жидкость, стекающая по стѣнкамъ, не вытекала черезъ эти отверстія, онѣ дѣлаются наклонными внутрь чана. Чанъ закрывается крышкою съ широкимъ отверстиемъ (1—3 кв. децим.), запираемая заслонкой. Край внизу служитъ для оеоразниванія чана. Для того, чтобы слѣдить за ходомъ окислительнаго процесса, въ чанъ вставляется термометръ, шарикъ котораго доходитъ до середины чана. Для дѣйствія аппарата громадное значеніе имѣетъ то, какъ уложены въ немъ стружки. Если онѣ лежатъ очень рыхло, то жидкость течетъ по нимъ неравномерно, образуя мѣстные ходы; если стружки лежатъ очень плотно, то съ одной стороны замедляется теченіе жидкости, а съ другой—сильно затрудняется циркуляція воздуха. Доступъ воздуха въ аппаратъ облегчается тѣмъ обстоятельствомъ, что во время процесса окисленія выдѣляется тепло и потому въ аппаратѣ устанавливается настоящая тяга; она регулируется большимъ или меньшимъ открываніемъ отверстія *e*. Къ неудобствамъ этого аппарата относится неравномерное распредѣленіе въ немъ

поступающаго воздуха. Дѣло въ томъ, что воздухъ, входя въ отверстія *a*, здѣсь тотчасъ нагрѣвается и поднимается главнымъ образомъ по стѣнкамъ чана, мало проникая въ его средину; поэтому окислительные процессы идутъ, главнымъ образомъ, у стѣнокъ чана, въ чемъ легко убѣдиться съ помощью термометра. Чтобы избѣгнуть этого, въ аппаратѣ (фиг. 3) имѣется широкая труба *t*, черезъ которую проникаетъ воздухъ въ центральную часть аппарата. Для болѣе удобнаго регулированія циркуляціи воздуха въ крышкѣ аппарата *B* имѣется не одно, а 6 отверстій *D*. Если аппаратъ новый, то передъ тѣмъ, какъ пустить его въ ходъ, нужно его хорошо промыть для удаленія изъ дерева, за возможности, всѣхъ экстрагируемыхъ веществъ. Для этой цѣли самое лучшее средство—пропустить въ него въ теченіе  $\frac{1}{2}$  часа паръ подъ нѣкоторымъ давленіемъ. Употребленіе пара очень полезно и для очистки старыхъ приборовъ, въ которыхъ окислительный процессъ сталъ идти неправильно вслѣдствіе, напр., того, что отверстие, приводящія воздухъ, постепенно закупорились или въ аппаратѣ развились посторонніе микроорганизмы и пр. Послѣ очистки аппаратъ подвергается «окисленію». Для этой цѣли черезъ него пропускаютъ крѣпкій У. въ теченіе нѣсколькихъ дней, если онъ вновь изготовленъ, и нѣсколькихъ часовъ, если онъ старый и только вычищенъ. Цѣль этой операціи двойная. Прежде всего У. извлекаетъ изъ дерева всѣ оставшія вещества, которыя не могли быть удалены водою; затѣмъ съ У. вводятся въ аппаратъ споры *Mycoderma acetii*, которыя укрѣпляются на стружкахъ и начинаютъ свою работу. Многіе фабрикаты, исходя изъ ложныхъ основаній, предварительно кипятятъ У., употребляемый для этой цѣли, чтобы убить въ немъ всѣ зародыши. Нагрѣваніе У. полезно, если оно не превышаетъ такой температуры, при которой гибнутъ и споры *Mycoderma acetii*, напр., не выше 50—55°. Когда аппаратъ готовъ, въ него наливають сначала хорошаго У., содержащаго только немного спирта. Жидкость лучше всего предварительно подогрѣть до 35°. Когда аппаратъ сталъ функционировать правильно, начинаютъ пропускать черезъ него ту жидкость, которая назначена для превращенія въ У. Часто, чтобы не увеличивать чрезмѣрно высоту аппарата для полученія окончательнаго продукта при одномъ только прохожденіи жидкости, дѣлаютъ нѣсколько аппаратовъ, которые функционируютъ совмѣстно; тогда жидкость, прошедшая черезъ первый аппаратъ, вливается во второй и т. д.; обыкновенно прохожденія 3 разъ достаточно, но иногда до 5 и даже больше. Аппараты располагаются въ помѣщеніи, въ которомъ поддерживаютъ температуру около 30°. Существуетъ цѣлый рядъ механическихъ приспособленій, чтобы вливать въ аппаратъ опредѣленное количество спиртовой жидкости и черезъ опредѣленные промежутки времени. Спиртовая жидкость, идущая на окисленіе въ этихъ аппаратахъ, составляетъ обыкновенно изъ смѣ-

ся хлѣбнаго спирта, воды и У., полученнаго въ предыдущей операциі. Составъ этой смѣси опредѣляется тѣмъ, какой крѣпости хотѣть получать У. Можно принимать приближенно, что каждый градусъ спирта даетъ 1% уксусной кислоты. У. прибавляютъ до 25% на все количество взятой смѣси спирта съ водой. Обыкновенно смѣшиваютъ сначала подогрѣтую воду съ У. и затѣмъ уже приливаютъ спирта, такъ что смѣсь, уже подогрѣтая, поступаетъ въ аппаратъ. Не смотря на видимую простоту, описанный аппаратъ представляетъ большія затрудненія для правильного веденія процесса. Рабочій постоянно долженъ слѣдить за температурой въ аппаратѣ, неравномерное распределение спиртовой жидкости или неправильная циркуляція воздуха вслѣдствіе образовавшихся въ аппаратѣ отложений тогачъ мѣняютъ всю картину производства. Аппаратъ начинаетъ работать неудовлетворительно и, чтобы поправить дѣло, жидкость приходится пропускать лѣннее число разъ черезъ аппаратъ, что, кромѣ уменьшенія производительности, влечетъ за собою большую потерю спирта и уксусной кислоты вслѣдствіе испаренія. Потеря спирта и кислоты испареніемъ тѣмъ болѣе велика, что на практикѣ трудно регулировать количество воздуха, поступающаго въ аппаратъ, такъ чтобы не было избытка его. Кнаппъ изслѣдовалъ составъ воздуха, прошедшаго черезъ одинъ изъ подобныхъ аппаратовъ, и влияние крѣпости спиртовой жидкости на испареніе спирта. Онъ нашелъ, что только  $\frac{1}{10}$  всего количества воздуха пошла на окисленіе,  $\frac{9}{10}$  составляла излишекъ; испарилось же спирта около 10%. Этотъ воздухъ не только уносилъ спиртъ, уксусную кислоту и воду, но и напрасно охлаждалъ аппаратъ. Результатъ работъ Кнаппа указывалъ на необходимость уменьшить количество воздуха, проходящаго черезъ аппаратъ, и на необходимость конденсировать уносимые имъ пары. Для этой послѣдней цѣли предлагали пропускать воздухъ, выходящій изъ аппаратъ черезъ охлажденныя металлическія трубки и пр., но всѣ эти средства представляють мало значенія для практики. Обычный нѣмецкій аппаратъ для производства У. въ Англіи былъ значительно измѣненъ къ лучшему. Прежде всего ему даютъ болѣе большіе размеры: 4 м. выс., 4,2 м. діам. внизу и 4,5 м. діам. вверху; благодаря этому онъ лучше сохраняетъ температуру. Для правильной распределенія спиртовой жидкости служатъ приспособленіе, напоминающее Сегнерово колесо, и состоящее изъ двухъ скрещенныхъ трубокъ съ дырочками по всей длинѣ. Это приспособленіе соединено съ резервуаромъ, стоящимъ выше чана и содержащимъ спиртовую жидкость. Жидкость, собирающаяся на днѣ аппарата, помпой подается въ другой. Воздухъ въ аппаратѣ проходитъ не снизу вверхъ, какъ обыкновенно, а обратно сверху внизъ. Его высасываютъ при помощи очень простаго механизма. Отверстія для входа воздуха находятся сверху чана, а для выхода — внизу, въ самой серединѣ. Воздухъ, проходящій черезъ аппаратъ, по временамъ изслѣдуются и

сообразно съ этимъ регулируется его циркуляція; кромѣ того, можно выдѣлять изъ него испарившейся спиртъ или кислоту. Потери въ этомъ аппаратѣ гораздо меньше, чѣмъ въ вышеописанныхъ; въ немъ обыкновенно готовится У. съ содержаніемъ 5,5% уксусной кислот. Еще болѣе значительное видоизмѣненіе обыкновеннаго «Essigbildet» было сдѣлано Зингеромъ, который старался осуществить въ своемъ приборѣ принципъ обычныхъ колонныхъ аппаратовъ. Онъ состоитъ (ф. 4) изъ 5 плоскихъ чановъ А, В, А', В', С, стоящихъ надъ болѣе объемистымъ чаномъ D. Въ каждомъ чанѣ находится нѣсколько рядовъ деревянныхъ трубокъ а, б, по 7 въ рядъ; нижній конецъ ихъ открытъ, а верхній закрытъ; они сообщаютъ между собой каждую пару чановъ, при чемъ нижній конецъ трубки почти доходитъ до дна находящагося подъ ней чана. Въ верхней части трубки находится множество мелкихъ отверстій, черезъ которыя постепенно течетъ спиртовая жидкость изъ одного чана въ другой. Внутренняя поверхность трубки имѣетъ желобки п, чтобы увеличить эту поверхность, набита стружками или углемъ. Для наполненія чановъ спиртовой жидкостью служитъ резервуаръ E, отъ котораго идетъ трубка g. Весь аппаратъ прикрытъ особымъ кошакомъ со стеклами для того, чтобы легче поддерживать его температуру. Въ стѣнкахъ кошака находятся отверстія n, зашпающіяся заслонками. Для выхода воздуха служитъ отверстіе на верху кошака. Жидкость изъ одного чана въ другой можно спускать по трубкамъ i съ краями; кромѣ того, чанъ C имѣетъ отдѣльный кранъ k. Чанъ D назначенъ для собранія всей жидкости, прошедшей черезъ приборъ; въ немъ находится уровень p и отверстіе q, куда вводится каучуковая трубка, надѣваемая на кранъ i у чана C. Дѣйствуетъ этотъ аппаратъ въ общемъ, подобно обыкновенному Essigbildet'у. Изъ болѣе новыхъ можно указать на приборъ Берша, въ которомъ поверхность соприкосновенія воздуха со спиртовой жидкостью достигаетъ около 1000 кв. м. при высотѣ 2,5 м. и 1,1×1,1 м. сѣченія. Въ немъ находится 10 рядовъ деревянныхъ дощечекъ, расположенныхъ одинъ надъ другимъ подъ прямымъ угломъ и раздѣленныхъ между собой деревомъ. Для входа воздуха служатъ одніе отверстія внизу; для спуска жидкости — другія. Питаніе прибора спиртовой жидкостью происходитъ автоматически при помощи особаго распределителя, въ которомъ существенную часть составляетъ поплавокъ.

Наряду съ описанными выше аппаратами есть много другихъ, въ которыхъ самый чанъ является не неподвижнымъ, какъ въ выше описанныхъ приборахъ, а совершаетъ извѣстныя колебательныя или вращательныя движенія, такъ что жидкость можетъ полнѣе придти въ соприкосновеніе съ воздухомъ при минимальномъ коллествѣ послѣдняго. Образцомъ можетъ служить приборъ, патентованный Михаэлисомъ въ 1878 г. Онъ состоитъ изъ крѣпкой дубовой бочки (фиг. 5 и 6) емкостью въ 600 л. Она дѣлится продольной проды-

равленной перегородкой *a* на двѣ неравныя части. Меньшее отдѣленіе *f* наполнено бѣлыми стружками, не слишкомъ плотно уложенными; въ другомъ отдѣленіи *e* находится спиртовая жидкость. Воздухъ входитъ черезъ отверстие *c* на двѣ бочки и выходитъ черезъ отверстие *b* наверху; *t*—термометръ, *D*—кранъ для спуска жидкости, *m*—уровень. Боченокъ приводится во вращательное движеніе при вращеніи колесъ *r*, *r* съ помощью рукоятки *n*. Дѣйствуетъ приборъ слѣдующимъ образомъ. Выщелочивъ приборъ, если онъ новый, водой и крѣпкимъ *У.*, наливаютъ въ него 275 л. спиртовой жидкости и, закрывъ отверстия, даютъ ему полный оборотъ, такъ, чтобы стружки вновь находились вверху. Отверстія для воздуха тогда вновь открываютъ; при хорошемъ функционированіи прибора пламя свѣчи тогда втягивается въ бочку у входа воздуха и гаснетъ у выхода. Черезъ 3 часа боченокъ вновь переворачиваютъ, и такъ продолжается 15 дней; въ теченіе этого времени жидкость вполнѣ превращается въ *У.*; ее сливаютъ и ту же операцію повторяютъ съ новой порціей спиртовой жидкости (виномъ или разбавленнымъ спиртомъ). Существованіе указаннаго на неудовлетворительность дѣйствія аппарата (Фишеръ). Съ аппаратомъ Михаэлиса сходенъ аппаратъ Агоба (Agobet et C<sup>o</sup>), въ которомъ весь боченокъ (600 л.) наполненъ стружками; притомъ свѣжаго воздуха опредѣляется сокращеніемъ объема воздуха послѣ извлеченія изъ него кислорода. Для правильнаго распредѣленія его въ бочкѣ находятся два взаимно перпендикулярныхъ между собой канала или трубопровода, сдѣланныхъ изъ плетеного тростника (какъ корзины); боченокъ приводится въ движеніе системой зубчатыхъ колесъ; въ немъ имѣется также термометръ, спускной кранъ и проч. Периодъ окисленія въ немъ продолжается 10 дней. Виллонъ (Villon) предложилъ вращающійся аппаратъ, внутренность котораго имѣетъ видъ улитки и наполнена стружками (фиг. 7).

**Сорта *У.* и способы изслѣдованія его.** Для употребленія въ пишу наибольшую цѣнность имѣетъ *виноградный У.* Онъ долженъ быть прозраченъ, желтаго или краснаго цвѣта и имѣть особый букетъ. Уд. в. его при 15°=1,0129—1,0213; при выпариваніи его получается бурый, тягучій остатокъ—отъ 14 до 32 гр. на литръ. Содержаніе въ немъ уксусной кисл. можетъ измѣняться отъ 44 гр. до 74 гр. на литръ. Винный уксусъ содержитъ обыкновенно глицеринъ, винный камень и свободную винную кислоту, что вообще считается характернымъ для него, однако эти вещества могутъ и отсутствовать: съ другой стороны, ихъ искусственно прибавляютъ при фальсификаціи виннаго *У.* Въ этомъ *У.* встрѣчается малеиновая и янтарная кисл., спиртъ, сахаръ и др. вещества. При прибавленіи абсолютнаго спирта онъ не долженъ выдѣлять декстрина, камеди и пр. Пепла получается 1,5—7 гр. на литръ. *У. изъ альбанаго спирта* чаще всего встрѣчается въ продажѣ. Онъ бѣзвѣстенъ, но часто отъ сжиганія остатковъ выпариванія подкрашенъ карамелью; уд. в. его ниже виннаго *У.*—1,008—1,013; при вы-

париваніи онъ оставляетъ 1,6—6 гр. остатка на 1 л.; пепла даетъ менѣе 1 гр. на литръ. Количество уксусной кисл. =50—80 гр. на литръ и даже до 120 гр. *У. изъ тина* имѣетъ пивной запахъ. Уд. в. 1,015—1,025. Богатъ альбуминатами, декстринами и пр.; остатокъ послѣ выпариванія (50—60 гр.) не содержитъ виннаго камня и горекъ. Содержаніе уксусной кислоты всего 30—40 гр.; въ слѣдствіе этого онъ легко портится; идетъ въ большемъ количествѣ для разбавленія виннаго *У.* *У. изъ глюкозы* имѣетъ характерный запахъ и вкусъ отрубей и содержитъ неизмѣненную глюкозу и декстрины, которые выделяются отъ прибавленія спирта. *У. изъ сидра* по запаху напоминаетъ сидръ; уд. в. около 1,01. Остатокъ послѣ выпариванія 15—18 гр. на литръ; уксусной кисл. 30—40 гр. *У.*, приготовленный изъ уксусной кислоты или уксусной эссенции содержитъ мало экстрактивныхъ веществъ; кромѣ того, онъ не содержитъ бродильныхъ грибковъ. Фальсификація *У.* состоитъ въ прибавкѣ воды, минеральныхъ (сѣрной, соляной) и органическихъ кисл. (винной, шавелевой), красящихъ веществъ и др. Случайными примѣсями являются ядовитыя соли мѣди и свинца; кромѣ того, въ немъ могутъ встрѣчаться посторонніе микроорганизмы и иногда прибавляются антисептики (см. ниже). При полномъ изслѣдованіи *У.* опредѣляется: уд. в., общая кислотность, содержаніе свободной сѣрной, соляной, азотной, винной, шавелевой и уксусной кисл., спиртъ, алдегидъ, экстрактивные и красящія вещества, пепелъ, мѣди, свинецъ, антисептик. вещества (салициловый, борная, бензойная кисл. и формальдегидъ); наконецъ, въ винномъ *У.* стараются опредѣлить прибавку другихъ сортовъ *У.* Уд. в. (см. Уксусная кисл.) опредѣляется ареометромъ или вѣсами Вестфала. Для опредѣленія кислотности разбавляютъ 10 к. с. *У.* водою и титруютъ щелочью, пробуя, если жидкость сильно окрашена, лакмусовой бумажкой (см. также Апетометръ). Опредѣленіе спирта, алдегида, экстрактивныхъ вещ. и пр. производится, какъ при анализѣ вина.

С. Вуколовъ. Д.

**Уксусная кислота и уксусъ** (медико-санитарный очеркъ). Примѣненіе *У.* не только въ качествѣ вкусового, но даже цѣлебнаго вещества практиковалось уже въ глубокой древности. Долгое время приготавлили только виноградный *У.*, держа въ секретѣ способъ его приготовленія, и лишь въ XVIII стол., когда былъ изученъ способъ приготвленія (Lavoisier) и опредѣленъ Берцеліусомъ составъ *У.*, стали готовить *У.* также изъ спирта, пива, меда и т. д. Широкое распространеніе получило приготовленіе *У.* лишь съ тѣхъ поръ, какъ Шютценбахомъ былъ указанъ способъ скорого приготвленія (1823) и знаменитые химики, Либихъ и Пастёръ взяли за изученіе химико-биологическихъ процессовъ, имѣющихъ мѣсто при образованіи *У.* Для лечебныхъ цѣлей примѣняются болѣе или менѣе крѣпкіе растворы уксусной кислоты сравнительно рѣдко. Точно также фармацевтическіе препараты: *Acetum agoricum*—ароматный *У.*, *Acetum camphoratum*—камфорный *У.*, *Acetum Colchici* и *Scillae*—*У.* безвременника

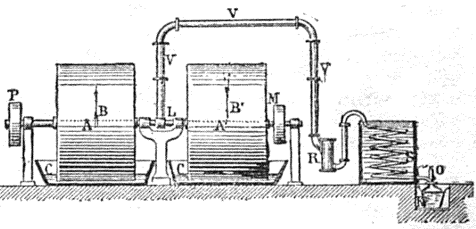
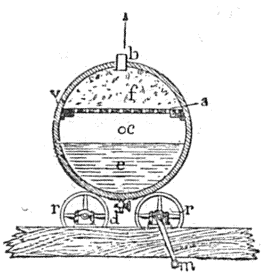
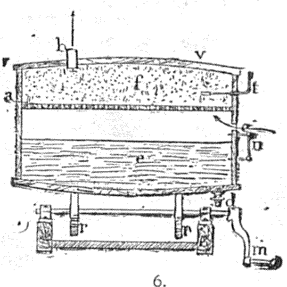
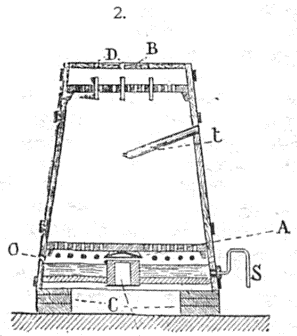
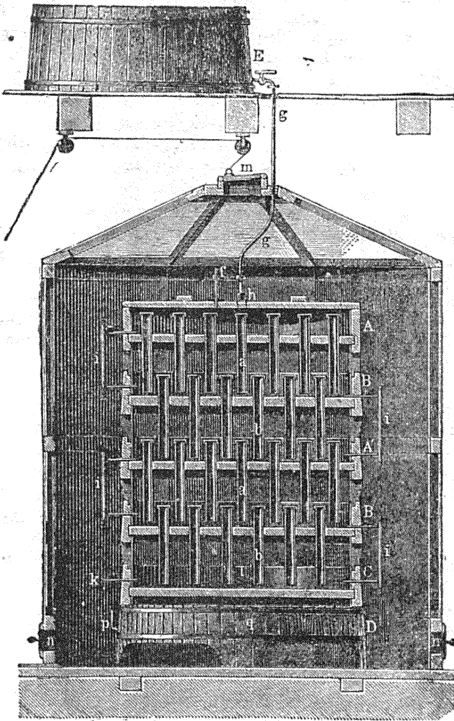
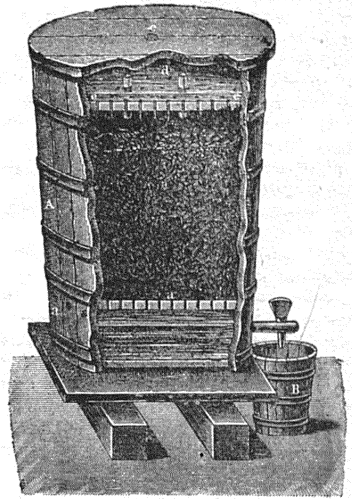
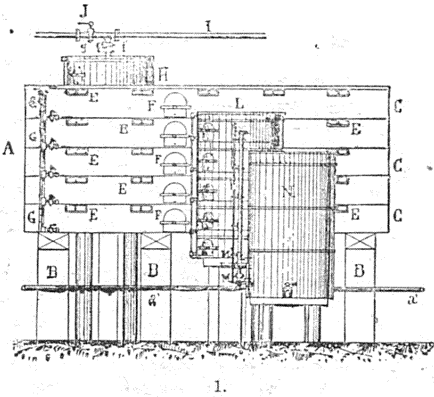

1. Аппарат Клодона. 2. „Essigbilder“. 3. То же—усовершенствованный. 4. Аппарат Зингера. 5 и 6. Аппарат Михаэлиса. 7. Аппарат Виллона.

и морского лука в современной медицине играют лишь очень скромную роль. Нѣсколько болѣе интересъ представляетъ *токсикология У. Острыя* отравления У. сравнительно рѣдки \*) и почти всегда обуславливаются выпитой (по ошибкѣ или нарочно) уксусной эссенціей. Жгучая боль въ горлѣ и желудкѣ, жажда, рвота, поносъ, метеоризмъ наступаютъ при остромъ отравленіи У. въ начальной стадіи, потомъ слѣдуетъ болѣе или менѣе интенсивный коллапсъ и—если случай не оканчивается смертію—различныя хроническія разстройства пищеварительнаго тракта. Въ тяжелыхъ случаяхъ можетъ наступить асфиксія (вслѣдствіе отека глотки). При лѣченіи остраго отравленія прежде всего заботятся о нейтрализаціи и разбавленіи кислоты. Нейтрализація удобнѣе всего достигается жженой магнезіей, а разжиженіе—всякаго рода слизистыми питьями. Въ тяжелыхъ случаяхъ кладутъ ледяные компрессы на шею, даютъ пять холодную воду; иногда необходима трахеотомія. Хроническое отравленіе У. значительно чаще. Женщины, желающія избавиться отъ чрезмѣрной полноты, иногда въ теченіе довольно продолжительнаго срока ежедневно выпиваютъ извѣстныя количества болѣе или менѣе крѣпкаго У., тоже самое дѣлаютъ лица, желающія избѣгнуть военной службы, и отъ продолжительнаго употребленія большихъ количествъ У. потребитель приобретаетъ въ высшей степени кахектической видѣ. Весьма вѣроятно, что хроническое отравленіе У. ведетъ къ нефриту. У рабочихъ на уксусныхъ заводахъ хроническое отравленіе выражается въ видѣ анеміи и различныхъ разстройствъ пищеваренія; иногда у нихъ бывають бронхиты. Лѣченіе хроническаго отравленія У. заключается въ немедленномъ удаленіи изъ вредной сферы и въ укрѣпляющей діетѣ.—У., въ сущности, называютъ дѣлый рядъ продуктовъ, представляющихъ болѣе или менѣе разбавленные растворы уксусной кислоты; возникновеніе этой уксусной кислоты весьма различно. Высше сорта У. готовятся по «старому способу» (алкоголь-содержащія жидкости сами по себѣ или въ смѣси съ плодовыми соками предоставляются на 2—3 недѣли свободному доступу атмосфернаго воздуха, при темп. 25—35° Ц., при чемъ онѣ скисаютъ). Обыкновенные сорта У. готовятся по «скорому способу» (Schnellessigsfabrication). Смотря по матеріаламъ, употребляемымъ для приготовления У., различаютъ: виноградный, водочный (спиртовый), фруктовый (яблочный, грушевый и т. п.), пивной, свекольный и др. У. *Фальсификація* У. очень развита. Самый распространенный способъ—приготовленіе У. изъ «эссенціи», путемъ разбавленія послѣдней простой колодезною водою и подкрашиванія полученнаго продукта карамелью, а иногда и анилиновыми красками. Простое разбавленіе «эссенціи» водою—безвредный способъ фальсификаціи, наносящій потребителю лишь экономическій ущербъ; но прибавле-

ніе красокъ, минеральныхъ кислотъ и царапающихъ веществъ (испанскій и турецкій перецъ, инбирь, калганъ и т. д.) заслуживаетъ полнаго вниманія санитара уже потому, что этими манипуляціями нерѣдко придаются видъ и вкусъ такимъ продуктамъ, которые, помимо названныхъ примѣсей, сами по себѣ къ употребленію негодны. При санитарной оцѣнкѣ уксуса должны быть предъявлены слѣдующія требованія: 1) чтобы столовый У. былъ надлежащей крѣпости, т. е. содержалъ бы не менѣе 4% уксусной кислоты \*), и совсѣмъ не содержалъ ни свободныхъ минеральныхъ ( $H_2SO_4$ ,  $HCl$ ,  $HNO_3$ ), ни свободныхъ органическихъ (шавелевая, винокаменная) кислотъ, ни алдегида, метиловаго алкоголя, вредныхъ для здоровья потребителей металловъ ( $Cu$ ,  $Pb$ ,  $Zn$ ,  $As$  и т. д.) и, наконецъ, 2) чтобы онъ былъ вполнѣ прозраченъ, пріятнаго запаха и вкуса и находилса-бы въ чистой посудѣ, закупоренной чистой-же пробкой. Кромя того, надо требовать, чтобы У. отбѣивалъ выставленному на ярлыкахъ названію и содержалъ то количество уксусной кислоты, которое соответствуетъ продажной цѣнѣ. Если У. приготовленъ простымъ разбавленіемъ «эссенціи», то 1) на ярлыкахъ должно значиться: «уксусъ, приготовленный изъ эссенціи»; 2) для разбавленія эссенціи допускается лишь прокипяченная вода изъ чистаго источника и во всякомъ случаѣ не колодезная, какъ это часто практикуется; 3) для подкрашиванія такого уксуса допускается лишь: карамель, кошениль и свекольный сокъ; 4) если къ нему прибавляются ароматическія эссенціи, то онъ долженъ называться «ароматическимъ столовымъ уксусомъ, приготовленнымъ изъ уксусной эссенціи».—Уксусная эссенція—крѣпкая уксусная кислота (75—85%), содержащая иногда незначительную примѣсь уксуснокислаго эфира или «ароматической эссенціи» (смѣсь эфирныхъ маселъ и фруктовыхъ эфировъ). Въ продажѣ встрѣчаются два сорта эссенціи—бѣлая и красная; послѣдняя подкрашена карамелью (жженымъ сахаромъ). Изъ уксусной эссенціи въ настоящее время готовятся всѣ сорта У. Противъ примѣненія уксусной эссенціи можно возстать лишь въ томъ случаѣ, если она содержитъ вредные для здоровья потребителѣй металлы ( $Cu$ ,  $Pb$ ,  $As$  и т. д.) или-же плохо очищена. Блаубергъ, изслѣдовавъ продаваемый въ Москвѣ У., пришелъ къ слѣдующимъ выводамъ: 1) въ продажѣ часто встрѣчается уксусъ, который, вслѣдствіе незначительнаго содержанія уксусной кислоты, очень расположенъ къ порчѣ. 2) Достоинство продажнаго У. рѣдко находится въ связи съ цѣною; изычная посуда и красивый ярлыкъ очень часто замѣняютъ доброкачественность продукта. 3) Настоящій виноградный У. лишь рѣдко встрѣчается въ продажѣ, и продаваемые подъ этимъ и другими названіями—«лучшаго французскаго столоваго», «лучшаго эстрагоннаго» и т. д.—дешевые сорта У. представляютъ простыя смѣси воды и «уксусной эссенціи». Эти смѣси сдабриваются уксусно-кислымъ эфиромъ, ароматической эссенціей или, рѣже, незначитель-

\*) Употребленіе въ пишу такъ назыв. „Mixed pickles“, содержащихъ много свободной уксусной кислоты, иногда вызывало отравленіе У.

\*) Болѣе слабые растворы быстро портятся.

нимъ количествомъ У., приготовленнаго путемъ броженія. 4) Для разведенія укусуной эссенціи иногда пользуются простой колодезной водой, противъ чего надо возстаѣвать уже въ виду полной возможности получения хорошей воды. 5) Какъ посуда, въ которую наливаютъ У., такъ и пробки, которыми закупориваютъ эти сосуды, очень часто грязны. 6) Вредныхъ металловъ, горькихъ веществъ, свободныхъ минеральныхъ кислотъ, алдегида и т. д. ни въ одной изъ изслѣдованныхъ въ Москвѣ пробъ У. не было найдено. 7) Почти всѣ пробѹ У. содержатъ большія или меньшія количества желѣза, что, повидимому, вызвано примѣненіемъ жестяныхъ воронокъ при переливаніи У., а потому желательно, чтобы эти воронки замѣнялись стеклянными. 8) Въ укусуной эссенціи, купленной въ различныхъ магазинахъ Москвы, вредныхъ для здоровья потребителя веществъ не найдено, въ виду чего есть основаніе рѣшительно рекомендовать ее къ употребленію, такъ какъ при этихъ условіяхъ, уже за 5—6 коп., можно имѣть бутылку хорошаго столоваго У., т. е. содержащаго не менѣе 4% укусуной кислоты. 9) Контроль за продажнымъ У. желателенъ какъ въ отношеніи опредѣленія надлежащей крѣпости его, такъ и въ смыслѣ установленія надзора за тѣмъ, чтобы продукты, приготовленные простымъ разбавленіемъ изъ укусуной эссенціи, не продавались за сравнительно высокую цѣну подъ ложными названіями. См. учебники по пищевой химіи (Nahrungsmittelchemie) и гигиенѣ; «II годовой отчетъ московской городской санитарной станціи» (проф. Ѳ. Ѳ. Эрисмана): ст. М. Блауберга объ укусуѣ (стр. 302—330).

*Манусъ Блаубергъ.*

**Укѹха** (санскр. им. п. ср. р. ukhā-m = изреченіе, хвала, отъ индусовъ корня uq = «говорить», родственнаго греческому ἔπος = рѣчь)—у индусовъ названіе одной изъ частей Сама-веды (см. Веды), созданной будто-бы изъ южнаго рта Брахмы.

**Укѹхья** (санскр. ukhya = достойный хвалы)—въ ведійскомъ ритуалѣ одна изъ семи формъ жертвоприношенія Сомѣ (см.), отличающаяся отъ другихъ рядомъ мелочныхъ особенностей. Подробное описаніе всѣхъ семи видовъ этого жертвоприношенія см. у А. Вебера, въ его сборникѣ «Indische Studien» (т. X, стр. 322 и слѣд.).

**Укусуру** — зап. гребень хребта Мевачана, составляющаго вост. продолженіе Шантарскаго хребта, находящагося въ Приморской обл. на южн. берегу Охотскаго моря. У. тянется сначала къ ССЗ, затѣмъ поворачиваетъ на ВСВ и состоитъ изъ коническихъ вершинъ, болышинство которыхъ безлѣсны и скалисты. Главная вершина находится на ЮВ отъ Тугурскаго зал. и круто спускается къ морю мысомъ Бетл. Изъ соединенія У. съ Маку къ З выходитъ горная цѣпь Курканъ.

**Укусѹ змѣиный**—то же, что гадючая головка, змѣиный, змѣиная трава, змѣиный кусѹ, змѣиная головка, змѣиный цвѣтъ—народныя названія растенія *Veronica latifolia* L. (см. Вероника). Это растеніе прикладываютъ къ ранамъ отъ укуса змѣй, отсюда и произошли вышеперечисленныя названія.

**Укусѹсы, укушеніи** (мед.)—можно подраздѣлить на нѣсколько группъ, смотря по тому, кѣмъ они причиняются: У. насѣкомыхъ, У. змѣй и болѣе крупныхъ животныхъ и У. людей. У. насѣкомыхъ имѣютъ значеніе постолюку, поскольку въ организмъ укушеннаго вводятся ядовитыя начала. Дѣйствіе этихъ ядовитыхъ началъ можетъ быть или чисто мѣстное, или общее. Первое выражается воспалительной реакціей въ мѣстѣ У. въ видѣ красноты, опухоли, боли и зуда; второе—общими признаками отравленія, иногда кончающагося смертью. Къ числу насѣкомыхъ, У. которыхъ оказываютъ только мѣстное дѣйствіе, принадлежатъ: изъ отряда двукрылыхъ (*Diptera*)—комарь (*Culex*), мошка (*Simulia*) и разныя породы мухъ, изъ которыхъ особенно болѣзненно жалать различныя виды слѣпней; также блохи, изъ которыхъ въ общежитіи наибольшее безпокойство причиняютъ человѣку обыкновенная человѣческая блоха (*Pulex irritans*) и собачья блоха (*Pulex canis*); изъ отряда полужесткокрылыхъ (*Hemiptera*) наиболѣе ядовиты У. вшей и клоповъ; изъ отряда перепончатокрылыхъ (*Hymenoptera*)—пчелы, осы, шмели и муравьи. Ядъ болышинства этихъ насѣкомыхъ, при проникновеніи въ мѣсто У. или ужаленія, вызываетъ жгучую боль, зудъ и мѣстное реактивное воспаление. Явленія эти обусловливаются присутствіемъ въ ядѣ муравьиной кислоты. У. этихъ насѣкомыхъ въ рѣдкихъ случаяхъ могутъ представить опасность для жизни, напр., если человѣкъ подвергается нападенію цѣлаго роя пчелъ (въ этихъ случаяхъ иногда наблюдалась смерть) или въ случаѣ, когда пчела попадаетъ въ ротъ, и ужаленію подвергается языкъ или слизистая оболочка задней стѣнки глотки. Развивающійся въ такихъ случаяхъ воспалительный отекъ можетъ повести къ задушенію. Лучшее лѣченіе У. и ужаленій названныхъ насѣкомыхъ заключается въ смачиваніи ужаленныхъ мѣстъ нашатырнымъ спиртомъ, нейтрализующимъ муравьиную кислоту, и въ прикладываніи холодныхъ компрессовъ. Въ качествѣ профилактическаго средства противъ блохъ, вшей, клоповъ и пр. пригодны разныя порошкообразныя смѣси, изъ которыхъ наибольшую извѣстность приобрѣли далматскій и персидскій порошки. Впрочемъ, дѣйствіе пхъ на клоповъ незначительно. Наиболѣе рациональный способъ уничтоженія въ квартирѣ клоповъ заключается въ выбѣлкѣ стѣнъ, одновременномъ провѣтриваніи, смазываніи щелей скипидаромъ или керосиномъ. Изъ насѣкомыхъ, ядъ которыхъ оказываетъ общее дѣйствіе на организмъ, наиболѣе важны въ практическомъ отношеніи паукообразныя. Изъ нихъ болышей ядовитостью отличаются разныя виды скорпионовъ и пауковъ. Въ южной Европѣ встрѣчаются 11 видовъ скорпионовъ, изъ которыхъ наиболѣе опасенъ *Buthus occitanus* У. послѣдняго иногда бываетъ смертельнымъ. Еще опаснѣе тропическіе скорпионы. Кромѣ мѣстныхъ явленій, выражающихся сильнымъ воспаленіемъ съ послѣдующимъ нагноеніемъ, иногда гангреной вокругъ мѣста У., лимфангитомъ. У. скорпионовъ, особенно тро-



пических, вызывают рвоту, понос, судороги, повышенную температуру съ бредомъ, общій упадокъ силъ и коматозное состояніе. Послѣ У. ядовитыми скорпионами смерть наступаетъ у маленькихъ животныхъ уже черезъ нѣсколько минутъ, а у человѣка—черезъ нѣсколько часовъ или дней. Лѣчатся отъ У. скорпионовъ тоже нашатырнымъ спиртымъ. Въ Италіи растираютъ скорпионовъ съ деревяннымъ масломъ и смѣсь эту втираютъ въ мѣсто У. Противъ рвотъ, упадка силъ и прочихъ общихъ явленій применяютъ обычныя въ такихъ случаяхъ средства. Изъ пауковъ, водящихся въ Россіи, наиболѣе опасны: тарантулъ (*Trochosa signoriensis* Zax), У. котораго опасны для человѣка только въ іюль и августъ, и *Latrodectes lugubris*, извѣстный въ народѣ подъ названіями: каракуртъ, черный волчокъ или черная вдова. У. его часто смертеленъ даже для очень крупныхъ животныхъ, напр., лошадей, верблюдовъ. Наблюдались также случаи смертельныхъ У. людей. Изъ пауковъ, водящихся внѣ Россіи, наиболѣе извѣстенъ итальянскій тарантулъ (*Tarantula Arulica*). Лѣченіе при У. пауковъ то же, что при У. скорпионовъ. Въ послѣднее время выяснилось, что насекомыя играютъ значительную роль въ распространѣніи инфекціонныхъ болѣзней, вводя въ организмъ укушеннаго болѣзнетворные микробы. Такъ, установлено, что мухи являются частыми передатчиками сибирской язвы, москиты—малярии, клопы—возвратной лихорадки. У. змѣй (см.) имѣеть болѣе важное практическое значеніе, въ виду болѣе сильнаго змѣйнаго яда. Изъ ядовитыхъ змѣй, водящихся въ Европѣ, наиболѣе извѣстны змѣи изъ сем. *Viperini*: обыкновенная гадюка (*Vipera berus sive Pelias*), итальянская гадюка (*Vipera Redii*) и палирійская гадюка (*Vipera ammodytes*). Въ слѣдующемъ перечнѣ указаны змѣи Европейской и Азиатской Россіи, ядовитость которыхъ считается установленной: изъ семейства *Viperidae*, кромѣ обыкновенной гадюки, водящейся повсемѣстно въ Россіи, опасны: гадюка степная (*Vipera Renardi*)—водится въ Средней Азій, въ низовьяхъ Волги, Урала; гадюка песчаная (*Vipera amodytes*)— водится въ Закавказьѣ; гадюка персидская (*Vipera Persica*)—встрѣчается въ Закаспійской области; гадюка песчаная (*Echis carinata*)— водится въ Закаспійской обл.; гадюка кавказская (*Vipera Kaddei*), встрѣчается на Кавказѣ; *Vipera lebetina*— водится въ Закаспійской обл. Изъ сем. *Crotalidae* (гремучниковыя) встрѣчаются въ Россіи: *Trigonocerphalus halys*, очень ядовитая змѣя, водящаяся въ юго-восточной Россіи, южной Сибири и Средней Азій; *Trigonocerphalus Bloomhoffii*— встрѣчается въ Уссурийскомъ краѣ и на Амурѣ; *Trigonocerphalus intermedius*—встрѣчается въ восточной и южной Сибири. Изъ семейства ужеобразныхъ (*Elapidae*) наиболѣе опасна очковая змѣя (*Naja tripudians*), водящаяся въ Закаспійской области и Средней Азій. Отъ индійской очковой змѣи она отличается отсутствіемъ рисунка очковъ на шейномъ расширеніи. Явленіе, наступающія при У. змѣй, очень бурны. У. гадюки сопровождается воспаленіемъ въ мѣстѣ У., опуха-

ніемъ ближайшихъ лимфатическихъ железъ, лимфангоитомъ, переходящимъ въ нагноеніе, а иногда и въ гангрену. Во многихъ случаяхъ этими мѣстными явленіями и ограничивается дѣйствіе яда. Въ другихъ случаяхъ ядъ всасывается въ достаточномъ количествѣ въ кровь и вызываетъ тяжелыя общія явленія, расстройства дыханія, дѣятельности сердца, органовъ чувствъ и пр. Укушеніе нѣкоторыхъ змѣй, напр. гремучей, вызываетъ кровозливанія въ кожѣ, слизистыхъ оболочкахъ и внутреннихъ органахъ. О сущности яда до послѣдняго времени было мало извѣстно. Новѣйшія изслѣдованія Физаликса и Бертрана выяснили, что змѣиный ядъ (гадюки) содержитъ три бѣлковыхъ тѣла: эхиднотоксинъ, эхидназа и эхидновакцина. Первые два—составляютъ ядовитыя начала яда, а послѣднее представляетъ собой вещество, нейтрализирующее дѣйствіе двухъ первыхъ. Присутствіемъ въ ядѣ змѣи эхидновакцины Физаликсъ объясняетъ невосприимчивость змѣй къ собственному яду. Лѣченіе У. змѣй до сихъ поръ сводилось къ удаленію или разрушенію поступившаго въ рану яда путемъ высасыванія, прижиганія раны и пр. Сверхъ того вездѣ въ большомъ ходу мѣстныя народныя средства. Выдѣленіе изъ змѣйнаго яда эхидновакцины, а также тотъ фактъ, установленный Физаликсомъ, что ядъ гадюки, нагрѣтый до 80° Ц. въ продолженіе 5—15 минутъ, теряетъ ядовитыя свойства и приобретаетъ свойства предохранительной прививки противъ У. змѣй, открыли новыя перспективы въ профилактикѣ и лѣченіи У. змѣй. Почти одновременно съ изслѣдованіями Физаликса и Бертрана. Кальметтъ, исходя изъ того факта, что прививки постепенно возрастающихъ дозъ змѣйнаго яда дѣлаютъ животное невосприимчивымъ къ прививкѣ даже значительныхъ количествъ этого яда, многими опытами установили, что сыворотка такихъ животныхъ обладаетъ иммунизующими и лечебными свойствами. Опыты Фразера подтвердили изслѣдованія Кальметта. Такимъ образомъ и сывороточный методъ лѣченія общается дать благотворныя практическіе результаты. Среди У. причиняемыхъ болѣе крупными животными, на первомъ планѣ по своей практической важности стоитъ У. бѣшеныхъ животныхъ: собакъ, волковъ и пр.—см. Водобоязнъ. У. здоровыхъ животныхъ представляютъ собой обыкновенно простыя рвано-ушибленныя раны, тѣмъ болѣе опасныя для жизни, чѣмъ крупнѣе и хищнѣе животное, причинившее укушеніе. Лѣченіе такихъ ранъ должно производиться по общехирургическимъ правиламъ. Иногда У. могутъ причинить увѣчья, если, напр., укушенію подверглись пальцы руки, и отъ послѣдующаго нагноенія раны произошла контрактура пальцевъ.

*Литература* по вопросу объ У. ядовитыхъ змѣй очень обширна. Наиболѣе интересны слѣдующія изслѣдованія: Теокистовъ, «Ueber die Wirkung des Schlangengiftes etc.» («Mémoires de l'Acad. de St.-Petersburg», 1888); Calmette, «Contribution à l'étude des venins etc.» («Ann. de l'Institut. Pasteur», 1895); Fraser, «The treatment of snake poisoning etc.» («The

Brit. med. Journ., 1895) и многочисленные исследования Phisalix'a и Bertrand'a, напечатанные въ отчетахъ парижск. биолог. общ. и нѣкоторыхъ другихъ изданияхъ за 1894, 1895 и 1896 гг.

А. Я. III—гз.

**Ухара**—въ Индіи особый классъ индуистствующихъ сектантовъ-шиваитовъ, который разрѣшаетъ себѣ пить спиртные напитки и ѣсть мясо, въ противоположность другимъ нищимъ шиваитамъ, Гудара, Сукхара и Рукхара, которые ведутъ скромный и воздержный образъ жизни.

**Укшанъ** (санскр. ukshan м. р.=быкъ)—въ ведахъ одинъ изъ обычныхъ эпитетовъ древняго индійскаго божества Сомы (см.), употреблемый какъ его имя. Въ зависимости отъ этого образа, Сомѣ приписываются острые рога, что въ то же время гармонируетъ и съ луннымъ происхожденіемъ миеа о Сомѣ.

**Укшезеро**—оз. Олонецкой губ. на границѣ Пудожскаго и Повѣнецкаго уу. Площадь 8,1 кв. вер., изъ коихъ 6 кв. вер. принадлежатъ Пудожскому уѣзду. Изъ У. вытекаетъ рч. Келма, которая, пройдя одно небольшое озеро, впадаетъ въ оз. Водлозеро (VI, 755). На берегахъ У. расположены 3 небольшие деревни. У. у Стрѣльбицаго («Исчисленіе поверхности Россіи») превратилось въ два различныхъ озера: Уклозеро и Укмозеро: ошибка эта проникала и въ «Географическій Словарь» П. П. Семенова.

А. П. В.

**Укшезеро**—оз. Олонецкой губ., Петрозаводскаго у., къ СЗ отъ Петрозаводска. Площадь 32,6 кв. в. Соединяется съ р. Шуей (см.) протокомъ, который обыкновенно впадаетъ въ р. Шую, но нѣсколько разъ въ годъ поворачивается обратно въ У. (XVI, 902). У. отдѣляется отъ оз. Кончезера (XVI, 149) неширокимъ скалистымъ перешейкомъ, который въ самомъ узкомъ мѣстѣ, при дер. Коссама, гдѣ ширина не болѣе 50 саж., перерывается ручьемъ, текущимъ съ шумомъ изъ Кончезера въ У. На днѣ У. встрѣчается желѣзная руда. Заливъ У. Сургуа славится своими крупными ершами, отличающимися очень свѣтлой рубашкой съ желтоватымъ отѣнкомъ на нижнихъ плавникахъ. На берегахъ У. расположены нѣсколько деревень, населенныхъ преимущественно карелами.

А. П. В.

**Ула-гай** (У-ла-цзѣ)—большая китайская дер., на правомъ бер. р. Сунгари, въ 25—30 вер. ниже Гириня, на большой дорогѣ между Гиринемъ и Водунѣ. Жит. свыше 10 тыс. Важное торговое мѣсто.

**Улангеръ**—дер. Семеновскаго у., Нижегородской губ., въ 28 вер. отъ уѣздн. гор., при рч. Козелнцѣ. Здѣсь былъ извѣстный въ первой половинѣ XIX стол. женскій, поповской секты, скитъ.

**Уландъ** (Иоаннъ-Лудвигъ Uhland) — знаменитый нѣмецкій поэтъ, историкъ литературы и вюртембергскій политическій дѣятель (1787—1862), внукъ извѣстнаго въ XVIII в. историка Вюртемберга и богослова, профессора въ Тюбингенѣ, Лудвига-Иосифа У. (1722—1803) и сынъ секретаря тюбингенскаго университета Иоанна-Фридриха У. (1756—1831).

По желанію отца и противъ своей воли У. поступилъ въ тюбингенскій университетъ на юридическій факультетъ; получивъ званіе доктора за диссертацию «De iuris Romani servitutum natura dividua vel individua», имѣвшую нѣкоторое научное значение, и сдѣлался адвокатомъ. Съ гораздо большимъ усердіемъ, чѣмъ юриспруденціей, У. занимался изученіемъ современной французской и англійской и еще болѣе средневѣковой литературы. «Des Knaben Wunderhorn» (см. Ариямъ, II, 142), появившійся въ 1806—8 г., произвелъ на него неизгладимое впечатлѣніе и возбудилъ въ немъ интересъ къ нѣмецкой народной поэзіи. Съ 1806 г. стали появляться въ печати, преимущественно въ разныхъ альманахахъ, его стихотворенія. Въ 1806 г. онъ совершилъ поѣздку въ Швейцарію, поразившую его величіемъ своей природы и вмѣстѣ съ тѣмъ обратившую его вниманіе на свободныя политическія учрежденія. Въ 1810 г. онъ поѣхалъ въ Парижъ для изученія французскаго права, но употреблялъ большую часть времени на изученіе французской средневѣковой литературы въ парижской бібліотекѣ. Онъ собрался остаться здѣсь надолго, но вюртембергская полиція отказалась, безъ объясненія причинъ, продлить срокъ дѣйствія паспорта, и У. въ январѣ 1811 г. пришлось вернуться на родину; эта полицейская придирка произвела на него сильное впечатлѣніе. Въ 1812 г. У. опубликовалъ работу: «Ueber das altfranzösische Epos». Въ концѣ того же года У. былъ назначенъ секретаремъ министерства юстиціи и переселился въ Штуттгартъ, гдѣ жилъ до 1829 г.; но госуд. службу онъ оставилъ въ 1817 г., считая невозможнымъ продолжать ее, пока не возстановлена конституція. Въ 1815 г. онъ выпустилъ первый сборникъ своихъ стихотвореній, который не сразу и лишь благодаря покровительству сильныхъ людей нашелъ издателя. Стихотворенія У. написаны въ романтическомъ духѣ. Въ нихъ дѣйствовали короли, барды, пастухи, пастушки, воспѣвалась природа и любовь, перелатались въ современные стихи средневѣковыя сказанія; ихъ проникала неопредѣленная грусть о скоротечности земныхъ радостей—грусть, въ которой нѣтъ ни отчаянія, ни пессимизма. Въ одномъ характерномъ стихотвореніи онъ груститъ о «общемъ увядшемъ дугѣ», въ которомъ нѣтъ болѣе ни цвѣточка, и вмѣстѣ о быломъ, которое «не расцвѣтетъ никогда на холмѣ гробовомъ» (пер. Ф. Миллера). Самое сильное изъ стихотвореній сборника—его знаменитое «Прощаніе пѣвца», одно изъ весьма немногихъ стихотвореній этого періода съ нѣкоторою (слабою) политическою тенденціей. Въ немъ проводилась мысль, что свободная поэзія не можетъ расцвѣтать подъ игомъ деспотизма; идея облечена въ образы средневѣковыхъ короля и пѣвца. Сила выраженія въ этомъ стихотвореніи—чисто гейневская (русскіе переводы—Вейнберга и кн. Чертелева). Сборникъ стихотвореній У. не сразу вызвалъ вниманіе широкой публики; только въ 1820 г. дождался онъ второго изданія, въ 1826 г.—третьяго, но послѣ 1833 г. изданія стали выходить ежегодно, иногда по нѣ

скольку въ годъ: въ 1845 г. стихотворенія его дожили до 18-го изданія, въ 1875 г.—до 60-го, не считая нѣсколькихъ роскошныхъ изданій съ иллюстраціями. Въ Россіи стихотворенія У. сразу обратили на себя вниманіе Жуковскаго, которому все настроеніе романтика-поэта было чрезвычайно родственно; съ 1816 до 1833 г. Жуковский переводилъ изъ У., но исключительно изъ перваго изданія, совершенно не интересуясь позднѣйшими произведеніями У. За «Проклятіе пѣвца», однако, Жуковский никогда не брался; осталась непереведенной и другая знаменитая баллада У.: «Die verlorene Kirche». Изъ позднѣйшихъ произведеній У. Жуковский перевелъ только драматическую повѣсть — сатиричально-романтическую «Норманскій обычай». Послѣ выхода перваго сборника У. въ характерѣ его поэзіи происходитъ значительное измѣненіе. Въ стихотвореніи «Die neue Muse», написанномъ въ 1816 г., онъ заявляетъ, что въ то время, когда онъ противъ своихъ сердечныхъ влеченій занимался изученіемъ права, его муза слагала пѣсни въ честь бога любви; но «новое время, — и овая муза», и теперь онъ слагаетъ свою пѣснь въ честь богини Фемиды, которая со своимъ мечемъ призываетъ народы къ жалобамъ, а королей къ отчету («Du mit Schwert und Wage, Themis, thronst in deiner Kraft, und die Völker rufst zur Klage, Könige zur Rechenschaft»). Къ тому же и ближайшему за тѣмъ времени относяся рядъ стихотвореній съ общимъ названіемъ «патриотическихъ» (Vaterländische Gedichte). Въ одномъ изъ нихъ, озаглавленномъ: «18 октября 1816 г.» (день годовщины лейпцигской битвы) У. обращается къ народамъ съ печальнымъ упрекомъ: «вы уничтожили орду врага, но сами стали-ль вы свободнѣй?»; въ другихъ онъ жаждетъ на потерю Вюртембергомъ «добраго стараго права». Въ одновременно появившемся прозаическомъ памфлетѣ («Reine Adelskammer», 1817) онъ протестуетъ противъ отмены старой конституціи въ Вюртембергѣ и вмѣстѣ съ тѣмъ противъ проекта новой, аристократической конституціи, предложеннаго королемъ Вильгельмомъ I; по мнѣнію У., «не слѣдуетъ ставить наравнѣ рожденіе и заслуги; мы не выносимъ дворянскихъ прерасудковъ». Къ этому же періоду относятся двѣ драмы У.: «Ernst, Herzog von Schwaben», и «Ludwig der Baier» (1817 и 1818 гг.), въ которыхъ онъ разрабатываетъ тему нѣмецкой вѣрности; драматическаго дѣйствія въ нихъ мало и виднаго мѣста въ произведеніяхъ У. онѣ не занимаютъ. Въ 1819—25 гг. У. былъ депутатомъ въ вюртембергскомъ ландтагѣ, гдѣ онъ явился однимъ изъ видныхъ дѣятелей либерально-демократической оппозиціи. Симпатія къ средневѣковью и романтизмъ насколько не мѣшали ему понимать вопросы современности. Въ 1826 г. онъ отказался вновь выставить свою кандидатуру. Въ 1822 г. вышло его издѣланіе о средневѣковомъ германскомъ поэтѣ Вальгерѣ ф. д. Фогельейде. Съ 1829 по 1833 г. У. былъ профессоромъ литературы въ тюрингенскомъ университетѣ. Его лекціи, въ переработанномъ видѣ, вышли въ свѣтъ послѣ его смерти, подъ заглавіемъ:

«Schriften zur Geschichte der Dichtung und Sage» (Штуттгартъ, 1866—73). Въ 1832 г. онъ былъ вторично избранъ въ вюртембергскій ландтагъ и переизбранъ въ 1833 г. Правительство отказало ему, какъ профессору, въ отпускѣ, мотивируя свой отказъ его незастѣпчивостью, и поставило его, такимъ образомъ, въ необходимость выбрать между политической дѣятельностью и профессурою. У. предпочелъ подать прошеніе объ отставкѣ, которая была принята, и даже «очень охотно», королемъ Вильгельмомъ I, птавшимъ непримиримую ненависть къ У. Слѣдующіе годы были временемъ усиленной политической дѣятельности У. Изъ рѣчей, имъ произнесенныхъ, особенно замѣчательна рѣчь въ защиту свободы печати (1833 г.). Въ ней онъ, между прочимъ опредѣляетъ «нѣмецкій либерализмъ», какъ совмѣщающій свободумысли съ уваженіемъ къ чувству отечества, и выражаетъ горячую симпатію къ «героической борьбѣ поляковъ за свободу». Поэтическая дѣятельность У. почти прекратилась: послѣ 1834 г. онъ написалъ лишь весьма немного стихотвореній, изъ которыхъ ни одно не было сочтено имъ достойнымъ включенія въ сборникъ. Научная его дѣятельность продолжалась, и особенно интенсивно послѣ 1839 г., когда онъ вновь отказался отъ переизбранія въ ландтагъ. Въ 1836 г. онъ выпустилъ въ свѣтъ книгу: «Ueber den Mythos von Thor», имѣющую большую цѣну для разработки германскихъ религіозныхъ представленій; онъ здѣсь держится представленій о мифахъ, какъ объ олицетвореніи силъ природы. Въ 1844—45 г. вышелъ составленный имъ сборникъ: «Alte hoch- und niederdeutsche Volkslieder». Революція 1848 г. вновь вызвала У. на общественную арену. 2 марта 1848 г. онъ произнесъ рѣчь въ многочисленномъ народномъ собраніи въ Тюбингенѣ и составилъ принятыи собраніемъ адресъ ландтагу, въ которомъ требовались стоявшія тогда на очереди реформы. Онъ былъ избранъ во франкфуртскій парламентъ, гдѣ явился однимъ изъ видныхъ членовъ лѣвой, опредѣленнымъ сторонникомъ великогерманской партіи и демократомъ; онъ противился исключенію Австріи изъ Германіи и наслѣдственности императорской власти. Рѣчь его, посвященная послѣдному вопросу и произнесенная во Франкфуртскомъ парламентѣ 22 января 1849 г., заканчивалась словами: «Отбросьте наслѣдственность, не создавайте господствующаго государства, не отталкивайте Австрію, сохраните всеобщее избирательное право, это драгоцѣнное право народа, это послѣдній знакъ народнаго происхожденія новой власти; повѣрьте, въ Германіи не будетъ свѣтить ни одна голова, которая не будетъ помазана демократическимъ масломъ». У. принималъ участіе въ работахъ парламента и послѣ переселенія послѣдняго въ Штутгартъ. Послѣ пораженія революціи онъ не принималъ никакого прямого участія въ общественной дѣятельности, хотя южногерманская народная партія считала его своимъ духовнымъ вождемъ. Поэтическая его дѣятельность тоже прекратилась, и У. доживалъ послѣдніе годы своей жизни, пользуясь всеобщимъ уваже-

ниемъ въ самыхъ разнообразныхъ кругахъ, занимаясь научными работами, которыя публиковала отчасти въ издававшемъ имъ съ 1856 г. вмѣстѣ съ Францемъ Пфайферомъ журналъ «Germania. Viterljahrsschrift für deutsche Altertumskunde». Только однажды, въ 1853 г., вновь У. обратилъ на себя всеобщее вниманіе. Ему былъ предложенъ ирусскій орденъ pour le mérite, о чемъ его извѣстилъ предсѣдатель капитула этого ордена, А. Гумбольдтъ. У. отказался отъ ордена и въ своемъ письмѣ къ Гумбольдту объяснялъ это такъ: «я бы сталъ въ неразрывномъ противорѣчіи съ моими литературными и политическими убѣжденіями, если-бы принялъ предлагаемый мнѣ почетный знакъ; это противорѣчіе было-бы тѣмъ рѣзче, что послѣ крушенія національных надеждъ на обломкахъ которыхъ и я плавалъ, тѣ люди, съ которыми я дѣйствовалъ вмѣстѣ, обречены, на потерю родины, свободы и гражданской чести, а нѣкоторые даже приговорены къ смертной казни». А. Гумбольдтъ въ отвѣтномъ письмѣ У. упрощалъ его не дѣлать скандала и не отказываться отъ ордена, который вѣдь и не обязательно носить; не отказывались же отъ него такіе радикальные дѣятели, какъ Араго и Манцони; но У. былъ непоколебимъ. Смерть У. вызвала всеобщее горе въ различныхъ партіяхъ Германіи. Полное собраніе сочиненій У. до сихъ поръ нѣтъ; научныя его сочиненія переиздаются только частью. Наибольше прибижаются къ требованію полноты «Gesammelte Schriften», изданныя Г. Фишеромъ (Штутгартъ, 1892). Хорошее общедоступное изданіе — «L. Uhlands Werke» — редактировано Лудвигомъ Френкелемъ (Лпц., 1893); кроме стихотвореній сюда вошли политическія рѣчи и брошюры У., но научныхъ сочиненій почти нѣтъ (неудобство изданія — не хронологическое размѣщеніе стихотвореній и неполнота хронологическихъ пометъ въ примѣчаніяхъ). Въ предисловіи — хорошая біографія. Поэзіе и вообще лучше, но дороже изданіе Рейгера въ 4 т. (Лпц., 1896). Наибольше цѣнные матеріалы У. собрала его вдова Эмилія У., урожденная Фишеръ (E. Vischer, † 1881), на которой онъ женился въ 1820 г.: «Uhlands Leben, aus dessen Nachlass und eigner Erinnerung zusammengestellt von seiner Wittve» (Штутг., 1874). Другія біографіи: К. Mayer'a (Штутг., 2 изд., 1867); О. Jahn (Боннъ, 1863); Fr. Pfeiffer (Вѣна, 1862); Dederich (Гота, 1836); Н. Fischer (Штутг., 1887). См. еще Hassenstein, «L. Uhland, seine Darstellung der Volksdichtung und das Volkstümliche in seinen Gedichten» (Лпц., 1887); Weismann, «L. U. 's dramatische Dichtungen erläutert» (Франкф., 1863); Düntzer, «U. 's. Balladen u. Romanzen» (2 изд., Лпц., 1890); Keller, «U. als Dramatiker» (Штутг., 1877). На русскій языкъ У. переводили, кроме Жуковскаго, М. Михайловъ, Жадовская, Ф. Миллеръ, Фетъ, Вейнбергъ, кн. Церетель и др.; тѣмъ не менѣе переведено очень немногое и далеко не все лучшее. Выборъ стихотвореній У. см. у Гербея, въ «Нѣмецкихъ поэтахъ» (СПб., 1877). Статуя У. воздвигнута въ 1873 г. въ Тюбингенѣ.

В. В.—ст.

**Улановъ** — мѣстечко Подольской губ., Литинскаго у., при р. Сиводѣ, въ 35 вер. къ С отъ гор. Литина. Въ XVI стол. было разорено татарами. Въ 1552 г. У. имѣлъ укрѣпленія и ему даровано магдебургское право. Признавая это мѣстечко важнымъ въ стратегическомъ отношеніи, король Сигизмундъ III въ 1606 г. вновь заложилъ здѣсь укрѣпленіе и для привлеченія жителей даровалъ мст. новыя права и привилегіи. Въ 1615 г. У. былъ настолько укрѣпленъ, что могъ выдержать сильное наваденіе крымскихъ татаръ. Въ XVII стол., во время возмущенія казаковъ, замокъ въ У. былъ разрушенъ. 1386 жит., церк. правосл. и катол., много лавокъ, 11 ярмарокъ. 2 водян. мельницы, пивоваренный заводъ.

П. Т.

**Улановъ** — с. Глуховскаго у., Черниговской губ., при р. Локти, впадающей въ р. Сеймъ. Жит. около 3500; 2 церкви, земская школа, сел. бібліотека, 3 ярмарки.

**Уланскій полкъ** — сформированъ въ 1817 г. въ Варшавѣ изъ 1-го дивизиона л.-гв. У. полка, находившагося при гвард. отрядѣ цесаревича Константина Павловича, съ добавленіемъ людей изъ другихъ гвард. кавалер. полковъ, преимущественно уроженцевъ Зап. края, на правахъ старой гвардіи, подъ названіемъ л.-гв. У. Е. И. Выс. цесаревича. Въ 1831 г. шефомъ назначенъ вел. кн. Михаилъ Павловичъ, въ 1849 г. — наследникъ цесаревичъ Александръ Николаевичъ. Послѣдній, по вѣстивши на престолъ, сохранилъ званіе шефа, и полкъ переименованъ въ л.-гв. У. Его Величества. Боевыя отличія: 1) георгиевскій полковой штандартъ (за 1812 г.); 2) 22 георгиевскія трубы (за 1813—14 гг.); 3) знаки на шапкахъ, съ надписью «За отличіе въ турецкую войну 1877—78 гг.».

**Уланскій л.-гв. Ея Имп. Велич. Государыни Императрицы Александры Теодоровны полкъ** — сформированъ въ 1803 г. Боевыя отличія: 1) георгиевскій полковой штандартъ за 1812 г.; 2) 22 георгиевскія трубы за 1813—14 гг.; 3) знаки на шапкахъ съ надписью: «За Телишъ 16 окт. р Балканы 18 дек. 1877 г.».

**Уланъ-Булакскій источникъ** — желѣзистый, въ Забайкальской области, въ 250 верстахъ къ югу отъ Нерчинска, въ Восточной Сибири. Лѣтомъ окружающія источникъ болота дѣлаютъ его мало доступнымъ.

**Уланъ-Ханъ** — соленая грязь, въ юго-зап. части Внутренней (Букевской) киргизской орды, Астраханской губ., недалеко отъ Ханской ставки. Въ дождливое время грязи эти имѣютъ до 40 в. въ длину и около 30 в. въ ширину и дѣлаются непроходимы; въ сухое время остается въ срединѣ небольшое горько-соленое озеро, окаймленное узкой полосой грязей, а остальное пространство, высокая, покрывается тонкимъ слоемъ горькой соли.

**Уланы** — слово татарское: *огланъ*, буквально значить «юноша». Въ Золотой ордѣ *огланами* назывались члены ханской семьи изъ линіи не восходившихъ на престолъ. Оглановъ много сосредоточилось въ Польшѣ, гдѣ они состояли на военной службѣ и гдѣ изъ нихъ и возникли У. Первоначально одѣя-

ние ихъ было чисто татарское; до нашего времени изъ него удержалась одна особенность — квадратный верхъ каски, соотвѣствующій такому же верху шапки монгольской, существующей и понинѣ у нашихъ калмыковъ.

Н. В.

Въ Россіи названіе У. впервые встрѣчается въ проектѣ учрежденія новороссійской ландмилиціи, гдѣ предполагалось сформированіе поселеннаго уланскаго полка, вооруженнаго саблями и пиками. Такой конный полкъ и былъ сформированъ, но получилъ названіе пикинернаго (елсаветградскаго). При имп. Павлѣ образованы еще два подобныя полка: конно-польскій товарищескій и литовско-татарскій конный; однако, названіе У. не употреблялось до 1803 г., когда сформированъ былъ л.-тв. уланскій (нынѣ Ея Имп. Велич. Императрицы Александры Ѳеодоровны) полкъ. Впоследствии сформированы или переименованы изъ драгунскихъ въ уланскіе полки: въ 1805 г. Борисоглабскій, въ 1807 г. — Литовскій и Волинскій, въ 1808 г. — Чугуевскій, въ 1812 г. — Серпуховскій, Вѣлгородскій, Оренбургскій, Владиміргскій и Ямбургскій, въ 1816 г. — Украинскіе уланскіе полки, въ 1817 — л.-тв. У. Его Имп. Выс. цесаревича (нынѣ л.-гв. У. Его Величества), въ 1827 г. — С.-Петербургскій, Курляндскій, Смоленскій и Харьковскій. Въ 1882 г. уланскіе полки, кромѣ двухъ гвардейскихъ, обращены въ драгунскіе.

**Уларь-Будуакъ** (уларь-туана, уларь-донда) яванцевъ или *коньеголовъ гладкій* (*Ancistrodon rhodostoma*) — весьма ядовитая змѣя изъ сем. ямкоголовыхъ змѣй (*Crotalidae*, см.). Изъ принадлежащихъ къ тому-же роду макасиновыхъ змѣй (см.) отличается гладкими (не килеватыми) чешуйками на головѣ и на тѣлѣ. Спина красно-бурая, покрыта темнотурными пятнами съ черной и бѣлой каемкой. Живетъ въ травѣ — въ Сіамѣ и въ западной части о-ва Явы. Изъ всѣхъ яванскихъ змѣй считается туземцами наиболѣе ядовитой.

Ю. В.

**Уларь-Буронгъ** — см. Ужи ложные.

**Уларь-Донда**, *У. Туанъ* — см. Уларь-Будуакъ.

**Уле** (Отто Ule, 1820—1876) — нѣм. писатель, авторъ популярныхъ сочиненій изъ области естественныхъ наукъ: «Das Weltall» (1859, 3 изд.), «Die Natur» (1851), «Physikalische Bilder» (1854—57); «Die neuesten Entdeckungen in Afrika» (1861), «Die Wunder der Sternenwelt» (1877), «Populäre Naturlehre» (1865—67), «Warum und Weil» (1877, 4 изд.; русскій переводъ — «Учебникъ физики въ вопросахъ и отвѣтахъ» — вышелъ въ 1897 г. пятнадцатымъ изданіемъ), «Kleine naturwissenschaftliche Schriften» (1865—68), «Die Erde und die Erscheinungen ihrer Oberfläche» (1873—76).

**Уледи** (стар.) или *уладди* — родъ обуви, въ родѣ тупоносыхъ катаныхъ котовъ, обрамленныхъ кожей, съ ушками для продѣванія привязкъ. У. привязывались къ ногамъ веревками.

**Улей**. — Въ періодъ дикаго пчеловодства человѣкъ вовсе не заботился о жилищѣ

пчелъ. Последніе сами отыскивали себѣ мѣста или въ расщелинахъ скаль или въ какихъ-либо дуплахъ — *бортияхъ*. Но и въ этотъ первичный періодъ человѣкъ пытался выдѣлать принадлежащія ему борти, дѣлая зарубки на стволахъ деревьевъ или вѣшая какіе либо знаки. Однако, съ сокращеніемъ лѣсной площади и съ обособленіемъ собственности, явилась необходимость въ переносныхъ У. Такимъ типомъ первобытнаго У. является *колода*, выдолбленное внутри бревно съ небольшимъ отверстіемъ для входа и выхода пчелъ — *лѣткомъ*. Впоследствии колода преобразовалась въ дуплянку или бездонку, съ тою лишь разницею, что дно дѣлалось отъемнымъ. Но жилища пчелы оставались недоступной для глаза пчеловода, и только съ изобрѣтеніемъ разборнаго У., а затѣмъ подвижныхъ сотъ, начинается правильное и быстрое развитіе ученія пчеловодства и вмѣстѣ съ тѣмъ усовершенствованіе его практическихъ приѣмовъ (см. Пчеловодство, XXI, 871). Честь изобрѣтенія перваго *разборнаго У.* принадлежитъ слѣдуюму Губеру, конструировавшему такъ называемый *книжный У.* Открытіе это дало возможность Губеру, при содѣйствіи сначала слуги, а затѣмъ жены, сына и дочери, сдѣлать много весьма цѣнныхъ наблюденій изъ жизни пчелы, которая дала совершенно новое направленіе пчеловодству. Впоследствии (въ 1814 г.) русскій пчеловодъ Прокопичъ устроилъ досчатый втулочный У. «Петербургъ». Изъ дальнѣйшихъ изобрѣтателей, стремившихся улучшить первоначальный типъ разборнаго У. и главное — уничтожить массу щелей, которыя лишь содѣйствовали охлажденію У., назовемъ Квинби — складной У., закрываемый съ боковъ досками, Геддонъ — У., листы котораго помѣщаются въ ящикъ безъ дна и крышки, Кристи — У. въ видѣ сложнаго У. изъ нѣсколькихъ четырехугольныхъ ящичковъ — рамокъ съ отдѣльнымъ лѣткомъ. Вѣтвицаго — колокольный сложный У., состоящій изъ ящичковъ разной величины, затѣмъ Гамета, бывшаго долгое время ярымъ сторонникомъ неподвижныхъ рамокъ, — соломенный У. — колпакъ, конусообразной формы въ видѣ яйца, изъ нѣсколькихъ отдѣленій, Бингамъ и пр. Нѣкоторое отличіе отъ этого типа имѣетъ У. катол. свящ. Держона, съ *линейками* (для прикрѣпленія сотъ), которыя, кстати сказать, были въ употребленіи еще въ XVII стол. въ Греціи на Цикладскихъ островахъ. Хорошими достоинствами этого У. является: 1) впервые примѣненный футляръ, довольно простой, теплый и вмѣстѣ съ тѣмъ доступный для опытовъ и наблюденій за опытами, 2) стѣнки У. изъ двойныхъ стѣнокъ съ прокладкой бумаги, полотна и т. п., послѣ примѣненія къ этому У. рамокъ Берлепша, о чемъ рѣчь впереди, этотъ У. получилъ весьма широкое распространеніе въ Германіи, Австріи и т. д. Еще болѣе серьезнымъ шагомъ къ прогрессу явилось изобрѣтеніе *рамокъ*, на которыхъ подѣлывалась сотъ, что дало возможность вынимать изъ У. каждый сотъ отдѣльно. Честь этого изобрѣтенія оспаривается двумя извѣстными пчеловодами, Мангстротомъ и Берлепшемъ. Въ

У. первого из них рамки вынимаются сверху, съ крышки У., которая снимается, тогда какъ у Берлепша У. открывается сбоку, какъ шкафъ, и чтобы осмотрѣть переднюю рамку необходимо вынуть всѣ промежуточные, что является слабою стороною этого У. Кроме того—у Лангстрота рамки не соприкасаются ни съ ящикомъ, ни другъ съ другомъ, что препятствуетъ пчеламъ приклеивать рамки къ стѣнкамъ У., тогда какъ у Берлепша рамки смыкаются, которыя образуютъ какъ-бы вторую стѣнку У., но вмѣстѣ съ тѣмъ вызываютъ напрасную потерю работы пчелъ, такъ какъ каждый разъ послѣ осмотра У. онъ старательно задръзываютъ щели между рамками. Въ Россіи по смѣшанному типу Берлепша и Лангстрота устроенъ У. Долинскаго, въ которомъ смыкающаяся съ трехъ сторонъ рамки вынимаются съ потолка. Улучшеніемъ У. Долинскаго занялся польскій пчеловодъ Левицкій, который прежде всего сдѣлалъ рамки изъ тонкихъ пленокъ, затѣмъ смыкающиеся сдѣлалъ только верхнюю планку. Упомянемъ еще объ У. Гравенгорста, сдѣланномъ изъ соломы съ подвижными рамками, вынимаемыми снизу, для чего У. необходимо переворачивать, а также *тѣмечкомъ* У. Заагера, въ которомъ рамки находятся не въ всякомъ положеніи, а въ стоячемъ, и, какъ нѣкоторые пчеловоды свидѣтельствуютъ, не въ пользу устойчивости рамки. Самыя же рамки устроены такъ, что передняя и задняя планки шире верхней и нижней и, кромѣ того, концы первыхъ двухъ планокъ выдаются на  $\frac{1}{4}$  дюйма надъ поперечными: верхней и нижней, благодаря чему ни внизу, ни съ боковъ рамка не можетъ давить пчелъ. Всѣ остальные У. представляютъ собою видоизмѣненіе перечисленныхъ типовъ; не описывая ихъ, укажемъ на наиболѣе распространенные. Улучшенные дуплянки съ приспособленными лнейками Держона, а также рамками Берлепша; У. Куланды, пензенскаго пчеловода, изъ трехъ отдѣленій, надставленныхъ одно на другое: среднее—гнѣздовое и два магазина, вверху и внизу улья; У. швейцарскій, конструированный Бурки и улучшенный Лекероли, по типу Берлепша, но съ увеличенною рамкою; галицкій или славянскій У.; экономическій французскій У. Lapeyrol's'a, безъ надставокъ (магазина) въ одинъ этажъ; У. Дадана, отличающійся большими рамками; У. Рута, сходный съ У. Дадана; У. Кована, съ двойными стѣнками, пространство между которыми заполняется на зиму овсяною мякиною; У. Дубини и т. д. Такимъ образомъ, мы видимъ въ настоящее время, что улучшенные У. (помимо первобытныхъ колоды и дуплянокъ) раздѣляются прежде всего на 2 основныя категории: 1) У. съ неподвижными сотами—улучшенные колоды или дуплянки и 2) У. съ подвижными рамками. Последній типъ является единственно рациональнымъ, такъ какъ даетъ полную возможность слѣдить за жизнью пчелы и руководить ея работою, достоинство, которое отсутствуетъ въ У. первой категории. Рамочные У. съ подвижными сотами можно раз-

дѣлить на три типа по мѣсту выемки рамокъ: 1) англоамериканскій типъ, въ которомъ рамки вынимаются сверху, съ потолка—У. Лангстрота, Дадана, Рута и пр., 2) типъ У. Берлепша, въ которомъ рамки вынимаются сбоку, наиболѣе распространенный въ тѣхъ мѣстностяхъ, гдѣ У. располагаются въ павильонахъ, а потому ставятся одинъ на другой, и 3) типъ Гравенгорста, гдѣ рамки вынимаются снизу, для чего У. необходимо перевернуть дномъ вверхъ. По прикрѣпленію рамокъ внутри У., имѣются два типа ульевъ: 1) У. со стоячими рамками—малораспространенный типъ—У. нѣм. Заагера и Гравенгорста—и 2) У. съ висющими рамками, куда относится громадное большинство У. По фасону рамокъ У. бываютъ: 1) съ высокими и узкими рамками (типъ Берлепша, Левицкаго и пр.), стоякъ, 2) съ квадратными рамками и 3) съ широкими и низкими рамками (типъ Лангстрота, Дадана и проч.)—лежакъ. По прикрѣпленію висячихъ рамокъ къ той планкѣ, на которой онѣ держатся, мы видимъ: 1) У. со смыкающимися рамками частью только вверху (У. Левицкаго, для препятствія выходу теплаго воздуха изъ У.), частью же, какъ у Берлепша, также и съ боковъ (благодаря чему образуется какъ-бы двойная стѣнка У.), 2) У. съ свободными рамками, отстоящими другъ отъ друга, и отъ стѣнокъ У. Въ этомъ случаѣ дѣлались попытки создать какіе-либо распределители (большою частью металлическіе) или другія приспособленія, которыя удерживали-бы рамки на извѣстномъ разстояніи другъ отъ друга. Приспособленія эти должны быть весьма точно и прочно сдѣланы, иначе—неправильное положеніе рамокъ можетъ повлечь къ большимъ убыткамъ. Въ послѣднее же время, для той же цѣли, верхнія и нижнія планки рамокъ стали дѣлать на концахъ болѣе широкими. Смыкающаяся рамки, предохраняя У. отъ потери тепла, вмѣстѣ съ тѣмъ неудобны, 1) потому что при сдвиганіи ихъ гибнутъ неосторожныя пчелы, а 2) потому что пчелы, послѣ каждого осмотра У., стараются задръзывать щели между рамками, и такимъ образомъ тратится напрасно время и энергія пчелъ. Смотря по расположенію рамокъ относительно передней стѣнки У. съ леткою, имѣемъ холодный запасъ—перпендикулярное расположеніе рамокъ, и теплый—параллельное расположеніе. Если рамки какъ гнѣздовые, такъ и магазинныя навѣшиваются въ одинъ рядъ, то У. называются горизонтальными. Наоборотъ—въ вертикальныхъ У. имѣются особыя *магазинныя части*, въ видѣ ряда рамокъ уменьшеннаго размѣра, надставляемыхъ вверху гнѣздовыхъ рамокъ. Магазинная часть, нѣсколько затрудняя работу пчелъ, имѣетъ то преимущество, что въ этомъ отдѣленіи пчелы образуютъ чистый сотовый медъ безъ примѣси перги и дѣтки, что, въ виду дороговизны такихъ сотовъ, является иногда выгоднымъ для пчеловода. При послѣдней конструкціи весьма важно, чтобы всѣ части магазиннаго и гнѣздоваго отдѣленія были точно пригнаны, иначе въ образовавшіяся щели будетъ проходить холодный воздухъ, а

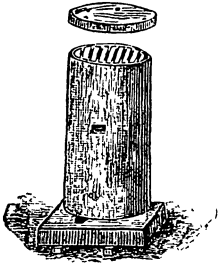

1. Улучшенная дуплянка или колода.

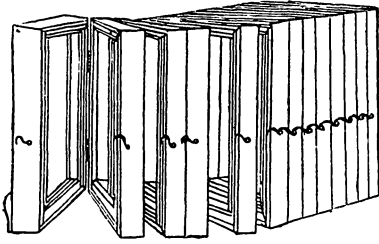

2 Книжный или листовый У. Губера.

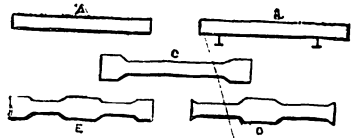

3. Подвижные линейки для сотовъ.



4. Тип широкой и низкой рамки (Лангстрота, Дадана)



5 Тип квадратной рамки.



6 Тип высокой и узкой рамки (Берлепша Левичкаго).



7. Прежняя рамка Лангстрота

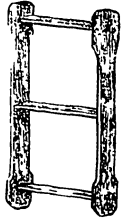

8. Рамка Улья Загера.

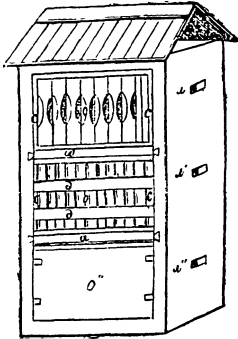

9. Улей Прокоповича (Петербург 1814 г)

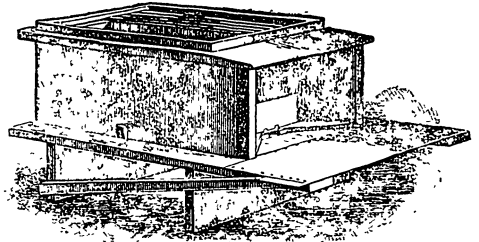
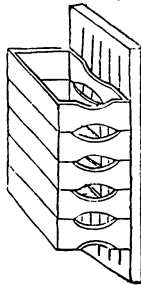

10. Улей Лангстрота с его первыми усовершенствованиями.

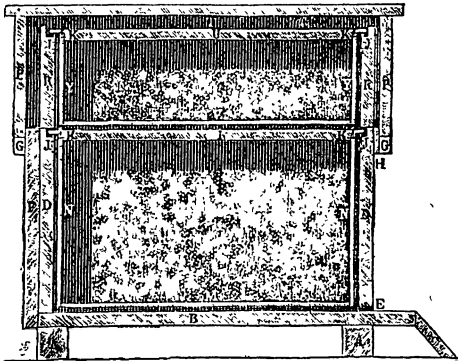

11. Улей Лангстрота с позднейшими усовершенствованиями Дадана.

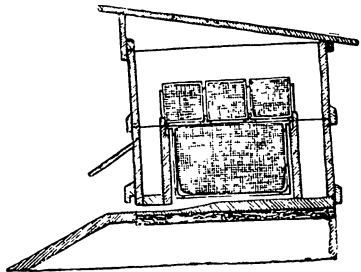

12. Улей Кована с двойными стенками.

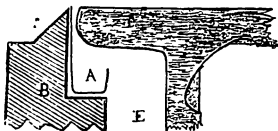

14. Жестяной наугольник (1—разрѣзъ металлической пластинки. 2—стенка улья. 3—жестяной наугольникъ на беруисьмъ грабъ рамки).

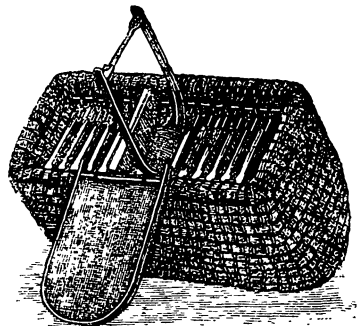

13. Улей Гравенгорста (опрокинутый для выемки рамокъ).

кромѣ того — разстоянія между верхними и нижними рамками будутъ служить препятствіемъ для перехода пчелъ на верхъ — въ магазинное отдѣленіе. Отмѣтимъ еще различіе въ устройствѣ пола У. Наиболѣе рациональнымъ считается отъемный, такъ какъ это даетъ возможность легко и скоро очищать дно У. отъ труповъ пчелъ и другого сора. Въ видахъ той же легкости очистки У. отъ сора, но уже самими пчелами, во многихъ У. устраиваютъ летокъ на уровнѣ пола. Летокъ этотъ конструируется такъ, чтобы его можно было, по желанію, уменьшать и увеличивать. Снаружи, подъ леткомъ, устраиваютъ большую часть *подставную доску*, на которую пчелы садятся прежде, нежели вползти въ У. Въ нѣкоторыхъ У. имѣется по нѣсколько летковъ, но это не всегда является рациональнымъ. *Стѣнки* У., какъ это мы уже могли видѣть изъ вышеизложеннаго, бываютъ обыкновенныя или двойныя, съ прокладкою плохопроводящихъ тепло матеріаловъ или безъ прокладки. Имѣются также соломенные стѣнки, изъ плетеной соломы, или же деревянные стѣнки, обложенныя соломеннымъ матомъ. Въ тѣхъ же видахъ предохраненія пчелъ отъ морозовъ, подъ крышею подъ рамками кладутъ или матъ, концы котораго спускаются съ боковъ крайнихъ рамокъ, внутри У., или же подушку, при чемъ боковые пустяки пространства заполняются мхомъ, сѣномъ, соломою, отрубями и т. д. *Крышки* У. дѣлаютъ или двускатныя, или односкатныя, въ видѣ деревяннаго чехла, отъ-ваемаго сверху У. Въ соломенныхъ У. Граненгорста и др. крышки не имѣются — стѣнки составляютъ съ крышею одно общее. Внутри У. должны быть *заставныя доски* (см. ст. Пчеловодство, XXV, 871) для уменьшенія объема У. при свободныхъ сотахъ или на зиму, для сохраненія тепла, спускаемые параллельно сотовымъ рамкамъ. Снаружи У. могутъ быть *окрашены* масляною краскою и по возможности въ разные цвѣта, чтобы пчелы легко узнавали свое жилище. При свободномъ мѣстѣ, полезнѣе разставлять У. на нѣкоторомъ разстояніи другъ отъ друга (см. Пасѣка).

*В. Каратыгинъ.*

**Улей** — журн., издававшийся ежемѣс. въ СПб. съ 1811 по 1812 г. В. Г. Анастасевичемъ.

**Улекенитъ** (боронатрокальцитъ) — рѣдкій минералъ, химич. составъ  $\text{BaO} \cdot \text{CaNa} \cdot 6\text{H}_2\text{O}$ .

**Улемеы** — см. Турция (XXXIV, 226).

**Улео** (Улеотрескъ) — оз. въ Финляндіи, см. Улео, р.

**Улео** (по-фински *Оулу*) — одна изъ важнѣйшихъ р. сѣв. Финляндіи, впадающая въ сѣв. часть Ботническаго зал. Собственно названіемъ У. означается р., вытекающая изъ оз. Улеотрескъ или Оулу-іерви и имѣющая до впаденія въ море длину ок. 101 км. (94,7 в.) при глубинѣ отъ 1,8 до 5,5 м. и шир. отъ 300 до 650 м. Изъ многочисленныхъ пороговъ этой рѣки наиболѣе значительны Нискакоски, Ахласкоски, Пюхэкоски и Мерикоски; по этимъ порогамъ нагруженныя бочки со смолою лодки проводятся опытными присяжными лодчанами. Благодаря обширнымъ расчисткамъ пороговъ, движеніе лодокъ по У. теперь менѣе опасно, чѣмъ прежде, но все-же

сопровождается нерѣдко несчастными случаями. Вверхъ по р. лодки проводятся частью волокомъ или проталкиваются шестами, у Пюхэкоски лодки приходится вести на протяженіи ок. 10 км. въ объѣздъ порога. Оз. У. (Улеотрескъ) лежитъ на высотѣ 122 м. надъ ур. моря, имѣетъ въ дл. до 80 км. и занимаетъ 984 км. (865 кв. в.), изъ которыхъ 113 км. занято островами. Въ это оз. собираются воды бассейна У., занимающаго, по Стрѣльбицкому, 19634 кв. км. (17300 кв. в.) съ населеніемъ болѣе 50000 чел. Вся система У. имѣетъ въ длину ок. 300 км. Главную часть верховьевъ У. составляетъ система озеръ, соединенныхъ рѣчками, начинающаяся у подошвы Маанселькэ нѣсколькими мелкими озерами, воды которыхъ изливаются въ оз. Энетти-іерви, откуда рядъ связанныхъ между собою озеръ тянется мимо г. Кааны до оз. У. Эта часть системы представляетъ отъ Энетти-іерви до оз. У. 20 болѣе крупныхъ пороговъ, которые (кромѣ двухъ верхнихъ) расчищены и канализированы въ 1863 — 77 гг. На двухъ самыхъ большихъ Койвукоски и Эммэ (выше и ниже г. Кааны) устроены шлюзы. Кромѣ этой системы, въ озеро У. впадаетъ система связанныхъ между собою озеръ съ расчищенными порогамъ, начинающаяся въ углу между Маанселькэ и Кайнунселькэ и устанавливающая сообщеніе съ Русской Кареліей. Система р. У. имѣетъ очень важное значеніе для Сѣв. Финляндіи, какъ по значительному рыбному промыслу (семги, тайменя, сиговъ, ряпушки и др.), такъ въ особенности въ качествѣ пути сообщенія; по этой системѣ провозятся въ лодкахъ большія количества смолы, дерева и др. товаровъ.

*Н. Кн.*

**Улеборгская губернія** (Uleåborgs och Kajana län) — наибольшая изъ губерній Финляндіи; занимаетъ сѣв. часть страны и граничитъ на СЗ со Швеціей, на С съ Норвегіей, на СВ и В съ Архангельской губ., на Ю съ губ. Куопіоской и Вазаской, на З омывается Ботническимъ зал. Все пространство ея 165641 кв. км. (145764 кв. в.), что составляетъ 44,3% всей поверхности Финляндіи; на долю суши приходится 156979 кв. км. или 94,8% поверхности губ., на долю озеръ 8662 кв. км. или 5,2%. У. губ. обнимаетъ собою часть прежнихъ областей Эстерботтенъ и Вестерботтенъ (къ З отъ хребта Оунасселькэ), а также финскую Лапландію. Южная (Эстерботтнйская) часть У. губ. представляетъ склонъ къ Ботническому зал. и перерѣзана многочисленными рѣчками. Внутреннія части губерніи наполнены высокими градами озеръ, изъ которыхъ наиболѣе важны Маанселькэ, Суоменселькэ и Кайнунселькэ, съ вершинами до 480 м. (1575 фт.), песчаными пространствами и многочисленными озерами, изъ которыхъ особенно важны относящаяся къ системѣ р. Улео и оз. Оулуіерви, а также озера вост. склона Маанселькэ, относящаяся уже къ системѣ Бѣлаго моря (Уидкятка и др.). Изъ рѣкъ этой части У. губ. болѣе значительныя: Кеми, Симоіоки. Іа-іюки, Улео или Оулу-іюки, Сіпка-іюки, Пюхэ-іюки, Кала-іюки. Значительное пространство занимаетъ также болота. Прибрежная часть предста-



вляеть низменную равнину, перерѣзанную идущими къ морю озамн. Почва по большей части мало плодородна и земледѣіе очень ненадежно вслѣдствіе частыхъ ночныхъ морозовъ, особенно во внутреннихъ частяхъ. Побережье километровъ на 50—100 хорошо воздѣлано, во внутреннихъ частяхъ въ значительныхъ размѣрахъ занимаются осушениемъ и воздѣлываніемъ болотъ, а также подсѣчнымъ хозяйствомъ. Вообще сѣють болѣе ячмень, чѣмъ рожь, которой чаще вредятъ морозы. Луга и пастбища хороши и скотоводство играетъ важную роль. Прибрежнія пространства лишены лѣса, во внутреннихъ — лучшіе лѣса въ Финляндіи; добывается много смолы. Въ рѣкахъ много семги и тайменя. Мѣстами добывается жемчугъ. Хорошіи заработокъ населенію доставляетъ охота. Во многихъ мѣстахъ имѣется озерная и болотная желѣзная руда; въ приходѣ Кусамо есть мѣдныя руды. Населеніе этой части состоитъ преимущественно изъ финновъ карельской вѣтви; по берегамъ много шведовъ. Относился къ У. губ. часть Вестерботтена по характеру своему похожа на внутреннія части Эстерботтена. Лапландская часть У. губ. покрыта множествомъ отдѣльныхъ возвышеній, безплодныхъ равнинъ, болотъ и торфяниковъ. Посѣвы хлѣбовъ и корнеплодныхъ растений здѣсь крайне незначительны, по картофель, рѣпа и ячмень воздѣваются все-же до оз. Энаре. До этого послѣдняго простираются и лѣса. Много ягодъ. Рѣки богаты рыбою. По Ивалоюки добывается золото. Коренное населеніе составляютъ лопари, занимающіеся оленеводствомъ, частью рыболовствомъ и разведеніемъ рѣпы. Главная часть населенія — финны, занимающіеся земледѣіемъ, скотоводствомъ и рыболовствомъ. Образъ жизни финновъ переняла и часть лопарей. Климатъ У. губ. очень суровый, особенно въ сѣв. ея части; по Игнаціусу, въ

	Среди. годов.	Высшая годов.	Низшая годов.
Карлэ (65° с. ш.) . . .	+2,37	+5,51	+0,09
Г. Улеборгъ (65°1') . . .	+2,09	+3,90	-0,20
Г. Каина (64°13') . . .	+1,90	+2,70	+1,20
Пиппола (64°11') . . .	+1,52	+3,33	-0,44
Г. Торнео (65°61') . . .	+0,99	+2,40	-1,70
Соданкюлэ (67°25') . . .	-0,80	+0,40	-2,80
Муоніоннска (67°59') . . .	-2,60	-1,40	-4,50

Среднія температуры по мѣсяцамъ:

	г. Каина.	г. Торнео.
Январь (нов. ст.) . . .	-12,5	-12,9
Февраль . . . . .	- 9,9	-12,1
Мартъ . . . . .	- 4,9	- 6,9
Апрѣль . . . . .	- 0,3	+ 1,6
Май . . . . .	+ 5,9	+ 1,9
Іюнь . . . . .	+14,3	+13,1
Іюль . . . . .	+17,7	+17,0
Августъ . . . . .	+14,4	+13,5
Сентябрь . . . . .	+ 8,0	+ 7,5
Октябрь . . . . .	+ 3,1	+ 1,7
Ноябрь . . . . .	- 5,4	- 5,5
Декабрь . . . . .	- 8,1	- 9,7
Разность между самымъ теплымъ и самымъ холоднымъ мѣсяцемъ . . .	30,2	29,9

Высшія температуры, наблюдавшіяся въ 1873—80 г., по Игнаціусу, были: въ Улеборгѣ +29°, въ Торнео +29,5; низшія: въ Улеборгѣ —37,5, въ Торнео —38°. въ Соданкюлэ —44,5°, въ Киттилэ —43°. Общее пространство болотъ и торфяниковъ въ 1869 г. составляло 34,7% всей поверхности У. губ.; съ тѣхъ поръ оно нѣсколько уменьшилось. Жители къ 1 января 1899 г. было 273290 (136828 мѣч., 136462 жнщ.), изъ нихъ 22126 чел. въ городахъ. На 1 кв. км. приходилось 1,7 чел. (наимеѣе населенная губернія Финляндіи, въ которой приходится 7,9 жит. на 1 кв. км.). Говорящіе на финскомъ языкѣ сильно преобладаютъ надъ шведами; послѣдніе составляютъ менѣе 1%. Изъ 16564100 гектаровъ земли въ концѣ 1896 г. принадлежало казнѣ 12592378, духовенству 54129, нефинляндскимъ гражданамъ 1305, остальнымъ владѣльцамъ 3916238. Изъ 15590 собственниковъ въ томъ-же году имѣло менѣе 5 гектаровъ 8961, отъ 5 до 25 гект.—6103, отъ 25 до 100 гект.—517, болѣе 100 гект.—9. Торпарей (мелкихъ арендаторовъ) было 6178. Земледѣіе развито мало; по даннымъ 1885 г. воздѣланная земля составляетъ лишь 0,39% всей поверхности У. губ. Въ 1898 г. посѣяно ржи 30029 гкл., ячменя 86103, овса 17632, смѣшаннаго посѣва 491, картофеля 73339; собрано ржи 185956 гкл., ячменя 393764, овса 84937, смѣшаннаго посѣва 2258, картофеля 356071, рѣпы и другихъ корнеплодныхъ 10353, льна 1047 кгр., конопли 38471. Вообще урожай въ У. губ. подвержены гораздо большаи колебаніямъ, чѣмъ въ южн. Финляндіи. Въ хорошіе годы они бывають здѣсь лучше, чѣмъ тамъ, но въ худіе—гораздо хуже. Въ 1898 г. было лошадей 22501, жеребятъ 2023, быковъ 7372, коровъ 131473, телятъ 31075, овецъ 130580, свиней 6037, козъ 63, оленей 118778, куръ 15563, др. домашнихъ птицъ 39. По состоянію скотоводства У. губ. занимаетъ одно изъ послѣднихъ мѣстъ въ Финляндіи. По размѣрамъ лѣсопромышленности У. губ. занимаетъ третье мѣсто среди губерній Финляндіи. Въ 1897 г. было лѣсопильныхъ заводовъ 46, изъ нихъ 13 съ паровыми, 33 съ водяными двигателями; рабочихъ на нихъ 1951; распилено бревенъ 1468238 штукъ, валовая стоимость производства 6728239 фин. мар. По общему пространству лѣсовъ У. губ. занимаетъ первое мѣсто въ Финляндіи; ихъ всего 9052681 гект., въ томъ числѣ казенныхъ 7078081. У Ивалоюки производится добыча золота въ небольшихъ размѣрахъ: въ 1899 г. добыто 2620 грм. Наибольшая цифра добычи была въ 1871 г.—56692 грм., затѣмъ добыча золота упала до 5759 грм. (въ 1878 г.), снова поднялась до 20464 грм. (въ 1881 г.), упала до 4761 грм. (въ 1886 г.), поднялась до 22864 (1889), уменьшилась до 4120 грм. (1893), поднялась до 9926 (1895) и снова упала. Фабрикъ и заводовъ въ 1897 г. было 437, съ 4186 рабоч. и производствомъ на 14290795 м.: изъ нихъ въ городахъ и мѣстечкахъ 236, съ 2334 рабоч. и производствомъ на 3884227 м. Изъ производствъ болѣе значительныя: металлическія и литейныя — 73 зав., 440 рабоч., 800134 м.; кожевенныя—37 зав., 659 рабоч.

4542668 мар.; издѣлія изъ кости, дерева, каучука и т. п.—56 зав., 1896 рабоч., 5751290 м.; пивоваренное—6 зав., 55 рабоч., 254707 мар.; другія заведенія для приготоуенія състныхъ припасовъ и предметовъ роскоши—96 зав., 191 рабоч., 323974 м.; приготоуеніе одежды—51 зав., 213 рабоч., 287362 м. Паровыхъ машинъ въ 1897 г. было 40, въ 944 лошадиныхъ силы. Торговля невелика; главные предметы вывоза—дерево, смола, масло и семаг. Торговый флотъ У. губ. къ 1 января 1900 г. состоялъ изъ 25 парусныхъ судовъ въ 2986 рег. тонна и 43 паровыхъ въ 626 рег. тонна. По зап. части У. губ. проходитъ до г. Улеборга жел. дорога. Въ 1896 г. дѣтей школьнаго возраста (7—15 лѣтъ) было 51412, изъ нихъ училось въ элементарныхъ школахъ 668, въ постоянныхъ народныхъ школахъ 6225, въ передвижныхъ школахъ 26649, въ воскресныхъ и т. п. школахъ или дома 16074, въ школахъ для глухонѣмыхъ, слѣпыхъ и тому подобныхъ 19; дѣтей, не учившихся въ этомъ году, но обучавшихся раѣе—296, вовсе не учившихся—1263. Народныхъ школъ сельскихъ въ 1898—99 г. было 141, всѣ финскія; изъ нихъ школы для мальчиковъ 8, для дѣвочекъ 8, смѣшанныхъ 125; учениковъ въ высшихъ народныхъ школахъ (högre folkskolor) было 5648 (2963 мальч. и 2685 дѣв.), въ низшихъ народныхъ школахъ (barnskolor)—3183; есть еще школа молочнаго хозяйства. Въ городахъ имѣлись: шведскій и финскій казенные полные лицей (въ Улеборгѣ), шведскій неполный частный лицей для дѣтей об. пола (въ Брагестадѣ), финскій неполный частный лицей для дѣтей об. пола (въ Каайнѣ), элементарная казенная финская школа (въ Брагестадѣ), такая же школа для дѣтей об. пола (въ Торнео), частная финская жен. гимназія (въ Каайнѣ), казенная финская и шведская жен. гимназія, частная шведская и двѣ финскія (въ Улеборгѣ), жен. учительская семинарія (въ Брагестадѣ), школа для глухонѣмыхъ (въ Улеборгѣ), мореходная школа (въ Улеборгѣ), двѣ коммерческія школы (въ Улеборгѣ и Брагестадѣ), 4 финскія низшія ремесленные школы (въ Улеборгѣ, Брагестадѣ, Торнео и Каайнѣ), финская высшая ремесленная школа (въ Улеборгѣ), финская промышленная школа съ дневнымъ и вечернимъ курсами (въ Улеборгѣ); кромѣ того въ различныхъ собственно народныхъ городскихъ школахъ обучались 1958 чел. (966 мальч., 992 дѣв.). Разнаго рода лѣчебныхъ заведеній въ 1899 г. было 21, изъ нихъ 19 въ городахъ и 2 въ селеніяхъ. Лицъ, пользующихся поддержкой сельскихъ общинъ, было въ 1899 г. 10667 чел. или 3,9% населенія; сумма расходовъ на нихъ равнялась 456140 м. или по 1,64 м. на 1 жит. Въ городахъ помощью пользовались 1169 чел., израсходовано на нихъ 58827 мар. Доходы и расходы сельскихъ обществъ въ 1899 г.—754775 м. и 816674 м., городовъ—833345 и 924695 м. На школы израсходовали сел. общ. 182171 мар., города—124538 мар. У. губ. дѣлится на 6 уѣздовъ: Улеборгъ, Каайна, Косми, Лаппмаркенъ, Саао и Хааиа-Іерви. Городовъ 5: Улеборгъ (въ

1898 г. 15042 жит.), Косми (1251), Торнео (1414), Каайна (1177). Брагестадъ (3239). Деревень 344. Н. Кн.

**Улеборгъ** (по-фински *Oulu*)—г. г. гор. Улеборгской губ., при устьѣ р. Улео, на берегу Вотчинскаго заа.: соединенъ жел. дор. съ сѣтью финляндскихъ жел. дорогъ. Жителей (1898) 15042; преобладаютъ финцы (въ 1890 г. изъ 12665 жит. финновъ было 11965). Наибольше значительное промышленное учрежденіе—кожевн. зав., съ годовымъ производствомъ въ 2500 тыс. фин. марокъ. Значительная торговля. Предметы вывоза—смола (70000—90000 гкл.), расплавленный лѣсъ, масло (около 200000 кгр.), кожа и другіе продукты скотоводства. Гавань не вполнѣ удобна; дополиненіемъ къ ней является соединенная съ У. жел. дорогою гавань Тонпикасунди. Таможенные сборы въ 1899 г. равнялись 879902 фин. марокъ. Учебныя заведенія см. выше. Улеборгская губ. Памятникъ поэту и оратору Михаилу Франиену, уроженцу города. Доходы города въ 1899 г.—396609 фин. мар., расходы—521700 фин. м., въ томъ числѣ на школы—64102 м., на врачбн. часть—12564 м. Городскія имущества оцѣнены въ 2068215 м.; городской долгъ—874804 м. У. съ давнихъ поръ былъ важнымъ торговымъ пунктомъ; въ 1590 г. здѣсь былъ построенъ укрѣпленный замокъ, разрушенный въ 1793 г. ударомъ молнии. Въ 1610 г. У. получилъ городскія права и привилегіи. въ 1714 г. былъ разграбленъ, въ 1822 г. сильно пострадалъ отъ пожара; въ 1854 г. обширные склады лѣса и смолы были сожжены англичанами. Н. Кн.

**Улередорфскій** (Ullersdorf) землестодистый **сѣрный источникъ**—въ Австріи, на высотѣ 388 м. н. ур. моря, въ разстояніи получаса отъ Петерсдорфа. Хорошо устроенное гидротаническое учрежденіе.

**Улики**—особый видъ доказательствъ въ уголовномъ процессѣ. Подъ У. понимаются обстоятельства и факты, которыми можно выяснитъ или подтвердить что-либо, относящееся къ данному процессу, путемъ вывода изъ нихъ заключенія по вопросамъ, существеннымъ для дѣла. У., сабдовательно, могутъ быть обстоятельствами по своему существу безразличнымъ, но получающимъ значеніе послѣ тщательнаго сопоставленія съ рядомъ другихъ обстоятельствъ, послѣ приведенія ихъ въ связь съ событиями, важными въ данномъ случаѣ. По опредѣленію А. Ѳ. Коии, «улики—это обстоятельства, которыя лишь въ известной совокупности, связанныя между собою цѣпью умозаключеній и логикою фактовъ, могутъ составить доказательство. Это отдѣльные кусочки, разноцвѣтные камушки, сами по себѣ не имѣющие ни цѣнности, ни значенія, и только въ рукахъ опытнаго и добросовѣстнаго мастера, связанные крѣпкимъ цементомъ мысленія, образующіе болѣе или менѣе цѣнную картину» («За послѣдніе годы», 167). Въ проектированномъ составителями судебныхъ уставовъ главѣ о силѣ судебныхъ доказательствъ предполагалось слѣдующее опредѣленіе улики: «У. признается всякое обстоятельство, изъ котораго можно вывести заключеніе или о событіи преступ-

ленія, или о винѣ подозрѣваемого лица. Тѣ только У. могутъ быть приняты во вниманіе при рѣшеніи дѣла, которыя имѣютъ несомнѣнную связь съ предметомъ сужденія» («Объяснительн. записка», 1863, стр. 369—371). Такъ какъ У. могутъ быть самыя разнообразныя данныя, приобретающія значение только благодаря ихъ истолкованію, то при пользованіи ими особенно слѣдуетъ остерегаться одностороннихъ и поспѣшныхъ выводовъ; каждая У. должна быть тщательно анализирувана, всѣ выводы изъ нея взвѣшены и только тогда она можетъ войти въ число доказательствъ, послужить основаніемъ для судебного приговора. Выдѣленіе У. изъ ряда другихъ доказательствъ имѣло значеніе при господствѣ формальной теоріи доказательствъ; тогда У. разсматривались какъ косвенныя доказательства, на основаніи которыхъ нельзя было приобрести полнаго убѣжденія въ виновности подсудимаго. Съ исчезновеніемъ формальной теоріи и предоставленіемъ оцѣнки всѣхъ доказательствъ судейскому убѣжденію, У. стали, юридически, такимъ-же доказательствомъ, какъ и всѣ другія; отношеніе къ нимъ опредѣляется общими условіями, при которыхъ слагается внутреннее убѣжденіе судей. Въ теоріи У. раздѣляются иногда, по степени близости къ дѣлу, на тяжкія и легкія, близкія и отдаленныя, посредственныя и непосредственныя; въ болѣе старой литературѣ было принято раздѣленіе ихъ на предшествующія преступленію (прежняя жизнь подсудимаго, его привычки), совпадающія съ совершеніемъ преступленія (кровь на платьѣ, оружіе) и слѣдующія за преступленіемъ (бѣгство, скрытіе слѣдовъ). Всѣ эти дѣленія никакого практическаго значенія въ настоящее время не имѣютъ и могутъ служить лишь какъ указанія для группировки улыкъ въ видѣхъ удобства изложенія. Ср. Жиряевъ, «Теорія У.» (1855); Уильзъ, «Опытъ теоріи косвенныхъ У.» (пер. А. М. Унковскаго, 1864); Bonnier, «Traité théorique et pratique des preuves en droit civil et en droit criminel» (1888).

А. Тимофеевъ.

**Улитка** (Cochlea) — часть внутренняго уха, свойственная большинству позвоночныхъ и представляющая собой выступъ нижней части (pars inferior s. sacculus) внутренняго уха (см. Позвоночныя и Ухо). Названіе свое получила въслѣдствіе того, что У. представляетъ у различнѣхъ позвоночныхъ различныя степени закручиванія. У млекопитающихъ она достигаетъ наибольшей сложности и число ея оборотовъ варьируетъ отъ 1½ до 5 (2½ у человека). Только у низшихъ млекопитающихъ (Monotremata) она образуетъ лишь одинъ неполный оборотъ, что свойственно и нѣкоторымъ птицамъ, тогда какъ у болѣе высоко стоящихъ формъ часть, соответствующая У., не образуетъ завитка вовсе. Сначала разсмотримъ наиболее сложную форму У., свойственную млекопитающимъ. Наружная костная У. у нихъ гораздо большаго діаметра. Чѣмъ внутренняя перепончатая, при чемъ просвѣтъ первой является округлымъ, а просвѣтъ второй треугольнымъ. На внутренней стѣнкѣ костной У., параллельно ея оборотамъ, тянется

костное утолщеніе, представляющее собой какъ-бы ось, вокругъ коей У. закручена, и продолжающееся въ полость У. въ видѣ костной пластинки (lamina spiralis ossea), расщепляющейся на двѣ губы: верхнюю (labium tympanicum) и нижнюю (labium vestibulare). Края этихъ губъ соединяются съ противоположной стѣнкѣ У. двумя расходящимися подъ острымъ угломъ перепонками: основной (membrana basilaris), лежащей въ одной плоскости съ lamina spiralis, и Рейсснеровой (membrana Reissneri). Эти обѣ перепонки и представляютъ собой двѣ стѣнки треугольной въ разрѣзѣ перепончатой У., тогда какъ ея третья стѣнка уже не виситъ свободно въ полости костной У., а плотно прилегасть къ ея стѣнкѣ въ пространствѣ между мѣстомъ прикрѣпленія основной и Рейсснеровой перепонки и соединена съ стѣнкѣ костной У. особой связкой (ligamentum spirale), продолжающейся въ волокна основной перепонки. Съ sacculus У. сообщается посредствомъ узкаго канала (canalis reuniens). Такимъ образомъ полость костной У. является подѣленной на три участка, изъ коихъ средній (scala media) представляетъ собой полость кожистой У., и два крайнихъ: верхній (scala vestibuli) и нижній (sc. tympani), сообщающихся между собой на вершинѣ У. У млекопитающихъ видѣльные элементы основной перепонки превращены въ сложный слуховой аппаратъ, такъ наз. Кортиевъ органъ (см. и Слуховыя клѣтки), коего зачатокъ имѣется уже у птицъ и высшихъ гадовъ. У основанія костной У., недалеко отъ круглаго окна, лежитъ отверстіе, ведущее въ узкій каналъ—улитковый водопроводъ (Aquaeductus cochleae), при помощи коего выполненная лимфатической жидкостью (перилимфой) полость костной У. сообщается съ лимфатической системой головы. Каналъ этотъ (иначе ductus perilymphaticus) имѣется уже у гадовъ и даже амфибій, при чемъ онъ беретъ начало отъ sacculus. У нѣкоторыхъ рыбъ (круглоротыхъ, химеръ) нѣтъ зачатка У., но у многихъ sacculus образуетъ небольшой выступъ (recessus sacculi s. lagena), который у нѣкоторыхъ, однако, превышаетъ по величинѣ sacculus. У низшихъ рыбъ sacculus и lagena имѣютъ одно общее слуховое пятно, т. е. одинъ комплексъ слуховыхъ окончаній, но у большинства lagena получаетъ самостоятельное окончаніе слухового нерва (papilla acustica lagenaе), обособляющееся отъ обоего съ sacculus комплекса окончаній (Macula acustica sacculi). У высшихъ амфибій отъ papilla acustica обособляется еще новый комплексъ нервныхъ окончаній (papilla acustica basilaris), соответствующій окончаніямъ основной перепонки вышестоящихъ формъ, т. е. Кортиеву органу, но не имѣющей его сложности. Начиная съ гадовъ—У. все болѣе обособляется отъ sacculus и у нѣкоторыхъ гадовъ она соединена уже узкимъ каналомъ (S. reuniens) съ sacculus и обнаруживаетъ наклонность къ изгибанію, а у крокодиловъ отношенія основной перепонки и прочихъ частей перепончатой У. напоминаетъ то, что мы видѣли у млекопитающихъ. Начиная съ птицъ—закручиваніе настолько сильно, что на-

звание *У.* является вполне соответствующим ее формѣ, хотя строение нервныхъ окончаний основной перепонки все еще не достигаетъ той сложности, какъ у млекопитающихъ.

#### В. Шмидкевичъ.

**Улитки.**—Слово *У.* употребляется въ двухъ существенно различныхъ смыслахъ: 1) *У.* называютъ всѣхъ вообще брюхоногихъ моллюсковъ (*Gastropoda*), наземныхъ, прѣсноводныхъ и морскихъ, и 2) въ частности *У.* называютъ представителей сем. *улитковыхъ* (*Helicidae*) и нѣсколькихъ близкихъ къ нему семействъ изъ наземныхъ легочныхъ моллюсковъ. Семейство *улитковыхъ* или *У.* (*Helicidae*), въ самомъ тѣсномъ смыслѣ слова, обнимаетъ лишь большую часть многочисленныхъ родовъ, на которые распался прежній родъ *улитка* (*Helix*), и южноамерик. родъ *Strophocheilus* (= *Bulimus*). Семейство это въ такомъ ограниченномъ смыслѣ слова характеризуется отсутствиемъ ножныхъ желобковъ (продольныхъ желобковъ надъ краснѣ нога), краевыми зубами радулы съ широкими короткими основными пластинками и съ однимъ или нѣсколькими зубцами, несидящими на среднемъ зубцѣ, и по большей части расширеннымъ или завороченнымъ краемъ раковины. Въ числѣ нѣсколькихъ тысячъ видовъ *У.* населяютъ сушу жаркаго, умѣреннаго и частью холоднаго пояса. Наибольшаго богатства и разнообразія онѣ достигаютъ въ жаркихъ и влажныхъ странахъ, хотя нѣкоторые водятся даже въ пустыняхъ съ крайне скудною растительностью. Питаются растительными веществами и могутъ приносить мѣстами ощутительный вредъ, истребляя полезныя растения. Виды, водящіеся въ жаркихъ и сухихъ мѣстностяхъ, обладаютъ способностью выдерживать, втянувшись въ раковину и закрывъ отверстие ея тонкой пленкой изъ отвердѣвшей слизи, продолжительную засуху въ состояніи скрытой жизни. Извѣсны случаи, когда *У.*, напр. пустынная *У.* (*Helix desertorum*), оживала послѣ пребыванія въ коллекціи въ музеѣ въ течение нѣсколькихъ лѣтъ. Виды холоднаго и умѣреннаго поясовъ впадаютъ въ зимнюю спячку, также закрывая отверстие раковины перегородкою изъ засыхающей и твердѣющей слизи (эпифрагму), и зарываясь подъ мохъ, въ землю и т. п. Съ наступленіемъ благоприятныхъ условий (влажности, температуры) животныя выходятъ изъ состоянія спячки, разрушаютъ закрывающую отверстие раковины эпифрагму и начинаютъ вести обычный образъ жизни. *У.* размножаются яйцами, которые откладываютъ въ землю, подъ опавшіе листья и т. д. Многочисленность видовъ и разнообразностей *У.* и весьма ограниченная способность ихъ къ передвиженію и расселенію дѣлаютъ ихъ удобнымъ объектомъ для зоогеографическихъ изслѣдованій и для сужденій о происшедшихъ измѣненіяхъ въ распредѣленіи суши и воды. Большой интересъ представляютъ фауны острововъ, представляющія множество мѣстныхъ видовъ. Практическое значеніе *У.* для человѣка двояко: нѣкоторые виды приносятъ болѣе или менѣе значительный вредъ, истребляя полезныя растенія, другіе виды—употребляются въ пищу.

Изъ послѣднихъ особенно извѣстна *виноградная У.* (*Helix s. Pomata pomata*). Толстая, почти шаровидная раковина ея бѣловатая, желтоватая или буроватая цвѣта съ 4 неясными продольными полосами, достигаетъ 45 мм. въ діаметрѣ и въ высоту. Водится въ большомъ количествѣ въ Средней Европѣ и съ давнихъ поръ употребляется въ пищу, мѣстами даже нарочно разводится. Она встрѣчается какъ въ виноградникахъ (гдѣ можетъ приносить иногда ощутительный вредъ, объѣдая почки), такъ и вообще въ сухихъ и особенно въ холмистыхъ мѣстностяхъ съ кустарниковою и травянистою растительностью. Яйца около 7,5 мм. въ діаметрѣ отлагаются кучками по 60—80 штукъ въ ямки въ землѣ глубиною въ 25—40 мм. Въ Италіи въ большомъ количествѣ употребляется въ пищу *Helix aspersa* и нѣкоторые другіе виды; много *У.* употребляется въ пищу и въ Испаніи, у насъ съѣдобна *крымская У.* (*Helix taurica*) и др. На табл. I Моллюски фиг. 9—11 изображены три весьма обыкновенныхъ въ Европѣ вида. Изъ нихъ *Helix pomagalis* можетъ сильно вредить садамъ.

Н. Кн.

**Улиткиекъ**—переводное (съ нѣмецкаго—*Schneckenkek*) названіе растений изъ рода *Medicago* (см. Медунка), большинство видовъ котораго имѣютъ свернутые на подобіе раковины улитки плоды.

**Улитовыя** (*Totapinae*)—одно изъ подсемействъ ржанковыхъ гризцъ (*Charadriidae*), отличающееся существованіемъ перепонки, соединяющей основанія средняго и наружнаго пальцевъ, и положеніемъ ноздрей въ основной четверти клюва. Къ *У.* принадлежатъ изъ европейскихъ родовъ сукальня или веретеники (*Limosa*), улиты (*Totapna*, см.), плавунички (*Phalagopus*, см.), крошнелфы (*Numenius*, см.), кулики-сороки (*Haematopus*, см. Кривокъ) и ходоулочки (*Himantopus*, см.).

Ю. В.

**Улиточная записка**—договоръ объ уступкѣ правъ на наследство въ губерніяхъ Черниговской и Полтавской: институтъ Литовскаго статута, оставленный въ силѣ нашимъ законодательствомъ (т. X, ст. 710). Названіе *У.* дано судебной практикой и заимствовано отъ малороссійскаго слова *уливати*—уступать, передавать. Изъ сопоставленія статей 710 примѣч. и 1266 т. X, 1 ч. вытекаютъ слѣдующія положенія: 1) предметомъ *У.* записи можетъ быть только наследство уже открывшееся, точнѣе—право на наследственное имущество, а равно право на отысканіе такого имущества, но не самое имущество; 2) приобретатель права (согласно разъясненію сената) приобретаетъ право по *У.* записи можетъ всякое правоспособное лицо) властенъ только въ лицѣ наследника отыскивать наследственное имущество; 3) наследникъ, уступившій свое право, прекращаетъ тѣмъ самымъ всѣ свои отношенія къ наследству; 4) приобретатель получаетъ право на все имущество и вмѣстѣ съ тѣмъ отвѣчаетъ по всѣмъ обязательствамъ (рѣш. гражд. кассац. дпт. 1892 г., № 86); 5) онъ долженъ совершить всѣ дѣйствія, закономъ установленныя, для окончательнаго приобрѣтенія наслед-

ственного имущества и правъ, входящихъ въ составъ его; 6) У. запись не есть отречение отъ наслѣдства, а отчужденіе правъ на него. Порядокъ совершенія У. записей былъ заимствованъ закономъ изъ Литовскаго статута; сущность его заключалась въ личномъ *сознаніи* записи предъ мѣстнымъ судомъ и въ запискѣ ея въ книгу суда, съ соответствующей надписью на актѣ. Старая практика въ случаяхъ, когда наслѣдство ожидало еще явки наслѣдника, знала особый порядокъ производства—*довершеніе* У. записи, т. е. предварительное разсмотрѣніе наслѣдственныхъ правъ лица, выдавшаго запись, при чемъ съ получившаго запись взыскивались крѣпостныя пошлины. По Судебнымъ Уставамъ, У. запись признаются нотаріальными актами (ст. 66, 69, 158 Нотар. полож.), вслѣдствіе чего совершеніе крѣпостнаго акта между выдавшимъ и получившимъ У. запись не требуется даже въ томъ случаѣ, когда получившій запись осуществилъ приобретенное имъ право (рѣш. гражд. кассац. департ. 1892 г. № 86, 1876 г., № 450). Наслѣдникъ, уже осуществившій свое наслѣдственное право, не можетъ передать недвижимаго имѣнія посредствомъ У. записи, а долженъ совершить крѣпостной актъ (рѣш. гражд. кассац. департ. 1876 г. № 447). Ср. ст. Качевскаго въ «Журн. Гражд. и Угол. Права» 1875 г., № 1 и 2, 1876 г., № 4, и 1877 г., № 3.

**Улиты** (Totanus)—родъ довольно крупныхъ куликовъ птицъ, живущій въ числѣ 12 видовъ главнымъ образомъ въ сѣверныхъ странахъ. къ этому роду иногда причисляютъ также близкіе къ нему роды *Actitis* (см. Перевозчикъ) и *Machetes* (см. Турухтант). У. характеризуются длиннымъ, прямымъ или едва изогнутымъ, твердымъ у конца и мягкимъ въ остальной своей части клювомъ, дажде—короткимъ, не касающимся земли, заднимъ пальцемъ и длинными, заходящими за короткий двѣнадцатиперый хвостъ, узкими крыльями. первое маховое перо которыхъ длиннѣе другихъ. У. держатся у береговъ прѣсныхъ водъ, рѣкъ на берегу моря. Гнѣздятся на землѣ, а иногда и на деревьяхъ. Кладка состоитъ изъ 4-хъ зеленоватыхъ яицъ съ бурчин и сѣрыми пятнами. На зиму У. улетаютъ въ южную Азію и въ Африку. Самцы и самки почти не отличаются другъ отъ друга. Не считая видовъ *Actitis* и *Machetes*, въ Европейской Россіи встрѣчаются 7 видовъ Totanus: 1) большой У. (*T. glottis*), 2) прудовой У. или поручейникъ (*T. stagnatilis*), 3) темный У. или щеголь (*T. fuscus*, см. Щеголь), 4) красноногий У. или травникъ (*T. calidris*, см. Травникъ), 5) фиѳа (*T. Groenala*, см.), 6) чернокрылый У. или чернышъ (*T. ochropus*) и 7) мородунка (*T. terekicus*, см.). У большого У. (*T. glottis*), гнѣздящагося преимущественно на крайнемъ сѣверѣ, перья верхней стороны тѣла—темно-бурыя съ бѣлыми краями; зимюю нижняя часть шеи и спина бѣлыя съ темными пятнами. Нижняя сторона тѣла бѣлая, черныи хвостъ съ бѣлыми поперечными полосами. Общая длина 34 см. Поручейникъ (*T. stagnatilis*)—значительно меньше большаго улиты и об-

ласть его гнѣздованія въ восточной Россіи заходить значительно южнѣе. Верхняя сторона тѣла его лѣтомъ сѣрая, нижняя сторона также какъ зобъ и надхвостье, чисто бѣлые. Немного болѣе крупный чернокрылый У. (*T. ochropus*)—гнѣздится еще южнѣе и въ Европейской Россіи не поднимается за полярный кругъ. Сверху темно-бурыи съ бѣлыми пятнышками, надхвостье, нижняя сторона тѣла и основаніе хвоста по бокамъ—бѣлыи.

Ю. В.

**Улихъ** (Густавъ Uhlig)—одинъ изъ наиболѣе выдающихся современныхъ педагоговъ Германіи. Род. въ 1838 г.; состоитъ профессоромъ гейдельбергскаго унив. Главный предметъ его учено-литературной дѣятельности—защита гуманитарнаго образованія. Наибольшее количество относящихся сюда статей онъ напечаталъ въ журналѣ «Das humanistische Gymnasium» (съ 1890 г.). Много работалъ У. и надъ выясненіемъ современнаго положенія педагогикѣ въ разныхъ европейскихъ странахъ, и надъ изданіемъ древнегреческихъ грамматиковъ. А. М.—из.

**Улихъ** (Леберехтъ Uhlich, 1799—1872)—нѣмецкій протестантскій богословъ. Еще въ университетѣ проникъ рационалистическими идеями. Въ 1841 г., будучи пасторомъ въ Пеммельтъ, близъ Шенебека, организовалъ съѣздъ протестантскихъ пасторовъ, своихъ единомышленниковъ, въ Гауду, изъ котораго возникло постоянное общество Protestantische Freunde. Самъ У. былъ душой этого дѣла; онъ устранивалъ ежемѣсячно публичныя собранія, на которыя стекались тысячи слушателей; при его содѣйствіи въ разныхъ городахъ возникли подобныя общества. Въ 1845 г., по распоряженію властей, эти общества были закрыты, а У. воспрещенъ самовольный выѣздъ изъ своего прихода. Вскорѣ, получивъ мѣсто пастора въ Магдебургѣ, У. снова началъ агитацию; возобновились и столкновенія его съ властями. Въ 1847 г. полиція закрыла собранія, происходившія у него на дому, и У. былъ лишень духовнаго сана. Тогда онъ сталъ пасторомъ магдебургскаго свободнаго общины и способствовалъ распространенію такихъ общинъ въ Германіи. Въ 1848 г. былъ членомъ франкфуртскаго парламента. Позже усвоилъ взгляды популярнаго пантеизма, отжествляющіе Бога съ природой и религію съ цивилизаціей. Написалъ: «Bekenntnisse» (Лпц., 1846); «Sendschreiben an das deutsche Volk» (Дессау, 1845); «Das Büchlein vom Reiche Gottes» (катехизисъ, Магдебургъ, 1845); «Sonntagsbuch» (Гота, 1858); «Handbüchlein der freien Religion» (Берл., 1889). Главнымъ органомъ сторонниковъ У. былъ «Sonntagsblatt», выходившій въ Готѣ. См. Свободныя общины (XXIX, 184).

**Улла** (Ула)—мст. Витебской губ., Лепельскаго у., при впаденіи рч. У. въ Зап. Двину. Жит. свыше 1000; 2 правосл. церкви, катол., 4 евр. молитв. школы. Между жителями есть лоцманы, проводящіе суда черезъ двинскіе пороги. Пристань на Зап. Двинѣ. Въ 1563 г. здѣсь была устроена крѣпость, разрушенная въ 1568 г. Торговый пунктъ. Аптека. Лавки желѣзныя, мануфактурныя и др. Пчт. и тлф.

**Улла** (Ула) — р. Витебской губ., дѣл. прит. Зап. Двины; вытекаетъ изъ Лепельскаго оз., течетъ въ сѣв. направленіи; длина 97 вер., если же принять р. Эссу за верховье У., длина послѣдней равна 186 вер. Ширина У. 20—60 саж., глуб. до 20 фт. Берега крутые, песчано-глинистые; дно — песчано-иловатое, мѣстами каменистое; течение быстрое. У. принадлежитъ Березинской системѣ (III, 511); при выходѣ У. изъ оз. Лепельскаго устроены каналъ, другой каналъ — Чашницкій (на 48 в.) прорытъ для сокращенія пути (дл. кан. 1 вер.). Важнѣйшія пристани: Улла (при устьѣ), Бочейково и Чашники. Въ 1899 г. по У. отправлено 70 судовъ и 186 плотовъ съ грузомъ въ 964 тыс. пд. (182 тыс. пд. на плотахъ), разгружено 15 судовъ и 26 плотовъ съ грузомъ въ 70 тыс. пд. (10 тыс. пд. паюги); кромѣ того, значительный грузъ транзитомъ по Березинской системѣ. Главнѣйшіе притоки: Луккомка, Ольшанка.

**Уларь** или *гималайская куропатка* (*Megaloperdix himalayensis*) — крупный (до 1 м. въ размахѣ крыльевъ) видъ горной индѣйки (см. Куропатки), живущій на высотахъ горахъ западной части Гималаевъ, китайскаго Туркестана и Тибета. Здѣсь онъ замѣняется собою кавказскую и каспійскую горныхъ индѣекъ (см. Куропатки). Въ Гималаяхъ У. для гнѣздованія не спускается ниже 40000 м. Общя окраска его пестрая, буровато-сѣрая, съ темно-сѣрыми полосками и штрихами. Подъ шей пирокій свѣтло рыжеватого-сѣрый воротникъ, на горѣ — подковообразное каптановато пѣтѣ пятно. Держится небольшими стадами; питается главнымъ образомъ молодою травой.

Ю. В.

**Уллаханъ-Чокурдахъ** — прѣсноводное озеро Якутской обл., Колымскаго окр., находится направо отъ р. Алази на мшистой, болотистой равнинѣ (бадаранахъ). Окружность до 40 вер., глуб. до 2 саж. Изъ зап. части озера вытекаетъ рѣчка, текущая въ оз. Барачтоллахъ и изъ послѣдняго въ р. Алазю, въ которую впадаетъ съ правой стороны. Озеро каждый годъ растаиваетъ.

**Уллоа** (Антоніо Уллоа) — испанскій геодезистъ и астрономъ (1716—95), участвовавшій въ экспедиціи Бугера и Ла Кондамина, снаряженной франц. правительствомъ для измѣренія градуса меридіана въ Перу. По окончаніи работъ экспедиціи (1736—43) У. отправился на родину, но былъ захваченъ въ плѣнъ англичанами, находившимися тогда въ войнѣ съ Испанією. Привезенный въ Лондонъ, онъ за свои ученые заслуги не только жилъ на полной свободѣ, но получалъ обратно все свои бумаги и былъ избранъ въ члены лондонскаго королевскаго общества. Участіе У. въ трудахъ экспедиціи было очень цѣннымъ. По измѣренной дугѣ меридіана въ 3°74" онъ нашелъ для дуги въ 1° подъ экваторомъ длину въ 56768 туазовъ, но при этомъ, какъ и нѣкоторые другіе изъ его соотрудниковъ (Кондаминъ), упустилъ изъ виду необходимость приведенія результатовъ измѣренія къ уровню моря. Своему путешествію въ Перу и произведеннымъ тамъ наблюденіямъ У. посвятилъ слѣдующія сочиненія: *Relacion historica*

del viaje a la America meridional (Мадридъ, 1748); «Observaciones astronomicas y fisicas hechas de orden de S. M. en los reinos del Peru: de las cuales se deduce la figura y magnitud. de la tierra. y se applica a la navegacion» (Мадридъ, 1748; 2 изд., 1773); «Noticias americanas sobre la America meridional etc.» (тамъ же, 1772). Второе изъ этихъ сочиненій было составлено при соучастіи товарища У., донъ Георга Жуана. По освобожденіи изъ плѣна, У., возвратившись въ отечество, своими знаніями и дѣятельностью много содѣйствовалъ развитію въ Испаніи промышленности и особенно морскаго дѣла. Въ 1762 г. онъ былъ назначенъ начальникомъ эскадры, посланной для принятія во владѣніе Испаніи уступленной ей Луизианы, а въ 1766 г. сдѣланъ губернаторомъ этой области. Въ 1770 г. онъ назначенъ начальникомъ эскадры, посланной къ Азорскимъ островамъ для захвата возвращающагося изъ Остидіи англійскаго торговаго флота, но не имѣвъ удачи въ этомъ дѣлѣ, за что и былъ уволенъ изъ военной морской службы, хотя и съ сохраненіемъ прежняго почетнаго положенія въ морскомъ министерствѣ. У. провелъ остальную часть жизни на островѣ Леонъ, близъ Кадикса, въ уединеніи, преданный научнымъ занятіямъ. Изъ астрономическихъ работъ У. болѣе замѣчательными были наблюденіе въ южной Испаніи прохожденія Венеры по солнцу въ 1769 г. и наблюденіе на Атлантичскомъ океанѣ полного солнечнаго затмѣнія 24 іюня 1778 г. Это послѣднее наблюденіе, подробно описанное въ посвященномъ ему сочиненіи У.: «El eclipse de sol con el anillo refractario de sus rayos: la luz de este astro vista del través del cuerpo de la luna, ó antorcha solar en su disco etc.» (Мадридъ, 1779; также въ «Mémoires de l'Académie de Berlin», 1778, въ «Vetensk. Acad. Handl.», 1778, и въ «Philosophical Transactions», 1779), представило для современниковъ особенный интересъ, какъ по данному имъ впервые описанію солнечной короны, такъ и въ особенности по указанію на появленіе во время затмѣнія на темномъ дискѣ луны красной свѣтлой точки, которую наблюдатель принялъ за отверстие въ тѣлѣ луны. Кромѣ названныхъ уже сочиненій У. принадлежатъ еще: «Conversaciones de Ulloa con sus tres hijos en servicio de la marina sobre las navegaciones y modo de hacerlas etc.» (Мадридъ, 1795); «Entretenimientos physico-historicos» (Мадридъ, 1772) и «Of the earthquake at Cadix» («Philosophical Transactions», 1755; также въ «Vetenskar. Acad. Handl.», 1756). Объ У. см. Navarrete (M. F.), «Biblioteca maritima española» (Мадридъ, 1851).

В. А. Вобликиъ.

**Уллоа и Перейра** (донъ Луясъ де Уллоа у Pereira) — испанскій поэтъ (1590—1660). Главное его произведеніе — «Raquel», поэма, повѣствующая о любви Альфонса VIII къ голедской еврейкѣ Рахилъ, которую убилъ графъ, чтобы освободить короля отъ ея влеченія. Сочиненія его (кромѣ поэмы — лирика и проза) изданы въ 1674 г.

**Улугохъ-Ундия** — прѣсноводное оз. Якутской обл., Колымскаго окр. Окружность

озера до 30 вер., глуб. до 2½ саж. Изъ южн. конца озера вытекаетъ рѣчка, впадающая въ р. Алазю ст. лѣвой стороны; озеро не всякое лѣто растаиваетъ совершенно, нѣрѣдко середина его остается покрытой льдомъ круглый годъ.

**Уложение** (граммат.)—довольно рѣдкій терминъ, употребляемый немногими нашими учеными (главнымъ образомъ проф. Бодуэномъ де Куртене) и равносильный болѣе распространенному *артикуляція*, т. е. обозначающей такое измѣненіе спокойнаго («безразличнаго») изложенія нашихъ органовъ рѣчи, которое влечетъ за собою образование или видоизмѣненіе извѣстнаго звука рѣчи (гласнаго или согласнаго).

**Уложение, уставъ, учрежденіе**—различные термины, употребляемые въ дѣйствующемъ законодательствѣ для обозначенія законовъ, напр.: У. о наказаніяхъ уголовныхъ и исправительныхъ, Учрежденіе Императорской фамилии. Уставъ о наказаніяхъ, налагаемыхъ мировыми судьями. Эти термины, за исключеніемъ быть можетъ «уложения», всё употребляются для обозначенія болѣе или менѣе крупныхъ законодательныхъ актовъ и при томъ употребляются совершенно безразлично, случайно. Сдѣланныя проф. Градовскимъ, Коркуновымъ, Алексѣевымъ и Сокольскимъ попытки точно установить смыслъ этихъ терминовъ оказались въ примѣненіи къ дѣйствующему русскому законодательству вполнѣ безуспѣшными. Сравнительно болѣе опредѣленный смыслъ имѣетъ терминъ «У.». Подъ «уложеніемъ», сближая это слово съ понятіемъ кодекса, обыкновенно разумѣютъ законодательный актъ, обнимающий или все законодательство страны (Юстиниановскій *Corpus Juris Civilis*, Соборное У. царя Алексѣя Михайловича, прусское *Allgemeines Landrecht*), или по крайней мѣрѣ опредѣленную, существенную часть права (Code Napoléon, общегерманское гражданское У.); при этомъ предполагается, что уложеніе издается какъ единый, цѣльный, систематическій законодательный актъ; въ этомъ отношеніи У. противоположается *своду*, какъ сборнику, заключающему въ себѣ тотъ законодательный матеріалъ, который имѣется въ наличности къ данному моменту,—матеріалъ, гдѣ возможны и пробѣлы, и повторенія, и сопоставленіе законовъ, относящихся къ разнымъ эпохамъ и исходящихъ изъ совершенно различныхъ точекъ зрѣнія. Въ этомъ смыслѣ слово «У.» употребляется скорѣе въ наукѣ права, чѣмъ въ русскомъ законодательствѣ, гдѣ мы имѣемъ напр. У. о наказаніяхъ, которое сами его составители считали лишь «сводомъ усовершенствованныхъ». Термины «У.», «уставъ» и «учрежденіе», не имѣющіе опредѣленнаго значенія въ современномъ законодательствѣ, строго различались въ работанномъ Сперанскимъ «Планѣ Государственнаго Образованія». Въ этомъ планѣ законами, которые Государь можетъ издавать и измѣнять лишь съ согласія государственной думы, состоящей изъ депутатовъ отъ всего народа, признавались только У. Подъ уставами и учрежденіями Сперанскій разумѣлъ то, что нынѣ называютъ обязательными постановленіями—об-

щія правила, устанавливаемые административными, а не законодательными путемъ, т. е., по плану Сперанскаго, безъ участія государственной думы. Предполагалось, что уставы и учрежденія будутъ утверждаться Государемъ по предварительному разсмотрѣніи въ государственномъ совѣтѣ; лишь въ видѣ исключенія нѣкоторые, точно въ законѣ указанные уставы и учрежденія должны были вноситься и въ государственную думу. Не смотря на то, что планъ Сперанскаго до конца осуществленъ не былъ, мысли, которыми онъ руководился при установленіи различія закона, устава и учрежденія, въ значительной степени отразились на нашемъ законодательствѣ—на Учрежденіи государственнаго совѣта 1810 г. и Учрежденіи министровъ 1811 г., которыя были написаны Сперанскимъ примѣнительно къ одобренному уже имп. Александромъ Павловичемъ плану организаціи государственной думы и предложенному кругу ея дѣятельности. Оба Учрежденія, въ рядѣ статей, сохранившихъ свою силу до настоящаго времени (напр. Учр. мин. ст. 160, 164, 167, 168, 170, 174, 191, 208), различаютъ законы (уложения), уставы и учрежденія. Нынѣ, когда предполагавшійся Сперанскимъ административный порядокъ (черезъ государственный совѣтъ) оказался законодательнымъ, а проектированный законодательный (черезъ государственную думу) вовсе не осуществился, различіе У., уставовъ и учрежденій совершенно сгладилось и предположенный первоначально смыслъ этихъ терминовъ былъ почти забытъ. Тѣмъ болѣе, что о самомъ планѣ Сперанскаго до послѣдняго времени мало что было извѣстно. См. Коркуновъ, «Указъ и Законъ» (1892).

Н. Л.

**Уложение** (соборное) *царя Алексѣя Михайловича 1649 г.* Въ 1648 г. 16 іюля, когда царю шелъ 20-й годъ, онъ, по совѣщаніи съ освященнымъ соборомъ и думою, поручилъ собрать и подготовить матеріалъ для составленія новаго сборника законовъ особой комиссіи, въ составѣ двухъ бояръ—кн. Н. И. Одоевскаго и кн. С. В. Прозоровскаго, окольничаго кн. Ѳ. Ѳ. Волконскаго и двухъ дьяковъ—Г. Леонтьева и Ѳ. Грибоѣдова. Въѣсть съ тѣмъ рѣшено было созвать земскій соборъ. «чтобы его Государево царственное и земское дѣло съ тѣми со всѣми выборными людьми утвердити и на мѣрѣ поставити, чтобы тѣ всѣ великія дѣла до его государеву указу и соборному уложеню впередъ были ничѣмъ нарушены». Самое дѣло велось чрезвычайно спѣшно. Уже съ 28 іюля разсылались грамоты по городамъ о присылкѣ выборныхъ къ 1 сентября. Съ 3 октября началось обсужденіе проекта въ двухъ особыхъ помѣщеніяхъ: въ одномъ засѣдалъ царь съ освященнымъ соборомъ и думою; особо въ отвѣтной палатѣ, подъ предсѣдательствомъ боярина кн. Ю. А. Долгорукаго, засѣдали выборные люди. Къ 29 янв. 1649 г. обсужденіе было закончено и У. переписано на списокъ, къ которому члены собора приложили свои руки. Съ 7 апрѣля по 20 мая уложеніе было напечатано; первое изданіе его скоро разошлось; въ томъ-же году были отпечатаны два новыхъ изданія.

Столь быстрое завершение такого сложного и трудного дѣла, какъ издание новаго У., заставляетъ съ одной стороны предположить наличность чрезвычайно важныхъ мотивовъ, побудившихъ московское правительство взяться за дѣло и прорвать его съ особою рѣшительностью, съ другой—указываетъ на существованіе благоприятныхъ условий, способствовавшихъ осуществленію трудной задачи. Возникновеніе вопроса о новой кодификаціи въ половинѣ XVII в. объясняется, прежде всего, цѣлымъ рядомъ общихъ причинъ. Со времени издания Судебника 2-го протекло цѣлое столѣтіе, въ теченіе котораго Московское государство испытало цѣлый рядъ серьезныхъ перемѣнъ и даже потрясеній. Смутное время оставило новому московскому правительству тяжелое наследіе: расшатанность общественныхъ связей, разореніе населенія и разстроенное финансовое положеніе. Съ первыхъ-же шаговъ и въ теченіе многихъ лѣтъ пришлось напрягать всѣ судныя государственныя и общественныя силы для огражденія отъ внутреннихъ и вѣншихъ враговъ. При такихъ условияхъ возстановленіе нормальнаго порядка въ сферѣ управленія и суда являлось задачей недостажимой. Злоупотребленія властью со стороны правителей и судей совершались съ полною беззастѣнчивостью; центральная власть была противъ нихъ безсильна. Это въ значительной мѣрѣ обуславливалось состояніемъ тогдашняго законодательства. Сами составители Судебника 2-го сознавали его неполноту и установили дальнѣйшій путь законодательства путемъ доклада изъ приказовъ государю и думѣ всѣхъ дѣлъ, не предусмотрѣнныхъ въ Судебникѣ. Такой порядокъ почина законодательныхъ вопросовъ вызвалъ крайнюю казуистичность указовъ и боярскихъ приговоровъ, и это ихъ несовершенство усугублялось еще тѣмъ, что они не только не публиковались, но даже не сообщались всѣмъ центральнымъ присутственнымъ мѣстамъ, а записывались лишь на экземплярѣ Судебника того приказа, изъ котораго шель докладъ. Въ думѣ также не велась запись изданными указамъ, а потому законодательная власть легко могла власть въ противорѣчіе со своими ранѣе изданными постановленіями. Всѣ эти неблагоприятныя обстоятельства, вмѣстѣ взятая, привели, повидимому, къ попыткѣ переиздать Судебникъ менѣе чѣмъ черезъ 40 лѣтъ послѣ его обнародованія: при царѣ Федорѣ, въ 1589 г., составленъ былъ проектъ новаго Судебника, который, однако, не получилъ оффиціального утвержденія. Смутное время отстраняло вопросъ о кодификаціи, и законодательство продолжало развиваться на прежней казуистической почвѣ. Несовѣршенства законодательства и связанная съ ними злоупотребленія судей всею своею тяжестью упали на низшіе классы служилаго и тяглаго населенія. Естественно, поэтому, что изъ среды его шли ходатайства о переизданіи Судебника. Указомъ 28 іюля 1648 г. велѣно было на всякія росправныя дѣла написать судейникъ и уложенную книгу «по челобитью стольниковъ, и стряпчихъ, и дворянъ московскихъ, и жильцовъ, дворянъ и дѣтей боярскихъ

всѣхъ городовъ, и иноземцовъ, и гостей, и гостиныя и суконныя сотни и всякихъ чиновъ торговыхъ людей». Когда подано такое челобитіе, остается неизвѣстнымъ; весьма возможно, что оно было не единственнымъ. Если правительство вспомнило о немъ и рѣшилось осуществить именно въ данный моментъ, то на это были особыя причины. 1648-ой годъ былъ дѣломъ молодого царя и его ближайшихъ совѣтниковъ однимъ изъ самыхъ тяжелыхъ; со 2 іюня возникли въ Москвѣ и по другимъ городамъ серьезныя народныя волненія. Въ Москвѣ они сопровождались открытымъ бунтомъ, съ убійствами и поджогами. Первой жертвою народной ненависти палъ дьякъ Н. Чистой, которому припомнили тяжкій соляной налогъ, введенный 7 февраля 1646 г. и отмѣненный 17 февраля 1648 г. Отъ царя требовали выдачи боярина Б. Морозова, Л. Плещеева и П. Траханиотова, и царь вынужденъ былъ выдать двухъ, послѣднихъ, которые подверглись жестокому самосуду мятежной толпы. Царю пришлось лично два раза вступить въ переговоры съ мятежниками и удалось «упросить у міра», чтобы не казнили Морозова, съ тѣмъ, однако, что онъ будетъ сосланъ въ Кирилловъ монастырь, «и впредь ему въ Москвѣ не бывать и всѣмъ его роду Морозовымъ нигдѣ въ приказѣхъ у государевыхъ дѣлъ ни на воеводствахъ не бывать и ничѣмъ не владѣть». Въ подтвержденіе этихъ обѣщаній царь вынужденъ былъ даже прикладываться къ Спасову образу. Волненія на этомъ не прекратились. Еще въ августѣ разыскались по городамъ богомольныя грамоты, въ которыхъ сообщалось, что «учинилась на Москвѣ и по городамъ межуусобная брань и до нынѣ по городамъ мятежь и хлѣбной недородъ и скотинной падежь». Среди разгара волненій и былъ изданъ указъ 16 іюля. Патр. Никонъ совершенно правильно, хотя и съ свойственной ему рѣзкостью, отмѣтилъ связь между указанными событиями; про земскій соборъ онъ сказалъ: «и то всѣмъ вѣдомо, что зборъ былъ не по волѣ, боязнь ради и межуусобія отъ всѣхъ черныхъ людей, а не истинныя правды ради»; «изложенную книгу» онъ считалъ «по страсти написанною многонароднаго ради смущенія». Комиссія, назначенная для подготовки законопроекта, дана была программа дѣятельности, съ указаніемъ источниковъ, изъ которыхъ долженъ быть почерпнуть необходимый матеріалъ. Въ частности комиссія должна была: 1) выписать подходящія для государственныхъ и земскихъ дѣлъ статьи изъ правилъ св. апостоловъ и св. отцовъ и изъ градскихъ законовъ греческихъ царей; 2) подобрать прежніе указы государей и боярскіе приговоры по всякимъ дѣламъ и сравнить ихъ съ старыми судейниками, и 3) по всѣмъ вопросамъ, на которые не нашлось бы отвѣта въ судейникахъ, старыхъ указовъ и боярскихъ приговорахъ, проектировать «общимъ совѣтомъ» новыя статьи. Какимъ порядкомъ выполнялась эта программа, остается неизвѣстнымъ. Нѣкоторый свѣтъ на этотъ вопросъ проливаетъ лишь подлинный столбецъ У., разысканный, по приказанію Екатерины II, въ 1767 г. Въ немъ противъ



нѣкоторыхъ статей имѣются помѣты съ указаніемъ источника, откуда данная статья взята. Такихъ помѣтъ всего 176. на 967 статей У.; значить, источники большинства статей вовсе не указаны. Указанные источники 176 ст. распределяются слѣдующимъ образомъ: 62 статьи взяты изъ разныхъ уложений, 12—изъ старыхъ Судебниковъ, 24 — «изъ градскихъ», 1 — изъ Моисеева закона, 1 — изъ Второзаканія, 2 — изъ Стоглава, 56 изъ Литовскаго статута; противъ 17 статей помѣчено «вновь». Насколько случайны эти помѣты, видно изъ того, что изъ 62 ст., взятыхъ изъ старыхъ уложений, на гл. 17 приходится 12 статей; но въ той же главѣ несомнѣнно заимствованы изъ старыхъ указовъ еще по крайней мѣрѣ 22 ст., которыя не помѣчены. Особенно любопытны помѣты «вновь» и «изъ Литовскаго». Помѣта «вновь» обозначаетъ, что данная статья новая; относительно же новыхъ статей въ указѣ 16 іюля сказано, что онѣ должны были составляться «общимъ совѣтомъ». Для выясненія этого выраженія необходимо припомнить, что въ предисловіи У. о выборныхъ, вызванныхъ на земскій соборъ, сказано, что они «къ тому общему совѣту выбраны на Москвѣ и изъ городовъ». Отсюда можно заключить, что они должны были принять участіе въ трудахъ коммисіи. Эта догадка подтверждается прямымъ указаніемъ грамоты о присылкѣ выборныхъ: въ грамотахъ говорилось, что выборнымъ «быть на Москвѣ для государева и земскаго дѣла съ государевы бояры, со кн. Н. И. Одоевскимъ съ товарищи». Также и въ дѣлахъ о выдачѣ жалованья выборнымъ дворянамъ упомянуто, что имъ выданы придачи за то. «что они были на Москвѣ для государевыхъ и земскихъ дѣлъ въ приказѣ съ бояры: со кн. Н. И. Одоевскимъ, да со кн. С. В. Прозоровскимъ, да съ окозничемъ со кн. Ф. Ф. Волконскимъ и съ дьяками». Во всѣхъ этихъ документахъ перечисленъ составъ кодификаціонной коммисіи и сказано, что выборные должны были входить и входилъ въ ея составъ; значить, они принимали участіе въ ея трудахъ, въ частности—въ выработкѣ проекта новыхъ статей. Въ подлинномъ столбцѣ У. указано всего 17 новыхъ статей; но это указаніе, какъ и въ другихъ случаяхъ, оказывается неполнымъ, такъ какъ въ У. имѣются несомнѣнно новыя статьи, противъ которыхъ помѣты «вновь» или «вновь пополнено» нѣтъ (XVI, 16; XVII, 2). Вопреки старому взгляду на совершенно пассивную роль земскаго собора, мало по малу выяснилось, что рядъ статей У. возникъ по челобитьямъ выборныхъ, о чемъ или прямо сказано въ текстѣ статей (XIII, 1; XVII, 42), или можно заключить изъ сопоставленія сохранившихся челобитій выборныхъ съ соответственными статьями У. (VIII, 1—7; XI, 1 и 2; XIX, 1 и сл.). Таковы постановленія У. о выкупѣ плѣнныхъ, объ отбѣлѣ урочныхъ лѣтъ для сиска бѣглыхъ крестьянъ, объ учрежденіи монастырскаго приказа, о запрещеніи духовенству и монастырямъ пріобрѣтать недвижимыя имущества, о конфискаціи на государя всѣхъ частновладельческихъ свободъ, смежныхъ съ посадни-

и пр. Всего такихъ статей, содержащихъ отиѣты на челобитья и дальнѣйшіе выводы изъ этихъ отвѣтовъ, насчитываютъ въ настоящее время до 60. Какъ видно изъ недавно опубликованнаго документа, многие выборные привезли съ собой челобитья своихъ избирателей о разныхъ ихъ нуждахъ; но не всѣ эти челобитья приняты во вниманіе при составленіи У. Поэтому выборные, въ частности замосковскихъ и сѣверскихъ украинскихъ городовъ, ходатайствовали о выдачѣ имъ, для охраны отъ гнѣва избирателей, бережныхъ грамотъ, такъ какъ «у твоего государева соборнаго У. по челобитью земскихъ людей о ихъ нуждахъ не противъ всѣхъ статей твоей государевъ указъ учиненъ». Правительство выдавало такія грамоты на имя мѣстныхъ воеводъ, съ предписаніемъ оберегать выборныхъ противъ горожанъ, которые «думаютъ, что выборные на Москвѣ розныхъ ихъ прихотей въ У. не исполнили». Изъ сожалѣнія, объ этихъ неудовлетворенныхъ желаніяхъ населенія пока ничего неизвѣстно. Любопытны также помѣты подлиннаго столбца У. о позамысливаніи нѣкоторыхъ статей «изъ Литовскаго». Хотя Литовскій статутъ указомъ 16 іюля не упомянутъ въ числѣ источниковъ для выработки проекта У., но заимствованія изъ него сдѣланы явно и въ значительно большемъ объемѣ, чѣмъ можно было-бы думать на основаніи помѣтъ. Въ подлинномъ столбцѣ отмѣчены всего 56 статей, взятыхъ изъ Статута; но при ближайшемъ сопоставленіи оказалось (Владимірскій-Будановъ), что такихъ статей гораздо больше и что Статутъ является однимъ изъ важнѣйшихъ источниковъ У. Главы II, III, IV, V, VII и IX являются почти буквально пересказомъ соответственныхъ артикуловъ изъ раздѣловъ I и II статута; въ одной главѣ X по меньшей мѣрѣ 55 статей, взятыхъ изъ разныхъ частей Статута. Въ слѣдующихъ главахъ заимствование менѣе замѣтно; но гл. XXII почти цѣликомъ взята изъ разд. XI. Въ общемъ, заимствованія изъ Статута сдѣланы съ строгою оцѣнкою всего заимствуемаго, и во многихъ случаяхъ съ коренною переработкою нормъ Статута. Въ однихъ случаяхъ норма Статута берется цѣликомъ; таковы, напр., понятія о необходимой оборонѣ (X, 200), о наказуемой неосторожности (XXII, 20). Въ другихъ случаяхъ заимствуется только вопросъ, рѣшеніе же его дается иное, иногда прямо противоположное. Это обуславливалось прежде всего, различіемъ въ государственномъ строеѣ. Конституція Литовскаго государства, въ силу которой верховная власть короля была ограничена сословными привилегіями шляхетства, не нашла никакого отраженія въ У. Такъ, заимствуя изъ разд. II «о оборонѣ земской» гл. VII-ю «о службѣ всякихъ ратныхъ людей», У. беретъ рядъ правилъ объ обязанностяхъ служилыхъ людей, но совершенно иначе рѣшаетъ вопросъ о порядкѣ объявленія войны: Статутъ говоритъ о правѣ объявленія войны на сеймѣ, У.—о томъ, «въ кое время позволить государь своему государеву недругу мести недружбу». Въ отдѣлѣ судоустройства Статутъ выставляетъ положеніе «о вольномъ обиранью вриду земского су-

дей»: а въ У. этотъ отдѣлъ начинается правиломъ: «Судъ государя царя и великого князя судити бояромъ...». Весь разд. III «о вольностяхъ шляхецкихъ» оставленъ совершенно въ сторонѣ; изъ него взята лишь одна статья о порядкѣ выѣзда въ иностранныя государства, но въ Статутѣ рѣчь идетъ «о вольности выеханья съ паньствъ нашихъ до иныхъ паньствъ», а въ У.—о томъ, что если «кому бѣхати изъ Московскаго государства въ иное государство, то имъ безъ пробѣжихъ грамотъ не бѣздити». Даже въ отдѣльныхъ заимствованныхъ статьяхъ рецензоръ тщательно сглаживаетъ всѣ сословные слѣды; правило Статута «о головщинахъ, о хромнои чюлковѣ и о навозахъ *шляхецкихъ*» (XI, 27) передано, напр., въ такой формѣ: «а будетъ кто надъ *кого* ни буди учинитъ поругательство» (XXII, 10); слѣдующій арт.: «хто бы *шляхетича* взявъ до везенья» передается такъ: «а будетъ такой поругатель *кого-нибудь* завлавъ... Въ цѣломъ рядѣ случаевъ рецензоръ, придерживаясь своего источника, впадаетъ въ излишнюю казуистичность, иногда въ противорѣчіе съ другими статьями уложения, а кое-что переноситъ, не понявъ истиннаго смысла источника. Для правильнаго пониманія такихъ статей необходимо сравненіе ихъ съ источникомъ. Заимствуются иногда и формы; слова, коими начинается почти каждая статья У.: «А будетъ кто», являются простою передачей обычной формулы Статута—«егда бы хто». Замѣтна и попытка заимствования самой системы Статута, преимущественно въ первой части У. Столь многочисленныя заимствования, строго продуманная и во многихъ случаяхъ кореннымъ образомъ переработанная, предполагаютъ продолжительную работу рецензоровъ надъ Статутомъ. Очень трудно допустить, чтобы она могла быть произведена въ то короткое время, какимъ располагала коммиссія, назначенная указомъ 16 іюля. Скорѣе можно предположить, что коммиссія воспользовалась уже готовымъ матеріаломъ, ранѣе, въ теченіе десятилѣтій, подобранномъ приказною практикою путемъ полуофициальнаго заимствования изъ Статута отдѣльныхъ нормъ, которыя и заносились въ указныя книги приказовъ. Документальнымъ подтвержденіемъ этой догадки является армянскій списокъ уставной книги Разбойнаго приказа, представляющей первую стадію переработки заимствованныхъ нормъ. Тѣ же указныя книги приказовъ значительно облегчили трудъ коммиссіи по подбору старыхъ уложений, указовъ и боярскихъ приговоровъ. Въ сравненіи съ прежними законодательными сборниками У. представляется, съ точки зрѣнія системы, шагъ впередъ: оно раздѣлено на главы, каждая глава—на статьи. Всѣхъ главъ 25, а статей 967. Самую обширную составляетъ гл. X—«О судѣ», заключающая 287 статей и соответствующая, по своему значенію, прежнимъ Судебникамъ. Въ подлинномъ толицѣ только первая десятъ главъ перенумерованы церковно-славянскими буквами и имѣютъ заглавія; дальне счетъ главъ прекращается, не всѣ главы имѣютъ заглавія, другія названы указами (XVI—XIX, XXI и XXIII).

Текстъ въ большинствѣ случаевъ раздѣленъ на статьи проблемами, но статьи не перенумерованы. Всѣ эти техническія проблемы устранены и исправлены въ первомъ же печатномъ изданіи. Не смотря на относительно большую систематичность, все-же надо признать систему У. весьма примитивною. Если даже допустить, что составители У. стремились расположить главы въ извѣстномъ порядкѣ, по образцу Статута: сначала главы, относящіяся къ государственному праву (I—IX), потомъ—къ судоустройству и судопроизводству (X—XV), къ общему праву (XVI—XX, исключая XVIII) и, наконецъ, къ уголовному (XXI—XXII), и считать послѣднія три главы дополнительными, то все же польза не замѣтить, что образецъ оказался много выше снимка и то для пользования У. такая система не только не окажетъ помощи, но даже можетъ ввести въ заблужденіе. Со стороны полноты содержанія У. несомнѣнно значительно опередило Судебники, но и оно отнюдь не объемлетъ всего дѣйствовавшаго права и содержитъ цѣлый рядъ важныхъ пробѣловъ. Въ немъ нѣтъ отвѣтовъ на цѣлый рядъ важнѣйшихъ вопросовъ изъ области государственнаго устройства и управленія, напр., о власти государя, о боярской думѣ, о приказахъ, о податяхъ и повинностяхъ. Въ сферѣ гражданскаго права болѣе подробно рассматриваются лишь правоотношенія, вытекающія изъ обладанія помѣстьями и вотчинами; отношенія семейныя и обязательственныя затронуты слегка, въ немногихъ статьяхъ, разбросанныхъ по разнымъ главамъ. Наиболее подробно уголовное законодательство, но и въ немъ приходится встрѣчаться съ неприятными проблемами: У., напр., знаетъ оскорбленіе словомъ или непригожимъ словомъ частныхъ и должностныхъ лицъ, но не ограждаетъ отъ такого посягательства личность государя. Принимая во вниманіе эту неполноту, затѣмъ многочисленныя заимствования изъ Статута и, наконецъ, значительно большее число новыхъ статей, чѣмъ допускали прежніе исследователи памятника, необходимо существенно ограничить мнѣніе объ У., какъ о строго національномъ сборникѣ московскаго права, объемлющемъ собою исторически выработанныя «въ сочувствіи съ народными убѣжденіями всѣхъ областей и всѣхъ классовъ государства» нормы права. Не впервые на У., но на немъ съ особенною ясностью можно доказать справедливость положенія, что и московскій законъ (указъ) расходился съ московскимъ правомъ. Редакція У. окончена 29 янв. 1649 г.; печатаніемъ оно окончено 20 мая, но вступило оно въ дѣйствіе не съ какого-либо опредѣленнаго срока въ цѣломъ, а по частямъ; по мѣрѣ того, какъ утверждались отдѣльныя его части. Отдѣльныя главы разматривались не въ томъ порядкѣ, въ какомъ онѣ расположены въ У., а по мѣрѣ выясненія и важности возбужденныхъ вопросовъ. Такъ, XIX гл. возникла по челобитной 30 октября 1648 г., но не сразу; нѣкоторые ея части докладывались еще 18 дек. и даже 15 янв. Между тѣмъ, по утвержденіи главныхъ основъ новаго положенія о посадахъ, государь

указаль 25 ноября на Москвѣ и въ городахъ собирать закладчиковъ. Гл. XI о крестьянахъ разсматривалась еще въ январѣ, и законъ объ отбѣвѣ урочныхъ лѣтъ для сыска бѣглыхъ крестьянъ долженъ былъ вступить въ дѣйствіе со 2 янв. Послѣдними, повидимому, разсматривались нѣкоторыя статьи гл. XVII, что видно изъ запрещенія возобновлять старыя дѣла о вогчнинахъ, рѣшенныя по 28 января.

*Литература.* В. Строевъ, «Историко-юридическое изслѣдованіе У.», изданнаго царемъ Ал. Мих.» (1833); Ф. Морозкинъ, «Объ У. и послѣдующемъ его развитіи» (1839); Линовскій, «Изслѣдованіе начала уголовного права, изложеннаго въ У.» (1847); *Забѣдинъ*, «Свѣдѣнія о подлинномъ У.» («Арх. ист.-юр. свѣд.», 1850); Владимірскій-Будановъ, «Отношеніе между Литовскимъ Статутомъ и У.» («Сборн. госуд. знан.», кн. 4, 1877); *его же*, «Новыя открытія въ исторіи У.» («Кіев. Унив. Изв.», 1880, № 2); Загоскинъ, «У. царя Алексѣя Млх. и земскій соборъ 1648—49 г.» (1879); Ваденюкъ и Мейчикъ, «Поѣздка слушателей арх. инстит. въ Москву» («Сборн. Арх. Инст.», кн. 2, 1879); Мейчикъ, «Дополнительныя данныя къ исторіи У.» (тамъ же, кн. 3, 1880); Верховскій, «Источники У.» («Юрид. Вѣст.», 1889, № 11); Тиктинъ, «Византиское право, какъ источникъ У. и новоиуказныхъ статей» (1898).

М. Д.

**Уложеніе или право воинскаго поведенія генераловъ, среднихъ и меньшихъ чиновъ и рядовыхъ солдатъ**—первый по времени военно-уголовный кодексъ въ Россіи; составленъ, по порученію Петра Вел., не ранѣе 1701 и не позже 1705 г. фельдмаршаломъ Шереметевымъ для войскъ, дѣйствовавшихъ подъ его начальствомъ въ Прибалтійскомъ краѣ, почему и именуется обыкновенно У. Шереметева. Иностранное происхожденіе У. несомнѣнно, но какой именно изъ иностранныхъ уставовъ послужилъ ему оригиналомъ—не выяснено. Онъ состоитъ изъ 10 главъ и 141 статьи, изъ коихъ, впрочемъ, 28 статей обозначены только нумерами. Постановленій о судоустройствѣ и судопроизводствѣ, въ отличіе отъ сходнаго съ нимъ краткаго артикула (см. XVI, 570), У. въ себѣ не содержитъ. Изъ наказаній упоминаются: смертная казнь (четвертованіе, повѣшеніе и казнь на плахѣ), ссылка на каторгу, посаженіе въ оковы, шиндрены, кнутъ, поставленіе подъ бремя ружья, пробитіе руки ножомъ, лишеніе чести, разжалованіе, арестъ. Изъ 81 преступленія 52 обложены смертною казнию. Весьма часто встрѣчается неопредѣленная форма санкціи: наказатъ «жестоко», «звратно», «по вѣнѣ», «примѣрно» и т. п. Рукописный экземпляръ, относящійся къ началу XVIII стол., имѣется въ отдѣленіи рукописей публичной бібліотеки.—См. М. П. Розенгеймъ, «Очеркъ исторіи военно-судныхъ учрежденій въ Россіи до кончины Петра Великаго» (СПб., 1878).

К.-К.

**Уложеніе уголовное полевое 1812 г.**—см. Полевое уголовное У. (XXIV, 263).

**Уложеніе о наказаніяхъ уголовныхъ и исправительныхъ**—основной источникъ дѣйствующаго русскаго уго-

ловнаго права. Первая попытка составленія систематическаго сборника уголовныхъ законовъ въ Россіи (послѣ У. 1649 г. и воинскихъ артикуловъ 1716 г.) относится къ самому началу XIX столѣтія. Въ 1804 г. задача эта была возложена на законодательную комиссію; выработанный ею проектъ былъ разсмотрѣнъ департаментомъ законовъ государственнаго совѣта въ 1813 и 1814 гг., но въ общее собраніе онъ внесенъ не былъ. Десять лѣтъ спустя госуд. совѣтъ вновь разсматривалъ проектъ, но и на этотъ разъ обсужденіе его осталось не оконченнымъ. Съ воцареніемъ имп. Николая I мысль о новомъ уголовномъ У. была оставлена. Въ 1832 г. былъ изданъ сводъ законовъ, въ XV-й томъ котораго вошли законы уголовные. Изданіе свода вопроса, однако, не разрѣшило. Напротивъ того, сведеніе дѣйствовавшихъ уголовныхъ законовъ во-едино еще ярче выяснило крайнюю ихъ неудовлетворительность—неполноту, неопредѣленность какъ въ описаніи признаковъ правонарушеній, такъ и въ назначеніи уголовной санкціи, отсутствіе лѣтнихъ наказаній и точной характеристикъ отдѣльныхъ карательныхъ мѣръ. Уже 16 марта 1833 г. были утверждены правила негласной проверки свода, а въ 1836 г. графу Сперанскому и министру юстиціи Дашкову было повелѣно приступить къ исправленію уголовныхъ законовъ. Во всеподданнѣйшей запискѣ Сперанскій и Дашковъ объясняли, что устранить недостатки свода можно либо путемъ постепеннаго исправленія отдѣльныхъ постановленій, либо путемъ исправленія систематическаго, для чего надлежитъ, «обозрѣвъ всѣ статьи въ ихъ совокупности, составить общія начала для исправленія ихъ и усовершенствованія и произвести сіе исправленіе однимъ общимъ положеніемъ». Согласно заключенію докладчиковъ, имп. Николай I избралъ второй способъ. Въ 1839 г. умеръ Сперанскій, въ 1840 г. — Дашковъ; дѣло перешло въ ближайшее заведывавшее графа Баудова, занявшаго должность главноуправляющаго II отдѣл. собственной Его Вел. канцеляріи. По докладу графа Баудова, въ концѣ 1840 г. былъ образованъ комитетъ, подъ его предсѣдательствомъ, изъ статсъ-секретарей Балугьянскаго и Дегаля, министра юстиціи графа Панина, оберъ-прокуроровъ сената Карніолина-Пинскаго и Балгера, директора и вице-директора департамента минист. юстиціи Дазаса и Рюмина и министра статсъ-секретаря Царства Польскаго Губе. Прежде всего было преступлено къ приведенію въ систематическій порядокъ всѣхъ дѣйствовавшихъ уголовныхъ законовъ и поступившихъ въ министерство юстиціи замѣчаній на XV т. свода, къ собранію статистическихъ данныхъ и къ составленію сравнительнаго обзора иностраннаго законодательства (16 уголовныхъ кодексовъ и 4 проекта). Подготовительныя работы были исполнены, главнымъ образомъ, И. Д. Деяновымъ и А. М. Плавскимъ. Затѣмъ былъ составленъ и представленъ на Высочайшее утвержденіе подробный планъ проекта. По утвержденіи плана, II отдѣленіе занялось изготовленіемъ постановленій проекта. По мѣрѣ

хода работъ, проектъ разсматривался по частямъ въ комитетѣ и по частямъ же разсылался на заключеніе вѣдомствъ. 27 мая 1843 г. проектъ въ оконченомъ видѣ, вмѣстѣ съ «списочными» оправдательными таблицами, былъ представленъ Государю. И послѣ этого продолжали поступать возраженія противъ проекта, главнымъ образомъ по поводу пониженія уголовной репрессіи. Гр. Панинъ въ декабрѣ того же года настаивалъ на невозможности замѣнять кнутъ плетью въ виду того, что наказаніе кнутомъ сопровождается обрядами, напоминающими преступнику и зрителямъ, что оно сопряжено съ опасностью для жизни, а обстоятельство это не можетъ оставаться безъ впечатлѣнія на умы народные; съ отміною кнута должна уменьшиться безопасность. 30 марта 1844 г. проектъ былъ внесенъ въ государственный совѣтъ, гдѣ для его разсмотрѣнія была образована особая коммиссія (предсѣдатель — графъ Левашевъ, члены: принцъ Петръ Георгиевичъ Ольденбургскій, князь Друцкой-Любецкій, графъ Блудовъ, Бутурлинъ, Кочубей, баронъ Корфъ, Туркулъ и гр. Панинъ). Коммиссія имѣла 60 засѣданій и сдѣлала довольно много измѣненій, преимущественно редакціоннаго характера; были, впрочемъ, и такія измѣненія, какъ исключеніе предположенія о назначеніи за убійство родителей смертной казни. 29 марта 1845 г. работы коммиссіи были окончены и проектъ поступилъ въ общее собраніе государственнаго совѣта. 15 авг. 1845 г. послѣдовало его утвержденіе. Съ 1 мая 1846 г. У. введено въ дѣйствіе. Въ 1847 г. было издано совпадавшее съ нимъ въ главныхъ основаніяхъ У. о наказаніяхъ Царства Польскаго. Въ 1857 г. У. было введено въ третье изданіе свода законовъ и составило первую книгу XV тома; первоначальное число статей—2224—возросло до 2304, главнымъ образомъ вслѣдствіе включенія постановленій о нарушеніяхъ устава табачнаго и поврежденіяхъ телеграфовъ. Реформы, начавшіяся со вступленіемъ на престолъ имп. Александра II, потребовали пересмотра У. Законъ 22 марта 1860 г. отмінилъ отдачу въ видѣ наказанія въ военную службу; 17 апрѣля 1863 г. ограничено примѣненіе тѣлесныхъ наказаній; 20 ноября 1864 г. утверждены судебные уставы. Еще въ 1860 г. графомъ Блудовымъ было заявлено о желательности «исправленія» У., но предложеніе его приведено въ исполненіе не было. вмѣсто кореннаго исправленія былъ произведенъ частичный пересмотръ, съ исключеніемъ всего того, что составило содержаніе устава о наказаніяхъ, налагаемыхъ мировыми судьями. Въ 1866 г. У. было издано въ третій разъ. Число статей сократилось до 1711. Въ 1885 г. послѣдовало четвертое изданіе, въ которое вошли всѣ узаконенія по 31 декабря 1885 г. Нумерація статей была оставлена прежняя, но число ихъ сократилось до 1660. Дальѣйшія измѣненія уголовныхъ законовъ включены въ продолженія къ своду 1890, 1891 и 1895 гг. У. о наказаніяхъ въ сущности гораздо болѣе похоже на сводъ, чѣмъ на кодексъ, построенный на одномъ общемъ началѣ. Редакторы его постоянно имѣли въ

виду всѣ соотвѣтствующія постановленія свода законовъ уголовныхъ и не прежде составляли новыя опредѣленія или правила, какъ удостоверяясь, что въ существующихъ законахъ нѣтъ такихъ, которыя можно-бы было признать достаточными и удовлетворительными». Даже въ дѣлени У. на отдѣлы и въ расположеніи отдѣловъ они стремились сохранить систему свода законовъ. «Составленный симъ порядкомъ проектъ—сказано въ объяснительной запискѣ,—долженствовалъ быть и есть не что иное, какъ собраніе очищенныхъ, приведенныхъ въ порядокъ и ясность, дополненныхъ и во многомъ исправленныхъ, но, однако жъ, въ общемъ составѣ и существѣ своемъ прежнихъ уголовныхъ нашихъ законовъ. Онъ въ нѣкоторомъ смыслѣ занимаетъ среднее мѣсто между обыкновеннымъ сводомъ и тѣмъ, что въ наше время именуется новымъ кодексомъ законовъ. Мы не осмѣливаемся его назвать сводомъ усовершенствованнымъ; но по крайней мѣрѣ мы желали и старались, чтобы сей трудъ нашъ соединялъ въ себѣ всѣ выгоды и удобности какъ свода, такъ и новаго полнаго кодекса законовъ по сей части». Такимъ образомъ, У. 1845 г. оказывается много старѣе своего формальнаго существованія. Отправною его точкою является У. царя Алексѣя Михайловича, а за нимъ цѣлый рядъ разнообразныхъ постановленій, изданныхъ въ теченіе почти двухъ столѣтій. Поэтому У. заключаетъ въ себѣ всѣ недостатки, присущіе своду: 1) полную рознь между отдѣлами, различіе въ самомъ взглядѣ на понятіе о преступленіи и на существенныя условія наказуемости; 2) отсутствіе всякаго послѣдовательно проведеннаго критерія для сравнительной оцѣнки различныхъ преступныхъ дѣяній, при опредѣленіи ответственности за нихъ; 3) отсутствіе началъ и учений, дѣйствительно общихъ всему У., а потому противорѣчіе отдѣльныхъ его постановленій. Имѣя въ виду, прежде всего, положить предѣлъ произволу судей, составители съ особенной послѣдовательностью проводили эту мысль. Главнымъ достоинствомъ У. они считаютъ отсутствіе въ немъ безусловно неопредѣленной санкціи, такъ часто встрѣчавшейся въ сводѣ законовъ—и въ этомъ, конечно, нельзя не видѣть преимущества У. передъ сводомъ. Установленная составителями У. лѣстница наказаній оказаласьстройной только на бумагѣ и совершенно непримѣною на практикѣ. Распределеніе матеріала по 12 раздѣламъ, 81 главамъ и 98 отдѣленіямъ только затрудняетъ пользование У. Отсутствіе обобщеній, по замѣчанію Спасовича, «поставило У. во многихъ отношеніяхъ даже ниже свода законовъ уголовныхъ». Гр. Блудовъ прямо говоритъ въ объяснительной запискѣ, что составители ставили своей задачей «избѣгать, по возможности, выраженій слишкомъ отвлеченныхъ», и признаетъ, что «въ этомъ отношеніи проектъ имѣетъ совершенно иное, не сходное съ болѣею частью новѣйшихъ уголовныхъ У., свойство». Отсюда невѣроятная многостатейность У., огромное число различныхъ видовъ отдѣльныхъ преступленій, трудности изученія уголовныхъ законовъ, крайняя сбивъ-

чивость и запутанность в их толковании на практикѣ, наконецъ, неполнота У., не смотря на всю его многостатейность или, лучше сказать, именно въследствіе этой многостатейности. Къ числу недостатковъ У. принадлежатъ чисто механическое заимствование нѣкоторыхъ положеній изъ иностранныхъ законодательствъ конца XVIII и первой четверти XIX в., а также крайняя невыработанность языка. Послѣдняя выступаетъ съ особенной рельефностью при сравненіи дѣйствующаго У. съ проектомъ редакціонной комиссіи. Терминологія проекта ясна, сжата и строго выдержана; У. въ свои опредѣленія зачастую вносить совершенно излишніе признаки, только затемняющіе смыслъ закона; одно и то же названіе приходится въ немъ разнороднымъ понятіямъ; еще чаще одно и то же понятіе выражается различными наименованіями. Независимо отъ всего сказаннаго, У. устарѣло. Оно было издано въ 1845 г. какъ руководство для дореформенныхъ судей, поставленныхъ въ условія розыскаго, ниспущеннаго, обличеннаго канцелярскаго тайной процесса. Теорія формальныхъ доказательствъ замѣняла судейскую совѣсть. Дѣятельность суды приравнивалась къ дѣйствию машины. Чѣмъ менѣе законъ давалъ мѣста судейскому произволу, тѣмъ болѣе онъ казался совершеннымъ. Такого взгляда держались составители У.—и нельзя не признать, что ихъ невѣртіе къ судьямъ того времени было небезосновательно: невѣжество и продажность судей были всѣми сознаваемой извощью. Слѣдуя господствовавшей тенденціи административнаго всевластія и всемогущества, составители У. надѣлялись примѣнить тотъ же принципъ и къ уголовному законодательству. У. стремилось все предусмотрѣть и тѣмъ лишить судей самой возможности произвола. Насколько задача оказалась достигнутой—это показываетъ вся дѣятельность нашихъ судовъ съ изданіемъ У. до судебной реформы. Эта послѣдняя въ корнѣ замѣнила условія отправления правосудія: розыскъ замѣненъ составительнымъ началомъ, письменность—устностью, канцелярская тайна—гласностью; введенъ былъ институтъ присяжныхъ. Теорія формальныхъ доказательствъ была отвергнута; слушаться голоса совѣсти стало обязанностью для суды. Очевидно, У. изданное въ 1845 г. и съ тѣхъ поръ подвергавшееся лишь частичнымъ измѣненіямъ, сдѣлалось практически непригоднымъ. Его не коснулись и другія реформы, совершившіяся въ Россіи за послѣднія 40 лѣтъ; между тѣмъ, по справедливому замѣчанію Геринга, ни одна область права не отражаетъ на себѣ въ такой степени переживаемую эпоху, какъ область права уголовного. Съ 1881 г. русское уголовное законодательство находится въ періодъ полной переработки (см. Проектъ уголовного У., XXV, 363, и У. уголовное). Ср. «Проектъ У. о наказаніяхъ уголовныхъ и исправительныхъ, внесенный въ 1844 г. въ государственный совѣтъ, съ подробнымъ означеніемъ основаній každого изъ внесенныхъ въ сей проектъ постановленій» (СПб., 1871); П. Таганцевъ, «У. о наказаніяхъ его харак-

теристика и отбывка» («Журн. Гражд. и Угол. Права», 1873, № 1); В. Кузьминъ-Караваевъ, «Характеристика общей части У.» (СПб., 1890), а также учебники и руководства по уголовному праву Неклюдова, Таганцева, Славовича, Кистяковскаго, Сергѣевского и др. К.-Л.

**Уложеніе уголовное финляндское.** До 1894 г. въ Финляндіи дѣйствовало шведское У. 1734 г.—болѣе древній, чѣмъ всѣ остальные, сохраняющіе силу уголовные кодексы Европы. Въ основѣ карательной системы лежали смертная казнь, разнообразныя тѣлесныя и позорящія наказанія, конфискація, изгнаніе. Рядомъ разновременно изданныхъ узаконеній примѣненіе этихъ устарѣлыхъ каръ было, правда, существенно ограничено (смертная казнь съ 1826 г., въ силу особаго распоряженія, не приводилась въ исполненіе, а замѣнялась, въ порядкѣ помилованія, ссылкой въ Сибирь, въ каторжныя работы; судебныя мѣста имѣли право замѣнять тѣлесныя и позорящія наказанія и т. п.); тѣмъ не менѣе уголовное законодательство Финляндіи находилось въ крайне неудовлетворительномъ состояніи. Соотношеніе между русскими и финляндскими уголовными законами было опредѣлено постановленіемъ 2 іюня 1826 г. «о судопроизводствѣ по преступленіямъ, чинимымъ обывателями Финляндіи въ Россіи и жителями российскихъ губерній въ великомъ княжествѣ финляндскомъ». Въ 1861 г. финляндскій сенатъ, представляя на Высочайшее усмотрѣніе перечень дѣлъ, для рѣшенія которыхъ требовалось содѣйствіе земскихъ чиновъ, указывалъ на необходимость коренной реформы уголовного законодательства и предлагалъ передать на разсмотрѣніе сословій основныя положенія новаго У., а также нѣкоторые частныя предложенія по вопросамъ, не терпящимъ отлагательства. Сеймъ 1863 г. выработалъ основныя положенія для будущаго кодекса и постановленія о преступленіяхъ противъ тѣлесной неприкосновенности, объ оскорбленіяхъ чести и объ исполненіи наказаній лишеніемъ свободы. Эти постановленія были изданы въ 1866 г. Сеймъ 1867 г. принялъ предложенія объ отбываніи смертной казни и нѣкоторыхъ другихъ родовъ наказаній, что, впрочемъ, не было приведено въ дѣйствіе за недостаткомъ соотвѣстныхъ мѣстъ заключенія. На основаніи опредѣленія сейма 1863 г. изготовленіе проекта У. было возложено на комиссію (профессоръ Эрштрёмъ, Даль и Гретенфельдъ), которая окончила свою работу въ 1875 г. Въ 1884 г. проектъ былъ переработанъ и въ 1885 г. предложенъ правительствомъ сейму, но сеймъ его разсмотрѣть не успѣлъ. Въ 1888 г. проектъ вновь былъ внесенъ въ сеймъ и имъ принятъ. 19 декабря 1889 г. последовало Высочайшее утвержденіе У., при чемъ широко въведенія его въ дѣйствіе было назначено 1 января 1891 г. (по новому стилю). По существующему порядку изданія финляндскихъ законовъ, У. было составлено на шведскомъ языкѣ и сеймомъ былъ принятъ шведскій текстъ, утвержденію же подлежалъ текстъ русскій, по переводу, сдѣланному при финл.

сенатъ и провѣренному въ старш-секретариатъ по дѣламъ великаго княжества. Русскій текстъ былъ опубликованъ 5 апр. 1890 г. въ № 39 сборника постановлений вел. княжества финляндскаго. Обсужденіе его въ русской печати вызвало оживленную полемику. Указывалось, что въ его основу положено отдѣленіе и противоположеніе интересовъ Финляндіи и Россіи, что Россія именуется и трактуется, какъ «другое государство»; отмѣчалась иная, чѣмъ въ русскомъ законодательствѣ, постановка государственныхъ преступленій; наконецъ, особенно подчеркивалось несоотвѣтствіе шведскаго и русскаго текстовъ и изложеніе послѣдняго невозможнымъ русскимъ языкомъ. Дѣйствительно, русскій текстъ У. изобладалъ такими оборотами и выраженіями, которыя невольно вызвали улыбку. Напримеръ: «подверженіе доказательно домашнему тѣлесному наказанію», «опасный для жизни ударяющей предметъ», «если была въ наличіи удручающая бѣда или опасность», «кто будетъ способствовать неправильному исходу голосованія или выбора или невозможности познать сіе» и т. п. Со столбовъ печати вопросъ былъ перенесенъ въ оффиціальныя сферы, главнымъ образомъ по инициативѣ Н. С. Таганцева (см. его статью: «Высочайшій манифестъ 1/13 декабря 1890 г. и финляндское уголовное У.», «Юридическая Лѣтопись», 1891 г. № 2). 17 октября 1890 г., «въ видахъ устраненія неудобствъ и затрудненій, кои обуславливаются предстоящимъ 20 декабря 1890 г. (1 января 1891 г.) приведеніемъ въ дѣйствіе новаго уголовного У. великаго княжества финляндскаго и дополнителныхъ къ сему У. узаконеній», было образовано совѣщаніе изъ министра юстиціи, главноуправляющаго кодификаціоннымъ отдѣломъ, финляндскаго генералъ-губернатора и министра старш-секретаря Финляндіи. а вслѣдъ затѣмъ, 1 ноября, подготовительная коммиссія подъ предсѣдательствомъ сенатора Таганцева. Коммиссія представляла совѣщанію свой докладъ 15 ноября. 29 ноября предположенія совѣщанія были Высочайше одобрены и манифестомъ 1/13 декабря повелѣно: «1) объ измѣненіи вновь изданныхъ для Финляндіи уголовныхъ узаконеній, въ чемъ сіе вызывается необходимою, предложить земскимъ чинамъ созваннаго къ 8/20 января 1891 г. сейма. 2) Приведеніе въ дѣйствіе сихъ узаконеній пріостановить, вѣрде до утвержденія нами представленія земскихъ чиновъ по указанному въ предидетствѣ пунктѣ предложенію. 3) Постановленія дѣйствующаго законоположеній, касающагося производства дѣлъ по преступленіямъ и проступкамъ, совершаемымъ въ имеріи жителями великаго княжества и въ семь край жителями имперіи, сохранить въ силѣ и во введеніи въ ономъ новаго уголовного У., съ тѣмъ, чтобы присутственныя мѣста и должностныя лица Финляндіи при постановленіи и исполненіи приговоровъ о жителяхъ имеріи принимали въ соображеніе права и преимущества, коими обвиняемые пользуются по законамъ имеріи». По принятій сеймомъ измѣненнаго У., оно было Высочайше одобрено въ 1892 г. и

манифестомъ 2/14 апрѣля 1894 г. введено въ дѣйствіе. Финляндское У. раздѣлено на 44 главы и заключаетъ въ себѣ всего 398 §§ (статей); 9 главъ и 72 §§ относятся къ общей части, остальные—къ особенной. Въ отношеніи пространства дѣйствія уголовного закона не лицами, У. различаетъ двѣ категоріи: финляндцевъ и нефинляндцевъ. Первые судятся по финляндскимъ законамъ: а) за преступленія дѣлнія, учиненныя въ предѣлахъ великаго княжества— всегда; б) за дѣлнія, учиненныя внѣ владѣній російскаго государства, когда виновный затѣмъ окажется въ Финляндіи или переданъ будетъ туда для сужденія— въ случаахъ, именно закономъ указанныхъ. Вторые судятся по финляндскимъ законамъ за преступленія, учиненныя въ предѣлахъ вел. княжества или на финляндскомъ судѣ въ открытомъ морѣ, «буде относительно судимости сихъ лицъ не существуетъ особыхъ постановленій». Общіе роды наказаній: смертная казнь, заключеніе въ смиренномъ домѣ (пожизненно или на время отъ 6 мѣс. до 12 лѣтъ), заключеніе въ тюрьмѣ (отъ 14 дней до 4 лѣтъ) и денежныя взысканія (отъ 3 до 1000 марокъ). Особенныя наказанія для должностныхъ лицъ—исключеніе изъ службы и отстраненіе отъ исполненія службы. Для отбывающихъ наказаніе лишеніемъ свободы установлено досрочное условное освобожденіе. Финляндское У., въ общемъ, изложено кратко, ясно, опредѣленно и съ вѣстной стороны не уступаетъ ни одному изъ новѣйшихъ уголовныхъ кодексовъ. Типичной его чертой является отсутствіе теоретическихъ опредѣленій и формулировки общихъ понятій. Въ 1900 г., по распоряженію предсѣдателя коммиссіи для составленія свѣдѣній по финлянд. законамъ и систематизаціи сихъ законовъ, У. издано на русскомъ языкѣ вмѣстѣ съ другими новослѣдшими къ нему узаконеніями. К.-К.

**Уложение гражданское общегерманское** (Bürgerliches Gesetzbuch)—вступило въ силу 1 января 1900 г. Первый проектъ его былъ выработанъ въ 1888 г. (см. Кодификаціи, XV, 545—546), но, въ виду нападокъ имъ вызванныхъ, созанный совѣтъ постановленіемъ отъ 4 дек. 1890 г. назначилъ новую коммиссію, въ составъ которой изъ коммиссіи, выработавшей первоначальный проектъ, вошли четыре члена. Работы по составленію новаго проекта У. начались въ апрѣлѣ 1891 г. и закончились въ октябрѣ 1893 г. Отчеты коммиссіи постоянно публиковались. По сравненію съ прежнимъ, новый проектъ вышелъ болѣе простымъ, яснымъ, опредѣленнымъ. Составители старались избѣгать длинныхъ опредѣленій, сложныхъ конструкций, частыхъ ссылокъ на другіе §§ У. По отношенію къ рим. праву вторая коммиссія заняла болѣе свободное положеніе, нежели первая. Первоначально коммиссія предполагала ограничиться исправленіемъ перваго проекта, но въ дѣйствительности она мѣстами положила въ основу законодательныхъ нормъ совершенно новыя идеи; нѣкоторыя отдѣлы права подверглись столь существенной переработкѣ, что трудъ второй коммиссіи представляется вполнѣ самостоятельнымъ.

Общественное мнѣніе было крайне возбуждено критикой перваго проекта и отчетами комиссіи. Представители многочисленныхъ германскихъ партій стали предъявлять къ У. самыя разнообразныя требованія. Аграріи указывали на полнѣйшую несостоятельность стараго правопорядка, требуя защиты земледѣлая отъ гнета капитала, а также отгѣны римскаго права. Соціал-демократы хотѣли воспользоваться новымъ У., чтобы расшатать устои современнаго строя. Феминисты домогались равноправности мужчины и женщины. Не было ни одной партіи, которая не надѣялась бы извлечь для себя какую-либо выгоду изъ проекта уложенія. Не смотря на то, что второй проектъ не удовлетворялъ всѣмъ требованіямъ, какія можно было предъявить къ національному кодексу, правительства германскихъ государствъ склонялись къ немедленному обсужденію сего и принятію. Это объясняется тѣмъ, что въ 1896 г. предстояли новые выборы членовъ рейхстага, и многолѣтняя работа юристовъ легко могла-бы оказаться безплодной. Союзный совѣтъ рѣшилъ, поэтому, внести во второй проектъ лишь небольшія измѣненія, которыя не могли повліять на общій характеръ уложенія. 17 января 1896 г. имперскій канцлеръ внесъ проектъ У. на обсужденіе въ рейхстагъ. 6-го февраля была образована комиссія изъ 21 члена рейхстага для составленія доклада, при чемъ каждый отдѣлъ У. порученъ особому депутату. Между 19 и 27 іюня происходило 2-е чтеніе, а 30 іюня и 1 іюля — третье. Послѣ оживленныхъ дебатовъ, носившихъ политическую окраску, проектъ былъ принятъ большинствомъ 222 противъ 48 голосовъ (18 чел. не участвовало въ голосованіи). 14 іюля далъ свою санкцію союзный совѣтъ и 18 авг. новый кодексъ подписанъ императоромъ. Наибольше серьезные требованія, предъявлявшіяся къ проекту, могутъ быть сведены къ двумъ пунктамъ: У. должно быть «національнымъ» съ одной, «соціальнымъ» — съ другой стороны. Въ дѣйствительности У. не удовлетворило вполнѣ ни тому, ни другому требованію. Общегерманское гражданское У. можетъ быть признано національнымъ постольку, поскольку оно представляетъ собою кодексъ, написанный на нѣмецкомъ языкѣ и дѣйствующій въ предѣлахъ всей Германіи, объединяя юридическій бытъ ея. Оно далеко не представляетъ собою законоположенія, которое могло-бы быть усвоено всѣми и каждымъ: это — весьма сложное плѣо, пользование которымъ требуетъ юридической подготовки и которое, какъ это уже и выяснилось на практикѣ, отнюдь не устраняетъ необходимости въ юридической интерпретаціи. У. отгѣнило много устарѣвшихъ институтовъ римскаго права (напр., *Pars falcidia*), содержащихъ много институтовъ чисто германскаго происхожденія (напр., договоры о рентахъ), но по самому содержанию своему, какъ кодексъ гражданскій, оно не могло принять рѣзко національный отпечатокъ. Если сила римскаго права заключалась въ его универсальности, то и гражданскій кодексъ современнаго государства, особенно государства промышленнаго, съ широко разви-

тою внѣшнею торговлею, не можетъ не отличаться такою же чертою. Оффіціальный защитникъ У. въ рейхстагѣ, Зомъ, характеризуетъ его слѣдующими словами: «германское гражданское У., какъ и все въ наше время, носитъ на себѣ печать торговли и оборота... Интересъ оборота есть въ немъ интересъ господствующій. Этотъ интересъ торжествуетъ даже въ области семейнаго и наследственнаго права. Третій добросовѣстный приобретатель — вотъ его главная фигура. Интересъ послѣдняго всегда разсматривается въ У. какъ рѣшающій. Точка зрѣнія обезличенности добросовѣстности состоявшихся соглашеній проведена и поставлена въ немъ съ удивительной техникою. Интересъ собственности отсутствуетъ въ немъ передъ интересомъ оборота. Энергія, съ которою проведенъ этотъ принципъ, представляетъ характернѣйшую особенность германскаго У.» Требованія «соціальнаго» характера, предъявлявшіяся къ У., могутъ быть выражены въ слѣдующей формулѣ: «защита слабыхъ, покровительство обездоленнымъ и неимущимъ». Съ этой точки зрѣнія въ У., не смотря на всѣ усилія соціал-демократовъ, введено лишь нѣсколько новыхъ частныхъ положеній. Весьма поучительныя дебаты, происходившіе по этому поводу въ рейхстагѣ и проливающие свѣтъ на новую мораль, соответствующую кореннымъ измѣненіямъ въ современной экономической жизни передовыхъ народовъ. Всего болѣе пренія затрагивали область семейственнаго права: выставлены требованія полнаго уравненія дѣтей, рожденныхъ въ бракѣ и внѣ брака, возможно большаго ограниченія родительской власти, свободы развода для обѣихъ сторонъ. Требованія эти не были приняты, но они отразились въ нѣкоторыхъ частныхъ постановленіяхъ, напр., въ предоставленіи лицамъ, нерешедшимъ 21-лѣтній возрастъ, права вступать въ бракъ, помимо согласія родителей. Важнѣйшія нововведенія уложенія относятся къ области обязательственнаго права. Письменная форма *договоровъ* требуется рѣже, нежели по прусскому земскому праву, но въ договорахъ о наймѣ имущества (поземельныхъ участкахъ, квартирѣ), срокомъ болѣе года, письменная форма признана обязательною; въ противномъ случаѣ договоръ считается заключеннымъ на неопредѣленный срокъ. Нотариальное или судебное засвидѣтельствованіе (въ отдѣльныхъ союзныхъ государствахъ законы о введеніи У. въ дѣйствіе могутъ допустить или то, или другое) требуется для болѣе части наследственныхъ договоровъ, семейныхъ актовъ, договоровъ о поземельныхъ участкахъ и т. д.; безъ засвидѣтельствованія договоры эти необязательны. Договоры вообще должны быть заключаемы и исполняемы такъ, какъ этого требуетъ взаимное довѣріе сторонъ. Контрагенты, впадшіе въ ошибку, если можно предположить, что при знаніи дѣла они поступили-бы иначе, не связаны своими обязательствами; но третье лицо имѣетъ право на вознагражденіе за вредъ и убытки, если считало договоръ дѣйствительнымъ. Если третье лицо знало объ ошибкѣ или должно было знать

о ней, то оно не имѣетъ права на вознагражденіе за убытки. Контрагентъ, желающій отказаться отъ договора, опорооченнаго ошибкой, долженъ сдѣлать это безъ колебаній, сейчасъ же послѣ того какъ ошибка выяснилась. Постановленія относительно ошибки остаются въ силѣ и для тѣхъ случаевъ, когда объявленіе воли контрагентовъ невѣрно передано посредствующимъ лицомъ или учрежденіемъ (телеграфъ, телефонъ). Воспрещается ростовщичество (Wucher) во всѣхъ видахъ; всякая сдѣлка, въ которой эксплуатируется чья-либо нужда, легкомысліе, неопытность, или же выговариваются имущественныя выгоды, несообразныя съ общаемами услугами, признается ничтожною (§ 138, такъ назыв. Wucherparagraph). Чрезмѣрная неустойка, кромѣ случаевъ, когда она установлена по чисто коммерческимъ отношеніямъ, можетъ быть уменьшена судомъ, пока она еще не уплачена; но при установленіи факта чрезмѣрности необходимо принимать во вниманіе всякій законный интересъ (напр. неприятели, проистекающія отъ несвоевременнаго исполненія договора), а не только интересы имущественные. Судомъ можетъ быть уменьшенъ и чрезмѣрно высокій мажорский куртажъ. Размѣръ процентовъ въ сомнительныхъ случаяхъ опредѣляется въ 4%, при обоюдноторговомъ характерѣ сдѣлки—въ 5%; проценты на проценты допускаются только по контокоррентнымъ счетамъ, между кушачами всегда и безусловно воспрещается начисленіе % на проценты, взимаемые въ видѣ вознагражденія за промедленіе въ платежѣ. Въ случаяхъ тѣлесныхъ поврежденій, лишенія свободы и пр., вознагражденіе не должно ограничиваться возмѣщеніемъ однихъ лишь имущественныхъ убытковъ, а долженъ быть принятъ во вниманіе и всякаго рода вредъ или ущербъ (напр. обезображеніе). Въ сферѣ наследственнаго права У. признаетъ достаточными завѣщанія, собственноручно написанныя и подписанныя съ указаніемъ мѣста и времени составленія (такъ назыв. *Notographisches Testament*). Только лица несовершеннолѣтнія или неграмотныя должны свидѣлствовать завѣщанія у нотариуса или судьи.—Общегерманское У. глубоко затронуло нѣмецкую правовую жизнь и вызвало необходимость значительныхъ измѣненій въ существовавшихъ до него законоположеніяхъ; такъ напр., подверглись существенной переработкѣ нѣкоторые отдѣлы торговаго права. Тѣмъ не менѣе У. не вполне объединило гражданское право Германіи. Существуетъ цѣлый рядъ исключеній, въ которыхъ по прежнему дѣйствуетъ мѣстное право. Въ основѣ этихъ исключеній нѣтъ единаго руководящаго принципа: здѣсь играли роль то политическія или социальнo-политическія соображенія, то разнообразіе нѣмецкихъ племенъ, то различное историческое прошлое тѣхъ или другихъ юридическихъ институтовъ. Изъ-за политическихъ соображеній оставлены въ силѣ *государственные договоры*, заключенные какимъ-либо государствомъ, входящимъ въ составъ Германской имперіи, съ иностраннымъ правительствомъ до вступленія У. въ силу, равно какъ постановленія мѣстнаго права о владѣтельныхъ князьяхъ, чле-

нахъ ихъ фамилій и членахъ дома Гогенцоллернховъ. По отношенію къ высшему дворянству У., въ извѣстномъ смыслѣ, имѣетъ лишь судыиарное значеніе. Постановленія мѣстнаго права въ значительной степени удержали свою силу въ сферѣ поземельныхъ отношеній. Сюда относится фидеикоммиссы и лены, рентныя имѣнія, наследственная аренда, нераздѣльность и ограниченная задолжаемость участковъ, водное и горное право, право охоты и рыбной ловли. На основаніи У. государство и община въ сферѣ частнохозяйственныхъ отношеній безусловно несутъ отвѣтственность за дѣйствія своихъ должностныхъ лицъ, подобно всѣмъ юридическимъ лицамъ. Предполагалось распространить такую отвѣтственность, на общихъ для всей имперіи начальныхъ, и на область публичныхъ функцій должностныхъ лицъ, но отдѣльныя правительства рѣшительно отклонили это предложеніе, и въ данной сферѣ продолжаетъ дѣйствовать мѣстное право. Не распространяется дѣйствіе У. и на публично-правовыя отношенія, напр. на имущественныя претензіи должностныхъ лицъ, возникающія изъ государственной службы. Политическое значеніе имѣютъ ограниченія имущественной правоспособности «мертвой руки», т. е. церкви и церковныхъ учрежденій. Эти ограниченія оставлены въ силѣ лишь для тѣхъ случаевъ, когда имущество имѣетъ стоимость выше 5000 марокъ; вообще-же обязательное разрѣшеніе со стороны правительства не требуется. Нормы, регулирующія отношенія между хозяевами и домашнею прислугой, не смотря на протесты социаль-демократовъ, также исключены изъ У.; оно только отмѣнило право наказанія прислуги въ мѣстностяхъ, гдѣ послѣднее существовало. Даже въ тѣхъ областяхъ, гдѣ новое У. опредѣленно нормируетъ юридическія отношенія, отчасти сохраняются силу и прежніе законы. Большая часть постановленій о правѣ собственности на недвижимости лишь тогда вступаютъ въ силу, когда поземельныя книги (*Grundbücher*) установлены для данной мѣстности; этотъ моментъ для cadastra союзнаго государства опредѣляется волей мѣстнаго правительства. По отношенію къ бракамъ, заключеннымъ до 1 янв. 1900 г., остаются въ силѣ прежніе законы объ имущественныхъ отношеніяхъ супруговъ; но У., желая предупредить дальѣйшее ихъ примѣненіе, запрещаетъ на будущее время супругамъ регулировать имущественныя отношенія въ брачныхъ договорахъ путемъ простаго указанія на постановленія, уже не имѣющія силы. Такое же запрещеніе установлено и по отношенію къ иностраннымъ законамъ. У. вызвало громадную литературу. Ср. Endemann, «Einführung in das Studium des Bürgerlichen Gesetzbuches» (Б., 1897); Barré, «Bürgerliches Gesetzbuch und Code civil» (1897); Dernburg, «Das bürgerliche Recht d. Deutsch. Reiches u. Preussens» (Галле, 1898); Bernhards, «Handwörterbuch zum Bürgerlichen Gesetzbuch» (Б., 1898); Бочунъ, «Гражд. улож. для Германской имп.» («Русская Мысль», 1897).

**Уложеніе уголовное.**—Въ ст. Проектъ уголовного У. (XXV, 363), написанной въ



1898 г., критическій разбор и оцѣнка проекта были отложены до ст. У. уголовное, въ томъ предположеніи, что въ теченіе трехъ-четырехъ лѣтъ проектъ если и не получитъ силы закона, то, во всякомъ случаѣ, составленіе и разсмотрѣніе его будутъ окончены. Между тѣмъ, и до настоящаго времени (1902 г.) проектъ находится на разсмотрѣніи государственнаго совѣта, и какія сдѣланы въ немъ измѣненія—не опубликовано. Поэтому и нынѣ преждевременно еще отбивать постановленія будущаго нашего уголовного кодекса по существу.—Проектъ уголовного У. былъ внесенъ въ государственный совѣтъ 14 марта 1898 г., но безъ проекта дисциплинарнаго устава и другихъ дополнительныхъ къ У. узаконеній. Для составленія этихъ послѣднихъ, въ томъ же 1898 г., при министерствѣ юстиціи была образована, подъ предсѣдательствомъ Н. С. Таганцева, особая коммиссія. Государственный совѣтъ, въ засѣданіи 11 мая 1898 г., «обозрѣвъ сіе важное и сложное дѣло», предположилъ «для всесторонняго обсужденія проекта У.» образовать особое совѣщаніе. Совѣщаніе это было образовано 3 июня 1898 г., подъ предсѣдательствомъ Э. В. Фриша, изъ членовъ государственнаго совѣта Розина, Мордвинова, Галкина-Враскаго, Герарда, Памшина, Сабурова, Голубева, фонъ-Дервиза и Верховскаго, министра юстиціи Муравьева, его товарища Бутовскаго, государственнаго секретаря Шлеве и сенатора Таганцева. Министрамъ и главноуправляющимъ было предоставлено, когда они сочтутъ необходимымъ, присутствовать въ засѣданіяхъ совѣщанія или представлять ему извѣщенія чрезъ своихъ товарищей. Совѣщаніе имѣло въ 1898—1901 г. 59 засѣданій. По завершеніи имъ работъ, 6 октября 1901 г. состоялось Высочайшее повелѣніе образовать, для дальнѣйшаго обсужденія въ государственномъ совѣтѣ проекта У., особое присутствие, подъ предсѣдательствомъ графа Палена. Заключенія присутствія будутъ внесены непосредственно въ общее собраніе совѣта. См. «Обозрѣніе хода работъ по составленію новаго уголовного У.» («Правительственный Вѣстн.», 1901, дек.). К.-К.

**Уложеніе гражданское.**—Въ законодательныхъ коммиссіяхъ, смѣнявшихся одна за другой начиная съ царствованія Петра I, до вступленія на престолъ имп. Александра I гражданское право составляло лишь незначительную часть обширной программы. Александръ I обратилъ особенное вниманіе на кодификацію гражд. права (XV, 545). Министромъ юстиціи кн. Лопухиннымъ былъ составленъ всеподданнѣйшій докладъ, въ которомъ излагались общія положенія будущаго гражданского У., планъ работъ коммиссіи и ея устройство. 28 февраля 1804 г. докладъ этотъ получилъ Высочайшее утвержденіе. Во главѣ кодификаціоннаго дѣла былъ поставленъ товарищъ министра юстиціи Новосильцевъ, составлявшій вмѣстѣ съ самимъ министромъ совѣтъ коммиссіи. Непосредственный надзоръ за работами принадлежалъ главному секретарю и первому референдарію, барону Дакенкампу. Въ 1809 г. въ составъ совѣта

коммиссіи вошелъ Сперанскій и принялъ живѣйшее участіе въ ея трудахъ. Первымъ дѣломъ Сперанскаго было преобразование устройства самой коммиссіи: она была составлена изъ совѣта, правленія и сословія юрисконсультовъ. Юрисконсульты дѣлились на 6 отдѣленій, во главѣ коихъ были поставлены начальники. Члены правленія имѣли надзоръ за дѣятельностью юрисконсультовъ; на одного изъ членовъ правленія возлагался специальный надзоръ надъ письменнымъ изложеніемъ работъ коммиссіи (эту обязанность принялъ на себя Сперанскій). Съ 1 января 1810 г. коммиссія становится учрежденіемъ при государственномъ совѣтѣ существующимъ; ея директоръ получаетъ право голоса въ департаментѣ законовъ государственнаго совѣта. Въ томъ же году на обсужденіе государственнаго совѣта былъ внесенъ составленный Розенкамшфомъ, подъ руководствомъ Сперанскаго, проектъ первой части гражданскаго У., содержащій въ себѣ ученіе о лицахъ и носившій признаки сильнѣйшаго вліянія Code civil. Въ общемъ проектъ этотъ былъ одобренъ членами государственнаго совѣта; только положенія о бракъ подверглись измѣненіямъ. Вслѣдъ затѣмъ была внесена въ госуд. совѣтъ и вторая часть У.—ученіе о вещахъ. Въ 1814 г. происходило вторичное разсмотрѣніе новой редакціи проекта и первое обсужденіе третьей части—ученія о договорахъ. Въ государственномъ совѣтѣ начинаютъ раздаваться голоса противъ проекта; завязывается полемика между министромъ юстиціи и Троичскимъ, указывавшимъ на недостатки проекта\*). Надо полагать, что въ это время началось уже крѣпить противоположное началамъ проекта теченіе историческое, клонившееся не къ созданію новаго У., а къ составленію свода дѣйствующихъ узаконеній. Это теченіе одержало верхъ, и въ 1832 г. былъ составленъ Сводъ Законовъ Россійской Имперіи. Мысль о составленіи У. гражданскаго не была, однако, оставлена, и разрѣшеніе многихъ вопросовъ законодательнаго характера отлагалось до этого будущаго У. Это не исключало частичной переработки отдѣльныхъ постановленій 1 ч. X т. Въ 1865 г. главноуправляющій II отдѣленіемъ собственной Его Императорскаго Величества канцеляріи представлялъ на Высочайшее усмотрѣніе «Предположенія о пересмотрѣ и исправленіи постановленій о договорахъ»; одновременно съ этимъ были затребованы мнѣнія лицъ судебного вѣдомства о замѣчаемыхъ въ практикѣ пробѣлахъ и недостаткахъ относящейся сюда части свода. Въ 1869 г. образована коммиссія для составленія проекта правилъ о договорахъ и обязательствахъ. Работы коммиссіи были малоуспѣшны; причину этого С. В. Пахманъ видитъ въ трудности переработки только одной части гражданскаго права, безъ связи съ остальными. По всеподданнѣйшему докладу министра юстиціи Д. Н. Набокова 12 и 26 мая 1882 г. Высочайше были утверждены начала «общаго пересмотра дѣйствующей

\*) Изложеніе этихъ мнѣній см. въ кн. 3 «Чтеній общества любителей исторіи и древн. Россіи» за 1859 г.

щихъ гражд. законовъ и составленія проекта гражд. У.» («Собр. Узак.» 1882, ст. 361). Кодификаціонныя работы были сосредоточены въ мин-ствѣ юстиціи, при которомъ учрежденъ особый комитетъ изъ лицъ «близко знакомыхъ съ судебною практикой и теоріей гражданскаго права». Изъ среды комитета должна была быть избрана редакціонная коммиссія для составленія проекта и объяснительной къ нему записки. Коммиссія и комитету представлено приглашать на свои совѣщанія, съ правомъ голоса, постороннихъ лицъ, мнѣнія которыхъ будутъ признаны полезными для дѣла. Работы коммиссіи признаны подлежащими обозрѣванію и разслыжкѣ на заключеніе различныхъ лицъ и учреждений, съ указаніемъ срока, въ который они могутъ представить свои замѣчанія. Комитетъ, собравшись подъ предсѣдательствомъ министра юстиціи Набокова, избралъ изъ своей среды членовъ редакціонной коммиссіи. Первымъ предсѣдателемъ ея былъ Е. П. Старицкій, пробывшій въ этомъ званіи лишь нѣсколько мѣсяцевъ. Въ томъ же 1882 г. его замѣнилъ Н. И. Стояновскій, состоявшій предсѣдателемъ до самой своей смерти (въ 1900 г.) и замѣненный А. А. Книринымъ, до того времени неоднократно исполнявшимъ временно обязанности предсѣдателя. Кромѣ членовъ, въ трудахъ коммиссіи принимали участіе еще многія лица, къ ней причисленныя въ качествѣ сотрудниковъ, а также и приглашаемыя на основаніи полномочія, данного коммиссіи\*). Дѣлопроизводителемъ коммиссіи состоялъ сначала А. К. Гожевъ (нынѣ сенаторъ), а съ 1894 г. состоитъ Ю. Р. Гейтнеръ. Замѣчанія широкаго круга лицъ, поставленныхъ въ извѣстность о работахъ коммиссіи, составили обширный томъ, изданный въ 1891 г. подъ заглавіемъ: «Замѣчанія о недостаткахъ дѣйствующихъ гражданскихъ законовъ». Это изданіе должно было показать, «въ чемъ именно обнаруживаются пробѣлы и недостатки дѣйствующихъ гражданскихъ законовъ, насколько и по какимъ преимущественно предметамъ проявляется стремленіе частныхъ лицъ путемъ договоровъ, завѣщательныхъ распоряженій и т. д., устранить примѣненіе узаконеній, признаваемыхъ стѣснительными, какіе мѣстные обычаи примѣняются въ случаѣ недостатка закона и какіимъ обычаямъ желательно придать силу закона». Съ цѣлью ускоренія работъ коммиссіи члены ея были освобождены отъ всѣхъ прочихъ служебныхъ ихъ обязанностей. 3 ноября 1882 г. и 11 декабря 1884 г. повѣдено было проекты уставовъ опекунскаго и вѣтчаннаго представить на разсмотрѣніе госуд. совѣта ранѣе окончанія работъ по составленію гражд.

данскаго У. Высочайше утвержденнымъ 29 декабря 1897 г. мнѣніемъ госуд. совѣта коммиссія поручено было внести въ началѣ 1898 г. предположенія о разлученіи супруговъ и объ улучшеніи участи незаконнорожденныхъ, въ теченіе 1898 г. — предположенія о литературной, музыкальной и художественной собственности, и не позднѣе 1 янв. 1900 г. — проектъ У. объ обязательственномъ правѣ. Прежде чѣмъ приступить къ кодификаціоннымъ работамъ, на нее возложеннымъ, редакціонная коммиссія издала цѣлый рядъ подготовительныхъ трудовъ: 1) Торговое право и гражданское У. (къ вопросу о предметѣ и системѣ русскаго гражданскаго У.). 2) Сборникъ гражданскихъ законовъ (три тома, 12720 статей). 3) Систематическій указатель русско-юридической литературы по гражданскому праву (6128 названій книгъ, статей, рецензій и т. д.), выходящій нынѣ новымъ, значительно дополненнымъ изданіемъ (указанія литературы доведены до 1902 г.). 4) Замѣчанія о недостаткахъ дѣйствующихъ гражданскихъ законовъ (см. выше). 5) Обычный порядокъ наследованія у крестьянъ (къ вопросу объ отношеніяхъ народныхъ юридическихъ обычаевъ къ будущему гражданскому У.). 6) О необходимомъ наследованіи (исслѣдованіе по вопросу объ обязательной долѣ). 7) Прусскіе законы 1875 г. объ опека и дѣеспособности несовершеннолѣтнихъ (переводъ, съ предметнымъ указателемъ). 8) Дуткевичъ, «Польское ипотечное право» (перев. съ польскаго, съ приложеніемъ образца польской ипотечной книги). 9) Свѣдѣнія, извлеченныя изъ нотаріальныхъ архивовъ С.-Петербургскаго, Московскаго, Виленскаго, Витебскаго, Каменецъ-Подольскаго, Кіевскаго, Кшипинскаго, Одесскаго, Саратовскаго и Тифлискаго. 10) Исслѣдованіе о вѣтчинныхъ установленіяхъ и вѣтчинномъ производствѣ въ Пруссіи. 11) Исслѣдованіе объ одностороннихъ земляхъ. 12) Исслѣдованіе о земляхъ, принадлежащихъ малороссійскимъ казакамъ. 13) Къ вопросу о предѣлахъ проекта о наследованіи вообще и въ частности объ особомъ порядкѣ наследованія. 14) О правѣ наследованія монашествующихъ. 15) Къ вопросу о наследованіи въ имуществахъ сельскихъ. 16) Очеркъ магометанскаго права наследованія. 17) Залоговое право. 18) Организация мусульманской юстиціи въ Алжирѣ. 19) Переводы иностранныхъ гражданскихъ кодексовъ, снабженные предметными указателями: а) австрійскаго 1811 г., б) саксонскаго, съ дополнительными къ нему законами, в) шюрингскаго, г) сербскаго (торговаго и гражданскаго), д) калифорнскаго, 1873 г., е) швейцарскаго союзнаго закона объ обязательствахъ 1881 г. (кромѣ предметнаго, здѣсь приложенъ еще и указатель сравнительный съ гражданскими У. Европы). Остались не напечатанными: 1) Систематическій сборникъ положеній изъ рѣшеній общихъ собраній правительствующаго сената прежняго устройства и 2) подробныя извлеченія изъ дѣлъ бывшаго II отдѣленія Собственной Его Имп. Вед. канцеларіи о всѣхъ законодательныхъ работахъ по наследственному праву. Законодательныя работы

\*) Съ 1882 по 1902 г. членами коммиссіи были А. А. Книринъ, С. И. Лукьяновъ, С. В. Пахманъ, И. Я. Гогульевъ, А. А. Сабуровъ, В. И. Голевинскій, П. А. Мушловъ, А. К. Рахтеръ, Г. И. Каринцкій, К. И. Малышевъ, П. А. Юредевъ, А. Ф. Поворинскій, Э. Э. Пирвандъ, Н. А. Туръ, В. С. Садовскій, А. И. Лыкошинъ; сотрудниками — В. Ф. Гельбке, В. А. Федриновичъ, С. В. Илюмовъ, В. В. Илюмовъ, А. О. Релекампфъ, Л. В. Ганговеръ, К. П. Змировъ, П. Ф. Мухвиль, И. Е. Ильяшенко, М. Ш. Шафяръ, Ф. А. Вальтеръ, В. Э. Гревсъ, Н. А. Кремевъ. Приглашались для участія въ работахъ Е. Г. Шайкевичъ, А. А. Брандтъ, В. П. Шейтъ, А. А. Квачевскій, М. В. Андреевскій, Л. И. Петражицкій.

редаки. комиссиі: I. *По уставу вотчинному.* Комиссиєю составлены проекты: 1) правилъ о наложеніи и снятіи запрещеній на имѣнія (50 статей), 2) правилъ объ измѣненіи и доподненіи дѣйствующихъ законовъ о залоговыхъ свидѣтельствахъ (6 статей); 3) правилъ объ оглашеніи и регистраціи ограниченной правоспособности совершеннолѣтнихъ лицъ (9 статей); 4) правилъ о новой формѣ реестра крѣпостныхъ дѣлъ. Всѣ эти проекты имѣютъ цѣлью подготовить переходъ отъ запретительной (нынѣ существующей) къ протечной системѣ. Первые три были рассмотрѣны въ государственномъ совѣтѣ и утверждены 26 июня 1889 г. и 16 марта 1892 г.; послѣдній утвержденъ министромъ юстиціи 31 мая 1891 г. Дальнѣйшія работы комиссиі по вотчинному уставу выразились въ составленіи проектовъ: 1) учрежденія вотчинныхъ установлений (31 ст.) и 2) самаго вотчиннаго устава (416 ст.). Сюда относятся также проекты: а) правилъ объ обезпеченіи недвижимыхъ имѣній договоромъ съ казною и съ кредитными установленіями (46 ст.) и б) положенія о порядкѣ взиманія съ недвижимыхъ имѣній, находящихся въ мѣстностяхъ, гдѣ введенъ въ дѣйствіе вотчинный уставъ (275 ст.). Объяснительныя записки комиссиі къ этимъ проектамъ были разосланы на заключеніе различныхъ учреждений и лицъ. Полученныя замѣчанія комиссиі привела въ систему и напечатала, снабдивъ указателемъ. Въ 1896 г. вотчинный проектъ внесенъ на рассмотрѣніе государственнаго совѣта. II. *По уставу опекунамъ* комиссиі были изготовлены проекты: а) устава объ опекахъ и попечительствахъ и в) учрежденія опекунскихъ установлений (всего 309 ст.), снабженные объяснительною запискою. Замѣчанія на эти проекты также сведены въ систему и снабжены указателемъ. Въ 1897 г. проекты внесены на рассмотрѣніе государственнаго совѣта. III. *По другимъ частямъ гражданскаго У.* Согласно Высочайше утвер. мнѣнію государственнаго совѣта 29 декабря 1897 г., въ теченіе 1899 г. внесены въ государственный совѣтъ проекты: 1) книги V гражданскаго У., «Объ обязательствахъ» (1106 ст.), съ объяснительною запискою въ пяти томахъ; 2) объ улучшеніи положенія незаконнорожденныхъ дѣтей; 3) о разрѣшеніи раздѣльнаго жительства супруговъ; 4) объ авторскомъ правѣ на литературныя, музыкальныя, и художественныя произведенія. Въ настоящее время редакціонная комиссиі приближается къ завершенію всѣхъ трудовъ, на нее возложенныхъ. Печатаются книга II проекта У., излагающая постановленія о союзѣ брачномъ, о союзѣ родителей и дѣтей, о доставленіи содержанія родственниками и супругами, о несовершеннолѣтнихъ и ихъ правоспособности, объ опекаѣ и попечительствѣ и объ актахъ гражданскаго состоянія (всего 600 ст.), и книга III, такого же, приблизительно, объема, содержащая въ себѣ вещное право (собственность, владѣніе, сервитуты, залогъ и закладъ, особые виды земельныхъ правъ, право авторское). Кромѣ этихъ работъ, имѣющихся появляться въ свѣтъ въ ближайшемъ будущемъ, комиссиі уже рассмотрѣны и готовятся

къ печати кн. IV проекта У., говорящая о наследственномъ правѣ (400 ст.), и книга I (около 200 ст.), имѣющая содержаниемъ общую часть гражданскаго права. Высоч. утвержденнымъ 29 декабря 1901 г. мнѣніемъ Госуд. Совѣта комиссиі поручено окончить всѣ остающіяся еще не выполненными ею работы по возможности въ теченіе 1902 г. и во всякомъ случаѣ не позже первой половины 1903 г. Указанія (исчерпывающія) на литературу по поводу кодификаціи гражд. права до 1886 г. см. въ изданномъ комиссиі «Систематич. указателѣ русской литературы по гражд. праву». В. Розенбергъ.

**Улотриксовыя** (Ulothricheae s. Ulothrichineae)—сѣмейство зеленыхъ нитчатыхъ водорослей (Confervoideae). Къ У. относятся простѣйшія Confervoideae, гѣла которыхъ, въ нормальномъ состояніи,—невѣтвящаяся нить, состоящая изъ 1-го ряда кѣлокъ (фиг. 1, 7); послѣднія дѣлятся правильными поперечными перегородками (интеркалярно; фиг. 1 а), благодаря чему происходитъ увеличеніе нитей въ длину. Всѣ кѣлки въ нитяхъ У. одинаковы и способны дѣлиться, за исключеніемъ одной основной или базальной, при помощи которой они прикрѣпляются къ субстрату, у рода *Normidium* Kg., растущаго на влажной почвѣ, подобныя выросты могутъ образоваться не только изъ базальной, но и изъ другихъ кѣлокъ. Нити нѣкоторыхъ водныхъ У.— всегда свободно плавающія и не прикрѣпленныя (рр. *Microspora* Thur., *Bumilleria* Borzi), у другихъ же въ молодости прикрѣпляются къ субстрату (р. *Ulothrix* Kg., *Conferva* L.); нити р. *Uronema* Lagerh. прикрѣплены къ субстрату всю жизнь; у той же водоросли верхняя кѣлка заострена и отличается отъ другихъ. Продольное дѣленіе кѣлокъ у У.—явленіе ненормальное и у нѣкоторыхъ родовъ ведетъ къ образованію уклоняющихся формъ, пластинокъ, состоящихъ изъ многихъ рядовъ одинаковыхъ кѣлокъ, относимыхъ прежде къ рр. *Schizogonium* Kg. и *Prasiola* Menegh., кѣлочныхъ комплексовъ (р. *Schizomeris* Kg.) и т. д. Подъ вліяніемъ нѣкоторыхъ условий кѣлки нити распадаются, при чемъ, или, покрываясь слизью и дѣлясь въ ней въ нѣсколькихъ направленіяхъ, переходятъ въ паллеловидное состояніе, или, разъединяясь окончательно, живутъ отдѣльно (протококковидное и стихококковидное состояніе), и въ такомъ видѣ продолжаютъ дѣлиться и размножаться. Ширина нитей У. незначительна, иногда бываетъ лишь въ 0,005 мм. и рѣдко достигаетъ 0,01 мм. Кѣлки У. одноядерны, содержатъ 1 (рр. *Ulothrix*, *Uronema* и т. д.) или нѣсколько (рр. *Bumilleria*, *Microspora* и т. д.) зеленыхъ пластинчатыхъ хроматофоровъ (см.). Пиреноиды (безвѣтвистыя гѣльца) содержатся въ кѣлкахъ не всѣхъ У., у рр. *Bumilleria*, *Binuclearia*, *Conferva*, *Microspora* ихъ нѣтъ. Изъ заключающихся въ кѣлкахъ продуктовъ ассимиляціи, у рр. *Ulothrix*, *Uronema*, *Microspora*, содержится крахмалъ, у рр. *Conferva* и т. д. масло. Безполое размноженіе У. совершается при помощи зооспоры (фиг. 2); въ этомъ случаѣ содержимое кѣлокъ распадается на отдѣльные участки; эти

участки выходят из отверстий, образуя в клеточной оболочке, превращаясь в зооспоры, — больше или менее овальные клетки с зелеными хроматофорами, которые двигаются при помощи жгутиков, сидящих на переднем конце тела (фиг. 2); у рр. *Conferva* и *Vismillieria* зооспоры 1 жгутиковые, у рр. *Ulothrix*, *Uronema* и *Microspora* 4-х жгутиковые. У некоторых форм зооспоры бывают 2-х родов — большие и малые (микрзооспоры). Успокоившаяся зооспора округляется, одевается оболочкой, вытягивается в трубку и прорастает в новую нить (фиг. 6). Кроме зооспор безполое размножение совершается также при помощи неподвижных

земного шара. Морфология и систематика *U.* изучены пока весьма слабо. *P. Ulothrix* Kg. (*Hormiscia* Fr., *Hormothrichium* Kg., *Muchonema* Fr., *Arthrogonium* A. Br., *Geminella* Lagerh., *Hormospora* Bréb., *Merizothrix* Reinke, *Schizomeris* Kg., *Hormidium* Klebs., *Stichococcus* Gau); нити этого рода состоят из одинаковых, за исключением базальной, клеток. Хроматофоры пластинчатые и ственно-подобные (ср. фиг. 1), у некоторых форм облегают стенки клетки в виде пояса, пирениоды 1 или несколько. Огромная синонимика рода *Ulothrix* показывает сколь систематика его несовершенна. Всего насчитывается до 30 видов *Ulothrix*, однако, крайне сомнительных. Весь этот род можно разбить на 2 больших группы: 1) водные *Ulothrix* (*Hormiscia* Fres.) и 2) воздушные *Ulothrix* (*Hormidium* Klebs.). Наиболее крупный, характерный и распространенный вид 1-й группы *Ulothrix zonata* Kg. (фиг. 1—6); гаметы его 2-х жгутиковые, а зооспоры 4-х жгутиковые (фиг. 2, 3). Характерные и часто встречающиеся виды 2-й группы *U. flaccida* Kg. (фиг. 6, 7) и *U. nitens* Menegh. растут по стеблям, на сырой земле и т. д. Зеленые слои *U. nitens* характерны своим блестящим отливком. Зооспоры этих видов 2-х жгутиковые. Характерная особенность этих видов: способность их нитей распадаться на отдельные клетки (фиг. 7), при чем эти удлиненной формы клетки, иногда, не прорастают вновь в нити, а делясь поперечной перегородкой на 2 опять распадаются, так что получают формы, подобные стихококку (см.), так ваз. стихококковидное состояние. Кроме того *U. flaccida* может образовывать короткия нити с заостренной верхнею клеткой; последнее характерно для рода *Uronema* Lagerh., короткия нити которого в продолжение всей жизни прикреплены при помощи отходящего от базальной клетки куполообразного влагалища к нитям других водорослей, напр. конферв. *P. Hormidium* Kg. вышним своим видом подобен *Ulothrix* и отличается тем, что содержит центральный звездообразный хроматофор — с 1 центральным пирениодом. Наиболее обыкновенный *H. parvatum* Kg., по образу своей жизни подобен воздушным *Ulothrix*ам (*U. flaccida*, *nitens* и т. д.). Клетки *H.* способны иногда делиться не только поперечными перегородками, но и продольными, так что из его нитей образуются состоящие из многих клеток пластинки, относимыя также к самостоятельным родам *Shizogonium* Kg.

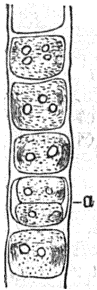

Фиг. 1.



Фиг. 2.

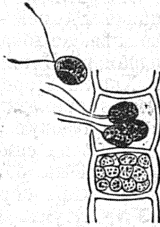

Фиг. 3.

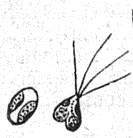

Фиг. 4.



Фиг. 5.



Фиг. 6.

Фиг. 1—6. *Ulothrix zonata*. 1 — часть вегетативной нити; 2—зооспора; 3—образование и выход гаметы; 4—их слияние; 5—зигота; 6—прорастающая микрозооспора. Увелич. фиг. 1-я 300 раз, фиг. 2—5-я 482 раза, фиг. 9-я в 500 раз.

споры, — акинеты и апланоспоры. Половое размножение у тех родов, у которых оно было найдено, состоит из слияния 2-х равных гамет (фиг. 4); гаметы (фиг. 3) образуются также, как и зооспоры, подобны им по виду, но меньше их (у р. *Ulothrix zonata* Kg. гаметы с 2-мя жгутиками, а зооспоры с 4-мя). Слияясь, гаметы образуют зиготу (фиг. 5). — У вышним своим видом мало отличаются от других, составляющих зеленую тип, нитчатых водорослей; это зеленая, состоящая из нитей дерновины, плавающая на поверхности воды, стелющаяся по дну или покрывающая собою находящиеся в воде предметы, камни, сваи и т. д. Воздушные *U.* составляют зеленые нитчатые слои, стелющиеся по влажной почве, стеблям, забораам, покрывающие кору деревьев и т. д. У. одни из наиболее распространенных зеленых водорослей: преимущественно они встречаются в пресной воде, реже — в морской. Некоторые из них, напр. *Ulothrix zonata* Kg., господствующая водоросль в водах бассейна Невы и Ладожского озера, распространены в пресных водах всего

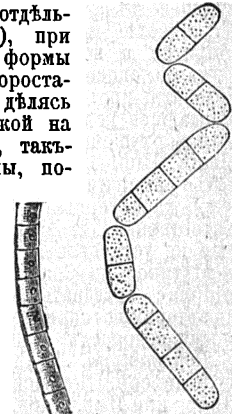

Фиг. 7.

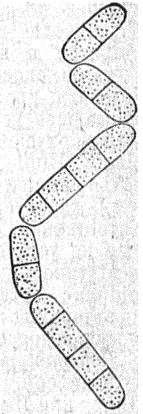

Фиг. 8.

Фиг. 7—9. *Ulothrix nitens*. 1—часть вегетативной нити, 2—распадение нити (стихококковидное состояние, увелич. 500 раз).

и Prasiola Menegh. Последняя форма подобна ульвовымъ (см.). Рр. Microspora Thur и Conferva L. весьма похожи другъ на друга; длинныя нити ихъ съ почти одинаковыми кѣтками свободно плаваютъ въ водѣ (нити Conferva въ молодости бывають прикрѣплены). Кѣтки ихъ со многими хроматофорами и безъ пиреноидовъ, кѣточные оболочки съ характерными утолщениями. Зооспоры Microspora 2-хъ, а Conferva 1 жгутиковая. Наиболее обыкновенныя M. Stagnorum Lagerh., M. Foscosa Thur., C. bombusina L., также какъ и другіе виды живутъ въ рѣсной водѣ. Кѣтки и зооспоры рода Bumilleria Borzi подобны таковымъ же Conferva. Гаметы 2-хъ жгутиковой. Живя на влажной почвѣ, Bumilleria образуетъ короткія нити, состоящія изъ 4—8 кѣтокъ, если же ее культивировать въ питательныхъ смѣсяхъ, то она образуетъ длинныя нити. Вообще Bumilleria очень похожа на Conferva и отличается отъ нея дѣлениемъ кѣтокъ: каждая кѣтка, при распаденіи нити, способна произвести новую нить. Оболочка этой кѣтки не сбрасывается, а остается въ видѣ двухъ колпачковъ, которые окружають концы вновь образовавшейся нити. Характерный по образованію акинетъ р. Binuclearia Witt. съ длинными, плавающими нитями, съ кѣтками, содержащими кольцеобразный хроматофоръ и капли масла, сравнительно рѣдко встрѣчается и живетъ въ рѣсной водѣ. У. наиболее простыя нитчатки: нити ихъ не вѣтвятся и половой процессъ состоитъ изъ изогаміи; способность легко образоватъ формы, подобныя протококковиднымъ, указываетъ на ближайшее родство съ послѣдними. Заостренныя верхушечныя кѣтки р. Uronema и varіаціи Ulothrix прямо соединяють ихъ съ болѣе высшими вѣтвистыми хетофоровыми (см.), характерными, именно, этими кѣтками. Естественная связь между родами У. далеко еще не установлена. Принадлежность къ У. 1 жгутиковыхъ Conferva и Binuclearia и Hormidium съ звѣздчатыми хроматофорами многими авторами оспаривается. Ср. Водоросли и Зеленыя водоросли.

**Литература.** Д. С. Ценковскій, «Къ морфологии сем. Ulothricineae» («Труды Испыт. Прир. при Имп. Харк. Univ.», т. X, 1876); А. Dodel, «Die Kraushaar-Alge Ulothrix zonata» («Pringsheim Jahrbücher wiss. Bot.» 10, 1876); X. Я. Гоби, «Низшія споровыя растенія или глеофиты» (СПб., 1883); А. Hansgirg, «Prodromus der Algenflora Böhmens» (I, Прага, 1886); J. B. de Toni «Sylloge Algarum» (Падуя, I, 1889); N. Wille, «Ulothricaceae» въ Engler und Prantl's «Pflanzenfamilien» (т. I, 2, Лпц., 1897); F. Gay, «Recherche sur le développement et la classification de quelques Algues vertes» (П., 1891); G. Klebs, «Die Bedingungen der Fortpflanzung bei einigen Algen und Pilzen» (Гена, 1896). *Н. Гайдукъ.*

**Улсуй** (Ульс)—лѣв. притокъ р. Вишеры (свст. Камы), Пермской губ., Чердынскаго у.; беретъ начало въ Уральскомъ хр., течетъ въ зап. направлении; длія. 100 вер., шир. до 40 саж. Берега крутыя, покрытыя лѣсом; годна для сплава. Владаетъ въ Вишеру у сел. Усть-Ульс (189 вер. выше г. Чердыни).

**Ultimo** (послѣдній) — въ музыкѣ примѣняется для обозначенія исполненія въ послѣдній разъ, напр. Ultimo volta.

**Ultimo**—день ликвидаций биржевыхъ сдѣлокъ: см. Биржевыя операціи (III, 886 и сл.).

**Улугуй** — неправильно названный такъ Радде горный хребетъ *Илтей-дабанъ*, Иркутской губ. и уѣзда, въ послѣдствіи изслѣдованный Черскимъ. Илтей-дабанъ составляетъ зап. продолженіе Китайскаго хр. и служитъ водораздѣломъ между системами рр. Иркуты и Бѣлой, высота его отъ 7000 до 7500 фт. Этотъ хребетъ отличается отъ Тункинскаго мягкими, округленными контурами и простирается съ З на В къ верховьямъ р. Осы, образуя своимъ подножіемъ берега оз. Ильчира. По мѣрѣ приближенія къ прав. берегу р. Оки высота хр. замѣтно понижается, спукался къ ней неширокими долинами. Съ его сѣв. склона вытекаетъ горяяя быстроходная рч. Илтей-дабанъ-желга, впадающая въ р. Хоркь. Перевалъ черезъ хребетъ, которымъ переходилъ Черскій, представляетъ собою глубокую сѣдловину высотой до 6900 фт. Какъ на самомъ перевалѣ, такъ и на склонахъ хребта обнажается гнейсовая порода. Склоны горъ поросли кедровникомъ. *Н. Д.*

**Улу** (угумь, Smilonux ceylonensis)—видъ крупныхъ водяныхъ совь, живущихъ въ Индіи и напоминающихъ своимъ видомъ и большими ушными лучками перьевъ—филиновъ. У., распространенная по всей Индіи и встрѣчающаяся также въ Китаѣ и Палестинѣ, имѣетъ обычную для совь окраску (см. Совы), при чемъ основной фонъ оперенія малиново-ржавый. Водяныя совы держатся на деревьяхъ возлѣ воды. Главную пищу ихъ составляютъ, повидному, рыбы.

**Улугь Бегъ** (Мохаммедъ ибнъ Шахрухъ)—татарскій астрономъ (1393—1449), вучкъ великаго завоевателя Тамерлана. Подъ влияніемъ, можетъ быть, одного изъ его учителей, персидскаго математика и астронома Кадизадехъ Ар-Руми, любимую его наукою сдѣлалась астрономія. Какъ совратитель своего отца Шахруха въ теченіе многихъ лѣтъ, а послѣ его смерти какъ самостоятельный монархъ съ 1447 г., онъ своимъ покровительствомъ этой наукѣ содѣйствовалъ ея процвѣтанію. Въ Самаркандѣ была построена обширная астрономическая обсерваторія, на которой У. работалъ самъ лично при сотрудничествѣ множества астрономовъ, приглашенныхъ имъ къ своему двору и образовавшихъ здѣсь родъ ученаго астрономич. общества или академіи, въ числѣ членовъ которой находился извѣстный арабскій математикъ Аль-Каши, изобрѣтатель замѣчательнаго приближеннаго метода рѣшенія кубическихъ уравненій вида  $x^3 + n = mx$ . Важнѣйшимъ изъ результатовъ ученыхъ работъ У. Бега и его сотрудниковъ были астрономическія таблицы планеть У. Бега. Замѣчательное введеніе къ этимъ таблицамъ, переведенное и изданное Л. П. Е. Сидилью подъ заглавіемъ «Prolégomènes des tables astronomiques d'Ouloug-Beg» (2 т., Пар., 1847—53) содержитъ въ себѣ много интереснѣйшихъ и важнѣйшихъ разъясненій по поводу употребленныхъ въ тѣ времена способовъ на-

блюденій и вычисленій. Другимъ важнымъ трудомъ У. Бега было составленіе по собственнымъ наблюденіямъ новаго звѣзднаго каталога, напечатаннаго въсплѣдствіи Томасомъ Нуде въ 1665 г. въ Оксфордѣ подъ загл. «Tabulae longitudoinis et latitudinis stellarum fixarum ex observatone Ulugbeighi» и затѣмъ перепечатаннаго G. Sharpe въ 1767 г. и Franc. Baily въ 1843 г. въ составленномъ имъ сборникѣ «The Catalogues of Ptolemy, Ulug Beigh, Tyche Brahe, Halley and Hevelius, deduced from the best Authorities, with various notes and corrections» («Memoirs of the Astronomical Society», XIII, Лонд., 1843). Кромѣ названныхъ ученыхъ работъ, У. Бегу принадлежатъ еще слѣдующія сочиненія на арабскомъ языкѣ: «Erochae celebriores astronomis, chronologis, historicis, Chataiorum, Syro-Graecorum, Agabum, Persarum, Chorasmiorum usitatae, ex traditione Ulug Beighi» (Л., 1650; переводъ съ персидскаго J. Greaves); «Binae tabulae geographicae, una Nassir Fddini, Persae, altera Ulug Beighi, Tartari» (тамъ-же, 1652; того-же переводчика). Всѣ сочиненія У. Бега были переведены съ арабскаго языка на персидскій. *В. В. Бобынинъ.*

**Улу-Джиланчикъ** — р. Тургайской обл. Береть начало въ отрогахъ Улу-Тау, причѣмъ въ истокахъ носитъ названіе Чагырлы-Джиланчикъ; течетъ на СЗ; впадаетъ къ небольшому оз. безъ названія; длина около 200 в. вмѣстѣ съ потоками Чагырды; вода солоноватая; долина р. служитъ пастбищемъ для стадъ кочующихъ здѣсь киргизовъ.

**Улукамъ** — одинъ изъ важѣйшихъ истоковъ Кубани (см.); вытекаетъ многими бурными потоками изъ вѣчныхъ снѣговъ и ледниковъ юго-зап. склона Эльбруса, а также изъ ледниковъ и вѣчныхъ снѣговъ хребта, который соединяетъ Главный Кавказскій хребетъ съ Эльбрусомъ и, наконецъ, той части Главной Кавказской цѣпи, которая тянется къ З отъ Эльбруса. У. представляетъ необыкновенно быстрый и многоводный горный потокъ, принимающій въ себя безчисленное множество ручьевъ и рѣчекъ. Въ небольшомъ разстояніи отъ Карачаевскаго аула Хурзукъ У. сливается съ Хурзукомъ, а еще нѣсколько ниже съ трельмъ, самымъ большимъ, истокомъ Кубани — Учъ-куланомъ (см. Учъ-куланъ). У. течетъ въ глубокомъ тѣсномъ ущельѣ, окруженномъ очень высокими горами, на которыхъ находятся много ледниковъ и большія массы вѣчныхъ снѣговъ.

**Улума** (Уломскій районъ) — мѣстность, расположенная при соединеніи губ. Новгородской, Тверской и Ярославской и известная гвоздарнымъ промысломъ. Районъ этотъ получилъ свое названіе отъ погоста У. (въ 37 вер. отъ г. Череповца, Новгородской губ.); состоитъ изъ вол. Уломской, Самосорской, Горской и окружающихъ ихъ частей уу. Череповскаго, Устюженскаго, Вѣлозерскаго (Новгородской губ.), Вельегонскаго (Тверской губ.), Моложскаго и Пошехонскаго (Ярославской губ.). Начало желѣзодѣлательнаго промысла весьма древнее: здѣсь впервые въ Россіи добывалось желѣзо изъ мѣстной болотной руды; выдѣлка гвоздей была распространена уже въ

XV в.; особенное развитіе желѣзодѣлательное производство въ У. получило въ XVII в., когда сюда были присланы мастера изъ Тулы для выдѣлки пушечныхъ ядеръ и орудіи. Благодаря дешевизнѣ производства, уломскіе гвозди были весьма распространены въ Россіи; еще въ 70-хъ гг. XIX в. ихъ выдѣлывалось до 600 тыс. пд. на 3 милл. руб. въ годъ. Въ настоящее время промыселъ, вслѣдствіе конкуренціи машиннаго гвоздя, падъ, но все-таки въ районѣ насчитывается до 10 тыс. кузнецовъ, а общая сумма производства достигаетъ 1½ милл. руб. Большая часть гвоздей выдѣлывается нынѣ изъ уральскаго желѣза или изъ лома («бутора») и лишь незначительная часть — изъ мѣстнаго болотнаго желѣза. Техника — первобытная. Сбытъ — въ столицы и верхневолжскіе города. Лишь немногіе изъ кустарей работаютъ за свой счетъ, большинство — на скупщика, изъ его матеріала. Средній заработокъ кустара 20—25 коп. въ день, при усиленномъ 12-часовомъ трудѣ.

**Улу-Махметъ** — ханъ Золотой Орды XV в., времени упадка могущества татаръ; игралъ роль въ спорѣ князя Юрія Дмитріевича съ племянникомъ его Василіемъ Васильевичемъ изъ-за великаго княженія московскаго. Въ 1431 г. оба соперника отправились къ У.-Махмету за ярлыкомъ. У Юрія Дмитріевича была сильная поддержка въ лицѣ могущественнаго мурзы Тегени; но боярня Василія Васильевича, Иванъ Дмитріевичъ Всеволожскій, лестно обошелъ У.-Махмета, сказавъ, что Василій Васильевичъ основываетъ свою просьбу не на завѣщаніи, а на милости хана. У.-Махметъ далъ ярлыкъ Василію Васильевичу. Въ 1437 г. У.-Махметъ былъ изгнанъ изъ Золотой Орды своимъ братомъ, явился въ русскіхъ предѣлахъ и засѣлъ въ городѣ Бѣлевѣ. Великій князь Василій Васильевичъ отправилъ противъ него сильное войско. У.-Махметъ испугался и отдавался на всю волю русскіхъ, но Шемяка и Красный, начальствовавшіе надъ войскомъ, не согласились и нанесли татарамъ сильное пораженіе. Во время начавшихся на слѣдующій день переговоровъ татары напали на русскіхъ, воспользовавшись измѣною мценскаго литовскаго воеводы Григорія Протасьева, перешедшаго на ихъ сторону, и одержали побѣду, послѣ чего У.-Махметъ занялъ Казань. Въ 1439 г. онъ внезапно явился подъ Москвою. Василій Васильевичъ бѣжалъ. У. Махметъ простоялъ подъ городомъ 10 дней, опустошилъ окрестности и ушелъ назадъ; по дорогѣ сжегъ Коломну и плѣнилъ множество русскіхъ. Въ 1444 г. воеводы У.-Махмета опустошили восточныя русскія области. Въ 1445 г. У.-Махметъ засѣлъ въ старомъ Нижнемъ-Новгородѣ, а оттуда пошелъ на Муромъ. Василій Васильевичъ, съ соединенными силами русскіхъ князей, двинулся противъ него; У.-Махметъ вернулся въ Нижній-Новгородъ. Весною того-же года, близъ Суздаля, великій князь потерпѣлъ сильное пораженіе отъ У.-Махмета и попалъ въ плѣнъ къ нему. Побѣдитель подступилъ къ Владимиру, но не рѣшился на приступъ и двинулся сперва къ Мурому, потомъ къ Нижнему, откуда со всею ордою и плѣннымъ ве-

ликимъ княземъ пощель къ Курмышу, отправивъ посла своего Бегича къ Шемякѣ съ предложениемъ занять Москву. Шемяка съ радостью согласился, но У.-Махметъ, не дождавшись возвращенія Бегича и думая, что тотъ убитъ Шемякою, вступилъ въ переговоры съ Василемъ Васильевичемъ. «И князь великий выйде на окупъ..., посуливъ на себѣ отъ злата и сребра и портице всякого и отъ коню отъ досѣховъ пол- 30 тысячъ, и съ нимъ приадоша 500 татаръ» («Полн. Соб. Рос. Лѣт.», VI, 213). По другимъ извѣстиямъ сумма откупа доходила до баснословной цифры въ 200 тыс. руб. У.-Махметъ вскорѣ послѣ погнѣ отъ руки своего сына Мангутека.

**Улуиъ бѣлый** или *сова бѣлая* — см. Совы.

**Улуриискій** или *Улдуринскіе источники* (числомъ два)—въ Забайкальской области, въ 150 в. отъ Нерчинска, около 5500 фт. надъ уровнемъ моря, по рѣкѣ Кырѣ и притоку ея Быдырѣ, близъ деревни Улдурги, въ горной таяжной мѣстности. Достигнуть источниковъ можно только при содѣйствіи проводниковъ. Никакого благоустройства нѣтъ. Темп. воды одного источника 30° Ц., вода другого холодная. Точная химическая анализа источниковъ не сдѣлана. Больные прѣзжаютъ лѣтомъ и весной. Вода служитъ для ваннъ ревматикамъ, золотушнымъ, страдающимъ хроническими сыпями и разстройствами кровообращенія во внутреннихъ органахъ. А.

**Улуискій магалъ** — съ древнихъ временъ, вмѣстѣ съ городомъ Дербентомъ, составлялъ Дербентское ханство. Въ 1806 г. за измѣну дербентскаго хана Шихъ-Али-Хана ханство было уничтожено и улускій магалъ былъ отданъ въ пожизненное владѣніе Мехти-Шамхалу Тарковскому. Послѣ его смерти У. магалъ правительствомъ отобранъ не былъ и такимъ образомъ попалъ въ число родовыхъ земель Шамхальскаго дома. Какъ Мехти-Шамхаль, такъ и его потомки, пользовались доходами съ поселянъ и съ населенныхъ земель, для сбора которыхъ имѣли въ У. магалѣ своего повѣрннаго. Послѣ прекращенія прямой линіи Шамшаловъ, земля У. магала поступила въ управленіе министерства государственныхъ имуществъ. Управляетъ У. магаломъ особый приставъ. Сначала У. магалъ входилъ въ административномъ отношеніи въ составъ градоначальства Дербентскаго, а въ 1883 г. причисленъ къ Куринскому округу Дагестанской области. Жит. 2322. Вмѣстѣ съ государственными податями и повинностями жители У. магала несутъ тяжелыя натуральныя повинности и платятъ сборы ( $\frac{1}{10}$ ) отъ посѣвовъ и пр. См. Гидуляновъ, «Сословно-поземельный вопросъ въ Дагестанѣ» («Этногр. Обзор.» за 1901 г.).

Л. Г.

**Улусъ.** Это слово имѣетъ нѣсколько значеній: самое общее изъ нихъ—народъ, поколѣніе. Означаетъ оно также орду, военную дружину. Иногда это слово употребляется въ смыслѣ сословія; такъ напр. «Хора-улусъ»—«черный или подлый людъ», въ отличіе отъ «цагонъ йосу», сословія «бѣлой (или знатной) кисти». Въ Монголо-ойратскомъ уставѣ 1640 г.

У. имѣетъ значеніе то жидкого мѣста вообще (Dorfschaft, по списку Палласа), то аймака, то родового союза, то цѣлаго племени. Чаще всего слово У. употреблялось у древнихъ монголовъ и калмыковъ для обозначенія опредѣленной формы родового союза, составлявшаго часть болѣе обширной родовой группы—«племени» (Таггаги). Въ этомъ послѣднемъ смыслѣ У. означалъ союзъ нѣсколькихъ отоковъ (родовъ) и аймаковъ, ведущихъ свое происхожденіе отъ общаго племенного корня. У., какъ обозначеніе особой формы родового союза, встрѣчается исключительно у монгольскихъ племенъ (монголовъ, калмыковъ и бурятъ), хотя сходныя съ ними родовыя организаціи можно найти у всѣхъ азиатскихъ кочевниковъ. Характернѣйшая черта У.—это ихъ подвижность. Это не прочныя, прикрѣпленныя къ опредѣленному мѣсту поселенія осѣдло-земледѣльческихъ народовъ, а своеобразныя, многолюдныя родовыя союзы кочевниковъ, мѣняющихъ мѣсто пребыванія въ зависимости отъ времени года, урожая, кормовъ, обилия или недостатка воды въ томъ или другомъ мѣстѣ. Территорія, по которымъ кочевали У., имѣли, конечно, границы, но въ предѣлахъ этихъ очень большихъ по пространству территорій передвиженіе У., равно какъ отдѣльныхъ ихъ частей, было совершенно свободное, «безвозбранное». Этотъ взглядъ на землю, какъ на общее достояніе всѣхъ У., калмыки перенесли и въ Россію, когда прикочевали на Волгу. Признавая всю степь общимъ владѣніемъ У., они не установили ни опредѣленныхъ границъ между У., ни опредѣленныхъ пространствъ для кочевки улусныхъ родовъ. Бурятскія поколѣнія, перекочевавшія въ XVI и XVII вв. изъ Монголіи къ Байкалу, также занимали земли цѣлыми группами родовъ и владѣютъ ими до сихъ поръ сообща. Въ административномъ отношеніи монгольскіе и калмыцкіе У. сохранили очень долго (до начала XIX в.) тѣ же основныя черты, которыя отличали улусное устройство монголовъ еще во времена Чингисъ-хана: каждый У. составлялъ отдѣльную кочевую орду, управляемую своимъ родовымъ вождемъ—нойономъ, находившимся въ вассальной зависимости отъ тайши. Отношенія нойоновъ къ тайшѣ опредѣлялись началами родового старшинства, т. е. лучшимъ и обширнѣйшимъ У. владѣлъ самъ тайша, а менѣе обширные онъ раздавалъ въ управленіе наследственнымъ нойонамъ, сообразно съ ихъ родовымъ старшинствомъ. Нойонъ или тайша управлялъ У. неограниченно, но произволъ его въ значительной степени регулировался здѣсь установленнымъ обычнымъ правомъ, носителями и выразителями котораго являлись лучшіе улусные люди—почетные старши. Улусные люди—они же сородичи—обязаны были своему вождю послушаніемъ и ратной службой; они вносили подати на покрытіе разныхъ нуждъ какъ общественныхъ, такъ и личныхъ тайши или нойона. Внутреннее устройство У. отмѣчено всѣми чертами родового быта. У., какъ слишккомъ обширный родовой союзъ, дѣлился естественнымъ образомъ на болѣе мелкія родовыя группы—

отоки, аймаки и хотоны. Каждая из этих групп управлялась наследственными старейшими родоначальником, которому присвоивались разные названия—зайсанга (глава отока), шуленги (глава аймака), ахха или ага (глава хотона). Отвѣчая за благополучіе и порядокъ въ своихъ кочевьяхъ передъ войномъ или тайшой, старейшины содѣйствовали тому, что такая подвижная, текущая общественная группа, какъ У., сохраняла свою цѣлость, представляя собою прекрасно организованную какъ для самозащиты, такъ и нападенія боевую орду. Въ видахъ большей боевой готовности У. дѣлились еще на искусственные группы—сотни, сорока и десятки, а для сохранения его цѣлости строго возбранялось родовичамъ откочевывать въ чужіе У. Всякій перебѣжчикъ по строгимъ началамъ ойратства подлежалъ возврату въ старій его родъ, такъ какъ освященный вѣками обычай обязывалъ родовича стоять всю жизнь на стражѣ своей родной ставки, своего куреня (хотона). Родовой характеръ улуснаго устройства у монгольскихъ патриархальныхъ племенъ сказывается въ трехъ основныхъ устояхъ его: родовой солидарности, отвѣтственности и круговой поруки. Родовая солидарность одноулусныхъ родовичей выражается въ обязательномъ призрѣніи бѣдныхъ и взаимной помощи. По исконнымъ обычаямъ монголовъ, всякій бѣднякъ не только находилъ у своихъ одноулусниковъ пашу и пріютъ, но также радушный, братскій пріютъ. Богатый сосѣдъ всегда приходилъ на помощь бѣдному, снабжая его скотомъ, съѣстными припасами и всѣмъ нужнымъ. Безвозмездный взаимный обменъ услугъ между родовичами считался обязательнымъ. Круговая порука и отвѣтственность членовъ одного У. передъ членами другого вытекали изъ того основного начала родового быта, въ силу котораго всякій У. игралъ по отношенію къ чужому роду или У. роль одного коллективнаго лица. За вину родовича отвѣчалъ не только виновный, но всѣ родовичи того союза, къ которому онъ принадлежалъ. Если виновникъ какого-либо преступленія не открывался, то штрафъ или виру платилъ весь родъ или весь У., на который падало подозрѣніе. Напротивъ, очистительная присяга одного или нѣсколькихъ одноулусниковъ совершенно освобождала въ нѣкоторыхъ случаяхъ заподозрѣннаго родовича. Улусный судъ, состоявшій изъ правителя У. и почетныхъ стариковъ, разбиралъ споры между одноулусниками; междуродовой судъ рѣшалъ дѣла, касавшіяся интересовъ нѣсколькихъ У. или родовъ. Древнее улусное устройство потеряло значительныя измѣненія у волжскихъ калмыковъ въ первой половинѣ прошлаго столѣтія (въ 1834 г.). Главнѣйшія изъ нихъ заключаются въ томъ, что сильно были урѣзаны права владѣльцевъ улусовъ. У. были ограничены территориально: судебная власть войоновъ перешла къ суду «зарго», въ которомъ рядомъ съ депутатами отъ калмыцкаго народа засѣдали также русскіе чиновники. У восточныхъ монголовъ родовая организація У. сохранилась до сихъ поръ въ гораздо большей чистотѣ. У бурятъ, судя по нѣкоторымъ

историческимъ даннымъ, улусное устройство въ моментъ ихъ перехода въ русское подданство (въ XVII в.) было совершенно тождественно съ организаціей У. у монголовъ; но съ теченіемъ времени бурятскій У. теряетъ свои первоначальные большіе размѣры и начинается означать небольшую группу близкородственныхъ хотоновъ, кочевавшихъ вмѣстѣ. Такъ, въ степенныхъ законахъ селенгинскихъ бурятъ (отъ 1823 г.) слово У. употребляется въ смыслѣ стойбища или небольшой группы юртъ или кибитокъ, составляющихъ только малую часть рода. Еще 30—40 лѣтъ тому назадъ бурятскій У. имѣлъ слѣдующій внѣшній видъ. Каждый У. состоялъ обыкновенно изъ нѣсколькихъ жерденныхъ загородей. Въ каждой загороди находилось нѣсколько юртъ съ разными пристройками. Въ одной изъ этихъ юртъ жилъ старшій въ семьѣ бурятъ, старикъ со старухой, иногда съ какими-нибудь сиротами-родственниками. Въ другой, рядомъ стоявшей юртѣ, жилъ сынъ этого старика, съ женой и дѣтми. Если у старика были еще женатые сыновья, то и они жили въ особыхъ юртахъ, но въ той же загороди. У всего этого семейнаго родового круга пашни, покосы, скотъ были общіе. Всѣ члены загороди работали сообща. При всякой *жаренитѣ*, при всякомъ сборѣ гостей всѣ участвовали, какъ одна семья. Рядомъ, въ другой подобной же изгороди, жили ближайшіе родственники главы первой группы юртъ, напр. его братья со своими семьями; и тутъ въ одной общей изгороди, посрединѣ, стояла юрта старшаго въ родѣ, по бокамъ—юрты его сыновей. Въ болѣе отдаленныхъ загородахъ жили дальніе родственники, которые назывались *сосѣдми*. Наконецъ, еще болѣе отдаленные родственники обособлялись въ новый У., имѣвшій такое же устройство. Группа подобныхъ сосѣднихъ У. составляла родъ, родовую общину (Шаловъ). Внѣшній видъ бурятскаго У., такимъ образомъ, былъ совершенно тождественъ съ видомъ большого калмыцкаго У.: разница между ними была только въ числѣ кибитокъ и въ пространствѣ, занимаемомъ ими. Начала родовой солидарности и взаимной помощи сказывались у бурятъ въ цѣломъ рядѣ обычаевъ и обрядовъ, происхожденіе которыхъ относится къ глубочайшей древности. Такъ, во всѣхъ улусныхъ общинахъ безродные сироты и бѣдные ходили по юртахъ, какъ по своимъ роднымъ жилищамъ, и находили тамъ пріютъ и пропитаніе. Они могли сами, безъ всякаго спросу, взять что увидятъ въ юртѣ съѣстнаго. Если въ какой-нибудь юртѣ закалывали барана, готовили жаренину, то буряты всѣхъ одноулусныхъ юртъ могли, не стѣсняясь, идти на жаренину, какъ на общую трапезу. Къ общеродовымъ и, слѣдовательно, улуснымъ обязанностямъ относятся также поднесеніе невесты подаркомъ, когда она передъ свадьбой обязывается своихъ родныхъ; уплата калыма въ складчину за бѣднаго жениха; такъ наз. «нэшеръ», заключающійся въ томъ, что всякій разъ, когда кто-нибудь устраиваетъ у себя свадьбу, вечеринку и т. д., родственники-одноулусники, и даже изъ другихъ У., обязаны привозить съ собою мясо, молочные



продукты и другіе съѣстные припасы, служаше серьезнымъ подспорьемъ для родовича, устройшаго торжество. Круговая порука и отвѣтственность у селенгскихъ бурятъ долго сохранялись въ видѣ обязанности платить за украденную вещь или скотину, если воровской слѣдъ привелъ къ У. и послѣдній не могъ его отвести. Присяга одного или нѣсколькихъ близкихъ родственниковъ, удостоверяющая добросовѣстность и честность заподозрѣннаго лица, освобождала его отъ наказанія. Такихъ чертъ общеродовой солидарности и отвѣтственности въ бурятскихъ У. въ началѣ XIX в. было гораздо больше, но за послѣднее столѣтіе улусное устройство бурятъ претерпѣло едва-ли не еще болѣе серьезныя измѣненія, нежели устройство калмыковъ. Главныя причины этихъ измѣненій—смѣшеніе родовъ, распространеніе среди бурятъ ламаизма съ одной стороны и хлѣбопашества съ другой. Въ направленіи, разлагавшемъ древнюю родовую организацію бурятъ, вліяли также правительственныя мѣропріятія послѣднихъ десятилѣтій. Бурятскіе У. во многихъ мѣстахъ обратились въ неподвижныя жилища мѣста, съ разнороднымъ населеніемъ; древнее обычное право выходило изъ употребленія и уступало мѣсто новымъ правоотношеніямъ, а вмѣстѣ съ тѣмъ падали и тѣ устои, которые придавали улусной организаціи такую крѣпость и единство. Ср. Pallas, «Sammlungen der historischen Nachrichten über die Mongolischen Völkerschaften»; Georgi, «Reisen»; M. Kroll, «Das Geschlechts- und Familienwesen der Transbaikalischen Burjäten» («Zeitschrift für Social- und Wirtschafts-Geschichte», 1898); Леонтовичъ, «Калмыцкое право»; его же, «Древній Монголо-Ойратскій уставъ взысканій»; Голстунскій, «Монголо-Ойратскій законъ 1640г.»; Самоковасовъ, «Сборникъ обычнаго права сибирскихъ инородцевъ»; А. Шаповъ, «Бурятская улусная родовая община» («Изв. Вост. Сиб. Отд. Имп. Рус. Географ. Общ.», 1875); М. Кроль, «Формы землепользованія въ Забайкальской области» («Матеріалы по изслѣдованію земледѣнія и землепользованія въ Забайкальской области», вып. 10).

М. Кроль.

**Улу-тау**—скалистая группа горъ на западной границѣ Акмолинской области, Атбасарскаго уѣзда. Отъ этого горнаго узла идутъ многочисленныя отроги къ С, ЮВ и Ю, изъ которыхъ берутъ начало рѣчки рѣчной системы Сары-су, Караганды, Караджиланды и Улькунъ-джизда, текущія къ ЮВ и Ю, а также составныя начальныя вѣтви р. Тургая рѣки Сары-Тургай и Таады-Тургай, текущія къ СЗ и верховья стеной-же р. Улуджелантыпъ, текущей къ ЗЮЗ. Собственно Улу-тауская горная группа имѣетъ видъ скачущихъ конусовъ, изъ гранита и порфира, возвышающихся надъ степью на 700—800 фт. Предгорья состоятъ изъ песчаника и порфира, отличающагося необыкновенно плотностью, въ самыхъ-же нижнихъ ярусахъ снова обнажаются песчаниковыя наслоенія. Въ нѣсколькихъ кварцовыхъ жилахъ западной отрасли У.-т. были открыты мѣдныя и свинцовыя руды съ убогимъ содержаніемъ метал-

ла. Въ гранитныхъ скалахъ южной части группы, носящей названіе Едигѣ, по имени древняго киргизскаго богатыря, похороненнаго на самой вершинѣ горы того-же именовація, замѣчаются тѣже кварцовыя жилы. Въ ущельяхъ находится много обломковъ горнаго хрустала и большіе куски топазовъ. У.-тау принадлежитъ къ числу наиболѣе обильныхъ ключами прѣсной воды, скалистыя ея ущелья поросли верескомъ, осиною и кустоватою, кривою березой, хорошей строевой лѣсъ нынѣ истребленъ пожарами и казаками, обитателями бывшаго на верховьяхъ рч. Караганду нынѣ упраздненнаго улутаускаго укрѣпленія. Почва окрестныхъ равнинъ при надлежащей ирригаціи удобна для земледѣлія. Въ долинахъ У.-тау хорошо растутъ кормовыя травы, почему кочевое населеніе занимается развѣтвленіемъ горъ, располагаясь по долинамъ протекающихъ здѣсь рѣчекъ на зимовки. *Н. Л.*

**Улу-тегизъ** (Большое море)—мѣстное названіе южной части Аральскаго моря въ средней Азіи.

**Улыбовка**—с. Саратовской губ., Вольскаго у., при р. Терешкѣ; вмѣстѣ съ Кражиномъ составляетъ одно селеніе въ 3300 жит. 2 прк., шк., гостин. дворъ, торжки. Здѣсь существуетъ своеобразная секта «перекрещенцевъ», основ. въ 70-хъ годахъ XIX ст. Въ окрестныхъ селеніяхъ развито огородничество (культура капусты и огурцевъ для сѣмянъ).

**Улыбышева** (Елизавета Дмитріевна)— писательница. Соч. ея: «Etincelles et cendres» (М., 1842); «Pensées et soucis, suivies de la Sylphide-poëte» (М., 1843 г.; въ началѣ помѣщено письмо къ брату, извѣстному музыкальному критику); «Epines et lauriers, suivis du Juif Errant», de «La Nonne sanglante» et de quelques essais de vers russes» (М., 1845); «Journal d'une solitaire» (М., 1853); «Послѣдняя пѣснь лебедя. Русскія и французскія стихотворенія» (СПб., 1864). Ср. «Библиографическій словарь русскихъ писательницъ», кн. Н. Н. Голицына (СПб., 1889).

**Улыбышевъ** (Александръ Дмитріевичъ, 1794—1858)—одинъ изъ первыхъ русскихъ музыкальныхъ критиковъ. Былъ редакторомъ «Journal de St.-Petersbourg». Написалъ на французскомъ языкѣ «Nouvelle biographie de Mozart, suivie d'un aperçu sur l'histoire générale de la musique et de l'analyse des principaux ouvrages de Mozart» (Москва 1843). Эта книга обратила на себя вниманіе не только въ музыкальныхъ кружкахъ Россіи, но и въ Европѣ, и вызвала сочиненіе Лена о Бетховенѣ (1851), въ которомъ замѣтно полемическое отношеніе автора къ книгѣ У. о Моцартѣ. У. отвѣчалъ Ленцу въ книгѣ: «Beethoven, ses critiques et ses glossateurs» (Лпц., 1856), вызвавшей множество возраженій. Книга У. о Моцартѣ переведена на русскій яз. М. Чайковскимъ и издана въ 1890 г., съ примѣчаніями Г. Лароша и его-же статей: «О жизни и трудахъ Улыбышева». У. писалъ также драмы, комедіи, сатиры, шутки въ драматической формѣ. Драма его въ пяти дѣйствіяхъ: «Раскольники» (1850) напечатана въ «Русскомъ Архивѣ» за 1886 г. Въ 1884 г. въ «Нижегородскихъ Губернскихъ Вѣдомостяхъ» по-

мѣшена Гадискимъ биографія У., перепечатанная Бартевыми въ «Русскомъ Архивѣ» 1886 г.

**Уль**—довольно длинная рѣчка (около 100 в.), протекающая по Майкопскому и Лабинскому отд. Кубанской обл., вытекаетъ изъ лѣсныхъ горъ около Майкопа и Тульской станицы и впадаетъ въ Лабу вблизи стоящаго на берегу ея Ульскаго аула.

**Уль** (Фридрихъ Uhl)—нѣмецкій писатель (род. въ 1825 г.), авторъ повелѣй («Allein in Paris», «Mutterseelenallein», «Herzengedämmung» и др.), романовъ («Die Theaterprinzessin», «Das Haus Fragstein», «Die Botschafterin»), путевыхъ очерковъ («Märchen aus dem Weichselthal»; «Aus dem Banat», «An der Theiss» и друг.).

**Ульба** (Бол. У.)—р. Томской губ. и отчасти Семипалатинской области, беретъ начало между сѣв. стороною Ульбинскихъ горъ и зап. Тургунскихъ бѣловъ; течетъ въ юго-зап. направленіи, впадаетъ въ р. Иртышъ съ правой стороны у г. Устькаменогорска. Длина р. 160 в., изъ нихъ 130 вер. въ Томской губ., ширина отъ 10 до 75 с., глуб. незначительная, въ низовьяхъ бываетъ до 4 арш., теченіе быстрое въ крутыхъ обрывистыхъ берегахъ и только лишь мѣстами встрѣчаются отлоги берега; дно каменистое и во многихъ мѣстахъ рѣка переходима въ бродъ. Въ низовьяхъ У. доступна небольшимъ лодкамъ. Вода чистая и прозрачная; богата рыбой. Долина рѣки, особенно верхняя и средняя часть отличаются живописностью, покрыты лѣсомъ и лугами. Долины эти довольно населены, въ верховьяхъ рѣки расположены значительныя рудничныя селенія, изъ коихъ Ридерское самое большое, до 4000 жит.; въ средней и нижней частяхъ: дер. Черемшанка (1500 жит.), Тарханское (до 2000 жит.), Бобровское на притоцъ рѣки Бобровкѣ (3000 жит.), Сожа или Ульбинское (1900 жит.) и др. Въ У. впадаютъ съ правой стороны—Бобровка, Черемшанка, Пихтовая, съ лѣвой—Мал. Ульба и др.

**Ульбахъ** (Луи Ulbach, 1822—89)—франц. писатель. Въ 1844 г. издалъ сборникъ лирическихъ стихотвореній «Gloriana». Рѣзкія историческія характеристики, граничащія съ памфлетомъ, которыя онъ (подъ псевд. Ferragus) помѣщалъ въ «Figaro» и въ собственномъ своемъ журналѣ: «La Cloche», имѣли большой успѣхъ и нѣсколько разъ навлекали на него судебныя преслѣдованія. Случайный членъ коммуны въ 1871 г., онъ былъ послѣ войны привлеченъ къ суду и присужденъ сперва къ трехлѣтнему, затѣмъ, во второй инстанціи, къ трехмѣсячному заключенію. Изъ романовъ его болѣе извѣстны: «L'homme aux louis d'or» (1854), «Les roués sans le savoir» (1856), «La voix du sang» (1858), «Monsieur et Madame Fernal» (1862), «Françoise» (1862); «Le mari d'Antoinette» (1862), «Louise Tardy» (1864); «Le parrain de Cendrillon» (1865), «Histoire d'une mère et de ses enfants» (1874), «Magda» (1876), «La comtesse de Yrmau» (1876), «Les mémoires d'un assassin» (1877), «Madame Gosselin» (1877), «M. Paupre» (1878), «Les buveurs de poison» (1879); «Les enfants de la morte» (1879). Русск. перев.: «Орфей»

(«Наблюдатель», 1886), «Записки убійцы» («Дѣло», 1877 г. и отд.), «Сусанна Дюшменъ» («Библи. для Чтенія», 1854 г.), «Приключенія грѣхъ знатныхъ дамъ» (1878), «Мученики долга», «Преступленіе Марсіяля» (1888), «Любовь и здоровье» (1889), «Виновата за то, что любила» (1890).

А. Г.—дѣ.

**Ульбинскія горы**—Томской губ., Змиевскаго у., служатъ водораздѣломъ рр. Бол. и Мал. Ульбы, простираются отъ правого берега р. Иртыша къ В. до соединенія своего съ Убинскими и Тургунскими бѣлками. Отъ р. Иртыша, гдѣ онъ не выше 1500 фт., постепенно повышаются къ В и въ сѣв.-вост. своей части достигаютъ (гора Крестовая или Ивановскій бѣлокъ) 7070 фт. Между истоками Бол. Ульбы рр. Граматухой и Тихой находится гора Чесноковка (3854 фт.). На высотѣ 5500 фт. встрѣчаются отдѣльныя экземпляры древесной растительности кедра и можжевельника. За предѣлами лѣсной растительности, около 6000 фт., простирается полоса альпійской флоры. У. горы состоятъ изъ роговика и порфира, окруженныхъ діоритомъ, гранитомъ, глинистымъ сланцемъ и переходнымъ известнякомъ. Здѣсь находятся серебряно-свинцовыхъ рудниковъ, какъ-то Риддерскій, Соколовскій и др.

Н. Л.

**Ульвина** (*Ulvina acetii*)—подъ этимъ названіемъ Кютцингъ описалъ организмъ, вызывающій искусное броженіе (см.) и изученный впоследствии Поцфромъ; получилъ названіе *Bacterium acetii* (см. Искусное броженіе). Ср. Kützing, «Journal für prakt. Chemie» (II, 1837); Zopf, «Spaltpilze» (1885).

**Ульвовыя** (*Ulvaceae*)—семейство зеленыхъ водорослей (*Chlorophyceae*). Тѣло У. состоятъ изъ одинаковыхъ зеленыхъ клѣтокъ, образующихъ однородную паренхиматическую ткань, вслѣдствіе чего, по внѣшнему виду, У. представляютъ очень нѣжныя и тонкія зеленыя плѣнки, часто плавающія на поверхности воды, напоминающія нѣсколько листьевъ салата, бывающія въ дадонъ и болѣе величиною. Въ молодости—тѣла У. прикрѣплены къ субстрату и свободно плавающимъ становятся лишь въ послѣдствіи. У., преимущественно, обитатели моря и лишь рѣдко встрѣчаются въ прѣсной водѣ. Кѣтки ихъ содержатъ 1 зеленый пластинчатый хроматоформъ (см.), 1 пиреноидъ (безцвѣтное тѣло) и 1 ядро. Безполое размноженіе совершается при помощи подвижныхъ споръ—зооспоръ—большее частью съ 4-мя жгутиками, половое при помощи сліянія 2-хъ жгутиковыхъ гаметъ, подобныхъ зооспорамъ, но значительно меньшихъ. Зооспоры и гаметы образуются черезъ распаденіе содержимаго клѣтокъ на отдѣльные участки, которые выходятъ изъ клѣтокъ наружу, становясь подвижными органами размноженія. Въ первыхъ стадіяхъ своего развитія р. *Monostroma Thur.* представляетъ изъ себя небольшой, состоящій изъ дѣлящихся клѣтокъ мѣшочекъ, прикрѣпленный къ субстрату, напр. къ подводнымъ камнямъ, и подобный терраспоровымъ (см.) водорослямъ, напр. *Arpicostis Näg.* Затѣмъ этотъ мѣшокъ разрывается и превращается въ состоящую изъ 1-го ряда клѣтокъ пластинку, которая,

отрываясь, дѣлается свободно плавающей, подходит на пластинку *Tetraspora Link.* и, въ слѣдствіе дѣленія клѣтокъ по 2-мъ направленьямъ, достигаетъ значительной величины. Сходство *У.* съ тетраспоровыми указываетъ на происхождение ихъ отъ послѣднихъ. Всего известно болѣе 25 видовъ *Monostroma*, распространенныхъ въ моряхъ всѣхъ частей свѣта; наиболѣе часто встрѣчается *M. Greivillei Thur.* (*Uva Lactuca L.*); *M. bullosum Thur.* (*Tetraspora bullosa Kg.*) встрѣчается также въ прѣсной водѣ. Родъ *Uva L.* отличается отъ *Monostroma* тѣмъ, что тѣло его состоитъ не изъ 1-го, а изъ 2-хъ рядовъ клѣтокъ. Всего известны до 8 видовъ *Uva*, встрѣчающихся въ моряхъ всѣхъ частей свѣта; наиболѣе обыкновенны: *U. latissima L.* и *U. rigida Ag.* (*U. Lactuca Wulf.*). Родъ *Letterstedtia Aresh.* (съ 2-мя видами, встрѣчающимися въ моряхъ южной Африки и Австраліи) отличается отъ *Uva* тѣмъ, что тѣло его не безформенная пластинка, но раздѣляющаяся на части, подобныя стеблю и листьямъ. Тѣло рода *Enteromorpha Link.* составляетъ не пластинку съ свободными краями, а полую трубку или кишку, часто сплюснутую, которую на первый взглядъ трудно отличить отъ пластинки *Uva* и *Monostroma*. Эта трубка можетъ разрываться, и при этомъ *Enteromorpha* становится вполне подобна названнымъ родамъ. Известны до 30 видовъ *Enteromorpha*, распространенныхъ во всѣхъ частяхъ свѣта, чаще въ морской, чѣмъ въ прѣсной водѣ. Наиболѣе обыкновенны: встрѣчающаяся также и въ прѣсной водѣ *E. intestinalis Link.*, *E. compressa Grœv.* и т. д. Нѣкоторыя *У.* съѣдобны (см. Салатъ морской). Ср. Водоросли и Зеленыя водоросли. См. *F. T. Kützing*, «*Tabulae phycologicae*» (6, Нордгаузенъ, 1854); *X. Я. Гоби*, «*Nizmia* спорыя растенія или *Gloeophyta*» (СПб., 1883); *J. В. de Toni*, «*Sylloge Algarum*» (I, Падуа, 1889); *N. Wille*, «*Ulvaceae*» въ *Engler* und *Prantl's* «*Pflanzenfamilien*» (Лпц., I, 2).

**Ульгорвь** (Гергардъ Uhlhorn)—лютеранскій богословъ, род. въ 1826 г.; членъ консисторіи и пасторъ въ Ганноверѣ. Главные его труды: «*Die Homilien und Recognitionen des Clemens Romanus*» (1854), «*Das basilidianische System*» (1855), «*Das Weihnachtsfest, seine Sitte und Bräuche*» (1869), «*Das röm. Konzil*» (1871), «*Der Kampf des Christentums mit dem Heidentum*» (Штутг., 1874), «*Vermischte Vorträge*» (1875), «*Gnade und Wahrheit*» (проповѣди, 1876), «*Die christliche Liebesthätigkeit*» (1882—90), «*Katholicismus und Protestantismus gegenüber der socialen Frage*» (1887), «*Der irdische Beruf des Christen*» (1890), «*Das Leben Jesu in seinen neuen Darstellungen*» (1892), «*Die kirchliche Armenpflege in ihrer Bedeutung für die Gegenwart*».

**Ульдъшевскій** (Юсифъ Uldyski, 1792—1863)—польскій историкъ; былъ профессоромъ исторіи въ кременецкомъ лицейѣ. О сочиненіи его: «*Jeografia starożytna słowiana do dzisiejszej etc.*... (Почаевъ и Кременецъ, 1819) Делевель отсылалъ съ похвалою.

**Ульманъ**—р. Приморской обл., Удскаго окр., беретъ начало въ Становомъ хребтѣ и

впадаетъ въ Охотское море. Въ устьѣ ширина до 9 саж., глубина въ малую воду 3 фт.

**Улькойскъ**—р. Тургайской обл., см. р. Тургай.

**Улькунъ-Карой**—оз. Акмолинской обл., въ Омскомъ у., горько-соленое, принимаетъ въ себя двѣ небольшихъ степныхъ рѣчки, въ окружности около 40 вер.

**Улькунъ-Хене**—степная р. Тургайской обл., впадаетъ въ оз. Чубарь-Тениза; дл. 180 вер.; рѣка служитъ зимовочнымъ стоянцемъ для кочующихъ здѣсь киргизовъ. Вода солоноватая.

**Ульманитъ** (никкелевосурьмяный блескъ)—рѣдкій минералъ, правильной системы; химическій составъ его NiSbS.

**Ульманъ** (Вигго Ullmann)—норвежскій политич. дѣятель и ученый, род. въ 1848 г., былъ учителемъ, затѣмъ ректоромъ народной школы. Напечаталъ рядъ переводовъ съ классическихъ языковъ на датскій и самостоятельныхъ работъ по педагогикѣ, богословію и исторіи. Важнѣйшие его труды: «*Latinskolen og den klassiske Dannelsen*» (Гамаръ, 1873), «*Historiske sange*» (Резертъ, 1879), «*Vore evangeliers aegthed*» (Гамаръ, 1883), «*Søndagstaler ved Folkehøjskolen*» (1884), «*Sangbog for den norske ungdomsskole*» (Христианія, 1884), «*Foredrag over Israels historie*» (Копенгагенъ, 1884), «*Salmebog for kirke, hjem og skole*» (Христианія, 1887), «*Haandbog i verdens historien*» (I т., Христианія, 1896). Въ 1885 г. избранъ въ стортингъ, гдѣ скоро сталъ вождемъ крайней радикальной фракціи. «Я республиканецъ», говорилъ онъ въ 1894 г.; «королевская власть и униа со Швеціей должны пасть». Въ 1892—94 гг. *У.* былъ президентомъ стортинга и вновь занимаетъ эту должность съ 1898 г. *В. В.—ов.*

**Ульманъ** (Доминикъ Ullman)—нѣмецкій юристъ, род. въ 1835 г.; профессоръ пражскаго нѣмецкаго университета по кафедрѣ гражданскаго судопроизводства, торговаго и вексельнаго права. Написалъ: «*Das Bagatellverfahren*» (Вѣна, 1873), «*Das österreichische Civilprozessrecht*» (Прага, 1892).

**Ульманъ** (Карлъ-Георхъ Ullmann)—нѣм. теологъ и историкъ (1796—1865); былъ проф. въ Галло и Гейдельбергѣ. На его богословское направленіе имѣлъ сильное вліяніе Шлейермахеръ; *У.* былъ сторонникомъ средней партіи. Теологическіе вопросы, тѣсно связанные съ исторіей, заставили *У.* перейти къ изученію послѣдней, и на историч. поприщѣ онъ достигъ большой извѣстности послѣдованіемъ реформаторскихъ движеній въ Европѣ (спеціально Германіи) до реформацин («*Die Reformatoren vor der Reformation*», 1 изд. 1841—1842, 2 изд. 1866 г.). Книга эта до настоящаго времени не потеряла своего значенія, хотя и появились спеціальныя монографіи о Гохѣ, Весселѣ и другихъ затронутыхъ *У.* дѣятеляхъ до-реформационной эпохи. Другіе труды *У.*: «*Historisch oder mythisch?*» (1838); «*Ueber die Sündlosigkeit Christi*» (1841); «*Das Wesen des Christenthums*» (1849; рядъ изданій).

**Ульманъ** (Марианъ-Карлъ Ullmann)—моравскій историкъ (1694—1765); принадлежалъ къ ордену премонстрантовъ. Усердно

разбирал архивы и др. собранія старых документовъ въ Моравіи и сосѣднихъ странахъ и составилъ огромное сочиненіе, относящееся къ церковной и полѣтической исторіи Моравіи. Первый томъ вышелъ въ 1762 г. въ Ольмюцѣ подъ заглавіемъ: «Alt Mähgen». Трудъ У., основанный на навсегда достоверныхъ памятникахъ и изложенный безъ надлежющей исторической критики, имѣеть мало научной цѣнности.

**Ульманъ** (Эмануилъ Ullman)—нѣмецкій юристъ, род. въ 1843 г.; былъ профессоромъ въ Прагѣ, Инсбрукѣ, Вѣнѣ и Мюнхенѣ. Написалъ: «Ueber den Dolus beim Diebstahl» (Мангеймъ, 1871); «Die Fortschritte in der Strafrechtspflege seit dem Ende des 18 Jahrhunderts» (Инсбрукъ, 1873); «Lehrbuch des österr. Strafprozessrechts» (1879), «Lehrbuch des deutschen Strafprozessrechts» (Мюнхенъ, 1893).

**Ульмеръ** (Иоганнъ-Konrad Ulmer) — нѣмецкій гравёръ на мѣди, род. въ 1783 г., учился сперва рисованію у Науманна, въ Аншахѣ, а потомъ гравированію въ юрнбергск. академіи худож. и у Г.-Т. Мюллера въ Штутгартѣ. Въ 1806 г. онъ отправился въ Парижъ, гдѣ совершенствовался подъ руководствомъ Балве и подвергся вліянію Бервика. Въ Парижѣ онъ въ теченіе 12 лѣтъ работалъ для «Musée Napoleon». Въ 1818 г. получилъ мѣсто профессора гравированія въ Штеделевскомъ институтѣ во Франкфуртѣ на Майнѣ. Окончилъ свою жизнь самоубійствомъ въ 1820 г. Главныя произведенія этого искуснаго мастера — «Мадонна дельла-Седія» съ Рафаэля, «Св. Цецилія» съ Миньяра, «Члены общества стрѣлковъ» съ ванъ-деръ-Гельста, портреты К. Дольчи, съ оригинала, писаннаго имъ самимъ, «Триумфъ Религіи» съ Лесюера, портретъ герц. Букингерскаго съ ванъ-Дейка и «Сикстинская Мадонна» съ Рафаэля (гравюра, оконченная Пюгги).

**Ульминовая кислота** — одна изъ кислотъ, входящихъ въ составъ гумуса. Эта кислота бураго цвѣта и имѣеть составъ  $C_{22}H_{18}O_9$  + зольныя вещества; свѣжеосажденная кислота слабо растворяется въ водѣ, а высушенная совсѣмъ почти въ водѣ нерастворима. Щелочныя соли У. кислоты растворимы въ водѣ; соли У. кислоты могутъ быть простыя и двойныя, напр.  $C_{60}(NH_4)_4H_{48}O_{27}$  и  $C_{60}Ca_2(NH_4)_4H_{48}O_{27}$ , и способны переводить фосфорнокислую известь въ растворимое состояніе. Сходныя съ У. кислотой гуминовая, апокровеная и креновая кислоты вообще, по современнымъ даннымъ, представляютъ смѣсь сложныхъ кислотъ. Онѣ переходятъ одна въ другую при окислительныхъ и восстановительныхъ процессахъ. Въ жизни растений эти соединенія, называемыя вообще гуминовыми веществами, играютъ значительную роль и, вѣроятно, облегчаютъ поступленіе въ растенія минеральныхъ составныхъ частей почвы. Вещества, близкія къ естественнымъ гуминовымъ веществамъ, образуются при продолжительномъ кипяченіи глюкозы или тростниковаго сахара со слабыми кислотами соляной, сѣрной и азотной. Изъ тростниковаго сахара и соляной кислоты Андре и Бертело получили

гуминовую кислоту состава  $C_{20}H_{14}O_6$ , которая давала гидраты съ различнымъ числомъ частицъ воды. Персозъ предполагаетъ, что при этихъ реакціяхъ образуется сначала безцвѣтная кислота, глюциновая  $C_{22}H_{18}O_9$ , которая далѣе переходитъ въ апоглюциновую кислоту  $C_{24}H_{20}O_{13}$  бураго цвѣта и, наконецъ, въ У. кислоту. См. также Гуминовыя вещества.

В. Ипатьевъ. А.

**Ульмины** — органическое нейтральное вещество, входящее въ составъ перегной, называемаго гумусомъ, необходимой составной части каждой почвы. У. — вещество бураго цвѣта, нерастворимое въ водѣ, мало реакціонноспособно, представляетъ смѣсь сложныхъ органическихъ соединеній и въ настоящее время мало изучено; при дѣйствіи щелочей онъ превращается въ ульминовую кислоту. Онъ сходенъ по своимъ свойствамъ съ другимъ веществомъ, входящимъ также въ составъ гумуса и называемымъ гуминомъ, которому присущъ черный цвѣтъ. См. также Гуминовыя вещества.

В. И. А.

**Ульмская счетная школа** — была основана, по предположенію Конрада Мархталера въ 1545 г. въ Ульмѣ. Преемникомъ Мархталера былъ Галлусъ Шенлейнъ. Послѣ него школою завѣдывалъ съ 1597 г. Иоганнъ Крафтъ, бывшій ариметикомъ и модистомъ, т. е. сторонникомъ возникшаго въ XV вѣкѣ «моднаго» направленія нѣмецкой каллиграфіи. Онъ былъ также авторомъ многихъ учебниковъ, пользовавшихся въ свое время большимъ распространеніемъ въ Германіи. Изъ нихъ можно назвать «Analysis, d. i.: Auflösung d. Wortrechnung J. Krafften, angehenkt d. 1. Theil s. Schulbüchlein, so dieses 1614. Jahrs in öffentl. Truck aussgangen» (12 листовъ; Юрнбергер, 1614). Въ своемъ ариметическомъ преподаваніи онъ являлся распространителемъ такъ называемой вельской практики, т. е. особаго способа рѣшенія того вида задачъ на простое тройное правило, въ которомъ второй и третій члены представляются составными именованными числами. Одновременно съ Крафтомъ дѣйствовалъ въ Ульмской школѣ ариметикъ Давидъ Зельцлинъ. Наибольшаго блеска и славы школа достигла въ XVII вѣкѣ, когда она находилась подъ вліяніемъ Иоганна Фаулгабера (см.) и когда во главѣ ея стояли люди одного съ нимъ поколѣнія. Объ У. школѣ см. Osterdinger, «Beiträge zur Geschichte der Mathematik in Ulm bis zur Mitte des XVII Jahrhunderts» (Ульмъ, 1867).

В. В. Бобылинъ.

**Ульмъ** (Ulm) — городъ въ королевствѣ Вюртембергскомъ, на р. Дунай, который, принявъ у У. рѣки Иллеръ и Блау, становится здѣсь судоходнымъ для небольшихъ судовъ. Старая часть города сохранила въ своихъ узкихъ улицахъ видъ средневѣковыхъ германскихъ городовъ. Ульмскій лютеранскій соборъ, одно изъ лучшихъ произведеній позднѣйшей германской готики, считается вторымъ въ Германіи по величинѣ (послѣ кельнскаго). Онъ вмѣщаетъ до 30 тыс. чел. (подъ зданіемъ 7040 кв. м., въ томъ числѣ свободной площади 5105 кв. м.). Постройка собора на-

чата въ 1377 г., продолжалась до 1492 г., вновь возобновилась въ 1844 г. и закончена въ 1890 г. Соборъ пяти нефный; наибольшая длина 123,5 м., ширина 48,75 м. Высота среднего нефа 41 м. На западномъ фасадѣ находится самая высокая въ мірѣ церковная башня. Въ 1494 г., по планамъ архитектора Ульриха Энсингера, была доведена до высоты 70 м. лишь четырехугольная часть башни, съ великолѣпнымъ вѣстоблюемъ. Въ 1882—90 гг. Августъ Бейеръ, присоединивъ восьмиугольную часть и пирамиду, довелъ башню до высоты 161 м. Замѣчательная живопись на стеклѣ (XV в.). Стѣны и плафоны росписаны Шаффнеромъ, Бартоломъ, Цейтбломомъ, Шюленомъ, Герлиномъ. Госпитальная церковь, построенная въ 1617—21 гг. Мартиномъ Вухмоллеромъ; ратуша въ готическомъ стилѣ; на площади ратуши красивый фонтанъ работы Сириана (XV в.); зданіе промышленнаго музея (въ средніе вѣка такъ наз. Etingerhaus); зданіе контурства вѣмецкаго ордена (теперь суда присяжныхъ); бывший дворецъ герцога Генриха Бюртембергскаго (теперь оружное управление). Городской архивъ, библиотека (много рѣдкихъ изданій XVII и XVIII вв.), музей древностей. Жит. 36 тыс., въ томъ числѣ 9900 кат., 664 еврея; остальные лютеране. Бѣлоніе полотна, мѣдная дѣлье, производство пожарныхъ снарядовъ и машинъ, сельскохозяйственныхъ орудій, табака, крахмала; извѣстны также ульмскія трубки и сладкія печенья. Значительная торговля досками, шерстью и кожами. Укрѣпленія У. воздвигнуты въ 1842—46 гг. инженеромъ Притвицемъ, по прусской системѣ. Тѣть-де-повомъ служить предметъ Новый Ульмъ (Neu-Ulm, на базарской территоріи). Главная часть крѣпости тянется вдоль лѣваго берега Дуная, выше и ниже У. Вмѣстѣ съ укрѣпленіемъ на Михельсбергѣ она образуетъ какъ-бы цитадель, окруженную поясомъ самостоятельныхъ фортовъ. У. съ XII в. извѣстенъ какъ свободный имперскій городъ Швабскаго округа; въ средніе вѣка считался богатымъ городомъ, владелъ областью въ 640 кв. км., съ населеніемъ въ 38 тыс. чел., не считая городскихъ жителей, и былъ однимъ изъ сильнѣйшихъ членовъ Швабскаго союза городовъ (см.). Въ 1530 г. примкнулъ къ аугсбургскому исповѣданію. 3 июля 1620 г. въ У. былъ заключенъ миръ между членами лиги и униі, при посредствѣ Франціи, при чемъ миръ не былъ распространенъ на Чехію; члены униі пожертвовали интересамъ своего главы, Фридриха V Пфальцскаго, какъ короля Чехіи, предоставивъ баварскому и лигистскому войску свободный проходъ въ его чешскія владѣнія; это странное отношеніе членовъ униі къ Фридриху V было непонятно современникамъ, приписавшимъ его дѣйствию испанскихъ денегъ. Странное опустошеніе Баваріи во время 30-лѣтней войны побудило баварскаго курфюрста Максимилиана I, не смотря на вѣрность его Австріи, заключить 14 марта 1647 г. въ У. перемиріе между Баваріей съ одной стороны и Франціей, Швеціей и Гессеномъ съ другой. Въ 1796 г. Моро, совершая свое мастерское отступленіе изъ

южной Германіи къ Рейну, преслѣдуемый австріяками и горьвѣшимъ мнѣніемъ крестьянами Швабіи, занявъ 24 сентября укрѣпленную позицію близъ У., при впаденіи Иллера въ Дунай, но узнавъ, что французы потерпѣли поражение на линіи Самбры и Мааса, покинулъ эту позицію и рѣшилъ поскорѣе занять проходы Шваривальда, чтобъ австріяцы не успѣли отрѣзать ему линіи отступленія; его аррьергардъ долженъ былъ задержать возлѣ У. наступленіе австріяцевъ, что онъ и исполнилъ (26 сентября). Осенью 1805 г. Наполеону удалось обмануть австріяскаго генерала Макка, занимавшаго У., перейти Дунай въ Донауверта (между 6 и 8 октября), послѣ стычки подъ Эльхингенномъ отрѣзать Макку линію отступленія на В и затѣмъ окончательно окружить его тѣснымъ кольцомъ французскихъ войскъ. Маккъ дождался конца всѣхъ этихъ движеній, безпомощно сѣдя на одномъ мѣстѣ, и вынужденъ былъ сдать на капитуляцію. 24000 австріяцевъ положили оружіе и сдали 40 знаменъ и 80 орудій. Австріяскія войска, находившіяся внѣ У., были взяты въ плѣнъ или разсыяны; только ген. Кинмайеръ успѣлъ уйти со своимъ корпусомъ за рѣку Иннъ, потерпѣвъ при этомъ большой уронъ. Въ 1803 г. У. присоединенъ къ Баваріи; въ 1810 г. отомелъ къ Бюртембергу. Ср. Jäger, «Ulms Verfassung u. s. w. im Mittelalter» (Гейльбронн, 1831); Grüneisen und Mauch. «Ulms Kunstleben im Mittelalter» (Штутг., 1840); Hassler, «Ulms Buchdrucker-Geschichte» (Ульмъ, 1840); его же, «Ulms Kunstgeschichte im Mittelalter» (Штутг., 1864); Fischer, «Geschichte der Stadt Ulm» (1863); Pressel, «Ulm und sein Münster» (1877); Nühling, «Ulms Handel und Gewerbe im Mittelalter» (1892).

**Уль-пипъ-до**—островъ, называемый въ европейской литературѣ Дажелетомъ, а у японцевъ и англичанъ Мацу-симой. Открытъ въ 1787 г. Лаперузомъ; многими географами до сихъ поръ причисляется неправильно къ японскому архипелагу. Онъ лежитъ въ ста миляхъ къ востоку отъ побережья полуова Кореи; имѣетъ болѣе 25 морскихъ миль въ окружности. Берега его круты, скалисты; самый островъ гористъ (до 3208 фут.), покрытъ хорошими строевымъ дѣсомъ. Отличается плодородіемъ почвы.

**Ульпианъ** (Domitius Ulpianus)—одинъ изъ замѣчательнѣйшихъ римскихъ юристовъ (170—228), родомъ изъ Сиріи. Состоитъ ассессоромъ при praefectus praetorio, которымъ тогда былъ знаменитый Палинианъ; позже занималъ должности praefectus annonae (завѣдующаго продовольственной частью въ Римѣ), magister scrinium (начальника императорской канцеляріи) и, наконецъ, при Александрѣ Северѣ—praefectus praetorio. Какъ горячій сторонникъ Севера и его матери Маммеи, онъ приобрѣлъ огромное вліяніе на молодого императора. Погибъ во время бунта преторіанскихъ солдатъ, вызваннаго дворцовой интригой. Значеніе У., какъ юриста, было велико. Въ кодексѣ Юстиніана къ его имени прилагаются эпитеты summi ingenii vir, vir prudentissimus (напр. 1, § 59 С VI, 51, II С. IX, 41 и т. д.); закономъ 426 г. онъ былъ включенъ

въ число тѣхъ пяти юристовъ (Гай, У., Папинианъ, Павелъ и Модестинъ), responsa которыхъ были обязательны для судей. До насъ дошли 29 титуловъ его книги «*Liber singularis regulatum*» — учебника, написаннаго, повидимому, по тому же плану, какъ и «*Институціи*» Гая. Въ Дигестахъ много фрагментовъ У. по самымъ разнообразнымъ юридическимъ вопросамъ. Совокупность ихъ (2462) составляетъ около трети всего содержания Пандектъ; по количеству выписокъ изъ его сочиненій У. занимаетъ здѣсь первое мѣсто. Литературная дѣятельность У., какъ и прочихъ римскихъ юристовъ, отличалась главнымъ образомъ экзегетическимъ характеромъ, была направлена на пѣлю *supplendi, corrigendi, adiuvandi juris civilis*, такъ какъ въ императорскій періодъ роль претора республиканскихъ временъ перешла къ юристамъ (см. Римъ, XXVI, 786). Въ III в. по Р. Хр. умственные интересы римскаго общества вращались главнымъ образомъ около различныхъ философскихъ ученій, перешедшихъ въ Римъ изъ Греціи. Философскія и этическія начала замѣтны и въ воззрѣніяхъ У. на право. Слово *jus* онъ этимологически выводитъ изъ слова *justitia* (*est autem a justitia appellatum*). Самая справедливость (*justitia*) *est constans et perpetua voluntas jus suum cuique tribuendi*, а право (*jus*) *est ars boni et aequi*. Опредѣленіе права, въ его обыкновенномъ переводѣ — «право есть искусство добраго и справедливаго» — даетъ прямое указаніе на то, что право должно быть согласовано съ своимъ этическимъ масштабомъ, соответствовать нравственнымъ принципамъ своего времени и не отставать отъ него. Проф. Пунчартомъ предложено иной переводъ: *ars*, говоритъ онъ, «означаетъ гармонію, порядокъ, воишъ — интересъ: право есть гармонія интересовъ и средство улаженія ихъ столкновеній». Право дѣлится У., по природѣ нормъ, его составляющихъ, на три рода: *jus naturale* обнимаетъ всѣ живыя существа, *jus gentium* касается лишь людей, *jus civile* относится лишь къ извѣстному политическому цѣлому. Идея всеобъемлющаго, вседовѣщаго закона природы, нормы котораго лежатъ внѣ человѣка, внѣ его воли и усмотрѣнія, составляетъ ту основу, изъ котораго истекло понятіе римскихъ юристовъ о *jus naturale*. *Præcepta juris gentium* — обнимаютъ собою нормы, свойственныя только людямъ въ ихъ взаимныхъ другъ къ другу отношеніяхъ (*hoc solis hominibus inter se commune sit*). Комбинаціею *præcepta jus naturalis* и *juris gentium* обуславливается теоретическій взглядъ У. на институтъ рабства. Поклонникъ стоической философіи, достигнувшей даже на государственное начало во имя космополитизма, называвшей cadaго человѣка гражданиномъ всего *orbis terrarum*, У. не могъ быть убѣжденнымъ сторонникомъ рабства. *Jure naturali*, говоритъ онъ, *omnes liberi nascuntur*; въ золотомъ, предшествовавшемъ социальной жизни вѣкѣ рабство не существовало. Но рабство признавалось въ Римѣ и во всѣхъ другихъ современныхъ У. государствахъ; это былъ фактъ, съ которымъ надо было считаться. Если рабство — институтъ об-

щественный, хотя и *contra naturam gentium* существующій, то оправданіе для римскаго права, его допускавшаго, на лицо: чѣмъ *omnes gentes utuntur, tñm* и Римъ. *Jus civile* или *jus proprium* — это положительное право римскаго народа, возникающее *aut ex scripto, aut sine scripto*. Въ основаніе дѣленія права на частное и публичное У. кладетъ понятіе интереса (*utilitas*); что клонится къ пользѣ государства, представляетъ извѣстный интересъ *ad statum rei Romanae*, то относится къ области публичнаго, все что клонится *ad singulorum utilitatem* — къ сферѣ частнаго права. Высокой нравственной чистотою и гуманностью дышатъ многіе фрагменты У.; начала чисто-этическія часто подсказываютъ ему разрѣшеніе юридическихъ вопросовъ. Человѣческая природа, одинаковая у всѣхъ людей, независимо отъ ихъ социального положенія, внушаетъ У. мысль о той естественной связи, которая должна быть между всеми людьми (*inter nos cognationem quamdam natura constituit*). Ярче всего принципы У. отразились въ его знаменитой формулѣ: *juris præcepta sunt hæc — honeste vivere, alterum non lædere, suum cuique tribuere*. Въ этихъ словахъ ясно и сильно выражена вся нравственная система стоицизма. Даже стоическая проповѣдь самоубійства нашла мѣсто въ трудахъ У.: онъ признаетъ дѣйствительными завѣщанія самоубійцы (*ut quidam philosophi in ea causa sunt ut testamenta eorum valent*). Юриспруденція, по опредѣленію У., есть *divinatum atque humanarum rerum notitia, justique atque injusti scientia*. Въ первой части этого опредѣленія проявляется міросозерпаніе послѣдователя стоической системы: всеобъемлющій законъ природы проникаетъ и въ область права. У. далъ Риму одного знаменитаго юриста — его ученика Модестина, закончившаго собою блестящую плеяду «создателей права». Въ 1549 г. Иоганнъ Таліусъ впервые издалъ «*Titulos ex corpore Ulpiani*», сдѣлавшійся предметомъ изслѣдованія Куяція въ 1576 г. Впослѣдствіи память объ этомъ изданіи совершенно изгладилась, пока Савини не открылъ вновь труды У. въ ватиканской бібліотекѣ, въ спискѣ X в. («*Tituli ex corpore Ulpiani Legi Romanae Visigothorum adjecti*»; изд. въ 1855 г.). Въ «*Collectio librorum Juris Antiquitiani*» первый выпускъ содержитъ въ себѣ фрагменты У., изданные П. Крюгеромъ (Б., 1878).

В. Р-в-ъ.

**Ульпий** (Ulpii) — древне-римскій родъ, изъ котораго происходилъ императоръ Траянъ. По свѣдѣтельству Евтропія, принадлежалъ къ числу болѣе древнихъ, чѣмъ знаменитыхъ. Его родиною была основанная Сципіономъ Африканскимъ Италия. Изъ его представительей наиболее извѣстны: 1) Маркъ У. Траянъ, отецъ императора Траяна, сынъ Трая, усыновленнаго однимъ изъ У.; занималъ должность консула (въ какомъ году — неизвѣстно); въ качествѣ проконсула былъ намѣстникомъ Сиріи и удачно воевалъ съ парянами; въ 79 г. состоялъ намѣстникомъ Азін. 2) Луцій У. Марцеллъ, римскій юристъ, совѣтникъ (*consiliarius*) императора Антонина Пія и Марка Аврелія, авторъ сочиненій: «*Digesto-*

rum libri XXXI» (изъ нихъ въ Дагестахъ Юстиниана сдѣланы 128 извлеченій); «Notae ad Juliani digesta»; «Ad legem Juliam et Papiam libri VI»; «Responsorum liber singularis»; «De officio consulis». Ср. Tudeman, «De L. Ulprii Marcelli vita et scriptis» (Утрехтъ, 1762). 3) У. Юлианъ при Каракаллѣ былъ magister census, при Макринѣ—praefectus praetorio. Посланный Макриномъ въ лагерь при Эмесѣ (Сирія), былъ убитъ собственными солдатами.

Н. О.

**Ульшиа** (Ulpia Traiana)—городъ въ древней Дакии, построенный Траяномъ въ 105 г. по Р. Хр. на развалинахъ дакійской столицы Сармизегетузы. Теперь—деревня Варгели въ Венгрии.

**Ульрика Элеонора**—шведская королева (1656—93), супруга Карла XI, дочь датскаго короля Фридриха III. Благоговивая, ревностно помогавшая всѣмъ нуждающимся, У. Элеонора искренно привязалась къ своему новому отечеству и пользовалась въ немъ большою популярностью. Она интересовалась искусствами, въ особенности живописью. Слабая здоровьемъ, она не могла участвовать въ жизни двора; воспитаніе дѣтей и благотворительность занимали все ея время. Ею основаны домъ для бѣдныхъ на Кунгсгольмѣ и дѣтскій пріютъ въ Карлсбергѣ. Отношеніе У. Э. къ вдовствующей королевѣ Гедвигѣ-Элеонорѣ, ненавидѣвшей Данію, оставило многого желать; раздоры предупреждались лишь рѣдкимъ тактомъ У. Э. Карлъ XI предназначалъ королевѣ мѣсто въ регентствѣ, которое должно было быть установлено въ виду несовершеннолѣтія его сына; но она не дожидая до смерти своего мужа.

Г. Ф.

**Ульрика Элеонора младшая**—королева шведская (1688—1741). Въ 1715 г. вступила въ бракъ съ Фридрихомъ, насильственнымъ принцемъ Гессенскимъ. Послѣ смерти старшей сестры своей, Гедвиги Софіи (1708), У. Элеонора была единственною, кромѣ брата ея Карла XII-го, представительницей Пфальцской династіи. Къ ней обращались, поэтому, съ различными политическими вопросами въ отсутствіе короля; она принимала участіе въ засѣданіяхъ совѣта. Мысль о провозглашеніи ея регентшей встрѣтила протестъ со стороны партіи Горна, мечтавшей о новой государственной реформѣ. Въ перепискѣ съ Карломъ XII У. Элеонора убѣждала его вернуться въ Швецію, чтобы предупредить движеніе внутри государства. По смерти Карла XII (1718) У. Элеонора провозгласила себя королевой въ силу наслѣдств. права. Совѣтъ не протестовалъ противъ этого шага королевы. Въ это трудное для Швеціи время У. Элеонора обнаружила большую энергію; она велѣла заключить подъ стражу сторонниковъ Гертца, отменила его распоряженія и въ воззваніи о созывѣ риксдага отстаивала свои права на корону, хотя и выражала готовность отступить такъ наз. суверенитетъ и вернуться къ старому порядку. 23 янв. 1719 г. У. Элеонора была избрана и утверждена королевой; тогда-же она подписала новую форму правленія, выработанную сословіями: рѣшающая власть переходила въ руки риксдага. 17 марта

происходило торжественное коронаваніе У. Элеоноры въ Упсалѣ. Доброевѣстная и искренняя, У. Э., какъ и Карлъ XII, отличалась упрямствомъ и мстительностью. Умственные дарованія ея не были блестящи, управленіе государствомъ было ей не по силамъ; она была виновницей того, что президентъ канцелярш Горнъ, способнѣйшій человекъ, покинулъ свой постъ; несогласія возникли у нея, воспитанной въ преданіяхъ самодержавной власти и съ Спарре и Кровельмомъ. Частыя смѣны президентовъ канцелярш вредно сказывались и на военныхъ событіяхъ, и на дипломатіи. Сдѣлавшись королевой, У. Элеонора пожелала раздѣлить престолъ съ своимъ мужемъ, по примѣру Вильгельма и Маріи англійскихъ; но дворянство рѣшительно возстало противъ этого, и дважды повторенное ходатайство У. Элеоноры было отклонено. Тогда, 29 февр., 1720 г. она рѣшилась отказаться отъ короны въ пользу своего мужа, выговоривъ себѣ право вернуться къ власти въ случаѣ его смерти. 24 марта 1720 г. Фридрихъ Гессенскій провозглашенъ былъ королемъ Швеціи. У. Элеонора съ этихъ поръ отдавалась дѣламъ благотворительности. Два раза еще, во время заразной поѣздки короля (1731) и во время его болѣзни (1738), она становилась во главѣ правленія.

Г. Ф.

**Ульрихсборгъ**—морское купанье на берегу Балтійскаго моря; предмѣстье Гельсингфорса. Сообщеніе парохомъ. Купальное заведеніе, въ прекрасномъ паркѣ, хорошо устроено. Души, теплыя и сѣрные ванны. Сезонъ съ 1 іюня.

**Ульрихсъ** (Генрихъ Николай Ulrichs)—археологъ (1807—43), авторъ цѣлага ряда превосходныхъ топографическихъ работъ, главнымъ образомъ относительно Дельфъ, остальной Фокиды, Беотіи, Евбеи и Афинской гавани. Труды У. изданы въ 1840 и 1863 гг. подъ общимъ заглавіемъ: «Reisen u. Forschungen in Griechenland. А. М.—нъ.

**Ульрихсъ** (Юлія Петровичъ, † 1836)—историкъ. Мѣсто его рожденія и обстоятельства воспитанія неизвѣстны. Въ 1807 г. онъ былъ опредѣленъ лекторомъ нѣмецкаго языка въ морск. унив.; позже былъ профессоромъ того же предмета. Въ 1823 г. занялъ кафедру всеобщей исторіи. Преподаваніе ея онъ началъ рѣчью: «О сущности, образѣ представленія и цѣли исторіи» (М., 1823), Лекціи были читаны имъ сначала по руководству Шрекка и Пелица, а потомъ по собственному конспекту. Онъ проходилъ также со своими слушателями курсъ статистики важнѣйшихъ европейскихъ государствъ, большею частью по руководству Гейма. Въ 1832 г. онъ оставилъ университетъ. Былъ инспекторомъ въ московскомъ воспитательномъ домѣ и инспекторомъ классовъ въ училищахъ ордена св. Екатерины и Александровскомъ. Въ 1814 г. У. произнесъ на нѣмецкомъ языкѣ рѣчь: «О важнѣйшихъ причинахъ любви къ отечеству и о вліяніи ея на дѣйствующее состояніе и судьбу государствъ». Кромѣ двухъ рѣчей, У. напечаталъ: «Систематическое собраніе прозаическихъ и стихотворныхъ сочиненій», издан-

ныхъ въ пользу россійскаго юношества» (М., 1817; 4 изданія), «Опытъ энциклопедическаго обозрѣнія словесныхъ, историческихъ, естественныхъ, математическихъ и философскихъ наукъ» (М., 1820) и «Нѣмецкую грамматику» (для воспитанниковъ Благород. унив. пансіона, М., 1822).

**Ульрихъ** (Ulrich, 1487—1550)—вюртембергскій герцогъ, сынъ слабоумнаго Генриха; получилъ въ 1498 г. вюртембергское герцогство, отнятое у Эбергарда II, его дяди. Вслѣдствіе малолѣтства У. управление герцогствомъ перешло въ руки регента. Императоръ Максимилианъ обручалъ У. съ своей племянницей Сабиной, а въ 1511 г. состоялся ихъ бракъ, противъ желанія У., такъ какъ онъ любилъ Елизавету, принцессу ансбахскую. Умный, сильный, ловкій, страстный охотникъ, У. получилъ очень плохое воспитаніе, былъ грубъ, упрямъ, мстителемъ, любилъ попойки и моталъ деньги. Въ 1503 г. У. былъ объявленъ совершеннოდѣльнымъ, но его мало интересовали госуд. дѣла; онъ разорилъ страну и впалъ въ долги. Не желая отказывать себѣ въ удовольствіяхъ, онъ задумалъ увеличить свои доходы новыми податями, которыя ввелъ безъ согласія сейма (1514). Вслѣдствіе этого начались крестьянскія возстанія. У. долженъ былъ уступить и заключить такъ наз. «тюбингенскій договоръ», подписанный на сеймѣ въ Тюбингенѣ. Уплату долговъ У. взялъ на себя сеймъ, но онъ обязался никого не наказывать безъ суда, не устанавливать налоговъ и не объявлять войны безъ согласія сейма. У. разорялся и съ Максимилианомъ, не только отказавшись подписать актъ о сохраненіи швабскаго союза, но образовавъ союзъ, враждебный швабскому. Въ 1515 г. У. убилъ изъ ревности своего друга, шталмейстера Ганса Гуттена, жену котораго онъ любилъ. Это убійство возстановило противъ него и дворянство, и императора. Знаменитый Ульрихъ фонъ-Гуттенъ сталъ во главѣ возмущеннаго дворянства, написалъ элѣгію на кончину своего родственника и выпустилъ свои рѣчи противъ У., котораго называлъ «позорнымъ пятномъ на имени швабовъ», «чудовищемъ» и т. п. 18 рыцарей отказались служить У. Жена У. бросила его и бѣжала въ Мюнхенъ. По приказанію императора, въ Аугсбургѣ была собрана судебная коммиссія для разбора дѣла У. Въ сентябрѣ 1516 г. коммиссія вызвала герцога «для мирнаго допроса и соглашенія», но У. въ Аугсбургъ не поѣхалъ, объявивъ, что не подчинится ея рѣшенію, на основаніи котораго долженъ былъ на шесть лѣтъ сложить съ себя власть и удалиться изъ герцогства. Императоръ объявилъ его мятежникомъ и освободилъ подданныхъ У. отъ присяги ему (11-октября 1516 г.). Соглашеніе, однако, состоялось, и У. остался въ герцогствѣ; но его варварскія мѣсты за аугсбургскій процессъ и рѣчи Гуттена окончательно возбудили всѣхъ противъ У. Въ іюлѣ 1518 г. Максимилианъ объявилъ его низложеннымъ. Смерть императора спасла У. Узнавъ, что два ремесленника изъ Рейтлингена убили его дворцоваго смотрителя, онъ осадилъ Рейтлингенъ, въ восемь дней завоевалъ его и персимено-

валъ изъ имперскаго города въ вюртембергскій. Тогда швабскій союзъ объявилъ ему войну, поручивъ начальство надъ войскомъ герцогу Вильгельму. Къ своей 10 тысячной арміи У. присоединилъ 16000 швейцарцевъ и надѣялся на помощь Франціи; но швейцарскій союзъ отозвалъ своихъ волонтеровъ, Франціи невыгодно было идти противъ Германіи, и войска швабскаго союза быстро овладѣли герцогствомъ Вюртембергскимъ. У. бѣжалъ въ Рейнскій Пфальцъ, потомъ сдѣлалъ попытку сразиться съ врагами, но былъ нѣсколько разъ разбитъ и скрылся въ Швейцаріи. Герцогствомъ распоряжался швабскій союзъ. Въ 1527 г. У. переѣхалъ въ Марбургъ, по приглашенію Филиппа Гессенскаго, и здѣсь принялъ протестантство. Между тѣмъ, швабскій союзъ распался, такъ какъ договоръ объ его учрежденіи не былъ возобновленъ по истеченіи срока (2 февр. 1534 г.). Филиппъ Гессенскій сталъ хлопотать о возвращеніи У. его владѣній. Благодаря помощи Франціи и Англіи, Филиппъ и У. собрали большое войско и въ апрѣлѣ 1534 г. выступили изъ Касселя. У. объявилъ, что идетъ утверждать реформацію въ Вюртембергѣ, и общалъ возстановить права вюртембергскаго сейма. Населеніе радостно встрѣчало его. Послѣ побѣды у селенія Лауфена У. пошелъ на Штутгартъ, и въ іюнѣ все герцогство было въ его власти. Вюртембергъ былъ возвращенъ У., который призналъ его леномъ Австріи. Прикнувъ къ Шмалькальденскому союзу, У. до конца жизни былъ энергичнымъ поборникомъ протестантизма. См. Kugler, «Herzog Ulrich von Württemberg» (Штутгартъ, 1865).

*И. К.—ій.*

**Ульрихъ фонъ Винтерштейнъ** (Ulrich von Winterstetten) — нѣмецкій миннезенгеръ XIII вѣка, швабскій рыцарь, живья и бытовья пѣсни котораго въ свое время, какъ сообщается въ одномъ источникѣ, «распѣвались на всѣхъ уличахъ». Онъ дошелъ до насъ въ «Манессевоу рукописи» (ср. XVІІІ, 535).

**Ульрихъ фонъ-Лихтенштейнъ** (1200—76) — нѣмецкій миннезингеръ. Происходилъ изъ рыцарскаго сословія и игралъ нѣкоторую роль въ политическихъ событіяхъ своего времени. Онъ является типичнымъ представителемъ рыцарской поэзіи. Культъ женщины, со всѣми его крайностями и увлеченіями, составлялъ главный интересъ его жизни и основной сюжетъ его сочиненій. Этому культу посвящены два главнѣйшихъ сочиненія У.: «Vrouwen Dienst» — родъ поэтической автобіографіи, въ которой онъ описываетъ рядъ самыхъ странныхъ приключеній, но временамъ прерывая повѣствованіе стихотвореніями, относящимися къ описываемому эпизоду, — и «Vrouwen Lof», сюжетомъ котораго служатъ пререканія между мужчинами и женщинами. У. — рабъ условныхъ рыцарскихъ понятій о чести и приличіяхъ; избравъ образцомъ для подражанія Тристана, онъ совершаетъ рядъ самыхъ странныхъ, даже недѣльныхъ поступковъ изъ угожденія дамѣ своего сердца: пьетъ грязную воду, калѣчитъ себя, странствуетъ то въ видѣ Венеры, то въ видѣ



короля Артура, вызывает на бой всѣхъ встрѣчныхъ рыцарей и т. п. Стихотворенія У., подобно его провансальскимъ образцамъ, отличаются изысканностью формы, изяществомъ стиха и сложными системами рима. «Vrouwen» издано въ 1-й разъ, отчасти въ переработкѣ, отчасти въ переводѣ, Тикомъ, въ 1812 г. Полное собраніе соч. У. издано Лакхманномъ, съ историч. замѣчаніями Караяна (Берл., 1841), а также въ изд. v. d. Hagen'a, «Minnesänger» (т. 4). См. Falke, «Geschichte des fürstlichen Hauses Liechtenstein» (т. 1, Вена, 1868); Knorr, «U. v. L.» (Страсбургъ, 1875); Becker, «Wahrheit und Dichtung in U. v. Lichtenstein's Frauendienst» (Галле, 1888). На русскомъ языкѣ ему посвященъ одинъ изъ очерковъ проф. Петрова («Очерки изъ всеобщей исторіи»).

**Ульрихъ фонъ Тюргеймъ** (Ulrich von Thürheim) — нѣмецкій средневѣковый поэтъ, родомъ австріецъ, жилъ при дворѣ короля Генриха, сына императора Фридриха II. Написалъ сухое и прозаичное окончаніе «Тристана» Готфрида Страсбургскаго; въ «Kennwart» подражалъ Вольфраму фонъ Эшенбаху, давъ продолженіе его «Валлгальму»; въ «Eliès» подражалъ Кретьону де Труа; перевелъ «Ланцелота».

**Ульрихъ фонъ деъ Тюрлинъ** —ск. Тюрлинъ.

**Ульрихъ фонъ Цацкгофенъ** (Ulrich von Zazikhofen или von Zezikon) — нѣмецкій миннезюгеръ XIII вѣка, авторъ одной изъ древнѣйшихъ придворныхъ эпопей, обработаннаго по французскому образцу изъ Артурова цикла «Ланцелота». Былъ священникомъ въ Тургау. «Lanzelot» изданъ Ганомъ въ 1845 г. Ср. Шиллингъ, «De dicendi usu U. de Z.» (Галле, 1866).

**Ульрихъ фонъ Эшенбахъ** (Ulrich von Eschenbach) — нѣмецкій поэтъ XIII столѣтія, родомъ изъ Баваріи, жилъ при дворѣ архіепископа Зальцбургскаго и короля чешскаго Венцеслава; представитель придворнаго эпоса, съ сильной склонностью къ учености въ поэзіи; авторъ двухъ обширныхъ эпопей — «Alexander» (Великій) и «Wilhelm von Wenden».

**Ульрихъ** (Гуго Ulrich) — нѣмецкій композиторъ (1827—1872), авторъ симфоній, пѣсенъ, квартетовъ для струнныхъ, инструментовъ, оперы «Berrand de Born», а также мастерскихъ арранжировокъ классик. произведеній.

**Ульрихъ** (Карль-Эрнстъ-Германъ) — авторъ нѣсколькихъ очерковъ о церковномъ и народномъ пѣніи и сборниковъ небольшахъ пѣсенъ: «Kleine Liedersammlung zur angenehmen und Gesellschaftlichen Unterhaltung», «Wand Liedertafeln» и пр. Былъ пасторомъ.

**Ульрихъ** (Титъ Ulrich) — нѣмецкій поэтъ, род. въ 1813 г. Его «Hohe Lied» (1845) — философскіи-поэтическое выраженіе гуманитарнаго пантеизма — имѣло въ свое время чрезвычайный успѣхъ. Дидактической поэмой «Victor» (1848) закончилась его литературная дѣятельность.

**Ульрихъ** (Фридрихъ-Андреасъ Ulrich) — нѣмецкій скульпторъ, сынъ крестьянина, училъ

ся скульптурѣ въ Берлинѣ у Шадова. Довольно долго работалъ для принца Генриха прусскаго въ Рейсбергѣ. Посѣтивъ Парижъ, въ 1799 г. онъ выставилъ въ Дрезденѣ статую Сибиллы и колоссальный бюстъ саксонскаго курфюрста, въ 1806 г. исполнилъ прекрасные бюсты минералога Вернера, живописца Грасса и Наполеона I, въ 1807 г. — лучшую изъ всѣхъ своихъ работъ «Умирающую Евридику» и бюстъ гр. Бозе, въ 1808 г. — фигуры дѣвушки, пишущей на пескѣ, и Амура, кормящаго бабочку. Изготовивъ послѣ того очень милую статую Психеи и бюстъ имп. Александра I, въ 1809 г. отправился въ Москву, гдѣ вскорѣ умеръ, успѣвъ произвести лишь нѣсколько портретныхъ бюстовъ русскихъ людей.

**Ульрихъ** (Германъ) — нѣмецкій философъ. (1806—1884); былъ профессоромъ въ Галле. Одно изъ первыхъ его сочненій: «Ueber Princip u. Methode d. Hegelschen Philosophie» (1841) было направлено противъ Гегеля. У. защищаетъ здѣсь, въ противоположность гегельянству и матеріалистамъ, вышедшимъ изъ «крайней лѣвой» гегелевской школы, дуализмъ въ психологіи и теоріи познанія. Съ 1847 г. онъ вмѣстѣ съ Фихте Младшимъ издавалъ «Zeitschrift für Philosophie und philosophische Kritik». Наибольше интересное произведеніе У. — «Тѣло и душа. Основанія психологіи человѣка» (1866). Первая часть этого труда, названная авторомъ «физиологической», представляетъ собственно психо-физиологическія проlegomena къ изслѣдованію духовныхъ явленій, какъ таковыхъ. Физиологія, по мнѣнію У., безсильна объяснить возникновеніе психическихъ явленій изъ органическихъ процессовъ. Въ основаніи психической жизни лежитъ нѣкоторая дѣятельность, не зависящая отъ матеріальныхъ условий. Но всякая дѣятельность предполагаетъ нѣкоторый субстратъ. Такимъ субстратомъ психическихъ явленій слѣдуетъ признать душу, какъ носительницу (Vehikel) духовныхъ процессовъ. Душа не воспринимаетъ пассивно ощущенія, которая она получаетъ черезъ посредство раздраженій, дѣйствующихъ на органы чувствъ, но извѣстнымъ образомъ перерабатываетъ, организуетъ и истолковываетъ сырой матеріалъ, получаемый извнѣ. Зрительныя, осязательныя и мускульныя ощущенія сами по себѣ еще не даютъ намъ свѣдѣній о протяженіи, направленіи, положеніи, разстояніи и движеніи предметовъ въ пространствѣ. Душа своею активностью упорядочиваетъ чувственные хаотическія данныя. Дѣятельность *вниманія* представляетъ другой примѣръ психической активности, не зависящей отъ чувственныхъ данныхъ. Наконецъ, коренной фактъ нашего сознанія, лежащій въ основѣ всей умственной дѣятельности — именно *различіе* — не заключается въ чистомъ ощущеніи, какъ таковомъ, а необходимо предполагаетъ способность нашей души къ *сравненію* качественной или количественной разницы двухъ ощущеній. Эти взгляды У. по видимому напоминаютъ позднѣйшія теоріи «психического синтеза», напр. Вундта: но это — только кажущееся сходство, какъ легко видѣть изъ описанія духовной субстанціи, ка-

кое даетъ У. Душа есть нѣкоторая единая субстанція, проявляющая извѣстную дѣятельность—а такъ какъ всякая дѣятельность предполагаетъ извѣстную силу, то и душа обладаетъ таковою; однако, эта сила *sui generis* несоизмѣрима съ физическими силами: нельзя, подобно Снеллоу, искать механическаго эквивалента духовныхъ явленій, подобнаго механическому эквиваленту физическихъ силъ. Съ другой стороны, нельзя считать душу лишенною протяженія и двигательной способности. Если-бы мы предположили, подобно Декарту, что душа локализована въ нѣкоторомъ пунктѣ головного мозга, то это противорѣчило бы фактамъ опыта: «въ головномъ мозгу нѣтъ никакой такой точки единенія: никакая особая часть его не можетъ быть принята за сѣдалище души» (*sensorium commune*). Если же считать душу невѣсомой жидкостью, состоящей изъ раздѣльныхъ атомовъ, то все же остается необъясненнымъ фактъ единства сознания. Всего удобнѣе, говорить У., «предположить душу въ качествѣ одной непрерывной и неразстоятельной субстанции — *невѣсомой, но не состоящей изъ раздѣльныхъ частицъ жидкости*, находящейся въ нашемъ организмѣ, воздѣствующей на него и могущей измѣнять его движеніе. Дѣятельность подобной души-флюида централизована въ головномъ мозгу. Душа обладаетъ экспансивной и морфологической способностью; она есть извѣстная творческая *vis plastica*, которая въ бодрственномъ состояніи выражается въ извѣстномъ упорядоченіи тѣлесныхъ элементовъ и ощущеній, а въ сновидѣніяхъ проявляется въ видѣ своеобразной дѣятельности фантазій, не имѣющей никакого отношенія къ условіямъ бодрственной жизни; это показываетъ, что мотивы для своей создающей сны дѣятельности душа получаетъ въ концѣ концовъ изъ своей собственной сущности». При нормальныхъ условіяхъ *vis plastica* души-флюида дѣйствуетъ лишь въ предѣлахъ организма, но иногда возможны ея взаимодѣйствія съ другой душой-флюидомъ, безъ посредства организмовъ (т. е. то, что въ настоящее время называется *телепатіей*). Исходя изъ той же гипотезы души-флюида, У. склоненъ допустить такъ назыв. «спиритическія» явленія (статья въ «*Zeitschr. f. Philosophie*» за 1879 г., «*Der sogenannte Spiritismus, eine wissenschaftliche Frage*»). Изъ сказаннаго ясно, что дуализмъ души и тѣла, развиваемый У., не имѣетъ ничего общаго съ дуализмомъ мыслящей и протяженной субстанцій въ духѣ Декарта. Этотъ послѣдній дуализмъ У. отвергаетъ, такъ какъ чувствуетъ трудность проблемы взаимодѣйствія души и тѣла въ вопросѣ о локализациі непротѣженной души. Съ другой стороны, чисто материалистическая точка зрѣнія на духовную дѣятельность, какъ на тѣлесный процессъ, предполагающій извѣстную, имѣющую механический эквивалентъ *работу* организма, *пугаетъ* его, какъ исключающая возможность свободы воли и безсмертія души. Поэтому онъ, выступая защитникомъ спиритуализма, самъ того не замѣчая, *оказываетъ материалистическомъ*, но материалистическомъ несподручательнымъ. Приписывая душѣ протяженности,

упругость, центробѣжную и центростремительную силу и способность производить механическую работу, онъ въ то же время не допускаетъ возможности опредѣлить механической эквивалентъ психической энергіи. Отсюда противорѣчіе. Свой «шодспудный материализмъ» спиритуалистъ У. примѣняетъ къ объясненію самыхъ разнообразныхъ психическихъ явленій—различію возрастовъ, половъ, темпераментовъ, расъ, національностей и т. п.; но въ итогѣ получается не продуманная философская система, а эклектизмъ. Переводчикъ У. предлагаетъ устранить указанное выше противорѣчіе въ понятіи души съ материальными атрибутами, совѣтуя въ сочиненіи У. вездѣ слово *жидкость* (флюидъ) замѣнять словомъ *душа*—но дѣло не въ словахъ, а въ мысляхъ: У. называетъ душу невѣсомой жидкостью не въ позитивскомъ или *аллегорическомъ*, а въ *буквальномъ* смыслѣ слова. Другія сочиненія У.: «*Das Grundprincip der Philosophie*» (Лпц., 1845—46); «*System der Logik*» (Лпц., 1852); «*Compendium der Logik*» (1860); «*Zur logischen Frage*» (Галле, 1870); «*Glauben und Wissen, Speculation und exacte Wissenschaft*» (1858); «*Gott und die Natur*» (1861); «*Gott und der Mensch*»; «*Der Philosoph Strauss*» (1873). См. Hartmann, «*Die Moderne Psychologie*», (1901); Ибервергъ-Гейнце, «*Исторія новой философіи*»; E. Melzer, «*Erkenntnisstheoretische Erörterungen über die Systeme von Ulrici und Günther*» (1886). На русскомъ языкѣ имѣются слѣдующія сочиненія У.: «*Богъ и природа*» (1874); «*Душа и тѣло*» (1869; 1-я часть сочиненія «*Gott und der Mensch*») и «*Нравственная природа человека*» (1877). Теистическимъ воззрѣніямъ У. посвящена статья Гусева: «*Теистическая тенденція въ психологій Фихте Младшаго и У.*» («*Труды Кіевской Духовной Акад.*», 1874, I).

И. Лапшинъ.

**Ульсань** (Уру-сань)—городъ въ восточной Корей, на берегу бухты Цесаревича. Извѣстенъ геройской защитой японскихъ войскъ отъ обожившихъ его китайскихъ и корейскихъ полчищъ въ 1997 г. Близъ него богатыя ртуть содержащія породы и залежи каменнаго угля.

**Ульстерскій обычай.**— У. обычай, распространенный въ ирландской провинціи Ульстеръ, выражался прежде всего въ томъ, что фермеръ, оставившій арендную землю по своей волѣ или по волѣ собственника, получалъ отъ своего преемника или отъ самого собственника отступные деньги, плату за передачу фермы. Онъ продавалъ свое право владѣнія землей, или, какъ говорятъ обыкновенно въ Ирландіи, вознаграждался за «*good will*», т. е. за согласіе уступить свое владѣніе. Этимъ, однако, содержаніе У. обычая не исчерпывается: онъ представляетъ также совокупности правилъ, выработавшихся въ видахъ урегулированія отношеній между собственникомъ земли и арендаторомъ. Въ литературѣ У. обычай опредѣляется весьма различно. Одни видятъ въ немъ право фермера, затратившаго деньги на улучшенія и потерпѣвшаго затѣмъ неудачу, продать свой имущественный интересъ и получить возна-

граждение за свои улучшения. Другія определения особенно подчеркиваютъ длительность пользования или умѣренность арендной платы, какъ главные черты У. обычая. Согласно съ такимъ взглядомъ, фермерское право опредѣлялось какъ безусловно вѣчное владѣніе землей, которымъ пользуются за умѣренную арендную плату фермеръ, его наследники, душеприказчики, представители и тѣ, кому онъ передаетъ свое право. Наконецъ, по мнѣнію нѣкоторыхъ изслѣдователей, У. обычай представляется претензіей, не имѣющей никакого легальнаго основанія и совершенно независимой отъ удачней, произведенныхъ фермеромъ. Формы У. обычая видоизмѣнялись не только по мѣстностямъ, но даже по отдѣльнымъ имѣніямъ. Многіе лэндлорды ограничивали размѣръ цѣны, за которую фермеръ могъ продать свое право; въ имѣніяхъ, собственники которыхъ стремились консолидировать арендные участки, допускалась иногда продажа фермерскаго права только смежнымъ арендаторамъ или вообще фермерамъ того же имѣнія; способы установленія платы за фермерское право также были очень различны. Разнообразіе опредѣленій и формъ фермерскаго права дало нѣкоторымъ изслѣдователямъ право утверждать, что У. обычай представляетъ нѣчто столь же туманное и неясное, какъ «призракъ, исчезающій при первой попыткѣ опредѣлить его». Но если взглянуть на У. право какъ на совокупность нормъ, регулирующихъ разнообразныя стороны арендныхъ отношеній, то элементы его могутъ быть опредѣлены совершенно точно. Эти элементы слѣдующіе: 1) когда земля сдается для сельскохозяйственныхъ цѣлей, арендная плата опредѣляется не соперничествомъ; это — не высшая арендная плата, на какую могъ-бы согласиться фермеръ. Если цѣна земли прочнымъ образомъ повышается, вслѣдствіе-ли общаго экономическаго подъема страны или потому, что цѣны на земледѣльческіе продукты увеличиваются, лэндлорды могутъ повысить и арендную плату; предполагается, однако, что онъ будетъ пользоваться этимъ правомъ съ умѣренностью; 2) пока фермеръ платитъ за аренду земли, лэндлордъ не можетъ прекратить арендный договоръ; 3) если самъ арендаторъ откажется отъ дальнѣйшаго арендованія земли или же арендные отношенія прекратятся по инициативѣ земельного собственника, то во всякомъ случаѣ фермеру должно быть предоставлено право продать свое «доброе согласіе». Собственникъ не можетъ по своему произволу воспрепятствовать этой продажѣ, но съ другой стороны фермеръ не имѣетъ права выбрать себѣ преемника, какого вздумаетъ, не обращая вниманія на его нравственныя качества и на то, имѣетъ-ли онъ необходимыя средства для веденія хозяйства. Всѣ перечисленные правила тѣсно связаны между собою. Для того, чтобы фермеръ рѣшился заплатить за «согласіе» своего предшественника пзвѣстную сумму денегъ, иногда довольно значительную, нужно, чтобы онъ имѣлъ основаніе рассчитывать, что, покидая ферму, онъ въ свою очередь въ состояніи бу-

детъ продать свое право по крайней мѣрѣ по той же цѣнѣ; послѣдняя же находится въ тѣсной зависимости отъ высоты арендной платы: чѣмъ меньше лэндлордъ беретъ за пользование землей, тѣмъ выгоднѣе аренда и тѣмъ дороже стоитъ, при равенствѣ прочихъ условий, фермерское право. Вслѣдствіе такой внутренней связи, нормы, составляющія У. обычай, представляютъ въ общей совокупности систему регулированія арендныхъ отношеній, ограждающую существенные интересы фермеровъ. Поэтому, когда въ серединѣ XIX в. лэндлорды стали стремиться къ уничтоженію или ограниченію У. обычая, фермеры предприняли энергичную борьбу въ защиту послѣдняго. Въ 1846 г. была основана для этой цѣли «Ассоціація фермерскаго права», а въ 1850 г. въ Дублинѣ состоялась конференція по тому же вопросу: она высказалась въ пользу легализованія У. обычая и, отправляясь отъ правилъ, составленныхъ содержаніе послѣдняго, выработала основныя положенія законодательнаго регулированія аренды. Агитація, предпринятая ирландцами, увѣчалась успѣхомъ. Въ 1870 г. У. обычай былъ узаконенъ и вмѣстѣ съ тѣмъ положено было начало законодательству объ арендѣ въ Ирландіи. Ср. «Systems of land tenure in various countries» (ст. «The tenure of Land in Ireland», by M. Longfield; русскій переводъ: «Владѣніе и пользование землей въ разныхъ странахъ»); W. E. Montgomery, «The History of Land tenure in Ireland»; «Two centuries of Irish history» (ст. «From the insurrectionary movement of 1848 to the Land Act of 1870», by G. P. Macdonell); Посниковъ, «Общинное землевладѣніе (I); Манупловъ, «Аренда земли въ Ирландіи».

*А. Манупловъ.*

**Ульстеръ** или *Олстеръ* (Ulster) — самая сѣв. провинція Ирландіи; занимаетъ пространство въ 22188 кв. км., съ населеніемъ (1891) въ 1619814 чел. (въ 1881 г. — 1743075, въ 1841 г. — 2389263). Населеніе провинціи, сравнительно съ другими частями Ирландіи, болѣе протестантское; католиковъ 744357 ч., принадлежатъ къ ирландской епископальной церкви 361917 ч. 427810 пресвитеріанъ, 40525 методистовъ. Женщинъ больше, чѣмъ мужчинъ, на 57156 чел. Берега У. сильно изрѣзаны; множество глубоко вдающихся, частью материковыхъ озеръ (Loughs), похожихъ на бухты. Поверхность то ровная и низменная, то холмистая, съ отдѣльно возвышающимися горными группами; на ЮВ поднимается гранитная цѣпь горъ Даунъ или Морнъ съ вершиной Сливъ-Донардъ (852 м.), на СВ — горы Антримъ съ вершинами Тростанъ (553 м.) и Дивисъ-Хилль, на С — горы Сперрианъ, на границѣ Тайронъ и Лондондерри, съ вершиной Соуэлль (683 м.), на СВ и З — горы Донгаль съ верш. Эрригаль (750 м.) и Блюстакъ (676 м.), на ЮЗ — горы Ферманатъ съ верш. Куилкагъ (631 м.). Въ У. находятся самая большія озера Ирландіи, Лохъ-Нэй (Lough Neagh) и Лохъ-Эрнъ; изъ перваго вытекаетъ р. Баннъ, изъ послѣдняго — р. Эрнъ, обѣ впадающія въ бухту Донгаль; между этими двумя рр. течетъ Фойль и впадаетъ въ

Лохъ-Фойль. Много болотъ и густыхъ лѣсовъ. У.—главный центръ ирландскаго полотнянаго производства, составляющаго промыселъ почти  $\frac{1}{4}$  всего населенія провинціи. Только 28% земли подъ пашней. Скотоводство, рыболовство, кораблестроеніе, торговля льномъ, полотнами, коровьямъ масломъ, солоиной. Провинція У. дѣлится на 9 графствъ. Изъ г. значительнѣйшіе: Бельфасть, Лондондерри, Ньюри, Армагъ, Каррикфергусъ, Эннискилленъ и Страбэнъ.

**Ультенталь** (Ulenthal) — боковая долина р. Эча, въ Меранскій округъ южнаго Тироля (Австро-Венгрія); орошается Вальчавскимъ (или Фальчавскимъ) потокомъ; идетъ на протяженіи 32 км. отъ принадлежащаго къ Ортлерской группѣ Эгеншпица на ССВ и у Ланы соединяется съ долиною р. Эча. Богата лѣсомъ. 3504 жит., въ 4 селеніяхъ.

**Ультиматумъ** — такъ называется дипломатическая нота, въ которой одна изъ державъ объявляетъ другой свое безусловное, послѣднее требованіе, неисполненіе котораго должно повлечь за собою разрывъ дипломатическихъ сношеній, а затѣмъ, въ случаѣ необходимости, и принятіе принудительныхъ военныхъ мѣръ.

**Ульторъ** (ulior) — прозвище Марса и Юпитера, какъ боговъ *титулелей*. При Филиппахъ Октавіанъ даль обѣтъ построить въ честь Марса У. храмъ за исполненіе мести надъ убійцами Цезаря (pro ultione paterna). Этотъ храмъ былъ открытъ въ 2 г. до Р. Хр. Другой храмъ Марса У. былъ выстроенъ Августомъ на Капитоліи по случаю возвращенія отъ парянъ военныхъ знаменъ, отнятыхъ ими у Красса. Храмомъ Юпитера У. служилъ Пантеонъ, посвященный богамъ-покровителямъ рода Юліевъ.

Н. О.

**Ультрамаринь**. — Подъ названіемъ У. въ настоящее время извѣстна цѣлая серия минеральныхъ красящихъ веществъ: зеленого, синяго, фиолетоваго, краснаго, а въ послѣднее время также бѣлаго и желтаго цвѣтовъ, изъ которыхъ синіе и фиолетовые приготавливаются въ весьма значительныхъ количествахъ. Прежде были извѣстны только синій У., встречающійся въ природѣ и приготавливаемый измелченіемъ лалисъ-лазури или лазуреваго камня, главныя мѣсторожденія котораго находятся въ Сибіри, Тибетѣ и Китаѣ, Чили и др. мѣстахъ. Обыкновенный натуральный лалисъ-лазури (уд. в. 2,38—2,42, твердость 5,5) состоитъ изъ двухъ различныхъ веществъ: окрашеннаго и безцвѣтнаго. Въ виду этого, для полученія изъ него У., въ особенности У. возможно яркаго оттѣнка, является существенно необходимымъ, кромѣ измелченія природнаго камня, произвести также и раздѣленіе этихъ веществъ. Гёдикъ и Бланкуръ указываютъ слѣдующій приемъ работы, который до открытія фабрикаціи искусственнаго У. пользовался значительнымъ распространеніемъ. Прежде всего разбиваютъ лалисъ-лазури на куски величиною въ орѣхъ, промываютъ ихъ теплою водою и помѣщаютъ въ тигль, который накаливается въ отражательной печи. Прокаленные куски камня вбрасываются въ холод-

ную, слегка подкисленную уксусной кислотой воду, при чемъ эту операцию прокаливанія и промывки повторяютъ 6—7 разъ. Промытый и высушенный камень измелчается въ мѣдной ступкѣ и полученный порошокъ просѣивается. Иногда для болѣе совершеннаго измелченія приготавливаютъ такимъ образомъ порошокъ смѣшиваясь съ какою-нибудь густою жидкостью напр., растворомъ меда въ водѣ или глицериномъ и вторично измалывается подъ бѣгунами и затѣмъ краска отдѣляется отмучиваніемъ. Въ виду высокой стоимости лазуреваго камня и приготovenная изъ него краска, У., дѣлалась очень высоко (лучшіе сорта — въ  $\frac{2}{3}$  раза дороже золота). Въ настоящее время лалисъ-лазури, какъ краска, не имѣетъ никакого значенія, такъ какъ въ огромныхъ количествахъ приготавливается искусственный У., заслуга открытія способа приготovenія котораго одновременно и независимо другъ отъ друга принадлежатъ французу Гиме и нѣмцу Гмелину въ 1828 г. По даннымъ Гейнцга, впрочемъ, заслуга открытія способа приготovenія У. въ Германіи принадлежитъ собственно Кёттнгу, директору лабораторіи корол. фарфороваго завода къ Мейсенѣ. Весьма правдоподобно, что исходнымъ пунктомъ для этого синтеза послужилъ замѣченный на многихъ содовыхъ заводахъ фактъ образованія на стѣнкахъ содовыхъ и сульфатныхъ печей синяго красящаго вещества, по свойствамъ приближающагося къ У. Не смотря на множество произведенныхъ изслѣдованій, точный химическій составъ его все еще представляетъ вопросъ спорный. Эта краска приготавливается такихъ разнообразныхъ оттѣнковъ, она обладаетъ такою различною красящею способностью, взаимныя отношенія глинозема и кремнезема подвергаются такимъ колебаніямъ, что довольно правдоподобнымъ является предположеніе, что У. не представляетъ химическаго соединенія въ собственномъ смыслѣ этого слова, а скорѣе частью химическое соединеніе, частью механическую смѣсь. Нерѣдко два образца краски одного и того же оттѣнка довольно существенно отличаются по составу и въ заводской практикѣ доказано многочисленными наблюденіями, что при работѣ въ совершенно тождественныхъ условіяхъ и съ одними и тѣми же сырыми матеріалами нерѣдко получается краска различнаго достоинства.

У. приготавливается или по старому, такъ наз. «сульфатному», или по новому «непосредственному» или «содовому» способу. При сульфатномъ способѣ берется смѣсь возможно чистаго каолина, сульфата и угля въ слѣдующихъ пропорціяхъ: каолина—100, безводнаго сульфата — 83 — 100, угля — 47. Смѣсь этихъ веществъ, по возможности чистыхъ, не содержащихъ желѣза, тщательно измелченныхъ и перемѣшанныхъ, помѣщается въ тигли или непосредственно въ специально конструированныя печи и прокаливается въ теченіе 6—9 час. при красномъ каленіи безъ доступа воздуха. Послѣ прокаливанія замазываютъ печь и даютъ ей остыть. По охлажденіи вынимаютъ изъ тигля спешкую массу сѣро-зеленаго цвѣта, обливаютъ ее водою, измелчаютъ въ

присутствіи этой послѣдней и полученный порошок сперва тщательно промываютъ водой, а затѣмъ высушиваютъ. Онъ представляется такъ наз. зеленый У., который какъ самостоятельная краска почти не имѣетъ значенія и потому подвергается дальнѣйшей обработкѣ, имѣющей цѣлю превратить его въ синий У. Это достигается обжиганіемъ зеленого У. съ сѣрой въ присутствіи воздуха при низкой темп. Обжиганіе производится или въ небольшихъ отражательныхъ печахъ, или въ небольшихъ горизонтальныхъ цилиндрахъ, снабженныхъ мѣшалкою (фиг. 1) и отверстиями какъ для за-

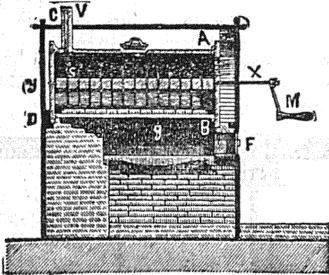

Фиг. 1.

грузки зеленого У. и сѣры, такъ и для притока необходимаго для правильнаго теченія реакціи воздуха и удаленія образующейся сѣрнистой кислоты. Въ такой цилиндръ помѣщается не болѣе 1 пуда зеленого У., послѣ чего его закрываютъ и нагреваютъ до температуры воспламененія сѣры. Какъ скоро это будетъ достигнуто, въ цилиндръ мало по малу вносятъ сѣру, при чемъ загруженный въ него матеріалъ все время старательно перемѣшивается до тѣхъ поръ, пока онъ не приобрететъ интенсивно синяго цвѣта. На превращеніе зеленого У. въ синий расходуется 8—10% сѣры. Этотъ способъ дать У., содержащій сравнительно мало кремнекислоты, довольно чистаго пріятнаго оттѣнка, но съ сравнительно небольшою красящею способностью. Въмѣстѣ съ тѣмъ, хотя сырые матеріалы и дешевы, а потеря при прокаливаніи не очень значительна, У. по этому способу обходится сравнительно дорого, такъ какъ при этомъ затрачивается много работы. Въ виду этого, въ послѣднее время болѣе широкимъ распространеніемъ пользуется «содовый» или «непосредственный» способъ получения У.—Матеріалы, употребляемые при этомъ приемѣ работы, тѣ же, что и при приготовленіи сульфатнаго У., за исключеніемъ только того, что вмѣсто сульфата употребляется сода.

Впрочемъ, иногда на ряду съ содой употребляется и сульфатъ. Что касается до относительныхъ количествъ употребляемыхъ матеріаловъ, то рецептура смѣсей чрезвычайно разнообразна. Какъ примѣръ, приводимъ слѣдующіе три состава употребляемыхъ смѣсей:

	1.	2.	3.
Каолинъ (прок.) . . . . .	100	100	100
Сульфатъ (прок.) . . . . .	—	41	—
Сода (прок.) . . . . .	100	41	90
Уголь . . . . .	12	17	4
Сѣра . . . . .	60	13	100
Канифоль . . . . .	—	—	6

Съ другой стороны, составъ смѣси измѣняется въ зависимости отъ того, желательнѣе ли приготовить У., содержащій мало кремнекислоты, или такъ назыв. кремнистый У., содержащій много кремнекислоты. Для приготовления кремнистаго У., кромѣ указанныхъ матеріаловъ, въ смѣсь прибавляется еще 10 ч. кремнекислоты или инфузорной земли. На нѣкоторыхъ заводахъ, очевидно, работающих не вполне удовлетворительно, количество сѣры доходитъ до 110 ч. на каждыя 100 ч. каолина. Кремнистый У. обладаетъ синимъ цвѣтомъ съ явственно выраженнымъ красноватымъ оттѣнкомъ и сравнительно меньше измѣняется подъ вліяніемъ воднаго раствора квасцовъ. Каолинъ долженъ быть по возможности чистъ, не содержать желѣза, быть тщательно измельченнымъ и подсушеннымъ. Сода тоже употребляется прокаленная, по возможности, чистая, чаще другихъ, высшіе сорта Леблановской соды. Для болѣе совершеннаго перемѣшиванія матеріалы передъ плавкой нерѣдко изретрируются подъ бѣгунами. Самая плавка ведется какъ въ тигельныхъ, такъ и въ мурельныхъ печахъ (фиг. 2), нерѣдко очень значительныхъ размѣровъ (до 2000 кило заряда). Если плавка ведется въ тигляхъ, что представляется болѣе старымъ приемъ работы, то тигли употребляются сравнительно небольшихъ размѣровъ и въ печь заразъ помѣщается ихъ нерѣдко до 100 штукъ и болѣе. Температура внутри печи медленно подымается до свѣтлокраснаго каленія. Продолжительность плавки измѣняется въ широкихъ предѣлахъ, въ зависимости отъ состава употребляемыхъ матеріаловъ и типа печи. Какъ скоро плавка оканчивается, печь замазывается, чтобы предупредить окислительное дѣйствіе воздуха во время охлажденія плава. Оставшій сырой У. подвергается тщательной сортировкѣ, при чемъ отдѣляются все куски, обладающіе зеленымъ цвѣтомъ, которые затѣмъ подверга-

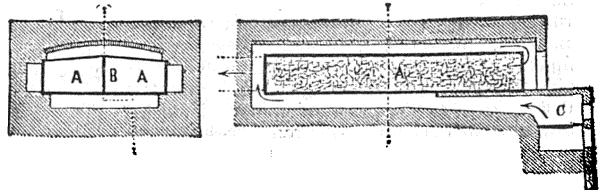

Фиг. 2.

ютъ вторичной плавкѣ. Куски чисто синяго цвѣта вывариваются въ водѣ для удаленія содержащагося въ нихъ въ количествѣ до 15% сѣрнокислаго натра, измельчаются, отмучиваются, высушиваются, вновь измельчаются и просѣиваются черезъ шелковыя сита. Въ настоящее время болѣе широкимъ распростра-

веніемъ пользуются нѣсколько измѣненныя муфельныя печи. Роль муфеля играетъ подъ печи, устраиваемый на точномъ сводѣ. Съ задней стороны печи на этомъ подѣ устанавливается пороги. Сырье загружается внутрь печи непосредственно на подъ, сперва въ самую заднюю часть ея къ порогу. Когда вся внутренность печи вдоль всего пода будетъ равномерно загружена до высоты порога, то поверхность загруженного сырья разравнивается и покрывается огнеупорными плитками, при чемъ швы между ними замазываются смѣсью песка и глины. Послѣ этого выводится разборная передняя стѣнка печи, въ которой оставляются два отверстия: сверху, такъ наз. «глазокъ», чтобы можно было наблюдать за температурой задней стѣнки и свода печи, и въ серединѣ—второе отверстие, служащее для того, чтобы брать пробы массы во время плавки. Температура при переработкѣ большихъ количествъ для равномернаго обогрѣванія всей массы подымается, по возможности, медленно; какъ скоро она достигнетъ свѣтло-краснаго каленія, тотчасъ замѣчается обильное выдѣленіе сѣрнистой кислоты черезъ щели между огнеупорными плитками, покрывающими перерабатываемую массу, которое все увеличивается по мѣрѣ теченія реакціи. Указанная температура поддерживается до тѣхъ поръ (обыкновенно въ теченіе 12—18 час.), пока вынутая проба не покажетъ, что реакція образованія У. уже окончилась. Теченіе реакціи наблюдается по цвѣту плава, который измѣняется сперва отъ желтосѣраго до интенсивно бурога, зеленого и, наконецъ, синяго. Какъ и при работѣ въ тигляхъ, по окончаніи реакціи печь тотчасъ же возможно тщательно замазывается и ей даютъ медленно охладиться, на что требуется иногда 7—10 дней. Изъ взятыя 100 ч. сырыхъ матеріаловъ получается около 66 ч. сырого У.

Какъ уже было упомянуто, измалываніе сырого У. ведется въ присутствіи воды; для этой цѣли часто употребляется серія изъ 4 террасообразно расположенныхъ бѣгуновъ изъ твердаго камня, вращающихся со скоростью 200 фт. въ минуту (фиг. 3). Измалываемый матеріалъ вмѣстѣ съ водой направляется въ вышерасположенный приборъ и отсюда послѣдовательно направляется черезъ остальные три. Передъ измалываніемъ краски трущая поверхность бѣгуновъ полируются растираниемъ каолина. При истираніи краска настолько разогрѣвается, что по выходѣ изъ четвертаго аппарата она дымитъ. Измельченный матеріалъ подвергается декантаци, при чемъ въ первыхъ порціяхъ осадка выдѣляются болѣе грубыя частицы и постороннія примѣси. Наиболѣе тонко измельченный У.

требуетъ для своего осажденія верѣдко очень продолжительнаго времени. Именно, декантацией производится разсортировываніе краски по силѣ ея кроющей способности, отгнѣнку цвѣта и т. п.; наиболѣе тонко измельченные сорта чисто синяго отгнѣнка считаются лучшими.

Химическій составъ У. измѣняется въ такихъ довольно значительныхъ предѣлахъ\*):

	Обыкновенный У.	Кремнистый У.
Натрія . . . .	16,6—17,3%	15,9—17,4%
Алюминія . . .	15,8—16,5 »	12,5—13,0 »
Кремнія . . . .	17,7—18,3 »	19,0—19,3 »
Сѣры . . . . .	7,7—8,4 »	13,6—14,2 »

Зеленый У., который можетъ быть разсматриваемъ какъ переходная ступень при полученіи синяго, резко отличается отъ него меньшимъ содержаніемъ сѣры и большимъ содержаніемъ глинозема и окиси натрія, какъ это видно изъ слѣд. сопоставленія:

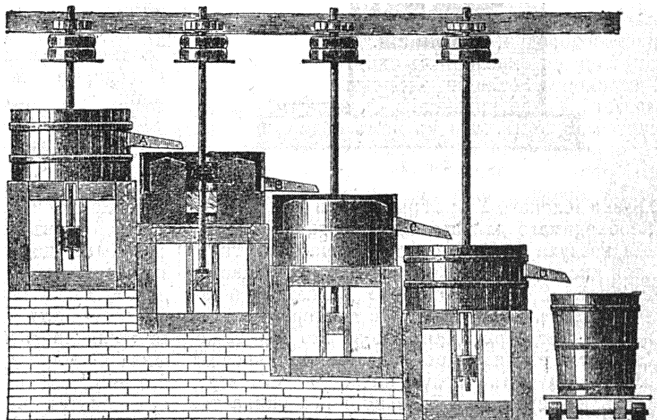

Фиг. 3.

	Синій.	Зеленый
Кремнекислоты . . . . .	40,9	38,5
Глинозема . . . . .	24,1	29,0
Сѣры . . . . .	14,0	8,5
Сѣрной кислоты . . . . .	3,0	—
Окиси натрія . . . . .	15,5	23,7
Воды . . . . .	2,5	—

Вопросъ о химическомъ строеніи У. до настоящаго времени не можетъ считаться вполне рѣшеннымъ. Собственно исходнымъ веществомъ всѣхъ ультрамаринныхъ пигментовъ является бѣлый У., который готовится прокаливаніемъ смѣси, служащей для приготвленія сульфатаго У. при совершенномъ отсутствіи воздуха. Составъ этого бѣлаго

\*) Разсматривая У. подъ микроскопомъ при увеличеніи въ 300, замѣчаются: 1) кусочки свѣтлосиней, стеклообразной сплавленной массы; 2) окрашенные въ интенсивно синий цвѣтъ зерна съ внутренними бѣлыми ядрами; 3) неизмѣненный каолинъ и мушля, непрозрачная стеклообразная масса. При большемъ увеличеніи (866) Гофманъ и Финшеръ наблюдали шестисторонніе кристаллы отъ 0,001 до 0,003 мм., интенсивно синяго цвѣта, которые подъ влияніемъ соляной кислоты обезцвѣчивались и превращались въ совершенно аморфную массу

У., по данным Эндемана, отвѣчает формулѣ:  $AlNa_3O_9S_3$ , а по данным Геймана—формулѣ:  $2(Na_2O \cdot Al_2O_3 \cdot 2SiO_2) + Na_2S$ . При дѣйствіи на бѣлый У. сѣрнистой кислоты, а также хлористаго водорода происходит отщепленіе окиси натрия и образуется зеленый У., которому Эндеманъ даетъ формулу:  $Al_2Na_6O_{12}S_4$ , а Гейманъ:  $(Na_2O \cdot Al_2O_3 \cdot 2SiO_2) + Na_2S$ , а при дальнѣйшемъ воздѣйствіи—синій У.:  $2(Na_2O \cdot Al_2O_3 \cdot 2SiO_2) + Na_2S_2$ . Кромѣ снлаго, зеленого и бѣлаго У., известны также желтый и красный У., которые, однако, не имѣютъ технического значенія. Фиолетовый и красный У. приготовляются изъ снлаго пропусканіемъ черезъ него хлористоводороднаго газа при  $150^\circ C$ . въ присутствіи воздуха. Вначалѣ синій цвѣтъ измѣняется въ фиолетовый, который при дальнѣйшемъ воздѣйствіи превращается въ интенсивно розово-красный. При этомъ сколько-нибудь замѣтнаго выдѣленія сѣрнистаго водорода не замѣчается. Промывая полученный красный У. водой, въ растворѣ находятъ нѣкоторое количество поваренной соли и хлористоводороднаго алюминія. Желтый У. приготовляется окисленіемъ снлаго. По даннымъ Грюнвейга, отличіе элементарнаго состава желтаго У., по сравненію съ снлымъ, заключается въ томъ, что въ немъ содержится на  $\frac{1}{4}$  сѣры меньше и на равное всему содержанію сѣры количество кислорода больше. Наибольше правдоподобно разсматривать У. какъ двойное кремнекислое соединеніе алюминія и натрия, химически соединенное съ сѣрнистымъ натріемъ, или какъ сульфосиликатъ названныхъ металловъ \*). Кнаппъ высказалъ взглядъ, что цвѣтъ У. обуславливается образованіемъ особаго аллотропическаго видоизмѣненія сѣры, подобнаго той черной сѣрѣ, которая образуется при нагреваніи сѣры съ маслами. При многихъ обстоятельствахъ это аллотропическое видоизмѣненіе сѣры приобретаетъ синій цвѣтъ, въ особенности, когда оно распределено на очень большую поверхность. Подобную поверхность, такъ сказать, окрашенную сѣрой, и представляетъ У. по мнѣнію Кнаппа. При дѣйствіи на него кислотой сѣра превращается въ обыкновенную модификацію. Эта гипотеза, плохо обоснованная съ экспериментальной точки зрѣнія, находится также въ противорѣчій со многими химическими фактами. Хотя дѣйствительно У. одного и того же, или по крайней мѣрѣ очень близкаго оттѣнка цвѣта, приготовленные на различныхъ заводахъ, нерѣдко довольно существенно отличаются по своему химическому составу (такъ, въ литературѣ имѣются указанія, что содержаніе кремнекислоты колеблется въ предѣлахъ отъ 38,9 до 42,7%, глинозема отъ 23,9 до 29,5%, сѣры отъ 10,8 до 13,1%

\* Отвѣчающій по составу формулѣ  $Na_2SiO_3 \cdot S$ , т. е. кремнекислота натрия, въ которомъ часть кислорода замѣнена сѣрой, а часть натрия алюминіемъ. Последнюю гипотезу Рикманъ основываетъ на слѣдующемъ опытѣ: если осторожно проклати смѣсь  $Na_2S$  и  $Na_2SiO_3$  и нагревать продуктъ реакціи въ струѣ соляной кислоты, то получается продуктъ, по свойствамъ аналогичный У. Предѣлы температуры, между которыми образуется это соединеніе, однако, очень узки, такъ какъ, если температура не достаточно высока, то соединеніе не образуется, а если масса перегрѣется, то оно разрушается.

и окиси натрия отъ 19,1 до 21,0%), тѣмъ же менѣе все же гораздо правдоподобнѣе, что У. представляютъ химическое соединеніе, отвѣчающее опредѣленному типу. Такое зрѣніе подтверждается и поддѣйшими работами, изъ которыхъ наибольшей теоретической интересъ представляетъ полученіе «серебрянаго» У. или соединенія, отвѣчающаго обыкновенному У., но въ которомъ натрій замѣщенъ серебромъ. Серебряный У. представляетъ темножелтый аморфный порошокъ и готовится съ нагреваніемъ снлаго У. въ запаянной трубкѣ съ азотнокислымъ серебромъ при  $120^\circ$  въ теченіе 15 час. Въ этомъ соединеніи  $\frac{2}{3}$  всего серебра находится въ видѣ сложнаго серебряно-глиноземнаго силиката и  $\frac{1}{3}$  въ видѣ сѣрнистаго серебра. Что это соединеніе дѣйствительно отвѣчаетъ У., доказывается тѣмъ, что при сплавленіи его съ іодистымъ калиемъ образуется іодистое серебро и вновь регенерируется синій У. Были получены и другіе У., напр. баріевый У.—желтоватобураго цвѣта, цинковый—фиолетоваго и марганцовый—снлаго. Нагреваніемъ іодистыхъ спиртовыхъ радикаловъ съ У. образуются У., въ составъ которыхъ входятъ сложныя органическія группы; такимъ образомъ, были получены бензил-, амил- и этил-У. Последній представляетъ снроватожелтый порошокъ. Какъ уже было указано выше, У. легко разлагается подъ влияніемъ минеральныхъ и сильныхъ органическихъ кислотъ, съ выдѣленіемъ сѣры частью и согрѣе, частью въ видѣ сѣрнистаго водорода. Растворы ѣдкихъ щелочей не измѣняютъ ни снлаго, ни зеленого У., но измѣняютъ оттѣнокъ цвѣта фиолетоваго У. въ синій. Подъ влияніемъ хлора при слабокрасномъ каленіи зеленый У. приобретаетъ снве-фиолетовый, фиолетовый—розовый и синій—фиолетовый оттѣнки цвѣта. Разбавленная азотная кислота превращаетъ фиолетовый У. въ красный. Только синій, фиолетовый и зеленый У. имѣютъ, хотя и не одинаковое, техническое значеніе. Желтый, бѣлый и красный У. не представляютъ заводскаго продукта. Однако, полученіе краснаго У. пріятнаго оттѣнка и съ большою красящею способностью могло бы имѣть большое практическое значеніе и потому въ этомъ направленіи сдѣлано было много, хотя и безрезультатныхъ, попытокъ.

У. расходуется въ промышленности въ очень значительныхъ количествахъ. Онъ употребляется въ сннепечатаніи и въ обшномъ производствѣ, для приготовленія снней типографской краски, для окрашиванія бумаги въ синій цвѣтъ, а также въ значительномъ количествѣ и въ мыловаренномъ производствѣ. Съ послѣдней четверти прошлаго столѣтія онъ вошелъ въ большее употребленіе въ повседневной жизни для подсиниванія бѣлья, а также и какъ подцвѣтка для маскированія присушаго сахару-рафинаду и отбѣленнымъ льнянымъ и хлопчатобумажнымъ тканямъ желтоватаго оттѣнка цвѣта. Первый заводъ для приготовленія У. былъ построенъ Гиме въ 1828 г. Съ тѣхъ поръ это производство быстро развивалось и въ настоящее время въ Европѣ насчитывается болѣе 30 ультрамарино-

выхъ заводовъ. Первоначальная цѣна У. съ 16 шиллинговъ за фунтъ въ 1828 г. упала въ настоящее время до 30 шиллинговъ за центнеръ. Наибольшее число ультрамариновыхъ заводовъ сосредоточено въ Германіи. Въ 1872 г. тамъ было 23 завода съ 150 рабочими и годовымъ производствомъ въ 6579308 килло готового продукта, при чемъ половина этого количества вывозилась въ другія страны. Поступающій въ продажу У. раздѣляется: 1) по отѣнку цвѣта на: а) У. съ чисто-синимъ отѣнкомъ цвѣта, б) съ красновато-синимъ отѣнкомъ и с) съ зеленовато-синимъ отѣнкомъ; 2) въ зависимости отъ содержанія кремнекислоты на: а) У., содержащій сравнительно мало кремнекислоты, и б) У., содержащій много кремнекислоты, съ красноватымъ отѣнкомъ цвѣта и не разлагаемый растворомъ квасцовъ. Въ виду высокой стоимости, У. нерѣдко разбавляется, фальсифицируется другими веществами, напр.: талькомъ, шпательмъ, гипсомъ, крахмаломъ и т. п. Такъ какъ вопросъ о химической природѣ У. нельзя считать вполне рѣшеннымъ, то неудивительно, что въ этомъ производствѣ еще очень большую роль играетъ практическая опытность. Потери при фабрикаціи до сихъ поръ весьма значительны. Уже только при обжигѣ въ печахъ потеря достигаетъ 40%, такъ что изъ 100 частей загружаемаго материала получается 60, самое большое 65% сырого У., который, въ свою очередь, при промывкѣ, измелченіи и отмучиваніи теряетъ еще до 30%, главнымъ образомъ, въ видѣ растворимыхъ въ водѣ солей. Такимъ образомъ, выходъ готового продукта обыкновенно не превышаетъ 48—50% отъ вѣса взятыхъ въ работу сырыхъ материаловъ. Не подлежитъ, однако, никакому сомнѣнію, что значительная часть этихъ потерь можетъ быть устранена.

Исслѣдованіе У. сводится къ опредѣленію его красящей способности, степени измелченія, содержанія свободной сѣры и опредѣленію отношенія У. къ раствору квасцовъ. Для опредѣленія красящей способности смѣшиваютъ 0,1 гр. изслѣдуемаго У. въ агатовый ступкѣ съ 1 гр. мелко просіянной обожженной глины или какого-нибудь другого бѣлаго порошка. Эту смѣсь разравниваютъ шпательмъ на бумагѣ и сравниваютъ отѣнокъ цвѣта съ нормальною смѣсью или смѣсью, приготовленную точно такимъ-же образомъ съ У. зафѣдомо хорошаго качества, принимаемымъ за типъ. Для того, чтобы можно было легче ориентироваться въ опредѣленіи даже незначительныхъ уклоновъ въ отѣнкахъ цвѣта, полезно заготовить нѣсколько образцовъ (шпандартовъ) съ все понижающимся содержаніемъ краски. Для этой цѣли заготавливаютъ сперва смѣсь изъ 10 грм. какого-нибудь бѣлага порошка и 1 грм. типичной краски и эту смѣсь обозначаютъ какъ 50%. Затѣмъ приготавливаютъ цѣлую серію такихъ-же смѣсей, содержащихъ на 0,5 грм. бѣлага порошка больше или меньше, и обозначаютъ эти смѣси какъ 51, 52, 53% и 49, 48, 47% и т. д. Съ этими типичными смѣсями и сравниваютъ затѣмъ смѣсь, приготовленную съ изслѣдуемой краской. Хотя У. съ большою красящею способностью пред-

ставляетъ выѣстъ съ тѣмъ и весьма тщательно измелченный У., но наиболѣе совершенно измелченный У. не всегда представляетъ краску, обладающую наибольшою красящею способностью. Степень измелченія проверяется или протираніемъ черезъ шелковое сито (№ 17), или же вѣзавѣтываніемъ 1 грм. краски съ 200 кб. стм. воды. Чѣмъ тоньше измелченъ У., тѣмъ долѣе краска остается во взвѣшенномъ состояніи въ водѣ. Для опредѣленія содержанія свободной сѣры или прибѣгаютъ къ пробѣ возгонкой, или же изслѣдуютъ отношеніе испытуемой краски къ мѣдной пластинкѣ. Въ первомъ случаѣ въ небольшую тонкую пробирку на 3—4 кб. стм., длиной около 5 стм., помѣщаютъ 1 грм. изслѣдуемаго У. и осторожно нагреваютъ. Если краска содержитъ свободную сѣру, обнаружится болѣе или менѣе значительный возгонъ на холодныхъ стѣнкахъ трубочки. Во второмъ случаѣ смѣшиваютъ У. съ водою въ однородное тѣсто и намазываютъ эту смѣсь на мѣдную пластинку. Если краска содержитъ сѣру, то образуется налетъ сѣристой мѣды. Для изслѣдованія отношенія У. къ раствору квасцовъ приготавливаютъ растворъ 100 грм. сѣроукислаго глинозема въ литрѣ воды, 0,1 грм. изслѣдуемаго У. часто и сильно взбалтываютъ въ пробиркѣ съ 10 кб. стм. этого раствора и наблюдаютъ ходъ разложенія. Чѣмъ долѣе У. не подвергается разложенію, тѣмъ онъ считается лучше. Для опредѣленія достоинства У. въ ситцепечатаніи обыкновенно дѣлается пробная окраска, при чемъ У. смѣшивается съ альбуминнымъ растворомъ (80%), въ количествѣ 10 грм. на 100. Вмѣстѣ съ тѣмъ проверяется отношеніе краски къ альбумину при храненіи, такъ какъ нѣкоторые сорта У. обуславливаютъ скорое загниваніе альбуминныхъ растворовъ. При химическомъ анализѣ У. опредѣляется въ немъ содержаніе кремнекислоты, глинозема, всей сѣры и окиси натрія.

А. П. Лидовъ. А.

**Ультрамонтаны** — сторонники власти папы не въ одной только церковной сферѣ, убѣжденные, что папа даже въ свѣтскихъ дѣлахъ долженъ стоять выше королей и правителей вообще, и не допускающіе самостоятельности церкви въ различныхъ странахъ, хотя-бы даже въ вопросахъ церковнаго устройства. Названіе У., происходящее отъ лат. *ultra montes* (за горами, т. е. за Альпами), примѣнялось во Франціи и въ Германіи къ папѣ и его сторонникамъ уже въ средніе вѣка, впервые на константскомъ соборѣ; но особенно популярнымъ сталъ этотъ терминъ во Франціи послѣ 1682 г., когда соборъ французскаго духовенства принялъ выработанную Босюэтомъ декларацию, ограничивавшую, въ извѣстныхъ предѣлахъ, власть папы. Эта декларация дала толчокъ развитію галликанизма (VII, 935); ультрамонтанство было названіемъ противоположнаго галликанизму направленія самого папы и духовенства Италіи, а также ихъ сторонниковъ во Франціи. Позднѣе терминъ вошелъ во всеобщее употребленіе. Ультрамонтанизмъ—это наиболѣе ортодоксальное, наиболѣе послѣдовательное направленіе въ клерикализмѣ (XV, 365).



Мирозозерцаніе У. особенно ярко выражено въ сочиненіи Жозефа де Мэстра: «Du rare» (XX, 350). Въ XIX в. отличіе У. отъ остальныхъ клерикаловъ стало менѣе рѣзкимъ; внутренней борьбы между ними болѣе нѣтъ и самое названіе У. потеряло свою опредѣлительность; въ настоящее время его даютъ нерѣдко (въ особенности противники) всѣмъ вообще клерикаламъ. См. Nielsen, «Aus dem inneren Leben d. Katholischen Kirche im XIX Jahrh.» (Карлсруэ, 1882). В. В.—ст.

**Ультразэллиптические интегралы и функции.**—Квадратуры вида:

$$\int F(x, \sqrt{X}) dx,$$

гдѣ X есть цѣлый полиномъ степени выше четвертой относительно x, а F—какая-либо рациональная функция отъ x и  $\sqrt{X}$ , называются У. или *ультразэллиптическими интегралами*.

Теорію У. интеграловъ занимались Абель, Якоби, Гёпелемъ, Розенгайнъ, Эрмитъ, Вейерштрассъ, Примъ, Нейманъ, Клебшъ и Горданъ, Г. Веберъ, Томъ, Бріо, Кенгсбергеръ и др.; у насъ, въ Россіи, К. А. Поссе, П. М. Покровский, М. А. Тихомяндрицкій и др.

Если X есть полиномъ 5-й или 6-й степени, то интегралы называются У. *перваго класса*. Помощью подстановки:

$$x = \frac{a + by}{c + dy}$$

всегда возможно интегралъ съ полнымъ X шестой степени относительно x привести къ интегралу съ полиномомъ Y пятой степени относительно y.

Тѣ У. интегралы перваго класса, которые могутъ быть приведены къ виду:

$$\int \frac{\alpha + \beta x}{\sqrt{R}} dx, \dots \dots (1)$$

гдѣ  $R = x(1-x)(1-x^2)(1-\lambda^2 x)(1-\mu^2 x)$ , а величины  $\alpha, \beta, \lambda, \mu$ —постоянныя, называются ультразэллиптическими интегралами перваго класса и *перваго рода*. Они конечны для всѣхъ значеній переменнйой x.

Если интегралъ 1-го класса приводится къ виду

$$\int \frac{x^2(x + \beta x)}{\sqrt{R}} dx,$$

то онъ называется ультразэллиптическимъ интеграломъ *второго рода*. Онъ обращается въ безконечность алгебраически при  $x = \infty$

Интегралъ, приводящійся къ виду:

$$\int \frac{dx}{(x-a)\sqrt{R}},$$

называется ультразэллиптическимъ интеграломъ *третьяго рода*; онъ обращается въ безконечность логарифмически при  $x = a$ .

Начало теоріи ультразэллиптическихъ интеграловъ было положено въ 30-хъ годахъ прошлаго XIX стол. знаменитою теоремою Абеля о сложении интеграловъ алгебраическихъ функций. Изъ этой теоремы между прочимъ слѣдуетъ, что если имѣемъ систему уравненій

$$\left. \begin{aligned} \int_a^{x_1} \frac{\alpha_1 + \beta_1 x}{\sqrt{R(x)}} dx + \int_b^{x_2} \frac{\alpha_1 + \beta_1 x}{\sqrt{R(x)}} dx = u_1 \\ \int_a^{x_1} \frac{\alpha_2 + \beta_2 x}{\sqrt{R(x)}} dx + \int_b^{x_2} \frac{\alpha_2 + \beta_2 x}{\sqrt{R(x)}} dx = u_2 \end{aligned} \right\} \dots (2),$$

то  $x_1$  и  $x_2$ , какъ функции отъ  $u_1$  и  $u_2$ , суть корни квадратнаго уравненія:

$$Nx^2 + Mx + L = 0,$$

въ которомъ N, M и L суть однозначныя функции отъ  $u_1$  и  $u_2$ .

Якоби показалъ, что L, M и N суть однозначныя функции съ четырьмя системами периодовъ, т. е. что они остаются безъ измѣненія, если одновременно замѣнимъ  $u_1$  и  $u_2$  черезъ

$$\begin{aligned} u_1 + n_1 A_1 + n_2 B_1 + n_3 C_1 + n_4 D_1 \\ u_2 + n_1 A_2 + n_2 B_2 + n_3 C_2 + n_4 D_2 \end{aligned}$$

гдѣ  $n_1, n_2, n_3, n_4$  суть какія-либо цѣлыя числа, а  $A_1, B_1, C_1, D_1$  и  $A_2, B_2, C_2, D_2$  периоды двухъ интеграловъ въ равенствахъ (2).

Требовалось опредѣлить тѣ функции отъ  $u_1$  и  $u_2$ , которыя выражали бы  $x_1$  и  $x_2$  и соответствующія имъ значенія  $\sqrt{R(x_1)}$  и  $\sqrt{R(x_2)}$ , удовлетворяющія уравненіямъ (2).

Эта задача была рѣшена почти одновременно Гёпелемъ и Розенгайнмомъ, которые показали, что для рѣшенія ея надо ввести особыя функции отъ двухъ переменныхъ, названныя функциями  $\Theta$  (*тета*) отъ двухъ аргументовъ; начало теоріи такихъ функций положилъ Риманъ.

Функция  $\Theta$  отъ двухъ аргументовъ  $u_1$  и  $u_2$  выражается двойнымъ безконечнымъ рядомъ:

$$\Theta \left[ \begin{matrix} g_1, g_2 \\ h_1, h_2 \end{matrix} \right] (u_1, u_2) = \sum_{n_1, n_2} e^{z + \Phi}$$

гдѣ:

$$z = 2 \left( n_1 + \frac{g_1}{2} \right) \left( u_1 + \frac{h_1}{2} \pi i \right) + 2 \left( n_2 + \frac{g_2}{2} \right) \left( u_2 + \frac{h_2}{2} \pi i \right)$$

$$\Phi = \left( n_1 + \frac{g_1}{2} \right)^2 \tau_{11} + 2 \left( n_1 + \frac{g_1}{2} \right) \left( n_2 + \frac{g_2}{2} \right) \tau_{12} + \left( n_2 + \frac{g_2}{2} \right)^2 \tau_{22}$$

и гдѣ, въ суммѣ, цѣлыя числа  $n_1$  имѣютъ всевозможныя величины отъ  $-\infty$  до  $+\infty$  и цѣлыя числа  $n_2$  имѣютъ всевозможныя величины отъ  $-\infty$  до  $+\infty$ . Величины  $g_1, g_2, h_1, h_2, \tau_{11}, \tau_{12}, \tau_{22}$  суть постоянныя.

Совокупность постоянныхъ  $g_1, g_2, h_1, h_2$  называется характеристиккою функций  $\Theta$ . При изслѣдованіи свойствъ этихъ функций оказывается, что существуетъ только 16 различныхъ функций  $\Theta$ , а именно соответствующихъ характеристикамъ:  $\begin{bmatrix} 00 \\ 00 \end{bmatrix}$ ;  $\begin{bmatrix} 01 \\ 01 \end{bmatrix}$ ;  $\begin{bmatrix} 10 \\ 00 \end{bmatrix}$ ;  $\begin{bmatrix} 11 \\ 00 \end{bmatrix}$  . . . . и т. д., при которыхъ  $g_1, g_2, h_1, h_2$  суть либо нули, либо единицы.

Функция  $\Theta$  съ характеристиккою  $\begin{bmatrix} 00 \\ 00 \end{bmatrix}$  обозначается просто черезъ  $\Theta(u_1, u_2)$ .

По изученіи свойствъ этихъ функций  $\Theta$  оказалось, что  $x_1$  и  $x_2$ , а также  $\sqrt{R(x)}$  и  $\sqrt{R(x)}$  выражаются рационально въ функцияхъ  $\Theta$  отъ двухъ аргументовъ  $u_1$  и  $u_2$ .

Для знакомства съ теоріею ультраэллиптическихъ интеграловъ и функций  $\Theta$  отъ двухъ аргументовъ нужно обратиться къ статьямъ и сочиненіямъ вышеупомянутыхъ ученыхъ.

Д. Б.

**Ульфельдъ**—стародворянская фамилія въ Даніи; представители ея выдвинулись въ особенности на дипломатическомъ поприщѣ. *Яковъ У.* († 1593) участвовалъ въ посольствѣ въ Москву въ 1578 г.; такъ какъ онъ отступилъ отъ полученной имъ королевской инструкции и, вмѣсто вѣчнаго мира, заключилъ съ Москвой миръ на 15 лѣтъ, онъ былъ удаленъ изъ риксрата. Составленное имъ описаніе его московской миссіи было напечатано по-латыни въ 1608 и 1627 г. Его сынъ *Яковъ У.* († 1630) написалъ «Compendium historiae regum Daniae 1333—1559». Сынъ послѣдняго *Корфитъ У.*—дипломатъ и государственный дѣятель (1606—64)—былъ женатъ на побочной дочери короля Христіана IV, Леонорѣ-Христинѣ. Главнымъ мотивомъ всей государственной его дѣятельности было честолюбіе и стремленіе къ власти и деньгамъ. Онъ склонилъ Христіана IV къ новой таможенной политикѣ, результатомъ которой были разрывъ съ Нидерландами и война съ Швеціей въ 1643 г. Послѣ смерти Христіана IV, У. сталъ во главѣ двухмѣсячнаго междуцарствія и былъ главнымъ инициаторомъ проекта ограниченія королевской власти; говорили, что онъ поддерживалъ права на престолъ Вольдемара Христіана, желая отстранить отъ короны Фридриха III; ему приписывали даже намѣреніе учредить въ Даніи аристократическую республику, во главѣ коей онъ самъ надѣялся стать. Гордость У., роскошь, какою онъ окружалъ себя въ тяжелое для всѣхъ время, вызвали противъ него сильный ропотъ и при дворѣ, и въ народѣ. Въ 1640 г. У. ѣздилъ въ Нидерланды, для заключенія съ ними договора. За это время его авторитетъ и вліяніе значительно пади; противъ него предьявлялись разнаго рода обвиненія, напр. въ намѣреніи убить короля, въ виду чего У. рѣшилъ съ своей семьей и громаднымъ состояніемъ покинуть Данію. Сначала онъ жилъ въ Нидерландахъ, затѣмъ переселился въ Стокгольмъ. Зиму 1651—52 г. онъ провелъ въ Стральзундѣ и тутъ составилъ свою записку—«Höjtaengende aeresfortsvarg». Ослобленный конфискаціей его имѣній, онъ сталъ склонять Швецію и Англію къ разрыву съ Даніей. Когда въ 1657 г. началась война Швеціи съ Даніей, У. перешелъ на шведскую службу и сопровождалъ Карла въ Данію. Въ августѣ 1657 г. У. обратился съ воззваніемъ къ ютландскому дворянству, убѣждалъ его отпасть отъ Фридриха III. Когда начались переговоры о мирѣ, У. настаивалъ на томъ, чтобы ему возвращены были всѣ конфискованныя имѣнія его, дано вознагражденіе за понесенныя потери и убытки и разрѣшено поселиться снова въ Даніи. Послѣ Роскильдскаго мира

У. былъ назначенъ генералъ-губернаторомъ Помераніи, но скоро навлекъ на себя подозрѣніе шведскаго правительства: онъ не одобрялъ второй войны Карла съ Даніей и былъ обвиненъ въ участіи въ заговорѣ, обнаружившемся въ Мальмѣ среди датской партіи. Въ мирномъ договорѣ 1660 г. ни одно изъ ходатайствъ У. не было уважено. Въ 1660 г. У. появился въ Копенгагенѣ, но былъ арестованъ и отправленъ въ заточеніе на островъ Берггольмъ. Черезъ полтора года онъ получилъ свободу, но навсегда былъ лишенъ вліянія на государственныя дѣла. Живя то въ Голландіи, то во Франціи, то въ Германіи, У. всегда старался вызвать вражду къ своему королю. Фридрихъ Вильгельмъ Бранденбургскій, находясь въ дружескихъ отношеніяхъ къ датскому двору, открылъ послѣднему преступныя замыслы У. Въ іюль 1663 г. верховный судъ въ Копенгагенѣ вызвалъ У. къ допросу; онъ не явился и былъ присужденъ къ лишенію чести, жизни и состоянія. Смертная казнь была совершена in effigie. Домъ У. въ Копенгагенѣ былъ разрушенъ и на его мѣстѣ поставленъ позорный столбъ, оставшіяся тамъ до 1842 г. Ср. Molbech, «Om Corfütz Ulfeldt som landsforrädder», въ «Dansk hist. tidsskrift» (1842 и 1852); Smith, «Leonora Kristine grevinde Ulfeldts historie» (1874—81). О дипломатической дѣятельности У. ср. Fridericia, «Danmarks politiska historie» (ч. III); Otto Vaupeil, «Rigskansler Grev Griffenfeld» (Копенгагенъ, 1880).

Г. Ф.

**Ульфельв** (Norra и Södra-Ulfön) — два о-ва въ Ботническомъ заливѣ, вблизи берега шведскаго лѣна Вестеръ-Норрландъ.

**Ульфола**—см. Вульфала.

**Ульсундъ** (Ulsund)—небольшой морской проливъ, раздѣляющій датскіе о-ва Зеландію (Seeland) и Мёнъ (Möen).

**Улья**—р. Приморской обл., Удскаго окр., беретъ начало изъ Станового хр. и впадаетъ въ Охотское море. Дл. 450 в.; въ 200 вер. отъ устья находится крутой порогъ, недоступный для судовъ. Устье р. въ самомъ узкомъ мѣстѣ имѣетъ 75 саж. шир., бара нѣтъ; судоходство возможно на протяженіи 200 вер. до порога; глуб. на этомъ пространствѣ до 12 фт. Въ У. впадаетъ множество незначительныхъ притоковъ.

**Ульянинъ** (Василій Николаевичъ)—зоологъ, проф. варшавскаго унив., род. въ СПб. (1840—89). По окончаніи курса 4-й моск. гимн. поступилъ въ московскій университетъ и пробылъ годъ на медицинскомъ факультетѣ. Въ 1861 г. вновь поступилъ въ московскій унив. на физико-математическій факультетъ и въ 1864 г. окончилъ курсъ кандидатомъ. По окончаніи курса занялся фаунистическими изслѣдованіями, результатомъ которыхъ и явился его списокъ Orthoptera и Neuroptera окрестностей Москвы (т. VI «Изв. Общ. Люб. Естест.»). Сдавъ экзаменъ на степень магистра въ 1866 г., онъ отправился за границу, гдѣ слушалъ лекціи у проф. Лейкарта въ Гиссенѣ и занимался въ его лабораторіи. Въ 1868 г., вмѣстѣ съ проф. Лейкартомъ, совершилъ поѣздку въ Неаполь, гдѣ занимался подъ его руководствомъ морскими живот-

ными; результатомъ этой поѣздки была его работа «Zur Anatomie und Entwicklungsgeschichte der Pedicellina» («Bulletin de Moscou», 1870). Въ 1868 и 1869 г. производитъ въ Черномъ морѣ фаунистическія изслѣдованія. Какъ результатъ этихъ поѣздокъ, кромѣ мелкихъ замѣтокъ о пелагической фаунѣ Чернаго моря, явилось изслѣдованіе черноморскихъ турбелларій, при чемъ имъ были описаны цѣлый рядъ новыхъ формъ и открыта своеобразная группа *Asocela*. Въ 1870 г. участвовалъ въ сѣверной экспедиціи вел. князя Алексѣя Александровича. Лѣтомъ 1873 г. совершилъ поѣздки въ Крымъ, а въ 1874 г. работалъ надъ развитіемъ подуръ, а въ Неаполѣ — надъ развитіемъ медузъ, при чемъ имъ были выяснены паразитическій характеръ отношеній медузъ р. *Cunina* къ геронидамъ. Зимой-же 1878 г. онъ работалъ надъ развитіемъ и строеніемъ *Doliolum*, при чемъ ему удалось выяснитъ преемственность генераций этой формы и установить точный циклъ развитія. Въ 1883 г. У. работалъ въ Неаполѣ надъ сложной асцидией *Distaplia*. Съ 1885 г. состоялъ проф. сравнит. анатоміи и эмбриологіи въ варшавскомъ университетѣ. Главнѣйшіе труды, кромѣ упомянутыхъ выше; «Рѣсничные черви (*Turbellaria*) Чернаго моря» («Труды II съѣзда естествоисп. въ Москвѣ», отдѣлъ зоологіи), «Материалы для фауны Чернаго моря» («Изв. Общ.», IX, 1872), «Замѣтка о постъ эмбриональномъ развитіи пчелы» (ib., т. X, 1872), «Наблюденія надъ развитіемъ колбоногихъ насѣкомыхъ (*Rhyssopoda*)» (ib., т. X, 1872). «Ракообразныя туркестанской экспедиціи А. П. Федченка» («Изв. Общ. Любит. Естеств.», т. VIII), «Наблюденія надъ развитіемъ подуръ» («Изв. Общ.», XVI, вып. 3), «Ueber die Knospung der *Cuninen* im Magen der Geryoniden» (1875, «Arch. f. Naturgesch.», 41, 1), «О происхожденіи куниня, почкующихся въ желудкѣ геронидъ» («Изв. общ.», т. XXIV, вып. 2), «Наблюденія надъ *Polygordius*, живущими въ Севастопольской бухтѣ» («Bull. de Moscou», 1877, т. I), «Sur le genre *Sagitella*» («N. Wagn. Archives de Zoologie experim. et genér. de Lacaze Duthiers», вып. VII), «Zur Entwicklungsgeschichte der Amphipoden» (въ «Zeitschrift f. wiss. Zoologie», т. XXXV, 1881), «Die Arten der Gattung *Doliolum*» (Monographie d. Fauna u. Flora d. Golfes von Neapel», 1884). *В. Шимкевичъ.*

**Ульяновка** (Неразлучное)—мст. Херсонской губ. и у., при р. Ингуль, на частновладѣльческой землѣ. Жит. 541. Правосл. црк., земск. шк., 6 торг.-промыш. заведеній, базары. Основано въ 1783 г.

**Ульяновка** (Шелехово)—мст. Ананьевского у. Херсонской губ., при р. Тилигуль, на частновладѣльческой землѣ. Жит. 370. Православная црк., 2 школы, синагога, базары. Извѣстно съ конца XVIII в.

**Ульяновское**—с. Тверской губ., Зубцовскаго у., при р. Шошѣ, въ 14 в. отъ нос. Цогорѣла-Городища (ст. жел. дор.); послѣ уѣзда гор. самый торговый центръ уѣзда; 12 лавокъ, еженедѣльные базары и 3 ярмарки; главный предметъ торговли на базарахъ—

лень (св. 200 тыс. руб. въ годъ), на ярмаркахъ—скотъ. Земская школа; жпт. постоянныхъ 531; много раскольниковъ (поповщинскій секты).

**Ульяновъ** (Георгій Георгіевичъ)—лингвистъ, род. въ 1859 г.; окончилъ курсъ по филологическому факультету въ московск. университетѣ. Въ 1889 г. защитилъ магистерскую диссертацию: «Основы настоящаго времени въ старославянскомъ и литовскомъ языкахъ», въ 1891 г. — докторскую: «Значенія глагольныхъ основъ въ литовско-славянскомъ языкѣ. I. Основы, обозначающія различія по залогамъ». Вторая часть вышла въ 1895 г. Книга удостоена академіей наукъ Ломоносовской преміи. Съ 1886 г. по 1888 г. былъ приватъ-доцентомъ московскаго университета; затѣмъ перешелъ въ варшавскій университетъ, гдѣ состоялъ ординарнымъ профессоромъ сравнительной грамматики славянскихъ и другихъ родственныхъ языковъ. Въ 1898 г. назначенъ деканомъ, а съ 1899 г. состоятъ ректоромъ варшавскаго универс. Въмѣстѣ съ А. А. Шахматовымъ и В. К. Порезинскимъ У. принадлежитъ къ московской школѣ лингвистовъ профессора академика Ф. Ф. Фортунатова. Его труды значительно подвинули впередъ изученіе литовскаго и славянскаго глаголовъ.

**Ульяновъ** (Николай Дмитриевичъ, 1816—1856)—учитель русскаго языка въ петербургскихъ училищахъ при церквяхъ св. Петра и св. Анны. Составилъ «Русско-нѣмецкій словарь» (СПб., 1841—43) и написалъ нѣсколько учебныхъ книгъ по русскому языку.

**Ульвань** (Uljan) — одинъ изъ далматинскихъ острововъ; отличается плодородіемъ; много дачъ и виллъ; францисканскій м-рь; развалины стариннаго замка, служившаго нѣкогда убѣжищемъ во время нападений морскихъ разбойниковъ.

**Ульбъ**—новгородецъ, въ 1032 г., въ княженіе Ярослава, совершившій первый достовѣрный походъ на финновъ. Кто былъ У.—рѣшить трудно. С. М. Соловьевъ сопоставляетъ имя У. съ именованіемъ Ульфа и дѣлаетъ предположеніе, что это одно и то же лицо. Въ такомъ случаѣ можно опредѣлитъ генеалогію У.: онъ былъ сынъ Ярла Рагнвальда, родственника Ингигерды, дочери шведскаго короля Олофа, на которой, по скандинавскимъ преданіямъ, былъ женатъ Ярославъ Мудрый. Походъ У. на Желѣзныя Ворота кончился неудачей: изъ его дружины мало кто вернулся. Желѣзныя Ворота, по толкованію Соловьева, находятся въ 80 в. къ Ю отъ Устьсысольска. у села Водча.

**Ульбъ**—киевскій тысячникъ, сильный бояринъ. У. былъ тысячникомъ при Всеволодѣ Ольговичѣ. Послѣ смерти Всеволода братья его Игорь, желая привлечь на свою сторону киевскую дружину, призвалъ У., Ивана Войтичица и Лазаря Саковского и обѣщалъ оказывать имъ уваженіе, какимъ они пользовались при Всеволодѣ, а за У. обѣщалъ сохранить «тысячу». Еще раньше вступившій въ сношенія съ Изяславомъ Мстиславичемъ, У. притворно обѣщалъ Игорю свое содѣйствіе, предупредивъ Изяслава, что во время сра-

женія перейдетъ на его сторону. Такъ все и произошло: Игорь проигралъ сраженіе и попалъ въ плѣнъ. Изяславъ сдѣлалъ кievскимъ вел. княземъ, а У. оставался въ Кіевѣ тысяцкимъ. Подъ конецъ жизни онъ сложилъ съ себя этотъ санъ, вѣроятно послѣ того, какъ кievляне отказались идти съ Изяславомъ противъ Юрія.

**Улюнгуль** — озеро въ сѣв. части Чжунгаріи, лежащее на абсолютной высотѣ 1600 фт. и имѣющее въ окружности около 150 вер., наибольшую ширину 25 в., наибольшую длину — 50 вер.; вост. и южн. берега его, поросшіе камышомъ, очень пологи, и лишь въ 50 саж. отъ береговой черты глубина достигаетъ 5—7 фт.; сѣв.-зап. же берегъ очень крутъ и высокъ и, надо думать, глубина озера подъ нимъ очень значительная. Вода въ У. слегка солоноватая, что не мѣшаетъ водиться въ немъ изумительному множеству прѣсноводныхъ рыбъ: окуней, карасей, линей, язевъ, въ особенности же чебаковъ, а также прѣсноводныхъ моллюсковъ. Характеристическою особенностью этого озера является невысокій и очень узкій увалъ, который отдѣляетъ сѣв.-вост. уголь озера отъ Чернаго Иртыша, слѣдовательно, отъ сообщенія съ бассейномъ Оби. Озеро принимается съ В единственную р. Урунгу. *Г. Е. Грумъ-Гржимайло.*

**Ульяницкій** (Владиміръ Антоновичъ) — юристъ. Род. въ Москвѣ въ 1835 г. Окончилъ курсъ на юридическомъ факультетѣ московскаго университета. Въ 1878 г. поступилъ на службу въ моск. главн. архивъ министерства иностр. дѣлъ. Въ 1883 г. защитилъ диссертацию: «Очерки дипломатич. исторіи Восточнаго вопроса. Дарданеллы, Босфоръ и Черное море въ XVIII в.» на степень магистра международного права. Въ 1885 г. эта книга удостоена академіею Уваровской преміи. Нѣсколько статей его напечатано въ «Юридич. Вѣстникѣ», «Русск. Вѣстникѣ», «Извѣстіяхъ Моск. Общ. для содѣйствія торговому мореходству», «Чтеніяхъ общ. ист. и древн. росс.», «Трудахъ моск. нумизмат. общ.», («О монетахъ, чеканенныхъ Польшею для Червонной Руси», «О полугалерѣ литовскомъ Сигизмунда Августа»), «Журн. мин. нар. просв.». Былъ сотрудникомъ по отдѣлу внѣшней политики въ газетахъ «Русскій Курьеръ», «Земство», «Московский Телеграфъ» и «Русскія Вѣдомости». Съ 1885 г. вступилъ въ составъ приватъ-доцентовъ московскаго унив. Изъ документовъ моск. архива мин. иностран. дѣлъ напечатаны У. въ «Чтеніяхъ Общ. Исторіи и Древностей Россійскихъ», «Матеріалы для исторіи отношеній между Молдавіею, Валахіею, Польшею и Россіею въ XIV—XV вв.» (1887), въ «Сборникѣ имп. рус. историч. общ.»—5 тт. «Дипломатической переписки Екатерины». Въ 1897 г. въ Москвѣ напечатаны лекціи У. по международному праву. Въ 1899 г. У. перешелъ приватъ-доцентомъ въ харьк. унив. по кафедрѣ международного права, а въ началѣ 1900 г. защитилъ докторскую диссертацию: «Русскія консульства за границею въ XVIII в.» (награжденную уваровскою преміею) и назначенъ ординарнымъ профессоромъ по той же кафедрѣ въ томъ же уни-

верситетѣ. Въ 1901 г. У. переведенъ въ томскій университетъ на ту же кафедру и избранъ председателемъ состоящаго при университетѣ юридич. общества.

**Уллиновскій** (Болеславъ) — историкъ польскаго права, профессоръ краковск. унив., род. въ 1860 г. У. напечаталъ рядъ работъ, касающихся исторіи древняго польскаго права: «O prawach przygotowawczych do historii prawa kanonicznego w Polsce» (Краковъ, 1887); «Mikołaj z Błonia, kanonista polski z pierwszej połowy XV w.» (1888); «Zbiór statutów Zygmunta I z r. 1524» (1894); «Ks. Jana Januszewskiego prace kodyfikacyjne» (1894); «Trzy broszury prawne z r. 1607 i 1612» (1893); «Zjazdy piotrkowskie z 1406 — 1407 i ich uchwały» (1888); «Najdawniejszy układ systematyczny prawa polskiego z XV w.» (1897); «Praktyka w sprawach małżeńskich w sądach duchownych XV w.» Издалъ также много юридическихъ памятниковъ.

**Улаеутай** — городъ въ сѣверной Монголіи, административный центръ и крѣпость при слияніи рр. Чжагасту-гола и Богдынь-гола, на высотѣ 5810 фт. Состоитъ изъ двухъ частей — крѣпости, окруженной земляною насыпью между двумя часточолами, и торговаго пригорода или маймачэна. Въ крѣпости 2 кушнри, складъ оружія и боевыхъ припасовъ, провіантскій магазинъ, казармы, рассчитанныя на 200—300 чел. Въ маймачэнь не болѣе тысячи жителей, китайцевъ и монголовъ; здѣсь-же имѣютъ пребываніе нѣсколько русскихъ торговцевъ. Торговля У. незначительна; для русскихъ и китайскихъ торговцевъ (пекинцевъ и гуйхуачэнцевъ) онъ имѣетъ значеніе лишь какъ складочный пунктъ, какъ база для хошунной торговли. Его окрестности богаты строевымъ лѣсомъ, главнымъ образомъ, лиственничнымъ. Основанъ въ 1733 г.

*Г. Е. Грумъ-Гржимайло.*

**Ултуевскій** минеральн. желѣзно-щелочная вода — Забайкальск. обл., въ 120 вер. къ ЮЗ отъ г. Нерчинска; пользуются извѣстностью въ краѣ. При источникѣ два деревянныхъ дома для посѣтителей и ванны. Лѣчебный сезонъ съ 15 мая по 1 сентября. Воды особенно сильны весной. Недалеко отъ водъ станица Усть-Ултуевское (1000 жит.).

**Улахень** — мысъ Приморской обл. въ 20 морск. миляхъ къ Ю отъ Чукотскаго мыса.

**Ума** (санскр. Uṃā) — въ индійской мѣологии имя дочери Гимавата, находящейся въ супружествѣ съ Шивой и получающей въ болѣе поздній эпохи индійской мѣологии многочисленныя другія прозвища. Имя У. — самое древнее и появляется впервые, какъ имя супруги бога Рудры, прототипа Шивы, уже въ ведійскихъ текстахъ (Гайтрия — Араньяка и Кена-упанишадъ). Въ Ригведѣ оно еще не встрѣчается. Въ Кена-упанишадѣ У. является посредницей между Брахмой и другими богами; оно повидимому отождествляется съ олицетвореніемъ рѣчи — Ваць (санскр. Vāc = рѣчь, ср. лат. vox). Въ числѣ позднѣйшихъ легендъ объ У. есть рассказъ о томъ, какъ она была застигнута мудрецами рши въ лѣсу Гаури, въ то время, какъ находилась въ объятіяхъ Шивы. Разгнѣванный богъ об-

ректъ каждаго самца, который съ тѣхъ поръ вошелъ бы въ дѣль, на превращеніе въ самку. Подобная-же исторія расказывается и о богинѣ Рогини, супругѣ Чандры (мѣсяца) или Сома, которую послѣдній застигъ въ объятіяхъ Шивы. Шива обратилъ обманутаго супруга въ женщину, и съ этихъ поръ Чандра или Сомъ получилъ женскій полъ. См. объ У. Вебера, «Indische Studien» (т. I). У. считается матерью боговъ Ганеши и Картикея.

С. Б.—чз.

**Умаленіе** — терминъ старой риторики: риторическая фигура: видъ гиперболы (см. VII, 719), гдѣ преувеличиваютъ ничтожество предмета, придавая ему чрезмѣрно малые размѣры или значеніе. Какъ и въ гиперболѣ, въ У. нельзя, какъ это дѣлаютъ нѣкоторые теоретики, видѣть тропь; здѣсь итъ движенія мысли, а есть лишь движеніе чувства; но въ любомъ тропѣ, конечно, возможна всякая гипербола — между прочимъ и У. Въ основѣ У., какъ и гиперболы, должна лежать извѣстная сила и свѣжесть чувства, дающая чрезмѣрную оцѣнку; оно должно быть «наивно» — иначе оно впадаетъ въ забавную напыщенность. Это не относится къ гиперболическимъ выраженіямъ, заставившимъ въ языкѣ въ видѣ готовыхъ формулъ и потерявшихъ свою эмоціональную свѣжесть. Образцомъ такихъ традиціонныхъ У. служатъ бранныя выраженія («ничтожество», «дрянь»), унижительныя сравненія съ непривлекательными животными, гдѣ мы всегда имѣемъ соединеніе тропа съ У.). Произведеніе риторическихъ школъ, для которыхъ такъ характерно надроможденіе гиперболы, полны также примѣровъ У. (ср. Гонгора, Марини, Евфузизмъ).

**Умалшенныя** — см. Душевные болѣзни.

**Умалшенныя дома** — см. Психіатрическая заведенія.

**Уманецъ** (Ододор Михайловичъ) — род. въ 1841 г.; окончилъ курсъ въ моск. унив. по юридич. факультету. Кандидатская диссертация его: «Надѣль общины и дворовые люди» напечатана въ «Отечеств. Запискахъ» 1862 г. Въ 1864—67 гг. былъ мировымъ посредникомъ и предсѣдателемъ мирового съѣзда въ Подольской губ., въ 1875—80 г. непрѣмленнымъ членомъ глуховскаго уѣзднаго по крестьянскимъ дѣламъ присутствія; въ 1881 г. былъ въ числѣ свѣдущихъ людей по вопросамъ питейному и переселенческому; позже состоялъ предсѣдателемъ глуховской уѣздной и черниговской губернской земской управы. Главныя литературныя труды У.: «Вырожденіе Польши» (СПб., 1872), «Гетманъ Мазепа» (СПб., 1897), «Образовательныя силы Россіи. I. Общественное воспитаніе. II. Народная школа» (СПб., 1871), «Изь моихъ наблюденій по крестьянскому дѣлу» (СПб., 1881; здѣсь идетъ рѣчь о «медкой земской единицѣ» и «объ упорядоченіи общиннаго земледѣлнія»), «Колонизація свободныхъ земель Россіи» (СПб., 1884).

**Умановъ-Банлуновскій** (Владиміръ Васильевичъ) — писатель, род. въ 1865 г.; окончилъ курсъ слб. унив. по юридическому факультету. Напечатанныя имъ въ разныхъ журналахъ и газетахъ оригинальныя и перевод-

ныя стихотворенія и повѣсти вошли въ изданныя имъ сборники «Баянъ» (1888), «Славянская муза» (1892), «Незамѣтные драмы» и «Мысли и Впечатлѣнія» (1899).

**Уманская** — станція Кубанской обл., Ейскаго отд. 8783 жит., церковь, 2 школы. Торгово-промышленныхъ зав. 43, мельницъ 40 (изъ нихъ 1 паровая), 5 маслобоенъ, свѣчной зав. 1, шерстобитныхъ и бондарныхъ 2. Войсковая больница, почт.-телегр. отд. Хлѣбопашество и скотоводство.

**Уманскій** (И. В.) — писатель. Нашеч.: «Стихотворенія» (Одесса, 1855), «Басни» (Кіевъ, 1847), «Русская быль. Ольга» (Одесса, 1845), «Исторія таврическаго полу-ва отъ появленія на немъ первобытныхъ народовъ до присоединенія къ Россіи» (Одесса, 1869).

**Уманскій** — уѣздн. гор. Кіевской губ., на абс. в. 119 саж., на р. Уманкѣ (прит. р. Ятрани), близъ сліянія ея съ рч. Каменкой. Жителей 28628 (14417 мжч. п 14211 жнщ.): православные составляютъ 21%, католики 2,5%, евреи 74%, остальные 2,5%. Мѣщане и купцы составляютъ около 91% всего населенія. 26 казенныхъ зданій, 5 православныхъ церквей, 1 католич., евр. синагога и 17 молотвенныхъ домовъ. Знаменитый садъ «Софійска» (XXX, 955), историческій «Грековъ Дѣсь», три дворца гор. Потоцкаго на главной площади. По торговлѣ У. занимаетъ видное мѣсто среди городовъ Кіевской губ. Со времени открытія движенія по Уманской вѣтви Юго-зап. ж. дор. (1891) У. стала центромъ хлѣбной торговли уу. Уманскаго, Звенигородскаго, Скварскаго и Тарашанскаго. Значительная торговля мануфактурными и галантерейными товарами. 20 фабр. и зав. (кирпичныхъ 6, съ 86 раб. и суммой производства на 18300 р. въ годъ; маслобояныхъ 3, съ 33 раб., на 27700 р.; пивоваренныхъ 2, съ 29 раб., на 55000 руб.; дрожжево-винокуренныя, съ 14 раб., на 14737 руб.; спиртоочистительный, съ 6 раб., на 28000 руб.; табачная фабр., съ 16 раб., на 15000 руб.; гильзовая, съ 30 раб., на 8000 руб.; фабр. колесной мазн, съ 5 раб., на 3000 руб.; заведеніе искусств. минер. водъ, съ 6 раб., на 3500 руб.); сверхъ того 2 паров. мельницы (производ. на 140000 руб.) и 3 вальцевыхъ (на 4000 руб.). 2 типографія, 3 типограф., 1 книжн. магазинъ, большой казенный винный складъ. Ремесленниковъ 1716 (главн. обр. портныхъ, сапожниковъ и ювелировъ). Двѣ больницы, гимназія (съ 367 учен.), училища земледѣлія и садоводства (въ Софійевкѣ), духовное, городское двухклассное, метеорологическая станція. Въ зданіяхъ бывшаго базилианскаго монастыря помѣщается окружный судъ. Съ вокзаломъ жел. дороги городъ соединяетъ шоссе. Бѣльшая часть улицъ въ У. вымощены мѣстными гранитомъ. Городской доходъ 79869 руб., расходъ 76528 руб.: недоимокъ числится 26558 руб.; на пожарную команду расходуетъ 6070 руб. Городу принадлежатъ гостиный дворъ съ 112 лавками и 1299 дес. земли. Санитарное состояніе города удовлетворительно, благодаря простору и обилію садовъ; водоснабженіе и освѣщеніе устраиваются.

Время основанія У. съ точностью неиз-

вѣстно. До начала XVII ст. городъ не существовалъ Сеймовымъ актомъ 1609 г. «пустыня, именуемая Уманью», пожалована въ вотчинное владѣніе брацлавскому старостѣ Калиновскому. Эта «пустыня» имѣла въ окружности до 300 вер. и заключала въ себѣ, кромѣ нынѣшняго Уманскаго, часть Балтскаго у. Въ первой половинѣ XVII стол. У. быстро заселилась и образовала городъ. Находясь на границѣ степей, занятыхъ кочевниками, У. часто подвергалась ихъ набѣгамъ и потому была укрѣплена. Въ договорѣ, заключенномъ въ Переяславѣ въ 1659 г., объ У. упоминается, какъ объ одномъ изъ важныхъ укрѣпленныхъ пунктовъ Украины. Послѣ неудачнаго похода короля Янъ-Казимира къ Глухову и отступленія его въ Украину У. объявлена была поляками мятежнымъ городомъ ея обречена на разграбленіе, но укрѣпленія помогли отразить атаку и приговоръ остался безъ исполненія. Въ 1671 г., во время войны между Дорошенко и Ханенко, первый овладѣвъ У., оставивъ въ ней въ видѣ гарнизона одинъ казачій полкъ; но жители У. признали гетманомъ Ханенко, разбили и прогнали казаковъ Дорошенко. Въ отмщеніе за это Дорошенко въ 1674 г., призвавъ на помощь турокъ, снова взялъ У. и перерѣзалъ почти всѣхъ ея жителей. Съ тѣхъ поръ городъ опустѣлъ и, наконецъ, совсѣмъ обезлюдѣлъ, когда въ 1712 г., по распоряженію Петра I-го, и остальные его жители были выведены на лѣв. берегъ Днѣпра. Въ первой половинѣ XVIII стол. У. вновь скоро заселилась и около 1768 г. была лучшимъ городомъ Украины; греки, армяне и евреи вели обширную торговлю; базиліане основали здѣсь училище на 400 учен. Подъ стѣнами города находилась слобода уманскихъ казаковъ, свободныхъ отъ податей, но обязанныхъ сражаться съ врагами. Въ 1768 г. Максимъ Желъзнякъ и Гонта съ помощью У. казаковъ взяли городъ, разграбили его и перерѣзали много поляковъ и евреевъ. Послѣ этого событія, извѣстнаго подъ именемъ «Уманской рѣзни», городъ сильно опустѣлъ и торговля его упала. Въ 1795 г. У. назнана уѣздомъ городомъ Вознесенской губ.; въ 1797 г. причислена къ Кіевской губ. До 1834 г. У. принадлежала Подоцкимъ, у которыхъ была конфискована и поступила въ казну. Въ 1838 г. отчислена въ вѣдомство военныхъ поселеній, оставшись на правахъ города; при упраздненіи военныхъ поселеній перешла въ гражданское вѣдомство.

*Уманскій уѣздъ* — самый южный въ Кіевской губ.; имѣетъ неправильное-округленное очертаніе. Наибольшее протяженіе уѣзда съ С на Ю (Вастечко-Табанова) по прямой линіи составляетъ 82 вер., съ З на В (Сичевка-Марьенка) — 73 вер. На С У. уѣздъ граничить съ уу. Липовецкимъ, Таращанскимъ и Звенигородскимъ Кіевской губ., съ З къ нему примыкаетъ Гайсинскій у. Подольской губ., съ Ю — Балтскій у. той же губ., съ В — уу. Звенигородскій Кіевской губ. и Елизаверградскій Херсонской губ. По размѣрамъ своей площади — 3774,2 кв. вер. — У. уѣздъ занимаетъ третье мѣсто въ губерніи. По устройству поверхности У. уѣздъ представляетъ возвы-

шенное плато, лежащее въ общемъ на сѣв.-вост. склонѣ юго-зап. русской возвышенности А. А. Тилло; въ предѣлахъ уѣзда общій склонъ плато направленъ къ ЮВ къ р. Синюхѣ. Высшій пунктъ уѣзда у с. Кочержинцы находится въ юго-зап. части уѣзда и достигаетъ абсолютной высоты 123 саж.; въ сѣв.-зап. части уѣзда, близъ с. Дзензелевки, находится абсолютная высота въ 121 саж.; приблизительно въ центрѣ зап. части уѣзда, у с. Берестовца, абсолютная выс. достигаетъ 116,5 саж.; на С у с. Побойно 111 саж., на В у с. Касановки 111 саж. и на ЮВ у с. Нерубайки 99 саж. Расчлененіе рельефа У. уѣзда довольно сложное, благодаря рѣчнымъ долинамъ и въ особенности — многочисленнымъ балкамъ и оврагамъ, направляющимся къ долинамъ рѣкъ и рѣчекъ. Геологическое строеніе уѣзда очень просто. Повсюду здѣсь залегаютъ на глубинѣ кристаллическія породы (гранитъ), часто обнажающіяся въ рѣчныхъ долинахъ; поверхъ этихъ породъ лежатъ мѣстами сыпучіе бѣлые пески (такъ назыв. Полтавскій зрусъ третичной системы); поверхностную породу образуетъ во всемъ уѣздѣ болѣе или менѣе мощный плащеобразный покровъ лесса. Перечисленные породы представляютъ минеральныя богатства уѣзда (строительные камни, кирпичный суглинокъ). Минеральныхъ и артезианскихъ водъ въ У. уѣздѣ нѣтъ, грунтовая вода довольно обильна, держится на гранитѣ и выступаютъ въ оврагахъ и долинахъ, питая рѣчки и колоды (наиболѣе извѣстенъ обильный ключъ изъ трещины гранита въ паркѣ Софиевкѣ, близъ г. Умани). Почву уѣзда почти повсемѣстно составляетъ глубокой жирный черноземъ обыкновеннаго лесоваго типа. Всѣ рѣки У. уѣзда принадлежать бассейну Южнаго Буга; изъ нихъ Удичъ, Синица и Синюха — самостоятельныя лѣвые притоки Буга (первые два начинаются въ предѣлахъ У. уѣзда и текутъ на Ю, въ Подольскую губ.). Наиболѣе важное значеніе въ орошеніи уѣзда имѣютъ р. Синюха (на ЮВ) и ея правые притоки — Горный Тикичъ, Дома, Каменка и Ятрань (въ послѣдней притоки Ропотуха, Уманка и Бабинка). Всѣ эти рѣки и рѣчки — носудоходныя и не сплавныя. Озеро въ У. у. нѣтъ, прудовъ по рѣчкамъ много, болота ничтожны. О климатѣ, флорѣ и фаунѣ — см. Кіевская губ. Жит. по переписи 1897 г. 160119 мжч. и 162519 жщ., а всего 322638 чел., въ томъ числѣ въ гор. Умани 28628 чел. (съ 1845 г. населеніе увеличилось на 107%). На 100 мжч. приходится, въ среднемъ, 103 жщч. Средняя плотность населенія 83 чел. на 1 кв. вер. Въ Уманскомъ уѣздѣ, по даннымъ призывныхъ участковъ по отбыванію воинской повинности, среди мужского населенія 74,5% среднего роста (2 арш. 6 врш.), 11,8% высокорослыхъ и 13,7% низкорослыхъ. Православныхъ 165443 (58%), раскольники и птундистовъ 405 (0,14%), католиковъ 1643 (0,56%), лютеранъ 77 (0,02%), евреевъ 19223 (6,6%), Дворянъ 937 (0,3%), духовенства 1443 (0,5%), почетныхъ гражданъ 364 (0,11%), купцовъ 40 (0,01%), мѣщанъ 23290 (8,1%), крестьянъ 251516 (87,8%), иностранныхъ военныхъ 9039 (3,1%), иностран-

цевъ 234 (0,08%). Выселилось изъ уѣзда за послѣднія 6 лѣтъ 1285 чел. (0,44%). Селенія вообще многочисленны: 39 селеній имѣютъ свыше 2000 жителей, 10 селеній—свыше 3000 жителей. Пути сообщенія—обыкновенныя грунтовыя дороги; только средняя часть у. прорѣзана У. вѣтвью Юго-жел. дороги, на протяженіи 80 вер. Не считая гор. Умани, въ у. 152 учеб. заведенія (народ. и церк.-прях. училищъ) и 183 богослужебныхъ зданія (въ томъ числѣ 165 прав. церквей, 1 католич. и 17 синагогъ). Всѣхъ населенныхъ мѣстъ 620, въ томъ числѣ одинъ городъ (Умань), 7 мѣстечекъ (Антоновка, Буки, Дубова, Иваньки, Покатилово, Тальное, Гарговица), 141 село, 15 деревень, 456 хуторовъ п. фермъ. Изъ 305666 дес. удобной земли обложено налогами 283815 дес. (92,9%), не обложено 21841 (7,1%). Во время освобожденія крестьянъ отъ крѣпостной зависимости имѣнія Поточныхъ были уже конфискованы; въ У. уѣздѣ было много казенныхъ имѣній, крестьяне которыхъ получили въ надѣлъ всю землю, бывшую въ ихъ пользованіи; всего поступило на выкупъ 212752 дес. на 67219 ревизскихъ душъ муж. п., т. е. по 3,16 дес. на душу. Мирскихъ капиталовъ въ 1899 г. было на лицо 23098 р., въ судѣ 110855 руб., на содержаніе должностныхъ лицъ (волостныхъ и сельскихъ) расходуются 42265 руб.; недвижимку числится 124623 руб. Городу принадлежатъ 819 дес., казнѣ 9986 дес., удѣламъ 904 дес., дворянамъ 126992, другимъ частнымъ владѣльцамъ 22804 дес., крестьянамъ въ надѣлѣ 213810 дес., всего 375315 дес.; неудобной земли 18987 дес. Изъ 44 имѣній частныхъ владѣльцевъ 28 крупныхъ (больше 1000 и до 20000 дес.), содержащихъ въ совокупности 12615 дес. хорошаго строевого лѣса. Подъ усадьбами, садами и огородами 23438 дес. (6,3%), пахатной земли 301844 дес. (80,5%), подъ сѣнокосами и выгонами 19830 дес. (5,2%), подъ лѣсами и кустарниками 29920 дес. (8%). Крестьянами куплено земли при помощи крестьянскаго банка 896 дес., безъ помощи банка—около 2000 дес. Задолженность землевладѣнія: выдано 17 судѣ подѣ 30018 дес. земли, оцѣненной въ 3877200 р.; сумма выданныхъ судѣ—1937900 р.; на 1 дес. приходится судѣ 65 р.; въ залогѣ находится 44,3%, всей владѣльческой земли (21,1% всѣхъ имѣній). Главное занятіе жителей—хлѣбопашество, которому благоприятствуютъ плодородная почва; урожай хлѣба съ избыткомъ обезпечиваютъ потребности мѣстнаго населенія. Хлѣбныхъ запасовъ имѣлось на лицо 57777 четв., въ судахъ и недоимкахъ 6379 четв.; денежныхъ капиталовъ на лицо 212962 руб., въ судахъ и недоимкахъ 8903 руб. Техника земледѣлія у крестьянъ болѣею частью примитивная (трепхольная система хозяйства); усовершенствованные приемы земледѣлія введены лишь въ немногихъ помѣщичьихъ хозяйствахъ. Въ 1898 г. посѣяно озимой ржи 400559 пд., озимой пшеницы 504710 пд., яровой ржи 595 пд., яровой пшеницы 73744 пд., овса 321927 пд., ячменя 301032 пд., гречихи 69090 пд., проса 64378 пд., остальныхъ яровыхъ хлѣбовъ 45500 пд., картофеля 465662 пд. Собрано оз. ржи 3749498 пд.,

озимой пшеницы 5181209 пд., яровой ржи 3785 пд., яровой пшеницы 546097 пд., овса 2573685 пд., ячменя 2116691 пд., гречихи 355175 пд., проса 1064785 пд., остальныхъ яровыхъ хлѣбовъ 606113 пд., картофеля 2592831 пд. Съ 1 дес. собрано озимой ржи 98 пд., озимой пшеницы 103 пд., яровой ржи 58 пд., яровой пшеницы 71 пд., овса 84 пд., ячменя 71 пд., гречихи 43 пд., проса 65 пд.; картофеля 485 пд. Свекловичи засѣяно 6061 дес., собрано 593044 берк., съ 1 дес. 97,8 берк. Средній сборъ за десятилѣтіе: озимой и яровой ржи 6,3 четв., озимой пшеницы 6,2 четв., яровой пшеницы 4,0 четв., овса 9,5 четв., ячм. 5,5 четв., полбы 6,2 четв., гречихи 4,0 четв., проса 4,2 четв., кукурузы 7,1 четв., картофеля 38,6 четв., гороха 5,0 четв., чечевицы 6,8 четв., бобовъ 8,4 четв., льна 4,1 четв., конопли 5,4 четв. Травостѣянне мало развито; подѣ кормовыми травами около 47000 дес. (минимумъ въ Кіевской губ.). Луговое хозяйство незначительно; сѣна собрано въ 1899 г. 1104858 пд. Лѣсоводство мало развито; подѣ лѣсами числится 29920 дес. (8% всей площади уѣзда), въ томъ числѣ строевого лѣса 12615 дес.; наиболѣе замѣчательные лѣса находятся у гор. Умани («Грековъ Лѣсъ») и у с. Рыжавки («Жупанский» и «Гайдамацкий» лѣсъ). Огородничество, садоводство и табаководство развиты мало. Скотоводство имѣетъ лишь подсобное, служебное значеніе; въ 1900 г. числилось лошадей 57713, рог. скота 64036 гол., овецъ и козъ 115106, свиней 36524. Остальные сельскіе промыслы (коноводство, пчеловодство, шелководство, охота, рыболовство) мало развиты. Кустарными промыслами и ремеслами въ уѣздѣ (кромѣ города) занимается 4709 чел., отхожими—5255 мжч. и 867 жнщ., всего 6122 чел. (2,4% всѣхъ крестьянъ). 3 свеклосахарныхъ завода, съ 1096 рабоч. и суммой производствъ 2721616 руб.; 3 винокуренныхъ, съ 138 раб. и производствомъ на 416290 руб.; 9 кирпичныхъ зав., съ 170 рабоч. и производств. на 37175 р.; 3 паров. мельницы, съ 34 рабоч. и производ. на 14725 р.; 34 вод. мельницы съ 115 раб. и производ. 738500 руб. Каменоломни находятся въ м. Тальномъ (гранитъ и пеликанитовый гнейсъ), въ гор. Умани (гранитъ), въ с. Шопаковѣ (тоже) и Бѣлашкахъ (пеликанитовый гранитъ); много кустарныхъ крестьянскихъ каменоломенъ и копей каолина. Вся торговля У. уѣзда сосредоточена въ гор. Умани и въ мѣстечкахъ; главный предметъ вывоза—хлѣбъ; главнѣйшіе предметы ввоза—масла растительныя, соль, керосинъ, пиво, вино, желѣзныя издѣлія, чугуны, каменный уголь, стеклянныя и фаянсовыя издѣлія, сун., бакалейные товары и мѣшки джутовые (всего до 484000 пд.). Въ У. уѣздѣ найдены 559 доисторическихъ кургановъ, 16 городищъ, 12 кладовъ и 9 отдѣльныхъ стоянокъ и находокъ каменнаго вѣка; въ предмѣстьѣ гор. Умани Полянскомъ найдены кладъ, состоявшій изъ 1007 польскихъ и шведскихъ монетъ ХVІІ в.

П. Т.

**Уманьская рѣка** — см. Гайдамаки, Гонта, Желѣзнякъ, Умань.

**Умба**—р. Архангельской губ., Александровскаго у. вытекаетъ изъ южн. конца Безъ-

имянного озера, расположенного внутри Кольского полува, в гористой его части. Протекает в южн. направлении по широкой долине, она впадает в сѣв. конец озера Умбозера (48 кв. в.), длина котораго до 40 в. при ширинѣ отъ 1 до 2 в. и которое представляетъ собою разливы рѣки. Выбѣда изъ озера, У. течетъ извилясто 30 в., проходя при этомъ черезъ три небольшихъ озера Верхнее, Среднее и Нижнее Канустныя, затѣмъ вливается вѣ сѣв. конецъ оз. Канозера, имѣющаго до 30 в. длины, при ширинѣ отъ 2 до 3 в. По выходѣ изъ южн. конца этого озера, У. течетъ на ЮЗ, принимаетъ вѣ себя сѣва стокъ оз. Ламуксы и Бѣлозера или Вялозера, затѣмъ вливается вѣ оз. Пинчезеро, по выходѣ изъ него течетъ на ЮЮЗ 28—30 в. и вливается у сел. У. вѣ Кандалякскую губу двумя устьями или рукавами. Длина р. съ озерами, черезъ которыя она проходитъ, до 150 вер. Рѣка протекаетъ вѣ долину, обрамленную каменистыми горами,—дороговъ на ней, какъ говорятъ, нѣтъ, кромѣ двухверстнаго пространства вверхъ отъ с. У., гдѣ она прорывается сквозь береговой горный хребетъ. Рѣка, какъ и озера и весь ея бассейнъ, совсѣмъ почти неизслѣдована. По долину р. и окрестнымъ горамъ произрастаютъ значительные лѣса, а вѣ низовьяхъ ея есть и удобные покосы.

Н. Л.

**Умба**—с. Архангельской губ., Александровскаго у., близъ впаденія р. У. вѣ Кандалякскую губу Бѣлаго моря. 68 жил. домовъ. Црк.-прих. школа и школа грамоты, 3 лавки. Ловля рыбы (семги) вѣ рѣкѣ, морскіе промыслы. Кромѣ того изготовленіе сельдяныхъ боченковъ. Лѣсопильный зав., производящій на сумму до 50000 руб. вѣ годъ.

**Умбеллаферонъ**,  $\text{HO.C}_6\text{H}_2$  <  $\begin{array}{c} \text{O} - \text{CO} \\ | \\ \text{CN} = \text{CN} \end{array}$

(1. 3. 4-параоксикумаринъ)—лактонъ (см.) умбелловой кислоты (см.), находится вѣ связанномъ и вѣ свободномъ состояніи вѣ смолахъ: гальбанѣ, сагапенѣ и нѣк. др., образуется при сухой перегонкѣ смолы многихъ сложновѣтвѣныхъ, особенно гальбана. Синтетически получается нагрѣваніемъ 1 части резорина, 1 ч. яблочной кислоты и 2 ч. кришкой сѣрной кислоты. Частый продуктъ представляетъ безвѣтвѣныя ромбическія призмы, плавящіяся при 225°, легко растворимы вѣ спиртѣ, эфирѣ, труднѣе — вѣ горячей водѣ. Возгоняется безъ разложенія. Водные растворы проявляютъ красивую голубую флуоресценцію. А. С. Г. А.

**Умбелловая кислота**,  $(\text{HO})_2\text{C}_6\text{H}_2.\text{CN} = \text{CN}.\text{COOH}$  — получается изъ умбеллаферона (см.) при нагрѣваніи его съ ѣдкимъ кали до 60—70° и послѣдующемъ осажденіи щелочной жидкости какой-нибудь кислотой. Представляетъ желтый порошокъ, разлагающійся, но не плавясь, при 240°. А. С. Г. А.

**Умбиликъ** (Umbilicus)—тонкая палочка, на которую навертывался рукописный свитокъ: отсюда выраженіе ad umbilicum adducere = дочитать книгу до конца. Если свитокъ обрѣзвался сверху и снизу и подпирался или окрашивался по обрѣзу, то и концы У. (cognua) окрашивались или покрывались

позолотой, но эта роскошь допускалась не часто.

**Умба**—землистая разновидность бурога желѣзняка (см.), желто-красноватаго цвѣта, содержащая до 14% кремневой кислоты. Не слѣдуетъ смѣшивать съ искусственно приготовляемой краской «сельская умбра».

**Умба кельнская** или *сицилійская* — представляетъ бурю краску, приготовляемую изъ землистаго бурога угля, содержащаго очень значительное количество окиси желѣза. Этотъ уголь состоитъ изъ совершенно разрушенныхъ органическихъ остатковъ. У. утолщается, какъ малярная краска, жѣлая и нежѣлая; вѣ послѣднемъ случаѣ она иногда содержитъ нѣкоторое количество битуминозныхъ веществъ. Сырая кельнская У. добывается вѣ окрестностяхъ Кельна, вѣ Саксоніи и др. мѣстахъ. Другой сортъ натуральной У., довольно рѣдко отличающійся по составу, добывается на островѣ Кипрѣ, вѣ Турціи и Итали; она обыкновенно подвергается измелчению и отмучиванію, а иногда и прокаливанію. По даннымъ проф. Черча, изслѣдованный имъ образецъ сырой У. съ о-ва Кипра имѣлъ слѣдующій составъ: гигроскопической воды 4,8%, органическихъ веществъ 3,8%, окиси желѣза 48,5%, окиси марганца 19,0%, окиси кальция 1,4%, окиси магнезіи 0,5%, глинозема 2,1%, фосфорной кислоты 0,9%, кремнекислоты 13,7%, углекислоты и потерь 0,3%. Вѣ нѣкоторыхъ другихъ образцахъ турецкой У. было найдено довольно значительное количество соединенной съ известью и баріемъ сѣрной кислоты (до 30%), вслѣдствіе чего Герстъ разсматриваетъ турецкую У. какъ продуктъ окисленія пиритовъ, механически смѣшанный съ органическими веществами, глиной, пескомъ и т. п. Жѣной У. называется У., подвергавшаяся прокаливанію; она всегда обладаетъ болѣе красноватымъ цвѣтомъ. Турецкой У. называется также буро-красная или темнобурая краска, приготовляемая отмучиваніемъ изъ вывѣтрившейся желѣзной руды. Подходящая для ея приготовления руда добывается вѣ Тюрингенѣ. Эта искусственная краска употребляется для подкраски нюхательнаго табака и окрашиванія перчатокъ, а также и какъ малярная краска. По качеству она, впрочемъ, считается ниже настоящей У.

А. П. Лидовъ А.

**Умба** (Umbra Kramerii) — см. Собачья рыба, Умрина.

**Умбрейтъ** (Фридрихъ-Вильгельмъ-Карлъ Umbreit, 1795—1860) — протестантскій богословъ; былъ профессоромъ богословія и философіи вѣ Геттингенѣ и Гейдельбергѣ. Главные его труды: «Uebersetzung und Auslegung des Buches Hiob» (Гейдельбергъ, 1832), «Kommentar über die Sprüche Salomos» (тамъ же, 1826), «Uebersetzung und Erklärung auserlesener Psalmen» (Гамбургъ, 1848), «Kommentar über die Propheten des alten Testaments» (тамъ же, 1841—46), «Die Sünde, Beitrag zur Theologie des Alten Testaments» (т. же, 1853), «Der Brief an die Römer auf dem Grunde des Alten Testaments ausgelegt» (Гота, 1856).

**Умбрелла** (Umbrella) или *экумбрелла* (exumbrella)—такъ называется верхняя болѣе



или менѣе выпуклая поверхность колоколообразно, зонтиковидно или дисковидно тѣла гидромедуз (см. VIII, 652) и сцифомедуз (XXXII, 193).

В. Ш.

**Умбринъ** (Publius Umbrius) — вольноотпущеникъ, бытъ можеть П. Лентула, одного изъ участниковъ заговора Катяллины. По порученію Лентулы, У. старался привлечь къ участию въ заговорѣ аллоброговъ: онъ вель коммерческій дѣла въ Галліи и былъ знакомъ со многими галльскими старшинами. Въ это время аллоброгское племя находилось въ стѣсненномъ финансовомъ положеніи, въ которое поставили его римскіе спекулянты, злоупотреблявшіе отсутствіемъ для провинцій законовъ, ограничивающихъ проценты. Пользуясь присутствіемъ въ Римѣ аллоброгскихъ пословъ, прибывшихъ съ цѣлью просить у сената поддержки въ ихъ критическомъ положеніи, У. пригласилъ ихъ въ домъ Брута и открывъ имъ, въ присутствіи заговорщика Габинія, планъ заговора, обѣщалъ большія льготы, если они поддержатъ заговоръ присылкою войска. Аллоброги не повѣрили обѣщаніямъ и рассказали обо всемъ своему патрону Квинту Фабіо Сиптѣ, черезъ котораго узналъ о дѣйствіяхъ У. и Цицеронъ.

Н. О.

**Умбри** — древне-римское названіе ублюдковъ, происшедшихъ отъ скрещиванія домашней овцы (*Ovis aries*) и муфлона (*Ovis montanus*), о которыхъ — см. Овцы и Муфлонъ. У. въ свою очередь могутъ скрещиваться какъ съ домашней овцой, такъ и съ муфлономъ, и давать плодущее потомство. Большой частью У. имѣютъ большое сходство съ муфлономъ, только рога у нихъ развиты слабѣе и менѣе вогнуты; иногда у самцовъ бываетъ по 4 рога. См. Скрещиваніе.

М. Р.-К.

**Умбрина** (*Umbriana*) — родъ костистыхъ рыбъ изъ семейства сциеновыхъ (*Sciaenidae*). Морда выпуклая съ верхней челюстью, выдающаюся за нижнюю; 4 короткихъ усика подъ подбородкомъ, первый спинной плавникъ съ 9 или 10 гибкими шипами, подхвостовой плавникъ съ одной или двумя чешуйками умбринной величины. 20 видовъ этого рода водятся въ Средиземномъ морѣ, Атлантическомъ и Индійскомъ океанѣ. Особенно извѣстна знаменитая въ древности *Umbra* — *умбрина* (*Umbriana cirrhosa*), называемая теперь *umbrius* или *ombrius*, также *согво*. Она водится въ Средиземномъ морѣ и достигаетъ 66, иногда даже 90 см. въ длину и вѣса въ 10—15 и болѣе кгр. Цвѣтъ свѣтло-желтый съ рисункомъ изъ косыхъ линий, идущихъ спереди и снизу назадъ и вверхъ серебристобѣлаго, вверху голубого цвѣта, брюхо бѣлое, спинные плавники коричневые, подхвостовой красный, остальные черные. Водится преимущественно на пловомъ грунтѣ, нерестится въ іюнѣ и іюлѣ. Высоко цѣнится изъ-за вкуснаго мяса.

Н. Кн.

**Умбриа** (*Ἰ'Ουμβρική*) — древняя область средней Италиі. Въ сѣв.-зап. своей части У. умывалась Адриатическимъ моремъ; на С. р. Рубиконъ отдѣляла У. отъ Циспаданской Галліи, на З.—р. Тибръ отъ Этруриі, на Ю и В.—р. Наръ отъ Сабинской области, а р. Аезисъ отъ Пиценской области. Апеннинскія горы

раздѣляли У. на двѣ области: писапеннинскую и трансапеннинскую. Приморская страна, въ которой жили Сеноны, называлась также *ager Gallicus*.

**Умбронъ** (*Umbro*) — послѣ Арна самая большая рѣка Этруриі, впадавшая къ морю южнѣе Шрелійскаго озера. По Плинію, рѣка была судоходна.

**Умбры** (*Umbri*, *Ἰ'Ουμβρικοί*) — итальянское племя, въ глубокой древности господствовавшее въ сѣверной и средней Италиі. Владѣнія У. простирались нѣкогда до альпійскаго хребта на сѣверѣ, до Иллиріа на востокѣ и до Лигурии на западѣ. Многочисленныя географическія названія (напр. р. У.) представляютъ собою ясныя слѣды пребыванія ихъ въ Этруриі; такіе же слѣды сохранились и въ долинѣ р. По. Старинные торговые города у устья этой рѣки, Атрия и Спина — несомнѣнно умбрскаго происхожденія. Подъ напоромъ этрусковъ У. должны были отодвинуться къ югу. По преданію, этруски завоевали цѣлыхъ 300 умбрскихъ городовъ. Въ старинныхъ молитвахъ, уцѣлѣвшихъ на умбрскихъ надписяхъ, этруски предаются проклятію, какъ злѣйшіе національные враги. Когда въ долинѣ По господствующее положеніе заняли галлы и стали отсюда распространять свои завоеванія на югъ, У. оказались отрѣзанными отъ моря и сосредоточились въ восточу отъ Этруриі, въ горной области и по лѣвому побережью Тибра. Въ политическомъ отношеніи они составляли союзъ общинъ, но потеряли свою самостоятельность въ борьбѣ съ римлянами. Во время второй самнитской войны они явились на помощь самнитамъ слишкомъ поздно, когда тѣ уже потеряли шансы на побѣду, и были разбиты римлянами въ 308 г. до Р. Хр. Во время 3-й самнитской войны они также стали на сторону враждебной Риму коалиціи, но послѣ пораженія ея при Сентинѣ (295 до Р. Хр.), вмѣстѣ съ этрусками и сеннонскими галлами, подчинились римлянамъ. Римское гражданское право У. получили по юлеву закону, въ 89 г. до Р. Хр. (см. Союзническая война, XXXI, 90). Вмѣстѣ съ самнитами, марсами, волсками и др. У. составляли крупную У.-сабелльскую вѣтвь собственно итальянскаго племени; другую вѣтвь составляли латины. Объ этомъ свидѣлствуютъ остатки умбрскаго языка, въ звуковомъ и флексическомъ отношеніяхъ очень близкаго къ оскскому (т. е. языку сабелльской группы) и отличнаго отъ латинскаго (см. Игувинскія таблички).

А. Г.—бъ.

**Умгулькъ**, *моля* или *абумулькъ* — алеутскія названія кита номорнаго полосатика (*Sibbaldius borealis*), см. Полосатикъ.

**Уменьшаемое** — см. Вычитаніе (VII 585).

**Уменьшающія вину обетательства** — см. Обстоятельства увеличивающія и уменьшающія вину (XXI, 591).

**Уменьшенный септ-аккордъ** — см. Септ-аккордъ и Эгармонизмъ.

**Уменьшительныя имена** (грам.) — этимъ терминомъ въ школьной грамматикѣ объединяютъ въ одну группу такія имена существительныя, въ составъ которыхъ вхо-

дают нѣкоторые суффиксы, придающіе даннымъ именамъ особый уменьшительный отгнѣнокъ значенія. Такими суффиксами служатъ въ русскомъ языкѣ слѣдующіе праславянскіе суффиксы: -*икъ* (*домъ* || *домика*, *нось* || *носики*), -*ика* (*рука* || *ручка*, *нога* || *ножка*, *птица* || *птичка*, *птаха* || *птишка*), -*экъ* (теперь -*окъ*): *глазъ* || *глазокъ*, *золубъ* || *золубокъ*, *отверъ* || *отверокъ*), -*экъ* (теперь -*екъ*): *ушло* || *ушолекъ*, *окукъ* || *окунекъ*, *горинокъ* || *горишечекъ*, *парень* || *паренекъ* и т. д. У. отгнѣнокъ, сопряженный съ указанными суффиксами, свойственъ имъ обыкновенно лишь въ томъ случаѣ, когда рядомъ есть еще употребительное первообразное слово, лишенное У. отгнѣнка; въ противномъ случаѣ, не смотря на присутствіе У. суффикса, У. значеніе отсутствуетъ. Таковы, напр., слова: *птишь*, *жуликъ* (первообразны слова *птикъ* и *жуликъ* почти не употребляются, встрѣчаясь лишь въ говорахъ), *кусокъ*, *платокъ* (первообразны слова *кусь* — рѣдко, *платъ* — вышло изъ живого употребленія), *подушка* (первообразное слово *подуха* не употребительно), *мотылекъ* (первообразное слово *мотиль* — рѣдко) и т. д. Ср. Увеличительныя имена, гдѣ указана и литература. С. Б.—ч.

**Умо**—г. въ Швеціи, на Ботническомъ заливѣ. Жит. около 3000. Гавань; постоянное пароходное сообщеніе со Стокгольмомъ.

**Умезельфъ** (Umeå) или **Уманъ** (Uman) —р. въ сѣверной части Швеціи, беретъ начало въ Лапландіи (Lappmarken) недалеко отъ норвежской границы, протекаетъ черезъ нѣсколько озеръ, въ томъ числѣ Сторъ-Уманъ, принимаетъ въ себя значительный притокъ Виндельельфъ и впадаетъ въ Ботническій заливъ на 5 км. ниже города Умео. Длина р. У. равна 381 км., а бассейны обнимаютъ 26970 кв. км.

**Умерщвленіе плода** (юрид.) — см. Выкидышъ и Вытравленіе плода (VII, 510 и 568).

**Умѣтъ Дубовый**—с. Самарской губ. и уѣзда, въ 30 вер. отъ г. Самары; жит. 3100. Земская школа.

**Умшгарокъ**—эскимосское названіе овцебыка или мускуснаго быка (*Ovibos moschatus*). См. Мускусный овцебыкъ.

**Умисиніи** (Янъ Непомукъ)—польскій генералъ (1780—1851). Былъ добровольцемъ во время народнаго движенія 1794 г. Когда Наполеонъ, въ 1806 г., сформировалъ польское войско, У. организовалъ почетную охрану Наполеона; былъ раненъ и попалъ въ плѣнъ. Прусскій военный судъ приговорилъ его къ смертной казни, но приговоръ не былъ приведенъ въ исполненіе вслѣдствіе угрозы репрессалій. Въ 1809 г., въ войнѣ противъ Австріи У., командовалъ авангардомъ ген. Домбровскаго. Въ 1812 г. командовалъ гусарскимъ полкомъ. Въ 1813 г. былъ вторично раненъ и взятъ въ плѣнъ подъ Лейпцигомъ. Въ 1816 г., при образованіи польскихъ войскъ, состоялъ нѣкоторое время на службѣ; затѣмъ поселился въ своихъ имѣніяхъ въ Познань. Въ 1821 г. вмѣстѣ съ Лукасинскимъ организовалъ общество косяньеровъ (*Kossynierów*); арестованный русскими властями, былъ выданъ пруссакамъ и приговоренъ къ 6 годамъ заключе-

нія въ крѣпости. Когда въ 1830 г. вспыхнула польское возстаніе, онъ бѣжалъ изъ тюрьмы и, прибывъ въ Варшаву, получилъ командованіе военной дивизіей; былъ заочно приговоренъ прусскимъ судомъ къ смертной казни. Написалъ на польскомъ языкѣ нѣсколько брошюръ о повстаніи: по-нѣмецки—«*Beleuchtung des Werks von Fr. von Smitt*» (Брюссель, 1840), по-французски—«*Récit des évènements militaires de la bataille d'Ostrolenka*» (Парижъ, 1832).

**Умши** или **омки**—названіе, употребляемое различными народами восточной Сибири для бѣлки-летяги (*Pteromys volans*), см. Летяга.

**Умму-веледъ**.—По корану мусульманъ не въ правѣ одновременно имѣть болѣе четырехъ женъ, но въ силу права собственности можетъ имѣть сурружескія сношенія со всѣми своими незамужними рабынями. Если такая рабыня родитъ дитя, которое господинъ признаетъ своимъ, то она становится У., т. е. вступаетъ въ нѣкотораго рода промежуточное состояніе: она исключается изъ оборота, не можетъ быть болѣе отчуждаема или закладываема, а по смерти господина становится свободной въ силу закона.

**Умм-эль-Авамидъ** («Мать колоннъ») —современное арабское имя мѣстности на пути изъ Тира въ Акко, важной въ археол. отношеніи. Первый обратилъ на нее вниманіе де-Соси, въ 1850 г. Раскопки дѣлалъ Ренанъ и Тобуа въ 1861 г. Акрополь съ ионическими колоннами въ чистомъ классическомъ стилѣ, изъ мѣстнаго камня, вроятно время до Александра Вел., пайденъ въ католическомъ соотояніи. Тутъ же зданіе въ египетскомъ стилѣ изъ персидской эпохи, много скульптурныхъ обломковъ, головы сфинксовъ. Найдены три финикійскія надписи: а) посвященіе по обѣту вратъ Ваалу небесному со стороны Абделима «изъ лаодикийскаго округа», въ 180 г. селевкидской и 143 тирской эры, т. е. 132 до Р. Хр. Существованіе Лаодикии ханаанской, засвидѣтельствованное нумизматикой, а также упоминаніе въ «Таламудѣ «Лаодикия близъ Тира» даетъ право видѣть въ У.-эль-Авамидѣ развалины одного изъ многочисленныхъ городовъ этого имени, разрушеннаго еще до римскаго времени. б) Посвященіе богу Хаммону со стороны Абдесмуна. в) Нѣсколько словъ на обломкѣ солнечныхъ часовъ, послѣдованныхъ математиками Вѣнке и Ласседа. Есть древности и въ окрестностяхъ, могилы въ скалахъ. См. Renan, «Mission en Phénicie» (стр. 695—749); «Corpus Inscriptionum Semiticarum», I, 29—34.

В. Т.

**Умноженіе**—есть арифметическое дѣйствіе, посредствомъ котораго по даннымъ двумъ числамъ, *множимому* и *множителю*, находятъ *произведеніе*. Если число *a* есть множимое, а *b* множитель, то произведеніе обозначается такимъ образомъ: *a* *b* или просто *ab*.

Произведеніе опредѣляется различно, смотря по множителю.

Если *b* = 1, то *a* 1 = *a*.

Если *b* равно цѣлому положительному числу большому единици, то *ab* есть сумма *b* слагаемыхъ, изъ которыхъ каждое равно *a*.

Если  $b = \frac{m}{n}$ , гдѣ  $m$  и  $n$  цѣлыя положи-  
тельные числа, то  $ab = \frac{am}{n}$ .

Если  $b$  иррациональное число, опредѣляемое рядомъ (XXVII, 516)

$$b = b_0 + \frac{b_1}{10} + \frac{b_2}{10^2} + \dots$$

то  $ab = ab_0 + \frac{ab_1}{10} + \frac{ab_2}{10^2} + \dots$

Если  $b$  отрицательное:  $b = -b_1$ , то  $ab = -ab_1$ .

Если  $a = \alpha + \beta i$  и  $b = \gamma + \delta i$ , то  $ab = \alpha\gamma - \beta\delta + i(\alpha\delta + \beta\gamma)$ .

Здѣсь  $i$  мнимая величина (XIX, 542), квадрат которой равенъ  $(-1)$ .

Свойства произведенія выражаются слѣдующими формулами:

$$ab = ba, (ab), c = a. (bc) \\ (a + b) c = ac + bc.$$

Произведеніе нѣсколькихъ чиселъ, напр.  $a_1, a_2, a_3$ , и  $a_4$ , опредѣляется слѣдующимъ образомъ. Если

$$a_1 \cdot a_2 = b_1, b_1 \cdot a_3 = b_2, b_2 \cdot a_4 = b_3,$$

то  $b_3$  наз. произведеніемъ чиселъ  $a_1, a_2, a_3$  и  $a_4$ . Этотъ результатъ обозначаютъ такъ:  $a_1 a_2 a_3 a_4 = b_3$ .

Отъ перестановки сомножителей произведеніе не мѣняется. Д. С.

**Умовъ** (Владимір Алексѣевичъ, 1847—1880) — юристъ. Окончилъ курсъ въ московскомъ ун-в. по юридическому факультету. Въ 1872 г., по защитѣ диссертациі на тему: «Договоръ найма имущества по римскому праву и новѣйшимъ иностраннымъ законодательствамъ», получилъ степень магистра гражданского права и утвержденъ въ званіи доцента университета. Свою профессорскую дѣятельность У. началъ вступительною лекціей: «Понятіе и методы изслѣдованія гражданского права», вышедшей отдѣльной брошюрой въ 1873 г. Исходя изъ той точки зрѣнія, что понятіе объ извѣстной наукѣ тѣмъ болѣе совершенно, чѣмъ однороднѣе область, составляющая ея содержаніе, У., подъ вліяніемъ Кавелина и съ ссылкой на Унгера, утверждаетъ, что гражданское право имѣетъ своимъ предметомъ только права имущественныя и причисляетъ его къ области «по преимуществу индивидуальной свободы»: государственная власть не вмѣшивается въ отношенія частныхъ, доколѣ они не нарушаютъ ея собственныя цѣли и интересы. 1873 и 1874 г. были проведены У. за границей, гдѣ онъ слушалъ лекціи Виндшейда, Блончли, Геринга. Въ 1875 г. на первомъ съѣздѣ русскихъ юристовъ въ Москвѣ былъ прочтенъ его докладъ по вопросу: «съ какого времени имущество безвѣстно отсутствующаго лица поступаетъ къ наследникамъ его и какимъ порядкомъ послѣдніе вступаютъ въ право распоряженія онымъ, какъ свою собственностью?» Въ 1876 г. У. защитилъ докторскую диссертацию: «Дареніе, его понятіе, характеристическія черты и мѣсто въ системѣ права» и былъ избранъ ординарнымъ профессоромъ гражд. права. Въ слѣдующемъ 1877 г. появляется въ «Юридическомъ Вѣстникѣ» послѣдній трудъ

У.: «О вліяніи отчужденія нанятаго имущества на существованіе найма», изданный отд. въ 1878 г. В. Р.—6—43.

**Умовъ** (Николай Алексѣевичъ), — профессоръ физики въ московскомъ университетѣ, род. 1846 г. въ Симбирскѣ. Еще мальчикомъ познакомился съ анатоміею подъ руководствомъ отца, который былъ врачомъ и занимался собираніемъ естественноисторическихъ коллекцій. Окончивъ курсъ въ I-й московской гимназіи, онъ поступилъ на физико-математическій факультетъ московскаго ун-в., откуда вышелъ со степенью кандидата въ 1867 году. Намѣреваясь поступить въ технологическій институтъ, онъ пожелала сначала ознакомиться съ практикою техническихъ производствъ, для чего работалъ нѣкоторое время на вагоно-строительномъ заводѣ Вильямса и Бухтѣва. Въ сбѣ. технологическомъ институтѣ онъ пробылъ вольнослушателемъ два мѣсяца, такъ какъ вскорѣ былъ оставленъ при московскомъ университетѣ для приготовления къ профессорскому званію по кафедрѣ физики. Въ слѣдующемъ году онъ преподавалъ физику во 2-й женской гимназіи и читалъ лекціи физики на женскихъ Лубянскихъ курсахъ. Въ 1871 г. выбранъ доцентомъ новороссійскаго университета, затѣмъ послѣдовательно тамъ же получилъ экстраординатуру и ординатуру. Въ 1893 году перешелъ въ московскій университетъ, гдѣ преподавалъ физику студентамъ-медикамъ и теоретическую физику студентамъ матем. Послѣ смерти профессора А. Г. Столѣтова читаетъ экспериментальную физику. Изъ ученыхъ его работъ и трудовъ назовемъ: «Законы колебанія въ изотропной средѣ постоянной упругости» («Математическій Сборникъ» V, 1870—72), «Beweg-Gleich. d. Energie in contin. Körpern» (Schlömilch, «Zeitschrift d. Math. und Phys.» т. XIX, 1874), «Теорія взаимодѣйствій на разстояніяхъ конечныхъ и ея приложеніе къ выводу электростатическихъ и электродинамическихъ законовъ» («Мат. Сборн.», VI), «О фигтивныхъ взаимодѣйствіяхъ между тѣлами, погруженными въ среду постоянной упругости» («Мат. Сборн.», IX, 1877), «О стационарномъ движеніи электричества на проводящихъ поверхностяхъ произвольнаго вида» («Матем. Сборн.», IX, 1878), «Ableitung d. elektrodynam. Inductionsgesetzes» («Wied. Ann», т. 13, 1881), «Отраженіе и преломленіе свѣта на границѣ изотропныхъ тѣлъ» («Протоколы VII съѣзда естеств.», 1883), «О наблюденіи невидимыхъ облаковъ» (тамъ-же), «Частный случай неустойчиваго равновѣсія консервативной системы» (тамъ-же), «Геометрическое значеніе интеграловъ Френеля» («Записки Новоросс. Общ. Естеств.», матем. отд., т. VI, 1885; также въ «Journal de physique»), «Законы растворимости нѣкоторыхъ солей» («Зап. Новоросс. Общ. Ест.», т. XII, 1887), «Диффузія воднаго раствора поваренной соли» (тамъ-же, т. XIV, 1888), «Термодинамическій потенциалъ соляныхъ растворовъ» («Журн. Русск. Физ.-Хим. Общ.», 1889), «Антиверты изопѣстическихъ и изотермическихъ процессовъ совершенныхъ газовъ» («Зап. Новоросс. Общ. Естеств.» мат.

отд., т. XV, 1892), «Опытъ изысканія законовъ тепловой энергіи химическихъ реакцій» («Зап. Новоросс. Унив.» 1893), «Дополненіе къ закону диффузіи и новые диффузіометры» («Жур. Рус. Ф.-Хим. Общ.», 1891), «Une expression générale du potentiel thermodynamique» («Bull. d. l. Soc. des Natural. de Moscou», 1894), «Электрическіе образы въ полѣ Гитторфовой трубки» (Умова и А. Самойлова: «Труды физиологич. Инстит. Моск. Унив.» т. V, 1896; перепечатано въ «Philosophical Magazine»), «Объ образованіи и истеченіи капель въ магнитномъ и электрическомъ полѣ» («Труды Физич. Отдѣл. Общ. Люб. Ест.», т. VIII, 1896), «Sur l'application de la methode de Mr. Ludimar Hermann à l'analyse des courbes periodiques» («Le physiologiste Russ.», т. L, 1898), «Ueber eine Methode objectiver Darstellung der Eigenschaften des polarisirten Lichtes» («Annalen der Physik», 1900), «Ein Versuch die magnetischen Typen des Erdmagnetismus zu ermitteln» («Bull. d. l. Soc. Natur. de Moscou», 1900) и нѣк. друг.

**Умозаключеніе**—см. Силлогизмъ.

**Умозрительная философія**—см. Умозрѣніе.

**Умозрительныя изслѣдованія Имп. Санктпетербургскаго Академіи Наукъ**—сборникъ, издававшійся въ СПб. въ 1808—18 гг. Всего вышло 5 томовъ.

**Умозрѣніе.**—Терминомъ «У.» (speculatio) нерѣдко обозначаютъ такую дѣятельность мышленія, которая вращается въ сферѣ предметовъ или событій, не данныхъ на опытъ, но лишь предполагаемыхъ. Въ этомъ смыслѣ теорія эвѳра, теорія происхожденія видовъ, космоическія теоріи Канта и Лапласа суть ученія умозрительныя. Но при такомъ словоупотребленіи объемъ понятія «У.» лишается должной опредѣленности, такъ какъ даже въ томъ, что относится къ области точнаго опытнаго знанія, всегда есть элементы предположительныя. Различіе между умозрительнымъ и опытнымъ получается, при этомъ, лишь степенное, а не родовое. Для пріобрѣтенія терминомъ У. послѣдняго значенія необходимо установить родовое-же различіе предметовъ опытныхъ и умозрительныхъ, какъ такихъ, съ одной стороны, которые могутъ или могли-бы быть воспринимаемы при извѣстныхъ, хотя-бы неосуществимыхъ собственно для человѣка, условіяхъ чувственаго воспріятія, и съ другой—такихъ, которые доступны только мышленію. Это различіе приводитъ къ установленію тѣснаго или точнаго смысла термина У., какъ мышленія, содержаніе котораго—только мыслимое или *сверхчувственное*. При такомъ пониманіи сказаннаго термина, ученію объ У. предстоитъ рѣшить слѣдующіе вопросы: 1) дѣйствительно-ли существуетъ У., т. е. мысль съ сверхчувственнымъ содержаніемъ, 2) гдѣ источникъ этого содержанія, 3) въ чемъ предметъ У. и 4) какова его методъ. 1) Философія опытнаго *реализма* не имѣетъ нужды въ У. въ тѣсномъ значеніи этого слова, а философія эмпиризма не признаетъ его возможнымъ. Опытный реализмъ предполагаетъ сущимъ въ себѣ вѣчно данное на опытъ, напр. вещество или душу, или то

и другую вмѣстѣ, и, слѣдовательно, почерпаетъ для себя содержаніе исключительно въ опытѣ. Эмпиризмъ утверждаетъ, что самое мышленіе есть сочетаніе представленій, умроченное постояннымъ повтореніемъ, т. е. что необходимость мысли есть умроченная до неразрывности совокушность ея чувственныхъ элементовъ. О степени этой неразрывности между эмпиристами идетъ споръ: одни (Джонъ Стюартъ Милль) допускаютъ мыслимостью такихъ условій, при коихъ самыя прочныя сочетанія представленій могутъ распастся; другіе (Гербертъ Спенсеръ) полагаютъ, что сочетанія, бывшія всегда совершенно неразрывными, не могутъ быть мыслимы расторгнутыми и, слѣдовательно, образуютъ собою для насъ истины необходимыя. Оба взгляда исключаютъ возможность появленія въ содержаніи мысли чего-либо сверхчувственаго. Затрудненіе реализма состоятъ въ невозможности объяснить, какимъ образомъ предметы, несомнѣнно всецѣло обусловленные дѣятельностью нашихъ воспріятій, могутъ существовать независимо отъ воспріятій. Что касается до эмпиризма, то онъ не можетъ отрицать, что мы имѣемъ—хотя бы ложное—понятіе о сверхчувственномъ, а Гербертъ Спенсеръ утверждаетъ даже, что этому понятію соответствуетъ дѣйствительное, хотя непознаваемое бытіе. 2) Мыслители, признающіе возможность сверхчувственаго содержанія мышленія, естественно должны отвѣтить на вопросъ о его источникѣ. Простѣйшимъ и исторически-первымъ отвѣтомъ на этотъ вопросъ служитъ отвѣтъ *мистическій*. Мистики предполагаютъ въ душѣ способность непосредственаго усмотрѣнія сверхчувственаго, признавая условіемъ дѣятельности этой способности или существованіе души внѣ тѣлесной оболочки (Платонъ), или, хотя бы въ этой оболочкѣ, особое состояніе *экстаза* (Плотинъ), или особую одаренность избранныхъ душъ (Шеллингъ), или дѣйствіе Божественной благодати, или, наконецъ, присущую душѣ *отри* (между прочимъ—В. С. Соловьевъ). Изъ новѣйшихъ философовъ Гартманъ признаетъ первоисточникомъ всякой философіи безознательное, но могущее быть возведеннымъ къ сознанію единеніе съ абсолютнымъ. Мистическое рѣшеніе вопроса объ источникѣ У. является, однако, произвольнымъ, такъ какъ ссылается на органъ по существу своему недоступный логической повѣркѣ и потому допускающій предположеніе, не есть ли результатъ его дѣйствія простая греза, нерѣдко даже болѣзненно настроеннаго воображенія. Новыя философіи догматическаго направленія считали понятія о сверхчувственномъ присущими уму по самой его природѣ; во многомъ оппозирующая этимъ философіямъ такъ назыв. шотландская философія въ существѣ дѣла рѣшаетъ вопросъ объ источникѣхъ У. такимъ-же образомъ. Это рѣшеніе вопроса также произвольно, ибо такимъ путемъ всякое почему-либо любезное философу положеніе можно защищать какъ необходимо присущее уму. Поэтому Кантъ совершенно пра вльно поставилъ философію задачу—вмѣсто исканія въ умѣ готовыхъ прису-

щихъ ему убѣжденій—изслѣдованіе его познавательной силы. Признавая сверхчувственное происхождение мышленія, защищая апіорность представленій пространства и времени, Кантъ вмѣстѣ съ тѣмъ отвергаетъ возможность проникнуть познаеміемъ за предѣлы опыта. При этомъ остается, однако, извѣстный видъ познанія сверхчувственного, именно *познаніе самого познающего ума*—и необходимо возникаетъ вопросъ, какъ оно возможно. Этотъ вопросъ послужилъ началомъ *новой эпохи* въ ученіи объ У. Рѣшеніе его Фризомъ, полагающимъ, что самопознаніе ума совершается посредствомъ внутреннего опыта, не могло удовлетворить мыслителей, такъ какъ оно приводитъ къ тому выводу, что опытомъ познается сверхъопытное. Если вѣрно положеніе критической философіи, что умъ есть единственное сверхчувственное, которое мы знаемъ, то самопознаніе ума есть актъ не опытный, а умозрительный, и надлежитъ опредѣлить его органъ. Фихте нашелъ такой органъ въ *умственномъ воззрѣніи* (см.), состоящемъ въ томъ, что безсознательный процессъ умственной дѣятельности дѣйствіемъ рефлексіи, т. е. обращенія ума на самого себя, сознается нами. Но взглядъ Фихте предполагаетъ заранѣе достовѣрно извѣстную нѣкоторую сверхсознательную дѣятельность, т. е. нѣчто внѣ сознающаго «я», и, стало быть, является возвратомъ къ догматизму, который у Шеллинга принимается, сверхъ того, мистическій стѣбнокъ. Если источникъ У. долженъ быть обнаруженъ чрезъ самоизслѣдованіе ума, то прежде, чѣмъ говорить объ умѣ безсознательномъ, нужно начать съ дѣйствій ума въ сферѣ сознанія. Въ этой сферѣ умъ обнаруживаетъ себя, какъ логическій законъ мысли, самъ въ себѣ не имѣющій ничего воззрительнаго, но предьявляемый всякому воззрительному, чувственному содержанию, какъ руководящее мышленіемъ *требованіе*. Если допустить, что такое требованіе находитъ себѣ въ опытномъ познаніи полное осуществленіе, т. е. если это познаніе всецѣло удовлетворяетъ умъ, то опытъ и У. совпадаютъ, и никакой нужды въ особомъ умозрительномъ содержаніи мышленія не оказывается. Если же область опыта не можетъ дать уму полнаго удовлетворенія, то, сознавъ, въ чемъ состоитъ логическая неудовлетворительность опытнаго знанія, мы тѣмъ самымъ узнаемъ, каково должно быть то, что составляетъ предметъ У., т. е. достигаемъ возможнаго для насъ понятія о сверхчувственномъ. Верховное требованіе ума состоитъ въ томъ, чтобы въ нашемъ познаніи не оставалось ничего логически необоснованнаго, никакого коснаго содержанія, претыкающагося о которое мыслящій умъ долженъ заявить: «это есть нѣчто для меня непроницаемое». Необходимость сдѣлать такое заявленіе есть признаніе *необходимаго противорчія данному понятію тому, чѣмъ оно должно быть по требованію ума*. Слѣдовательно, источникомъ У., козъ скоро оно превышаетъ область опыта, могутъ быть только открываемыя нашею мыслью *необходимыя противорчія въ предлежащихъ ей понятіяхъ*. Этотъ источникъ У. указанъ двумя мыслителями —

Гербартомъ и Гегелемъ; отвергнувъ его, необходимо либо, вмѣстѣ съ эмпиристами, отвергнуть самое У., либо обратиться къ мистическому или догматическому рѣшенію вопроса объ его источникѣ. 3) Для послѣдовательно мыслящаго реалиста опытный предметъ, какъ таковой, есть и предметъ У. или, правильнѣе, того, что для реалиста замѣняетъ собою У.; для послѣдовательно мыслящаго эмпириста нѣтъ и предмета У. Для мистика и догматика, произвольно устанавливающихъ его органъ, возможно столь же произвольно установить и открываемый этимъ органомъ предметъ, т. е. произвольно отнести къ числу неоспоримыхъ истинъ напр. бытіе Бога, внѣ-сознательную реальность міра, бытіе духовной субстанции до или послѣ ея единенія съ тѣломъ и т. под. Для мыслителей, признающихъ источникъ У. въ необходимыхъ противорчійхъ, данныхъ нашему познанію понятій, предметъ У. не есть нѣчто заранѣе предначертанное: это предметъ мыслимый безъ противорчія требованіямъ ума. Мыслимо, что такого предмета можно достигнуть, преобразовавъ по логическимъ требованіямъ *отдѣльно взятый* понятія опыта: такъ думаетъ Гербартъ. Возможно, что для этого нужно подвергнуть преобразованію *всю систему* нашихъ понятій, развить ее по требованіямъ ума: такъ полагаетъ Гегель. Но мыслима и третья точка зрѣнія: найти удовлетвореніе требованіямъ ума совершенно *невозможно* никакимъ преобразованіемъ ни части, ни всей совокупности понятій, содержаніе коихъ взято изъ опыта, ибо въ области опыта умъ всегда есть *только форма*, не могущая отождествиться съ содержаніемъ; поэтому необходимо мыслить сверхчувственное, умоисстигаемое сущее, какъ совершенно чуждый, содержательный умъ. Это положеніе принадлежитъ философіи *феноменальнаго формализма*. 4) Сообразно источнику и предмету У. устанавливается и *методъ* послѣдняго. Произвольно признавъ за сверхчувственное опытный предметъ, или же установивъ рядъ необходимыхъ готовыхъ истинъ о сверхчувственномъ, реализмъ, мистицизмъ и догматизмъ могутъ затѣмъ, путемъ обыкновенныхъ силлогистическихъ приѣмовъ, дѣлать изъ этихъ истинъ дальнѣйшіе выводы, и потому ни о какомъ особомъ умозрительномъ методѣ у нихъ не поднимается и вопроса. Кантъ, поставивъ задачу критической философіи самоизслѣдованіе ума, т. е. обративъ (хотя и безъ объясненія того, какъ это возможно) самый умъ въ предметъ У., указалъ и на основныя функціи самодѣятельно познающаго ума, которыя суть вмѣстѣ съ тѣмъ и основныя приемы метода. Опредѣляя познаніе, какъ снѣтическое сужденіе а priori. Кантъ указалъ тѣмъ самымъ на требованіе творческой дѣятельности ума, такъ какъ синтезъ а priori предполагаетъ способность ума изъ себя самого умножать содержаніе познанія; установленіемъ таблицъ категорій онъ поставилъ задачу возвести зѣконы природы къ ихъ логическому и при томъ систематическому апіорному обоснованію; въ своемъ ученіи объ идеяхъ онъ указалъ на неизбежное стремле-

ніе ума къ безусловному, къ внесенію высшего единства въ систему апіорныхъ истинъ. Но употребленію этихъ умозрительныхъ дѣйствій Кантъ придалъ исключительно субъективный характеръ, указавъ, такимъ образомъ, свойства У. какъ бы лишь для того, чтобы всемірно умалить его философское значеніе. Нѣмецкій идеализмъ послѣ Канта возстановляетъ значеніе умозрительнаго метода; но лишь у Гегеля ученіе о послѣднемъ получаетъ свой выработанный видъ. Логика Гегеля гораздо ближе къ «Критикѣ чистаго разума» Канта, чѣмъ обыкновенно думаютъ и чѣмъ утверждаетъ самъ Гегель. Творческій, т. е. апіорно-синтетическій умъ есть столько же принципъ Гегеля, какъ и Канта; только у Канта говорится объ этомъ умѣ лишь какъ о *нашемъ* умѣ, а Гегель снимаетъ съ него такое ограниченіе. Система гегелевыхъ категорій, по крайней мѣрѣ въ начальныхъ своихъ стадіяхъ, почти совпадаетъ съ кантовскою (у Канта—количество, качество, отношеніе, модальность; у Гегеля— качество, количество, мѣра, сущность; въ послѣдней категоріи находятъ себѣ мѣсто и опредѣленія отношенія и модальности). У Гегеля, какъ и у Канта, высшее единство категорій есть *идея*: только для Канта она есть единство *мнимое*, а для Гегеля она есть *верховная истина*. Различіе это обуславливается тѣмъ, что, по Канту, за умомъ скрывается какая-то отличная отъ него и недоступная ему дѣйствительность, Гегель же ее отбрасываетъ, какъ ненужное и ни на чемъ не основанное предположеніе; поэтому для Канта познающая сила ума заключена въ область сущаго лишь для насъ, Гегель же самъ распространяетъ ее на область всякаго сущаго, полагая, что система понятій, развитыхъ нашею мыслью, совпадаетъ съ логическимъ строемъ всего мірозданія. Вслѣдствіе этого Кантъ въ своемъ отношеніи къ міру, какъ къ цѣлому, останавливается на отрицательной диалектикѣ, на обнаруженіи необходимыхъ и, вмѣстѣ съ тѣмъ, неразрѣшимыхъ для нашей мысли противорѣчій въ его понятіи; Гегель требуетъ *диалектики положительной*, которую именуетъ *умозрѣніемъ* и которая, признавая и объясняя возникновеніе необходимыхъ противорѣчій въ понятіяхъ, вмѣстѣ съ тѣмъ должна разрѣшать эти противорѣчія. Всякое понятіе, будучи лишь однимъ изъ моментовъ развитія системы, не соответствуетъ познотѣ (конкретности) требуемыхъ ею опредѣленій и потому необходимо противорѣчиво. На этомъ разложеніи понятія и останавливается отрицательная диалектика, У. же даетъ понятію дальнѣйшее движеніе, опредѣляя его, именно какъ моментъ развитія системы, вводя его въ составъ того цѣлаго, въ которомъ его отдѣльность, т. е. противорѣчивость, исчезаетъ. Понятіе, слѣдовательно, полагается, противопологается себѣ, какъ противорѣчивое, и это противоположеніе разрѣшается на высшей ступени: въ такой тройственной схемѣ развивается система, наполняясь тѣмъ самымъ чрезъ собственное свое движеніе новымъ содержаніемъ и въ своей познотѣ образуя разумно-обоснованное цѣлое. Такимъ

образомъ умозрительный методъ Гегеля направленъ не къ тому, чтобы на ряду съ опытною дѣйствительностью создать отдѣльную отъ нея, потустороннюю дѣйствительность, но къ тому, чтобы превратить опытную дѣйствительность, дѣйствіемъ мышленія, въ дѣйствительность умозрительную. Въ существѣ дѣла Гегель, какъ и Кантъ, ограничиваетъ мышленіе предѣлами опыта; но различіе ихъ въ томъ, что вполнѣ проникнутая мыслью дѣйствительность, по взгляду Гегеля, перестаетъ быть опытною, а становится разумно-обоснованною и всеобъемлемою системою мірозданія, въ которой никакой иной дѣйствительности, никакой вещи въ себѣ искать уже нечего. Сравнительно съ грандиознымъ предпріятіемъ Гегеля методологія Гербарта представляетъ собою нѣчто весьма скромное. Необходимыя противорѣчія въ опытныхъ понятіяхъ Гербартъ разрѣшаетъ не чрезъ систематическое развитіе послѣднихъ, а подвергая ихъ, въ отдѣльности, особому измышленному ямъ приему, именуемому *методомъ отношеній* или *случайныхъ воззрѣній*. Взявъ понятія внѣ ихъ систематической связи, т. е. внѣ того, что можно назвать логическою исторіею ихъ развитія, Гербартъ не объясняетъ происхожденія въ нихъ необходимыхъ противорѣчій, вслѣдствіе чего самая необходимость послѣднихъ остается спорною. Поэтому и методъ разрѣшенія противорѣчій не вытекаетъ у Гербарта изъ самаго строя понятій, какъ его внутреннее логическое требованіе, а навязывается имъ извнѣ, какъ нѣчто искусственно-прдуманное или изобрѣтенное. Сущность метода Гербарта заключается въ томъ, чтобы содержаніе необходимо - противорѣчивыхъ понятій привести въ новое, логически - оправдываемое, отношеніе, чрезъ присовокупленіе къ этому содержанію новаго, для него случайнаго воззрѣнія. Этотъ приемъ Гербартъ поясняетъ прихотью геометрин, которая при доказательствѣ какой-либо теоремы, путемъ прибавочныхъ, для данной фигуры случайныхъ устройствъ обнаруживаетъ новыя отношенія между ея частями. Самое это удобовѣреніе доказываетъ, что методъ Гербарта не заключаетъ въ себѣ ничего умозрительнаго, т. е. никакой новой нормы, возвышающейся надъ нормами обычной силлогистики: прибавочныя построенія для доказательства геометрическихъ теоремъ остаются наше геометрическое мышленіе на уровнѣ такъ назыв. начальной геометріи, повышение же и расширеніе геометрическаго кругозора достигается уже иными, болѣе радикальными средствами.—Крушеніе, испытанное системою Гегеля, свидѣтельствуя, между прочимъ, и о ея методологической неудовлетворительности, не открыло само по себѣ никакихъ новыхъ горизонтовъ для установленія начала умозрительнаго метода. Напротивъ, между мыслителями XIX в. все болѣе и болѣе получало господство мнѣніе, что никакого различія между умозрительнымъ методомъ и методомъ обычнаго мышленія не существуетъ. Зависѣло это, отъ того, что самый предметъ умозрѣнія снова началъ пониматься или реалистически, или мистически, или догма-

тически. Казалось бы, что если теорія умозрительнаго метода еще заключаетъ въ себѣ известную жизнеспособность, то она должна быть построена не на огульномъ отрицаніи того ряда развитія, который привелъ отъ Канта къ Гегелю, но на здоровомъ критическомъ разсмотрѣніи его результатовъ. Понятіе творческаго ума, какъ единственнаго законнаго предмета У., осталось въ своей силѣ и послѣ паденія гегелианства; оказалось должнымъ лишь то убѣжденіе, будто человѣчскій умъ въ правѣ отождествить себя съ этимъ умомъ и развить изъ себя самого содержаніе мысли. Убѣдившись въ ложности такого убѣжденія, философія должна признать, что создаваемая ею система категорій есть система лишь феноменальнаго міра, которую нельзя отождествлять съ системою міра умопостижимаго или сверхчувственнаго. Идея, т. е. понятіе, мыслимое въ полномъ его единствѣ, остается органомъ постиженія сверхчувственнаго и руководящимъ началомъ для движенія мысли въ сферѣ феноменальной; однаково ошибочнымъ оказывается, слѣдовательно, и взглядъ Канта на умствозваніе о предметахъ идей, какъ на неизбежно возникающее заблужденіе мышленія, и взглядъ Гегеля, мыслшаго схватить въ идеѣ всю полноту Божественной мысли. Обнаружить степень плодотворности для философіи этихъ началъ умозрительнаго метода—дѣло будущаго.

**Литература** (тѣ или иные взгляды на У. такъ тѣсно связаны съ общимъ движеніемъ метафизики, что указаніе на литературу дѣлается здѣсь лишь для подтвержденія подлинными произведеніями философовъ вышеизложенныхъ мыслей, а не въ видахъ переисненія источниковъ, съ помощью которыхъ можетъ быть достигнуто полное и всестороннее изученіе предмета): Платонъ, «Федръ», «Менонъ», «Федонъ», «Политика» (VI, VII); Плотинъ, преимущественно «Еннеады» V и VI; Декартъ, «Meditationes de prima philosophia. Principia philosophiae» (I); Спиноза «Ethica» (преимуществ. части I и II); Лейбницъ, «Nouveaux essais sur l'entendement humain» (преимуществ. кн. I, IV, гл. I—IV, IX—XI); Кантъ, «Kritik d. reinen Vernunft» (преимущественно введеніе, Трансцендент. аналитика, кн. I, отд. I и § 27; кн. II, отд. III, Трансценд. диалектика); Фришъ, «Neue Kritik d. Vernunft» (I, § 21); Фихте, «Grundlage d. Wissenschaftslehre»; Шеллингъ, «Vom Ich als Princip der Philosophie»; «Philos. Briefe über Dogmatismus u. Kriticismus»; Гегель, «Wissenschaft der Logik» (гл. обр. ч. II, отд. III, «Die Idee»); Герbartъ, «Lehrbuch zur Einleitung in d. Philosophie»; «Allgemeine Metaphysik» (ч. II, отд. I, Methodologie); Гартманнъ, «Philosophie d. Unbewussten» (отд. V., гл. IX); Дж. Ст. Милль, «An examination of sir W. Hamiltons Philosophy» (преимуществ. гл. II, III, IV, VI); Гербертъ Спенсеръ, «First Principles» (ч. I); «The principles of Psychology» (ч. VII); В. С. Соловьевъ, «Критика отвлеченныхъ началъ» (стр. 345 и сл.); Н. Г. Дебольскій, «Философія будущаго» (гл. IV); «Философія феноменальнаго формализма. I. Метафизика» (вып. II, I т.).

*Н. Дебольскій.*

**Умолчаніе** (греч. ἀποσιγήσις)—риторическая фигура, гдѣ рѣчь внезапно прерывается передъ самымъ ея окончаніемъ—напр. у Виргилія известное «quos ego!», у Пушкина (заключительный стихъ элегіи «Неастаный день»): «Но если...». Дѣйствіе У. — иногда очень сильное — заключается въ вовлеченіи читателя въ творческую работу автора; его настроеніе приподнято, его мысль возбуждена — и онъ самъ можетъ подсказать то окончаніе, предъ которымъ умолкъ авторъ, представляя его самодѣятельности другихъ.

*А. Г.—дѣ.*

**Умножительствство** — см. Душевная болѣзнь.

**Умноженіяхъ** (Германъ) — германскій математикъ (1798 — 1862). Въ 1819 г. — докторъ философіи въ Гиссенѣ. Вступилъ въ 1820 г. въ мѣстный университетъ приватъ-доцентомъ, онъ вскорѣ сдѣлался профессоромъ математики, а съ 1838 г. и директоромъ мѣстной астрономической обсерваторіи. Въ первый періодъ учено- и учебно-литературной дѣятельности, продолжавшейся почти 15 лѣтъ, У. написалъ: «Ueber d. verschiedenen Entstehungsweisen d. Kegelschnitte» (Гиссенъ, 1821); «Analytische Geometrie» (тамъ-же, 1823); «Die Lehre vom Gleichgewicht u. d. Bewegung fester u. flüssiger Körper» (Майнцъ, 1824); «Lehrbuch d. Algebra» (Гиссенъ, 1825); «Lehrbuch d. Differential- und Integralrechn.» (Бер., 1828); учебникъ тригонометріи и др. Съ 1840 г. У. перешелъ къ изложенію своихъ работъ въ формѣ мемуаровъ, напечатанныхъ въ журналѣ Крелля, «Ueber d. Sonderung d. Wurzeln e. Gleichung» (XX, 1840); «Beweis, dass e. Vieleck mit gegeben. Seiten am grössten ist, wenn seine Ecken in e. Kreise liegen» (XXV, 1843); «Ueber d. Verallgemeiner. d. Pythagoräischen Lehrsatzes» (XXVI, 1843); «Durch vier gegebene Punkte e. Parabel zu ziehen» (тамъ-же); «Von d. vielfachen Punkten e. krummen Fläche» (XXVIII, 1844); «Ein Lehrsatz von Kegelschnitten» (XXX, 1846).

*В. В. Бобынинъ.*

**Умственное созерцаніе** или *умственное воззрѣніе* (intellectuelle Anschauung) — предполагаемая нѣкоторыми мыслителями способность познавать сверхчувственное не только дискурсивно, въ понятіяхъ, но интуитивно, чрезъ непосредственное его воспріятіе. Полную опредѣленность понятіе У. созерцанія могло получить лишь въ философіи новѣйшаго, послѣ-кантовскаго идеализма. До-кантовская мистическая и догматическая философіи, понимая сверхчувственное, какъ нѣкоторое иеродное познающему уму сущее въ себѣ, если и допускала интуитивное познаніе этого сущаго, то какъ нѣчто извѣст., хотя бы и отъ рожденія, вложенное въ умъ или данное ему—или, другими словами, какъ непонятную по существу способность, быть умомъ, выходить за предѣлы ума. Послѣ Канта познающій умъ самъ былъ признанъ за искомое сверхчувственное; философіи была поставлена задача найти въ самомъ умѣ источникъ того содержанія, которое обычному сознанію представляется какъ отличное отъ ума сущее. Отсюда необходимо возникъ во-

прось о томъ, какииъ органомъ располагаемъ мы для такого самопознанія ума. Какъ познаніе необходимое и всеобщее, оно не можетъ быть дано внутреннимъ опытомъ. Съ другой стороны, чтобы быть познаниемъ, оно должно имѣть содержание, которому изъ отвлеченнаго понятія разсудка взятыя не откуда. Такое сверхъопытное и вмѣстѣ содержательное познаніе ума о самомъ себѣ Фихте нашелъ въ *У. созерцаніи* или *У. воззрѣтій*, понимая подъ этимъ терминомъ непосредственное сознание первоначальной дѣятельности «я» и отождествляя умственное созерцаніе съ самосознаниемъ. Умъ или «я» по Фихте есть вмѣстѣ и дѣйствіе, и непосредственное созерцаніе себя, какъ дѣйствующаго, т. е. безсознательное само по себѣ дѣйствіе ума въ актѣ самосознанія становится предметомъ *У. созерцанія*. Шеллингъ первоначально примыкаетъ къ взгляду Фихте, но затѣмъ въ его ученіи объ этомъ предметѣ происходитъ рядъ видоизмѣненій. Шеллингъ начинаетъ съ опредѣленія *У. созерцанія*, какъ способности вмѣстѣ безсознательнаго произведенія и сознательнаго созерцанія духовнаго дѣйствія. При этомъ получается то затрудненіе, что сознательное созерцаніе возникаетъ не одновременно съ безсознательнымъ дѣйствіемъ, а *послѣ* того, какъ дѣйствіе совершилось, слѣдовательно, мы созерцаемъ не самое дѣйствіе, а его продуктъ, къ дѣйствію же лишь заключаемъ; *У. созерцаніе* оказывается не непосредственнымъ знаніемъ, а умозаключеніемъ. Въ устраненіи этого затрудненія Шеллингъ во второмъ періодѣ своего философствованія прибѣгаетъ къ помощи понятія *воспоминанія*, полагая, что предметомъ созерцанія служатъ не самый безсознательный актъ ума, а его воспроизведеніе въ сознаніи. Но употребленіе термина «воспоминаніе» въ примѣненіи къ тому, чего вовсе не было въ сознаніи, произвольно, и въ самомъ актѣ этого «воспоминанія» не дано никакого ручательства въ его истинѣ. Поэтому Шеллингъ опять измѣняетъ свой взглядъ и какъ это воспоминаніе, такъ и самое *У. созерцаніе* опредѣляетъ какъ «экстазъ», сворачивая такимъ образомъ рѣшительно на мистическую тропу, при чемъ и самый предметъ экстатическаго видѣнія перестаетъ уже быть субъектомъ или «я», а становится абсолютнымъ тождествомъ субъекта и объекта. Другой отгѣнокъ мистицизма состоитъ у Шеллинга въ томъ, что *У. созерцаніе*, какъ сознаніе безсознательнаго, онъ признаетъ достояніемъ не всѣхъ, а лишь особо одаренныхъ душъ. Въ основаніи ученія объ *У. созерцаніи* лежитъ стремленіе къ такому знанію, которое, превращая область чувственности, вмѣстѣ съ тѣмъ обладало-бы наглядною воззрительностью чувственнаго воспріятія. Задача найти такое знаніе, очевидно, несущественна. Въ частности невозможность признавать «я» за предметъ воззрительнаго знанія убѣдительно доказана еще Кантомъ, въ строгомъ согласіи съ началами котораго Гегель нанесъ рѣшительный ударъ теоріи «*У. созерцанія*». См., кромѣ сочиненій Фихте и Шеллинга, указанныхъ при статьѣ Умозрѣніе: Fichte, «*Erste Einleitung in die Wissen-*

*schaftslehre*»; «*Zweite Einleitung in die Wissenschaftslehre etc.*» (1845, т. I); Ed. v. Hartmann, «*Schelling's Philosophisches System*» (1897, гл. II). О пониманіи *У. созерцанія* въ средніе вѣка (contemplatio pura) см. «*Definitionarium universale*». Stanislaw a. s. Bartholomaeo (Болонья, 1685). *Н. Г. Д.*

**Умъ.**—I. Въ процессахъ сложившагося сознанія самонаблюденіе различаетъ три основныхъ группы явленій: 1) воспріятія и ихъ интеллектуальную переработку, 2) измѣненія эмоциональнаго равновѣсія; 3) волевые импульсы. Различеніе это имѣетъ характеръ абстракціи въ томъ смыслѣ, что мы не знаемъ состоянія сознанія, въ которомъ какой-либо изъ этихъ элементовъ отсутствовалъ-бы совершенно; но возможность различной количественной и качественной ихъ комбинаровки и невозможность сведенія одного изъ нихъ на другіе заставляетъ насъ различать ихъ такъ же, какъ различаемъ мы въ объективныхъ предметахъ форму и цвѣтъ, никогда не наблюдаемые въ чистомъ видѣ. Первая изъ основныхъ группъ психическихъ процессовъ носитъ названіе *У.*, умственной или познавательной дѣятельности. Разнообразіе явленій этой группы и количественное преобладаніе дифференцированныхъ интеллектуальныхъ процессовъ надъ процессами обихъ другихъ группъ вели и нѣрѣдко ведутъ до сихъ поръ къ чрезмѣрному расширенію объема понятія «умъ» и отождествленію съ нимъ всей совокупности явленій сознанія; съ другой стороны, та роль, которую въ интеллектуальной дѣятельности культурнаго человѣка играютъ самые сложные процессы переработки воспріятій, ведетъ къ вносящему такую же сбивчивость служенію объема понятія и отождествленію «*У.*» съ этими процессами, совокупности которыхъ мы обнимаемъ именемъ разсудка, разума и т. д. Трехчленное дѣленіе получило въ психологии всеобщее распространеніе сравнительно недавно, благодаря главнымъ образомъ Канту. Изучать умственную дѣятельность можно или въ ея элементахъ (см. Воспріятіе, Вниманіе, Ассоціація, Память, Разсудокъ, Разумъ, Сужденіе), или поскольку они объединены въ индивидуальной психологии и характеризуютъ интеллектуальную индивидуальность. Характерная особенность нашего сознанія состоитъ въ томъ, что изъ безчисленнаго множества явленій внѣшняго міра матеріалъ для умственныхъ операций доставляетъ только ничтожная часть—явленія, могущія быть воспріятыми при посредствѣ нашихъ органовъ чувствъ. Можно представить себѣ душевный міръ, область воспріятій котораго ограничена почти исключительно осязательными впечатлѣніями (слѣпа и глухонѣмая Лаура Брэдженъ); при этихъ условіяхъ возможно образованіе довольно сложныхъ представленій, но душевная жизнь будетъ отличаться поразительной односторонностью. Изъ воспріятій зрительныхъ и слуховыхъ болѣе значеніе для умственнаго развитія имѣютъ, повидимому, послѣднія, вслѣдствіе тѣсной связи ихъ со звуковой рѣчью, которой главнымъ образомъ мы обязаны возможностью пользоваться умственнымъ опытомъ, накопленнымъ предшество-



важными пожеланиями: глухонемые, не получившие образования, остаются всю жизнь на уровне слабоумных даже в том случае, когда глухота не зависит от более общего поражения мозга. Но и при полной неврежденности органов чувств не всё впечатлительно, на них действующая, входит в наше сознание как материал, пригодный для дальнейшей умственной переработки. Большая часть получаемых нами ежедневно впечатлений для этого слишком неясны и расплывчаты. Для того, чтобы они стали восприятиями, нужны, помимо условий физиологического характера, условия интеллектуального свойства, определяющие интеллектуальную индивидуальность. Впечатления становятся ясными восприятиями только в том случае, если они встречаются в нашем сознании своего рода резонаторы, в виде содержащихся в нем образов воспоминания, совместное возбуждение которых усиливает чувственное раздражение (апперцепция). Человек, незнакомый с растительным миром, получить при рассмотрении цветка изумительно скудное количество восприятий, сравнительно с ботаником. Тоже наблюдают на себе неспециалисты при посещении, напр., выставок машин. Единичные сильные впечатления могут при этом еще проникать в сознание, но они в нем не задерживаются и не усваиваются, так как не вступают в связь с нашими представлениями и понятиями и остаются без последствий в смысле дальнейшей умственной переработки. В таком положении, по отношению ко всей области внешних впечатлений, находится сознание ребенка в первое время по его появлении на свет. Пока впечатления внешнего мира не образовали еще никаких прочных следов для воспоминаний, до тех пор не возникает и та ткань психологических отношений, в которой все последующие впечатления тотчас же слетаются с умственными приобретениями предшествующего времени. Даже тогда, когда часто повторяющиеся впечатления создали уже в сознании ребенка прочные следы, число его восприятий отличается большою скудностью и односторонностью, в соответствии с малочисленностью и однообразием его воспоминаний. Так же скудны и односторонны восприятия дикаря. Образование и наука повышают нашу восприимчивость к внешним впечатлениям, создавая в нашем сознании звучат с самыми разнородными впечатлениями внешнего мира. Самым важным следствием влияния начального запаса представлений на процесс восприятия является возможность выбора между действующими на нас впечатлениями. Содержание сознания ребенка находится в полной зависимости от случайностей окружающей его обстановки; на него действуют в каждый данный момент лишь наиболее сильные раздражения, независимо от внутренней связи явлений. У взрослых, напротив того, процесс восприятия все более и более подчиняется наклонностям каждого, складывающимся из личного душевного опыта. Нами воспринимаются предпочтительно те впечат-

ления, которые находят отклик в накопленных нами представлениях и ассоциациях их; каждый шаг в этом направлении прогрессивно усиливает отзывчивость, так что, наконец, самый легкий намек на близкое нашему интеллектуальному миру впечатление вызывает ясное и отчетливое восприятие. Этим путем поддерживается единство нашей личности, создается интеллектуальная индивидуальность. Из сказанного ясно, какое выдающееся влияние на все течение нашей умственной жизни оказывает память (см. Память). Хотя представление, противопоставляющее развитие памяти умственному развитию, основано на недоразумении. Наши воспоминания не только образуют ту сеть, в которую влетают новые впечатления, но отчасти определяют выбор тех восприятий, которые войдут в наше сознание в качестве обновляющего материала, и то место, которое они займут в общей сети психологических отношений. Они влияют не только на количество, но и на качество получаемых восприятий. Мы видим в фетиш не то, что видит в нем африканский дикарь; апперцепируемый объект изгибается под влиянием апперцепирующей массы, как и сам он ее видоизменяет, входя с ней в сочетание. Ослабление памяти в старости или под влиянием прогрессивного паралича ведет к распаденю умственной жизни и утрате интеллектуальной индивидуальности: личность становится безомощной жертвой случайных сильнейших впечатлений момента, не сочетающихся друг с другом и остающихся без дальнейшей переработки. То противопоставление памяти умственному развитию, о котором мы упомянули, основано на отождествлении памяти вообще с некоторыми специальными ее видами. При привычке к отвлеченному мышлению могут, напр., ослабевать конкретные воспоминания, потому что отвлечение и состоит в том, что в продукт сложной и разнородной ассоциации представлений отпадают их конкретные черты; на крайних степенях этого процесса конкретные черты могут даже отсутствовать совершенно и заместиться символом или знаком. На этих ступенях возможно то явление, которое Гете охарактеризовал в словах: «wo die Begriffe fehlen, da stellt ein Wort zur rechten Zeit sich ein», т. е. возникновение идей, лишенных всякой конкретной основы в формах конкретных образов, воспоминаний, — подводный камень, о который так часто разбивалась философия умозрения. Нельзя, однако, выводить отсюда заключение неблагоприятное для памяти вообще; наоборот, отвлеченное мышление предполагает наличие сложного и разнородного комплекса воспоминаний. Другим важным фактором, влияющим на течение умственной деятельности, является внимание (см. Внимание). Оно оказывает влияние уже на процессы восприятия, повышая нашу восприимчивость к тем впечатлениям, на которые оно направлено. Еще более значительной является его роль в процессах переработки восприя-

тій. Если воспринимаются только впечатлѣнія, находящая себѣ отзвукъ въ аперцепирующей массѣ нашего сознанія, то связь эта во всякомъ случаѣ обоюдна, и воспріятіе оживляется въ нашемъ сознаніи только созвучающіе слѣды вѣчнаго душевнаго опыта. Подобныхъ созвучающихъ слѣдовъ въ развитомъ сознаніи каждое воспріятіе находитъ такъ много, что исходящее изъ него непроизвольное течение представлений можетъ принимать крайне разнообразный и иногда совершенно безпорядочный характеръ. Последнее наблюдается въ тѣхъ случаяхъ, когда, подъ вліяніемъ усталости, мы «даемъ полную волю» нашимъ ассоціациямъ представлений; въ сознаніи проносятся тогда хаотическіе обрывки представлений, соединенные между собой часто только случайною внѣшней связью и заводяще насъ такъ далеко отъ исходнаго пункта нашихъ размышленій, что, сдѣлавъ усиліе надъ собой для обзорѣнія пройденнаго нами пути, мы становимся втунить передъ зигзагами нашихъ представлений. Въ еще болѣе рѣзкой формѣ это наблюдается при «вихрѣ идей» у душевнобольныхъ. Вниманіе вносить въ теченіе нашихъ представлений планомѣрность; неизвѣстнымъ намъ ближе путемъ оно, при посредствѣ созвучающихъ съ даннымъ воспріятіемъ «резонаторовъ», усиливаетъ все соответствующее планамъ, желаніямъ и потребностямъ личности и такимъ образомъ создаетъ для теченія представлений опредѣленные рамки. Устойчивость вниманія, способность къ его сосредоточенію зависятъ, повидимому, ближайшимъ образомъ отъ эмоциональной характеристики личности, глубины и устойчивости ея эмоцій. — а последнее опредѣляется существованіемъ въ сознаніи мощной, тѣсно объединенной группы представлений и идей; этимъ, вѣроятно, объясняется, что способность къ глубокому сосредоточенію вниманія часто наблюдается у «узкихъ» и «одностороннихъ» людей. Сочетаніе способности къ устойчивому вниманію съ широтой и разносторонностью идейнаго содержанія сознанія даетъ геніевъ. Ошибка, часто совершаемая людьми, говорящими о «разсѣянности» ученаго и о «разсѣянности» ребенка, отвлекающагося отъ занятій по поводу всякаго пустяка, зависитъ отъ смѣшенія двухъ прямо противоположныхъ явленій: въ послѣднемъ случаѣ мы имѣемъ передъ собой полную неспособность сосредоточити на чемъ-либо вниманіе (явленіе, часто наблюдаемое и у взрослыхъ подъ вліяніемъ усталости), во второмъ—такое глубокое сосредоточеніе вниманія на внутренней работѣ, что посторонніе ей предметы не въ состояніи достигнуть сознанія. На высшихъ степеняхъ этого состоянія передъ заполняющей все сознаніе умственной работой можетъ отступить на задній планъ даже смертельная опасность (предсмертныя минуты Архимеда). Третьимъ моментомъ, опредѣляющимъ теченіе умственной дѣятельности, является «утомляемость» личности. Она очень велика у слабыхъ, идиотовъ, при старческомъ распаденіи умственной жизни. Уменьшаясь подъ вліяніемъ упражненія, проявляясь менѣе замѣтно при занятіяхъ въ знакомыхъ областяхъ, у-

томляемость въ то же время—какъ показали новѣйшія изслѣдованія,—имѣетъ, подобно памяти и вниманію, рѣзко индивидуальный характеръ и входитъ въ характеристику интеллектуальной индивидуальности въ качествѣ одного изъ существенныхъ ея признаковъ. Особый видъ утомляемости мы имѣемъ въ тѣхъ случаяхъ, когда она стоитъ въ прямой связи съ повышенной впечатлительностью: эти случаи и повели къ возникновенію теоріи, отождествляющей геній съ психозомъ, такъ какъ геніальность часто сопровождается рѣзко выраженной невр- и психастеніей. Зависа отъ усиленной впечатлительности и находя въ послѣдней себѣ поправку, эта утомляемость не исключаетъ — при благоприятныхъ условіяхъ — возможности крупнѣй по своему объему работы. — На эмоціи интеллектуальная дѣятельность оказываетъ умиротворяющее вліяніе; представленіе, соединенное съ яркой эмоціей, вступая въ ассоціаціи съ другими рядами представлений, находитъ среди нихъ представленія, связанныя съ иными чувствованіями, нейтрализующими до извѣстной степени первоначальную эмоцію. Но въ то же время она углубляетъ ихъ: если съ однимъ изъ членовъ сложной ассоціаціи связана пережитая нами когда-то эмоція, то чѣмъ разнообразнѣе и сложнѣе ассоціація, тѣмъ чаще по самымъ разнообразнымъ поводамъ будетъ возникать у насъ въ памяти воспоминаніе объ этой эмоціи. Распространенное представленіе о томъ, что «образованіе не дѣлаетъ людей болѣе счастливыми» имѣетъ, поэтому, основаніе, если критеріемъ счастья считать непосредственную жизнерадостность, а не интензивность и полноту душевной жизни: дикари и дѣти, съ ихъ неразвитой памятью, непосредственнѣе и жизнерадостнѣе, чѣмъ образованный человѣкъ, сохраняющій воспоминанія о прошлыхъ страданіяхъ, окрашивающія отбѣнкомъ грусти и заботы думы о будущемъ. Эмоціи первыхъ ярче, но поверхностнѣе. Въ качественномъ отношеніи интеллектуальная дѣятельность вліяетъ особенно на расширеніе симпатическихъ чувствованій; вліяніе ея въ этомъ отношеніи такъ рѣзко, что извѣстную формулу: «все познать, значить все простить», можно было-бы съ полнымъ правомъ паразфразировать такъ: «все познать, значить все полюбить». Интеллектуальная дѣятельность сопровождается особыми «интеллектуальными эмоціями». Подобно другимъ высшимъ эмоціямъ, интеллектуальныя эмоціи уступаютъ по своей интензивности низшимъ въ моментъ ихъ появленія, но характеризуются несравненно болѣею способностью къ возобновленію. Сопровождаемая почти безпрерывно наше мышленіе въ теченіе всей жизни, она у личности съ широко развитой умственной дѣятельностью придаетъ основному фону душевнаго настроенія устойчивость и ровность, и могутъ исчезнуть только подъ вліяніемъ исключительно тяжелыхъ потрясеній, надламывающихъ психическую индивидуальность. Относительно нашихъ реакцій на внѣшнія впечатлѣнія умственная дѣятельность оказываетъ рѣзко-задерживающее вліяніе. Въ этой задержкѣ и смыслъ ея возникновенія въ фило-

генезисъ органическаго міра, въ качествѣ одного изъ механизмовъ приспособленія организмовъ къ болѣе сложной средѣ. Кромѣ простыхъ впечатлѣній, вызывающихъ даже у современнаго человека простые рефлексы (рефлекторный кашель при попаданіи въ дыхательное горло инороднаго тѣла, рефлекторная рвота и т. д.), на организмъ дѣйствуютъ явленія, слагающіяся изъ ряда послѣдовательныхъ впечатлѣній. Функция умственной дѣятельности и состоитъ въ томъ, чтобы задержать реакцію при воздѣйствіи перваго изъ этихъ впечатлѣній, дать возможность подѣйствовать слѣдующимъ впечатлѣніямъ, дать возможность сочетаться новымъ воспріятіямъ съ воспоминаніями о прежнемъ опытѣ и выработать целесообразную и планомѣрную реакцію. Выработанные при посредствѣ сознанія сложные ряды реакцій на сложные ряды впечатлѣній превращаются, благодаря навыку, въ инстинктивные, т. е. протекающіе настолько быстро, что обычно они не проникаютъ въ сознаніе и подходятъ къ типу рефлекса. Умственной дѣятельности настолько присуща склонность къ задержкѣ реакцій, что при одностороннемъ направленіи душевнаго развитія только въ сторону воспитанія У. легко возникаютъ явленія «паралича» или, вѣрнѣе, «недоразвитія воли». Нормальный рядъ психическихъ процессовъ (воспріятіе, интеллектуальная переработка, волевая реакція) часто не совершается въ полномъ видѣ или подъ вліяніемъ пассивной мечтательности, или вслѣдствіе того, что воспитаніе замѣняетъ самодѣятельность дисциплиной и ставитъ рефлекторное исполненіе приказанія на мѣсто волевого акта, вытекающаго изъ интеллектуальной работы личности. Отсюда можетъ произойти то странное раздѣленіе интеллектуальной и волевой сферъ, которое такъ часто поражало моралистовъ и нашло себѣ выраженіе въ извѣстномъ стихѣ: *video meliora proboque, deteriora sequor*. Дѣйствія личности опредѣляются при этомъ по преимуществу привычками и инстинктивный характеръ привычками и не имѣютъ опоры въ ея интеллектуальномъ мірѣ, знаніяхъ, убѣжденіяхъ и взглядахъ. Переходъ интеллектуальнаго процесса въ волевую импульсъ возможенъ только при извѣстной энергіи перваго, поэтому подобное явленіе наблюдается даже у людей съ развитой волей въ моменты усталости и представляетъ одинъ изъ стойкихъ симптомовъ неврастеніи, отражающійся не столько на качествѣ, сколько на энергіи умственныхъ процессовъ. О разницѣ между значеніемъ термина *умъ* см. Эйслеръ, «Wörterb. d. philosoph. Begriffe», слова Vernunft, Verstand, Intellect (B., 1898).

II.

**Умъ да разумъ**—кое-гдѣ подъ этимъ именемъ извѣстно растение (*Anaualis arvensis* L.), относящаяся къ сем. первоцвѣтныхъ (Primulaceae). Это—небольшая (до 15 стм.) однолѣтняя травка, растущая по полямъ, сорнымъ мѣстамъ, дорогамъ, главнымъ образомъ въ западной и южной Россіи. Стебель у этого растенія приподнимающійся, лежачій, вѣтвистый, покрытый сидячими, яйцевидными листьями, расположенными парами, или по три

въ кольцахъ. Красные, иногда ярко оранжевые (у разновидности *rhoenicea* Scop.) или голубые (у разновидности *soegulea* Schreb.) цвѣтки расположены по одиночкѣ на длинныхъ ножкахъ въ пазухѣ листьевъ. Цвѣтокъ состоитъ изъ пятираздѣльной чашечки, съ ланцетными, заостренными, по краямъ перепончатыми долями, тарельчатато вѣнчика, съ пятираздѣльнымъ отгибомъ, превышающимъ чашечку, пяти тычинокъ, съ пушистыми нитями, и пестика, съ длиннымъ столбикомъ и одногнѣздой, многосѣмянною завязью. Плодъ—на озогнутаго ножкѣ—шарообразная коробочка, вскрывающаяся поперекъ крышечкой. Растеніе это считается ядовитымъ и въ народной медицинѣ употребляется отъ нѣкоторыхъ болѣзней (водобоязни, гриппы и др.).

**Умыканіе**—хищническій бракъ, бракъ захватомъ, уводомъ, женокрадство, похищеніе женщинъ—первобытная, весьма распространенная еще донынѣ форма брака, при которой брачный союзъ устанавливается путемъ насильственнаго (фактически или притворно) захвата женщины (чаще всего), а иногда и мужчины. Тайлоръ, въ своихъ статистическихъ таблицахъ (1889), насчиталъ свыше ста отдѣльныхъ народностей, у которыхъ практикуется У. въ той или другой формѣ. По Леббоку, «У. господствуетъ во всей Австраліи, у малайцевъ, въ Индостанѣ, Средней Азіи, Сибири и Камчаткѣ, у эскимосовъ, сѣверныхъ краснокожихъ, въ Бразиліи, Чили, на Огненной Землѣ, на о-вахъ Тихаго океана, у полинезийцевъ и фиджийцевъ, на Филиппинахъ, въ Тасманіи, у кафровъ, у арабовъ и негровъ, у черкесовъ, и недавно еще существовало во многихъ частяхъ Европы» Римская легенда о похищеніи сабинянокъ (см. Сабинская война); библейскій рассказъ о томъ, какъ колѣно Вениаминово добывало себѣ женъ посредствомъ засады (ки. Суд. гл. XXI, ст. 16—23); рассказы нашихъ лѣтописцевъ о древлянахъ, радимичахъ, вятичахъ и сѣверянахъ, устраивавшихъ игрища, во время которыхъ молодые люди, сговорившись, доставали себѣ дѣвицъ уводомъ—общезвѣстные примѣры У. Во многихъ законодательствахъ древности У. было санкціонировано, какъ самостоятельное основаніе брака. Такъ, въ древне-индусскомъ правѣ У. признавалось одной изъ трехъ законныхъ формъ брака. По талмудическому праву бракъ устанавливается: договоромъ, монетой и *насиліемъ*. У. до сихъ поръ встрѣчается у нашихъ кавказскихъ горцевъ; переживанія его въ свадебныхъ обрядахъ крестьянскаго населенія Малороссіи и Бѣлороссіи поражаютъ своими яркими деталями (см. Свадьба). Необходимо различать формы У., не всегда стоящія по отношенію другъ къ другу въ генетической связи. Наиболее рѣзкая, хотя и не самая характерная форма У.—масовой уводъ женщинъ во время войнъ или специальныхъ хищническихъ набѣговъ на соседнія племена, что обыкновенно имѣетъ мѣсто между племенами совершенно чуждыми по происхожденію и постоянно враждующими другъ съ другомъ. Далекое не всегда, однако, такой уводъ приводилъ къ браку; наоборотъ, у очень многихъ народовъ гнушались брачными сою-

зами съ чужеплеменницами и плѣнные женщины чаще всего становились лишь рабынями побѣдителей. Въ Новой Зеландіи, напр., прямо запрещалось жениться на женщинахъ изъ другого племени, въ то время какъ внутри племени царилъ захватъ. Гиліаки покупали женщинъ въ рабство у айновъ и маньчжуровъ, но гнушались вступать съ ними въ бракъ. Къ этой формѣ У. нужно отнести и случаи спорадическаго похищенія отдельными лицами женщинъ изъ враждебнаго племени, какъ это практиковалось у нашихъ горцевъ и многихъ др. народовъ. Наиболее характерной формой У. въ собственномъ смыслѣ является та, когда похищеніе, какъ обязательный актъ для вступленія въ бракъ, происходитъ *внутри родственнаго и дружественнаго племени*, причѣмъ, не смотря на обязательность У., оно влечетъ за собою месть со стороны рода похищенной, съ финаломъ либо кровавымъ, либо примирительнымъ, въ видѣ *выкупа или калыма*. Въ обычаяхъ этого вида У. слѣдуетъ искать и генезисъ самаго института. Характернымъ примѣромъ этой формы можетъ служить У. у австраійскаго племени Курнаи, у котораго, кромѣ обычнаго групповаго брака, существуетъ еще и индивидуальный, посредствомъ У., при чемъ родители невесты, давъ ей убѣжать съ возлюбленнымъ, пускаются потомъ въ погоню и, начавъ, прокалываютъ ей ногу копьемъ и избиваютъ до полусмерти. Примѣромъ примиренія можетъ служить обычай тасманійцевъ, у которыхъ послѣ фактическаго похищенія женщины весь родъ похитителя, вмѣстѣ съ этимъ послѣднимъ, выстраивается въ боевомъ порядкѣ противъ собравшагося рода похищенной, представители котораго пускаютъ въ похитителя цѣлую кучу дровиковъ, отъ которыхъ овъ защищается небольшоимъ щитомъ—спена, симулирующая настоящую битву. Третья форма—У. *формальное* (по выраженію Тайлора) или, лучше сказать, *притворное*, когда бракъ устанавливается по предварительному соглашенію съ родителями, но тѣмъ не менѣе сопровождается обязательной симуляціей похищенія. Такъ, у кафровъ бракъ—торговая сдѣлка, но тѣмъ не менѣе, когда всѣ переговоры окончены, бракъ можетъ состояться только послѣ формальнаго похищенія. сопровождающагося борьбой между сородичами жениха и сородичами невесты; если первые потерпятъ поражение, жениху приходится прибѣгнуть къ похищенію изъ засады. У эскимосовъ женщина, хотя и сговоренная за много лѣтъ раньше, обязана противиться похищенію всѣми силами.

Институтъ У. имѣлъ огромное вліяніе на дальнѣйшую эволюцію брака. По мнѣнію Тайлора, бракъ черезъ У. служилъ могучимъ факторомъ разложенія материнской семьи и установленія патерингата. Въ періодъ матерингата, когда мужъ переходилъ на жительство въ домъ жены, ввести въ домъ послѣдней похищенную, чужеплеменную женщину въ качествѣ равноправнаго субъекта было дѣломъ невозможнымъ, и потому мужчина вынужденъ былъ основывать свой собственный домъ, въ которомъ овъ являлся главой и повелителемъ безправной жены и рожденныхъ

ею дѣтей. Примѣры зарожденія подобной семьи среди господствующаго матерингата можно видѣть еще и теперь на Малайскихъ о-вахъ. У. еще и другимъ путемъ вошло на ухудшеніе положенія женщины. Примирительная процедура послѣ похищенія, въ видѣ выкупа или калыма, превратилась, съ теченіемъ времени, въ плату за невесту; бракъ посредствомъ У. обратился въ бракъ покупной и женщина стала предметомъ купли и продажи въ буквальномъ смыслѣ слова. Леббокъ считаетъ У. единственной причиной экзогаміи и, что еще важнѣе, единственной причиной установленія индивидуальнаго брака, такъ какъ въ періодъ коммунальнаго брака только похищеніе, какъ актъ индивидуальныхъ усилий, могло дать право исключительнаго обладанія женщиной. Съ этимъ, однако, трудно согласиться, такъ какъ въ дѣйствительности похищеніе всегда совершается не однимъ лицомъ, а группой сородичей, и даже при установленномъ индивидуальномъ по формѣ бракѣ извѣстныя группы сородичей сохраняютъ общія супружескія права на женщинъ, добытыхъ кѣмъ-либо путемъ похищенія (гиліаки). Впервые выдвинулъ вопросъ объ У., какъ о важномъ универсальномъ фазисѣ въ исторіи семьи и брака, Макъ-Леннанъ, и съ тѣхъ поръ вопросъ о происхожденіи его не вышелъ изъ области споровъ. Самъ Макъ-Леннанъ считалъ обычай У. результатомъ установленія экзогаміи, а послѣднюю—результатомъ обычной убивать дѣвочекъ (см. Убийство дѣтей). Съ опроверженіемъ этого взгляда на происхожденіе экзогаміи (см.) падаетъ и объясненіе У., данное Макъ-Леннаномъ. Спенсеръ свелъ генезисъ У. къ *трофеямъ* (см.). Въ первобытныхъ военныхъ обществахъ уведенная въ плѣвъ и обращенная въ жену побѣдителя женщина служила живымъ трофеемъ. Всеобщая жажда трофеевъ и воинское соревнованіе должны были выработать представленіе, что бракъ на похищенной женщинѣ—самый почетный и наиболее достойный для воина. Съ укорененіемъ и всеобщимъ распространеніемъ этого взгляда У. должно было стать единственной формой брака, при чемъ въ глазахъ первобытнаго человѣка процедура похищенія, подобно всякому древнему обычаю, стала разсматриваться какъ актъ религіозной важности и, въ формѣ симуляціи, сдѣлавшись, наконецъ, обязательнымъ спутникомъ брачныхъ обычаевъ. Тайлоръ, не высказываясь рѣшительно по этому вопросу, выводитъ изъ своихъ сопоставительныхъ таблицъ, что въ материнскій періодъ существовало только насильственное У. изъ среды враждебныхъ племенъ (*hostile capture*) и лишь въ послѣдующіе періоды, материнско-отцовскій и чисто отцовскій, возникаютъ остальные 2 вида У. Чтобы выяснитъ истинный генезисъ У., необходимо, прежде всего, имѣть въ виду, что никогда и нигдѣ насильственное *фактическое* У. не было *регулярнымъ* способомъ заключенія брака: оно всегда было лишь дополнительной, экстраординарной формой брака. Далѣе, изъ трехъ главныхъ формъ У. насильственное уводъ женщинъ изъ чужеплеменной среды, какъ результатъ военныхъ набѣговъ,

играетъ весьма незначительную роль. У. въ цѣляхъ брака имѣетъ мѣсто главнымъ образомъ *внутри племени*, среди мирно сожительствующихъ клановъ. Ясно, поэтому, что не ради трофеевъ происходило первоначальное У. Внутри племени, на одной и той же стадіи развитія, мы встречаемъ въ одинаковыхъ размѣрахъ какъ насильственное У., такъ и притворное, изъ чего слѣдуетъ, что послѣднее вовсе не служитъ обязательно переживаніемъ или смягченіемъ перваго, а часто составляетъ самостоятельно возникшее явленіе. Если допустить, что генезисъ У. лежитъ въ возрѣніяхъ военного быта, то какимъ образомъ могли возникнуть обычной похищенія и притворнаго сопротивленія жениха (въ Бенгалии и на Филиппинахъ), обычной покупики мужей (на Суматрѣ) или замѣчательныя обычай скрыватья молодежи *обою* пола въ періодъ стряженія половой зрѣлости на Ново-британскихъ островахъ? Почему, далѣе, притворное похищеніе вызываетъ столько эмоцій у обѣихъ сторонъ, что у многихъ народовъ остался обычай формальнаго враждованія на всю жизнь, напр., запрещеніе смотрѣть на тестя и тещу и нѣкотор. другихъ свойственниковъ, говорить съ ними, въ то время какъ даже убійство не влечетъ за собою такихъ дѣющихся послѣдствій? Происхожденіе У. кроется, повидимому, не въ военныхъ обычаяхъ (Спенсеръ), не въ стремленіи къ индивидуальному браку (Леббокъ), не въ стремленіи къ патернирету (Тайлоръ), не въ женской стыдливости и т. д. а въ чемъ-то другомъ, болѣе глубоко, что должно-бы объяснить всѣ эти факты. Причину эту нужно искать въ особенностяхъ родового быта и родовой организаціи брака. Внимательное изученіе института экзогаміи, въ связи со строемъ рода (см. Теорія родового быта), показываетъ, что бракъ первоначально вовсе не былъ произвольнымъ актомъ отдѣльныхъ лицъ и регламентація его не ограничивалась только обязательнымъ выборомъ жены внѣ рода. Родовой строй не только запрещалъ бракъ внутри своей среды, но указывалъ тотъ родъ, откуда сородичъ долженъ былъ брать себѣ жену. Эти междубрачующіеся роды были не самые отдаленныя по кровному родству, какъ предполагали раньше, а, наоборотъ, самые близкіе, напримѣръ, исходившіе братьевъ и сестеръ. Такой бракъ между единокровными для первобытнаго тотемиста считался единственнымъ согласнымъ съ религиознымъ и социальнымъ складомъ возрѣній. Нарушеніе этого порядка должно было считаться оскорбленіемъ единокровнаго тотема и нарушеніемъ нравъ рода. Отступленіе отъ обычая должно было казаться особенно страшнымъ въ глазахъ женщины, которая со временемъ материнства считалась главной носительницей родовой, тотемной крови. Жизнь, однако, часто выдвигала непреодолимые препятствія къ исполненію обязательнаго порядка. Вымиралъ тотъ или другой родъ, или переселялся въ отдаленное мѣсто — въ возникала необходимая необходимость брать женъ изъ запретныхъ родовъ. Добровольно ни одинъ родъ не сталъ-бы уступать своихъ женщинъ въ запретный родъ.

Единственнымъ исходомъ являлось похищеніе, съ неизбежными послѣдствіями родовой мести, которая, какъ и мечь за убиство, оканчивалась либо войной и убійствомъ, либо примирительнымъ выкупомъ. Сила абсолютельства, постоянно нарушавшихъ возможность брака въ опредѣленныхъ родахъ, вскорѣ поставила на мѣсто насильственнаго похищенія фикцію притворнаго похищенія и борьбы, систему обмана боговъ, къ которой часто прибѣгаетъ варваръ, когда жизнь заставляетъ его идти въ разрѣзъ съ вѣдѣніями религіи. Такимъ образомъ притворство невѣсты и борьба ея сородичей съ похитителями при патерниретѣ и такія-же дѣйствія жениха и его сородичей при матерниретѣ являлись серьезнымъ религиознымъ актомъ, гарантировавшимъ безнаказанность со стороны тотемныхъ божествъ. Только ради этой безнаказанности, наивно обманывая своихъ боговъ, австралиецъ прокалываетъ ногу своей дочери, убѣжавшей съ его молчаливаго согласія, эскимоска забрасываетъ камнями своего любимаго жениха, а у цѣлаго ряда племенъ тещи и теща хранятъ притворное негодованіе и не позволяютъ себѣ нарушить обѣта молчанія въ теченіе всей жизни. При такомъ взглядѣ на У. выясняется въ значительной степени и коренное измѣненіе положенія, при патерниретѣ, женщинъ и дѣтей, такъ какъ они являлись людьми запретной крови, и, слѣдовательно, непричастными тотемной солидарности. Кромѣ литературы, указанной въ ст. Смѣли и родъ, см. Макъ-Леннанъ, «Primitive marriage»; Спенсеръ, «Основанія социологіи» (т. II); Леббокъ, «Начало цивилизаціи»; Тайлоръ, «On a method of investigating the development of Institutions etc.» («Journal of the Anthropological Institute», т. XVIII); D. A. Wilken, «Over de primitieve vorman van het huvelijk en den oorsprong van het gezin» («De indische Gids», 1880, окт. и дек.); Л. Штернбергъ, «Сахалинскіе гиляки» («Этногр. Обзоръ», 1893, кн. 2) и сообщеніе о гилякахъ въ географ. обществѣ 1901 г.

Л. Штернбергъ.

**Умыселъ** (юрид.) — необходимое для вмѣненія отношеніе познавательной способности и воли чловѣка къ совершенному имъ дѣянію. Элементы У.: сознание совершаемаго, предвидѣніе его послѣдствій и сознание противозаконности даннаго дѣйствія или бездѣйствія. Дѣянія, совершенныя при наличности этихъ условий, называются умысленными, въ отличіе отъ случайныхъ (см. Случай, XXX, 452) и неосторожныхъ (см. Неосторожность, XX, 880). Третій элементъ, при всей его теоретической важности, положительнымъ образомъ въ число признаковъ У. не включается, ибо сознание противозаконности считается присущимъ всякому вмѣняемому лицу на основаніи принципа: *error jurit semper nocet*. Въ русскомъ законодательствѣ это начало выражено въ ст. 62 основныхъ законовъ: «никто не можетъ отговариваться невѣдѣніемъ закона». У. предполагаетъ сознательное отношеніе къ фактическимъ условиямъ, образующимъ составъ дѣянія, и къ юридической его обстановкѣ; вмѣстѣ съ тѣмъ предполагается преступное направленіе воли. Новѣйшіе кодексы,

въ большинствѣ, общаго понятія У. не опредѣляютъ, предоставляя установленіе его доктринамъ и практикѣ. Исключеніе составляетъ кодексъ итальяскій. Вводитъ опредѣленіе У. и русскій, проектъ уголовного уложенія въ слѣдствіе «бѣдности нашей юридической литературы и, слѣдовательно, отсутствія руководящихъ началъ для практики» (объясн. зап., т. I, стр. 394). Преступное дѣяніе, по проекту, почитается умысленнымъ, если виновный «желалъ его учиненія, или сознательно допуская наступленіе обуславливающаго преступности сего дѣянія послѣдствія». Сознаніе совершаемаго въ число признаковъ У. перваго рода не включено, но «само собою разумѣется, что при разрѣшеніи въ каждомъ отдѣльномъ случаѣ вопроса объ умысленности этого рода, судъ долженъ прежде всего установить наличность сознанія, а затѣмъ уже опредѣлить направленіе воли дѣйствовавшаго» (тамъ же, стр. 395). Старая доктрина уголовного права, преимущественно нѣмецкая, создала крайне сложную и запутанную систему дѣленія У. на виды. Система эта была усвоена партикулярными германскими кодексами и слѣды ея сохранились до сихъ поръ, напр. въ нашемъ уложеніи о наказаніяхъ. У. дѣлится, во-первыхъ, на прямой (*dolus directus*) и непрямой (*dolus indirectus*). Подъ непрямымъ У. до Фейербаха разумѣлся У. предполагаемый, подтверждаемый обстоятельствомъ дѣла (силою удара, употребленнымъ оружіемъ и т. п.). Нынѣ подъ нимъ разумѣется такъ называемое преступное безразличіе (*dolus eventualis*), когда виновный предвидѣлъ, что его дѣйствіе можетъ привести къ преступному результату и сознательно допускалъ его наступленіе. По степени опредѣленности цѣли различаютъ *dolus determinatus*, когда У. направляется на результатъ точно опредѣленный, и *dolus indeterminatus*, когда результатъ въ представленіи дѣйствующаго лица индивидуально опредѣленъ не былъ. Разновидность опредѣленнаго У. составляетъ *dolus alternatus*, когда виновный имѣетъ въ виду одно изъ нѣсколькихъ возможныхъ послѣдствій его дѣйствія, напр. или смерть, или увѣче. Третье дѣленіе У. основывается на степени обдуманности и хладнокровія, проявленныхъ виновнымъ или въ моментъ сформированія У., или въ моментъ дѣйствія. Во второмъ случаѣ различаютъ исполненіе преступнаго дѣйствія въ спокойномъ состояніи духа и исполненіе аффектированное (*mit oder ohne Überlegung*). Въ первомъ различаютъ три отгѣнка: а) У. аффектированный (*impetitus*), когда онъ сформировался въ состояніи аффекта, хотя и не достигшаго такой силы, которая уничтожаетъ вѣяемость; б) У. внезапный, но хладнокровный, когда преступная воля сложилась въ спокойномъ состояніи духа, но задуманное было присоединено въ исполненіе немедленно (*dolus repentinus*); в) У. обдуманный или предумышленіе (*dolus praemeditatus*), когда виновный заранѣе обдумалъ всѣ существенные моменты совершаемаго дѣянія. Дѣйствующее уложеніе о наказ. (ст. 3) говоритъ, что преступления и проступки суть умысленные или неумыш-

ленные. Въ умысленныхъ ст. 4 различаетъ «двѣ степени: первая, когда преступное дѣяніе учинено вслѣдствіе не внезапнаго, а заранѣе обдуманнаго намѣренія или У.; вторая, когда оно учинено, хотя и съ намѣреніемъ, но по внезапному побужденію безъ предумышленія». Въ особенной части (ст. 1454, 1455 и др.) установлено, однако, различіе трехъ видовъ У.: предумышленія или заранѣе обдуманнаго намѣренія, простого У. и У. въ запальчивости и раздраженіи (см. Убийство, XXXIV, 400). Обдуманность, по дѣйствующему праву, относится къ составленію У., а не къ дѣйствію; поэтому исполненіе дѣянія въ аффектѣ, происходящемъ отъ опытныхъ или возникшемъ въ силу оказаннаго жертвою сопротивленія, не устраняетъ возможности признать дѣяніе учиненнымъ предумышленно, и, наоборотъ, полное хладнокровіе, расцѣпъ въ моментъ дѣйствія, не предполагаетъ еще обдуманности У., такъ какъ оно возможно и при У., возникшемъ внезапно (Таганцевъ, «Лекціи», II, стр. 678). Согласно 105 ст. улож., за дѣяніе, учиненное съ обдуманнымъ заранѣе намѣреніемъ, опредѣляется всегда высшая мѣра наказанія, за то преступленіе положеннаго, если въ законѣ не опредѣлено для случаевъ этого рода особой отвѣтственности. Предумышленіе, какъ отягченная форма виновности, должно быть точно доказано; въ противномъ случаѣ дѣяніе должно быть признаваемо непредумышленнымъ. Отличіе прямого умысла отъ непрямого выражено уложеніемъ въ ст. 108 и 109 (и кромѣ того въ рядѣ статей особенной части): «если по обстоятельствамъ, сопровождавшимъ его дѣяніе, подсудимый могъ и долженъ былъ предвидѣть, что послѣдствіемъ онаго должны быть не одно, а нѣсколько преступленій разной важности, то, хотя бы онъ и не имѣлъ положительнаго намѣренія совершить именно важнѣйшее изъ сихъ преступленій, мѣра его наказанія опредѣляется всегда по сему важнѣйшему изъ преступленій, долженствовавшихъ быть послѣдствіемъ его дѣянія; если подсудимый, при содѣяннн какого-либо преступленія, тѣмъ самымъ, хотя и безъ прямого на сіе У., учинилъ еще другое, болѣе тяжкое, то мѣра его наказанія опредѣляется по правиламъ о совокупности преступленій». Кромѣ того, особенная обдуманность въ дѣйствіяхъ преступника отнесена ст. 129-ю къ обстоятельствамъ, увеличивающимъ вину. Обнаруженіе У. есть первая ступень осуществленія преступной воли во внѣ (см. Приготовление и Покушеніе). Ст. 7 уложенія подъ обнаруженіемъ У. разумѣетъ «изъявленіе на словахъ, или письменно, или же инымъ какимъ-либо дѣйствіемъ, намѣренія учинить преступленіе», а равно угрозы, похвалы и предложенія сдѣлать какое-либо зло». Какъ въ наукѣ уголовного права, такъ и въ современныхъ кодексахъ наказуемость обнаруженія У. безусловно отвергается; но по уложенію о наказаніяхъ оно иногда наказуемо и при нѣкоторыхъ государственныхъ преступленіяхъ обложено даже смертною казнью (напр. ст. 242). См. Gessler, «Ueber Begriff und Arten des Dolus»; Krug, «Dolus und Culpa»;

Frank, «Vorstellung und Wille in der modernen Doluslehre»; Lucas, «Die subjective Verschuldung im heutigen deutschen Strafrecht».

К.-К.

**Умышленным преступлением** — см. Умыселъ.

**Умястовскій** (Петръ Umiastowski) — знаменитый польскій врачъ въ царствованіе Сигизмунда III, родомъ изъ Климунтова, изучалъ медицину въ Краковѣ, около 1580 г. практиковалъ въ Парижѣ, потомъ въ различныхъ мѣстностяхъ Польши, въ особенности на Волыни. Онъ написалъ обширное сочиненіе подъ заглавіемъ: «Książ czworo o przyczynachъ morowego powietrza» (Краковъ 1591), встрѣченное современными учеными съ большою похвалою и даже восхитено поэтами.

**Уна** — пос. Архангельской губ.; см. Унскій посадь.

**Уна** — видный дѣятель въ Египтѣ древняго царства. Род. при фараонѣ Унасъ; при Тети былъ финансовымъ чиновникомъ и царскимъ лѣсничимъ; при Пени I получилъ титулъ царскаго приближеннаго и секретаря. Довѣрие къ нему царя выразилось въ порученіи вести процессъ противъ царицы Амйтиси, обвиненной въ изменѣ. Когда на Египетъ напала бедуина Синая, У., собравъ войско изъ египетскихъ номовъ и наемниковъ-негровъ, пять разъ ходилъ противъ нихъ, доходя до южн. Палестины, опустошая ихъ страну, уничтожая виноградники и фиги, и разъ совершилъ морскую экспедицію въ область Тива (филистимское побережье?) При Меренра I назначенъ губернаторомъ всего верхняго Египта. Последнимъ дѣломъ У. было доставленіе съ юга въ Саккара матеріала для царской гробницы. Не смотря на отсутствіе флота и низкій уровень Нила, онъ успѣшно исполнилъ порученіе, соорудивъ суда изъ акаціи и прокопавъ каналы. Погребенъ въ Абидосѣ. Биографическая надпись, найденная Мариеттомъ (теперь въ каирскомъ музее) — важный источникъ для исторіи этого времени; имѣетъ и литературное значеніе, но отличается трудностью. См. Rougé, «Recherches sur les Monuments des 6 prem. dynasties»; Erman, «Commentar zur Inschrift d. Una»; Maspero, «De quelques termes d'architecture égyptienne» (объ архитектур. терминахъ въ надписи, относящейся къ царскому саркофагу).

В. Тураевъ.

**Una corda** — выраженіе, применяемое въ фортепیانной музыкѣ. Будучи помѣщено въ нотахъ, требуетъ примененія лѣвой педали, вслѣдствіе которой передвинутые молотки будутъ только по одной, а не по двумъ или тремъ струнамъ, предназначеннымъ для каждаго звука. Прекращеніе дѣйствій лѣвой педали обозначается словами *due corde, tre corde*.

**Unam Sanctam**. — Подъ этимъ именемъ известна була папы Бонифація VIII 1302 г., въ которой получили законодательное выраженіе всѣ притязанія средневѣковаго папства. Церковь, по этой буллѣ, имѣетъ единого Господа, единую вѣру, едино крещеніе и единого видимаго главу, который есть представитель Христа и преемникъ ап. Петра. Въ рукахъ

его находятся тѣ два меча, о которыхъ говорится въ Евангеліи (Луки XXII, 34) и подъ которыми нужно разумѣть мечъ духовный и мечъ свѣтскій. Непосредственно осуществляется папой только власть духовнаго меча, т. е. слова; матеріальный мечъ вручается папой въ свѣтскія руки и извлекается въ защиту церкви не самимъ папой, а, по его мнovenію, рукой королей и солдатъ. Какъ свѣтскій мечъ долженъ быть въ подчиненіи духовному, такъ и свѣтская власть должна быть подчинена духовной; послѣдняя поставляетъ первую и судить ее, если она отклонится отъ праваго пути. Вообще подчиненность всякаго человѣческаго существа римскому первосвященнику есть догматъ вѣры, необходимый для спасенія души (см. Папство, XXII, 745). Попавъ въ *Corpus juris Canonici*, була Unam sanctam сдѣлалась общимъ церковнымъ закономъ католической церкви, а со времени провозглашенія на Ватиканскомъ соборѣ догмата папской непогрѣшимости взглядъ буллы на отношеніе между свѣтской и духовной властью получилъ значеніе догмата. См. Jos. Berchtold, «Die Bulle Unam Sanctam, ihre wahre Bedeutung u. Tragweite für Staat u. Kirche» (Мюнхенъ, 1887); Martens, «Vatican u. Bonif. VIII» (Мюнх., 1888); рецензію проф. Суворова на книгу Берхтольда въ «Юридич. Библиогр. Демидов. Юрид. Листы», № 9.

П. Г.

**Унарба** — значительное прѣсноводное оз. Якутской обл., Колымскаго округа, расположено въ болотистой равнинѣ. Длина до 25 в., шир. до 15 в.; оно дежитъ въ 8 в. отъ лѣв. берега р. Чукочей. Изъ оз. вытекаетъ рѣчка, впадающая послѣдовательно въ два озера и затѣмъ вливающаяся въ р. Алазею съ правой ея стороны. Озеро рыбно; оно не всегда оттаиваетъ лѣтомъ на всемъ своемъ пространствѣ. Берега низменны и болотисты. Глубина озера отъ 2 до 3 саж., вода чистая.

**Унасъ** (у Манефона Онносъ) — послѣдній фараонъ V дин. Царствовалъ 30 лѣтъ и, можетъ быть, еще три года вмѣстѣ съ отцомъ Ассой. Пирамида его, въ Саккара, открыта въ 1881 г. и оказалась содержащей древнѣйшую редакцію текстовъ магическо-заупокойнаго сборника, начертаннаго на стѣнахъ погребальной комнаты. Отъ У. дошла до насъ первая надпись на скалахъ Элефантинскихъ пороговъ; она даетъ имя царя и его изображеніе, осѣняемое парящимъ солнечнымъ дискомъ.

В. Т.

**Уназь-озеро** — Олонецкой губ., Повѣнецкаго у., къ СЗ отъ уѣздн. гор. Длина 8 в., шир. 2½ в. Богато желѣзной рудой.

**Унаути** — Подъ этимъ именемъ въ Кабардѣ было извѣстно особое зависимое сословіе, не имѣвшее никакихъ правъ, даже права на бракъ. Живя безотлучно при домахъ своихъ владѣльцевъ, У. исполняли всѣ домашнія работы. Послѣ освобожденія зависимыхъ сословій въ Терской обл. въ 1863 г. У. исчезли, слившись съ сословіемъ сельскихъ обывателей.

**Унга** — рыболовный огромный, согнутый дугой, желѣзный или стальной крюкъ, съ тяжелымъ кольцомъ, на которомъ виситъ горизонтально. Насадкою служатъ мертвая рыба,

б. ч. крупная сорога (плотва); крюкъ продѣвается подъ кожу, отъ хвоста къ головѣ, или же плотва пришивается къ нему нитками. Ловятъ безъ полавки и грузила, на очонь крѣпкія бечевки, привязанныя къ прочному *угалу* (шестуку), втыкаемому въ бортъ лодки, при чемъ У. виситъ верхкажъ въ 6 отъ дна. Берутъ на нее большею частью крупныя щуки. Послѣ подсѣчки (см. Уженъе) тащатъ рыбу какъ можно скорѣе, не давая ей ни на одно мгновеніе опомниться, иначе она выплюнетъ крючекъ изъ пасти. — См. Л. Собанъевъ, «Ловля щукъ» («Прир. и Охота», 1891, XII).

**Угавана** (Ungava) — съ 1895 г. названіе области между Гудзоновымъ заливомъ и пров. Квебекъ въ Канадѣ.

**Унгарь** (Карль, по монашескому имени Рафаиль, Унгар) — чешскій ученый гуманистъ (1743—1807), одинъ изъ предвѣстниковъ національнаго возрожденія у чеховъ; принадлежалъ къ ордену премонстрантовъ, былъ профессоромъ богословія и ректоромъ пражскаго унив. Въ 1788 г. вышелъ изъ монашества и перешелъ въ ряды благого духовенства. У. основалъ при пражской бібліотекѣ специально «народную (т. е. национальную) бібліотеку», которая должна заключать въ себѣ всѣ произведенія чешскихъ, т. е. родившихся въ Чехіи авторовъ, и всѣ напечатанныя въ Чехіи и Моравіи книги. Главное теологическое его сочиненіе — «Von den gegenseitigen Hauptpflichten des Hirten und der Herde» (1777). Изъ другихъ его сочиненій часть напечатана въ журналѣ королевскаго ученаго общества (1785—1798): «J. Žižka's militär. Briefe und Verordnung» (1790); «Biographie des E. v. Plencic» (1785); «Versuch einer Geschichte der Bibliotheken in Böhmen» (1785); «Ueber den Zustand einiger Gymnasien unter der Aufsicht der Karol. Universität» (1798). У. издалъ знаменитую книгу Вальбина: «Bohemia docta» (Прага, 1776—1780), съ многочисленными поправками и дополненіями.

**Унгарь** — см. Ужгородъ.

**Унгебауеръ** (Иванъ-Андрей Ungebauer) — гофъ-медикъ (ум. въ 1781 г.). Родомъ изъ Лейпцига, гдѣ учился медицинѣ; степень доктора получилъ за диссертацию: «De pulsu inaequale ad mentem Galeni de causis pulsuum». Въ 1741 году принятъ на русскую службу и опредѣленъ младшимъ докторомъ въ сиб. генеральннй сухопутный госпиталь (doctor legens). Въ 1750 г. назначенъ тамъ же старшимъ докторомъ. При началѣ семилѣтней войны У. былъ переведенъ въ армию генераль-фельдмаршала Апраксина генеральнымъ штабъ-докторомъ (1756). По окончаніи войны (1760) онъ былъ назначенъ докторомъ при полкахъ лейб-гвардіи, а въ 1762 г. гофъ-медикомъ. См. Чистовичъ, «Исторія первыхъ медицинскихъ школъ въ Россіи» (СПб., 1883); его же, «Очерки изъ исторіи первыхъ медицинскихъ учрежденій XVIII столѣтія» (СПб., 1870).

**Унгены** (Унгени) — мст. Бессарабской губ., Яскаго у., при р. Прутѣ. Конечный пунктъ Бессарабской вѣтви Юго-зап. желѣзной дор.; р. Прутъ служитъ здѣсь границей между Россіей и Румыніей. 1779 жит. Значительная торговля зерновымъ хлѣбомъ, сплавляемымъ

сюда съ верховьевъ Прута. Много лавокъ. Таможня I кл., чрезъ которую привозится ежегодно товаровъ на 800 тыс. р., вывозится на 600 тыс. руб. (таможенного сбора поступаетъ свыше 300 тыс. р.).

**Унгернъ-Штернбергеръ** — графскій и баронскій родъ, происходящій отъ Ганса У., бывшаго въ 1269 г. вассаломъ рижскаго архіепископа. Баронское достоинство пожаловано этому роду въ 1653 г. шведскою королевою Христиною. Баронъ Карль Карловичъ (1730—1799) былъ генералъ-адъютантомъ императора Петра III; служилъ позже подъ начальствомъ Румянцева. Одна изъ лнній получила въ 1874 г. графское достоинство Россійской имперіи. Родъ У.-Штернберговъ внесенъ въ дворянскіе матрикулы всѣхъ трехъ Прибалтійскихъ губерній. В. Р.

**Унгернъ-Штернбергеръ** (Александръ баронъ фонъ) — романистъ; см. Штернбергеръ.

**Унгернъ - Штернбергеръ** (баронъ Карль Карловичъ, ум. въ 1872 г.) — строитель желѣзныхъ дорогъ; первый возбудилъ у насъ на югѣ вопросъ о постройкѣ желѣзной дороги. Кромѣ дороги изъ Одессы въ Парканы, претривавшейся потомъ въ Одесско-балтскую, баронъ У.-Штернбергеръ построилъ также дороги: Кипиневскую, Балго-Елисаветградскую, Елисаветградъ-Кременчугскую, Кременчугго-Харьковскую и началъ Николаевскую (до Знаменки). См. «СПб. Вѣд.», 1872 г. № 207.

**Унгеръ** (Вильямъ Unger) — нѣм. граверъ на мѣди, сынъ историка искусства Фридриха Вильгельма У., род. въ Ганноверѣ, въ 1837 г., упражнялся въ гравированіи крѣпкою водкою еще будучи гимназистомъ въ Геттингенѣ, въ 1854 г. поступилъ въ ученики къ Келлеру въ Дюссельдорфѣ, отъ него въ 1857 г. перешелъ къ Тетеру въ Мюнхенѣ, и подъ руководствомъ этого художника награвировалъ такъ назыв. картонною манерою (очеркомъ съ умѣренною штриховкою) «Изобиліе» и «Милосердіе» съ Вислиценуса. Послѣ того въ теченіе трехъ лѣтъ (1860—63) совершенствовался снова въ Дюссельдорфѣ, занимался въ Лейпцигѣ гравированіемъ для издателя Вейгеля факсимиле съ эскизовъ и рисунковъ старинныхъ живописцевъ, провелъ нѣсколько лѣтъ въ Веймарѣ и, сдѣлавъ въ 1871 и 1872 г. поѣздку въ Голландію, поселился въ Вѣнѣ, гдѣ состоялъ преподавателемъ гравированія въ художественно-промышленномъ училищѣ. Въ своихъ работахъ, исполненныхъ офортною иглою и затѣмъ пройденныхъ рѣзцомъ, онъ чрезвычайно вѣрно передаетъ не только содержаніе копируемыхъ оригиналовъ, но и самую манеру ихъ исполненія, характерныя особенности живописцевъ, которымъ они принадлежатъ. Отличное владѣніе рисункомъ, умѣренность и свобода гравировальной иглы и граблшхела, умѣнье пользоваться умѣтно тѣмъ или другимъ приемомъ своего мастерства составляютъ главныя достоинства этого плодовитаго художника, изъ многочисленныхъ гравюръ котораго въ особенности достойна вниманія масса эстамповъ, появившихся въ журналѣ Лютцова «Zeitschrift für bildende Kunst», 18 января съ картинъ брауншвейгской галлерей, 44 съ картинъ нассельской галлерей,



много листовъ, исполненныхъ для вѣнскаго общества графическихъ искусствъ, сборникъ гравюръ съ картинъ вѣнскаго имп. музея (25 выпусковъ, съ текстомъ Люцова) и такое-же изданіе амстердамской галереи. Почти всѣ эти эстампы воспроизводятъ оригиналы старинныхъ мастеровъ, но У. много гравировалъ и съ новѣйшихъ живописцевъ—съ Макарта, Пассини, Ленбаха, Кнауса, Байша, Шрейера и др. А. С.—*см.*

**Унгеръ** (Ефраимъ Саломонъ) — германскій математикъ (1788—1870). Получивъ степень доктора философіи, сдѣлался въ 1810 г. доцентомъ эрфуртскаго университета. Въ 1820 г. открылъ въ Эрфуртѣ математическое учебное заведеніе, которое въ 1834 г. было преобразовано въ реальное училище. Унгеръ былъ преподавателемъ математики въ этомъ училищѣ, а до 1844 г. и директоромъ его. Кромѣ статей, помѣщенныхъ въ энциклопедическомъ журналѣ Окена «*Isis*», У. написалъ много сочиненій и учебниковъ, изъ которыхъ назovemъ: «*Handbuch der Arithmetik*» (Лпц., 1815); «*Handbuch d. mathem. Analysis*» (Эрфуртъ, 1824—25); «*Neue Sammlung von Abhandlungen über d. wichtigsten Gegenstände d. Arithmetik*» (Гота, 1832); «*Die Geometrie des Euklides und das Wesen derselben*» (Эрфуртъ, 1833, 2 изд., Лпц., 1851); «*Vollständ. Handbuch d. Arithmetik.*» (1835); «*Die algebraischen Gleichungen des III Grades*» (1851); «*Die Bedeutung d. 2 Bücher d. Apollonius für d. geom. Analysis*» (1855). В. В. В.

**Унгеръ** (Иоганнъ-Фридрихъ фонъ)—германскій математикъ и физикъ (1716—1781). Первое появившееся въ печати учено-литературное произведение У.—«*Beiträge zur Mathesi forensi*» (Геттинг., 1743—45), послужившее прибавленіемъ къ имѣвшему въ Германіи большое распространение сочиненію І. Ф. Полака: «*Mathesis forensis*». Отдѣльно изданы двѣ статьи о природѣ электричества (Б., 1745) и «*Entwurf e. Maschine, wodurch alles, was auf d. Clavier gespielt wird, sich von selber in Noten setzt*» (Брауншвейгъ, 1774). Въ журналахъ были помѣщены слѣдующія статьи У.: «*Von d. Electricität*» («*Gelehrt. Hannövr. Anzeig.*», 1750), «*Von d. im Hannövr. üblichen Fässer u. deren Visirung*» («*Hannövr. nützl. Sammlung*», 1755); «*Vom Uebergang d. elektr. Materie aus e. Körper in d. andere*» («*Hamb. Magaz.*», 1751) и нѣк. др. В. В. В.

**Унгеръ** (Иоганнъ-Фридрихъ Унгер, 1750—1804)—типографъ, рѣзчикъ, сынъ типографа и рѣзчика. Идя по стопамъ отца, онъ достигъ замѣчательнаго совершенства въ своей спеціальности. Изобрѣтенный имъ готическій шрифтъ (Унгерскій шрифтъ) сходенъ съ шрифтомъ Швабаха, но изящнѣе. Какъ преподаватель искусства рѣзбы на деревѣ при берлинской академіи, У. много содѣйствовалъ процвѣтанію этого искусства.

**Унгеръ** (Иосифъ Унгер)—австрійскій политическій дѣятель и юристъ, род. въ 1828 г., былъ профессоромъ гражданскаго права въ Прагѣ и Вѣнѣ. Въ 1861 г. напечаталъ политическую брошюру: «*Zur Lösung der ungarischen Frage*». Въ 1867 г. выступилъ кандидатомъ въ нижесавстрійскій ландтагъ. Въ

своей программной рѣчи онъ нарисовалъ мрачную картину политическаго положенія Австріи, «войско которой разбито, финансы подорваны, благосостояніе разрушено, право нарушено, конституція находится въ опасности, народы во взаимной враждѣ и, что всего хуже, тысячелѣтняя связь Австріи съ общимъ нѣмецкимъ отечествомъ уничтожена». Ландтагъ послалъ У. въ райхсратъ, но У. заболѣлъ и долженъ былъ отказаться отъ обоихъ мандатовъ. Въ декабрѣ 1868 г. онъ назначенъ пожизненнымъ членомъ палаты господъ, гдѣ занялъ мѣсто на лѣвой (среди нѣмецкихъ либераловъ) и часто выступалъ по юридическимъ, финансовымъ, государственно-правовымъ вопросамъ, веда борьбу противъ реорганизации Австріи на федеративныхъ началахъ, противъ чешскаго государственнаго права, противъ какихъ-бы то ни было уступокъ славянскимъ языкамъ, противъ притязаній духовенства, за расширеніе компетенціи суда присяжныхъ. Въ 1871 г. онъ сдѣлался министромъ безъ портфеля въ либеральномъ кабинетѣ Ауерсперга и сохранилъ этотъ постъ до окончательнаго паденія министерства въ 1879 г. Часто говоря отъ имени министерства въ палатѣ депутатовъ, онъ получилъ кличку «*Sprechminister*». Въ 1881 г. назначенъ председателемъ имперскаго суда въ Вѣнѣ. Важнѣйшій его трудъ: «*System des österreichischen allgemeinen Privatrechts*» (Лейпцигъ, 1856—64, 5 изд. 1892). Другія его сочиненія: «*Ueber die wissenschaftliche Behandlung des österreichischen gemeinen Privatrechts*» (Вѣна, 1853); «*Die rechtliche Natur der Inhaberpapiere*» (ib., 1857); «*Zur Reform der Wiener Universität*» (Вѣна, 1865); «*Schuldübernahme. Fragment aus einem System des österreichischen Obligationenrechts*» (Вѣна, 1889); «*Handeln auf eigene Gefahr*» (Лена, 1889, 2, изд. 1893). На русскій языкъ переведена докторская диссертация (1850) У.: «*Бракъ въ его всемірно-историческомъ развитіи*» (СПб., 1890). В. В. В.

**Унгеръ** (Францъ Unger, 1800—1870)—знаменитый ботаникъ, родомъ изъ Штиріи, изучалъ медицину въ Грацѣ, Прагѣ и Вѣнѣ, былъ съ 1835 г. профессоромъ ботаники въ Грацѣ, а затѣмъ профессоромъ физиологіи растений въ вѣнскомъ унив.—У., хотя и находившійся подъ вліяніемъ натурфилософской школы, принадлежить къ тѣмъ творцамъ новой ботаники (Ш. де Кандолъ, Р. Броуэнъ, Моль, Шлейденъ, Негели), которые, освободившись отъ господствовавшихъ въ первой половинѣ XIX ст. узко-систематическаго или безпочвеннаго, спекулятивнаго направленія, сдѣлали важнѣйшія открытія и создали теоріи, на которыхъ основывается современная научная ботаника. Ученая дѣятельность У. была весьма многосторонняя—онъ способствовалъ развитію ученія о клеткахъ, физиологіи и анатоміи растений, трудился во всѣхъ областяхъ, которыя завоевала новая ботаника, изъ изученія ископаемыхъ растений сдѣлалъ отрасль новой научной ботаники и впервые выяснилъ морфолого-систематическія отношенія ископаемыхъ флоръ къ современному растительному міру» (Саксъ). Въ 1826 г. онъ наблюдалъ

выхождение зооспоры у водоросли *Vaucheria* (*Ectosperma*), «Die Metamorphose d. Ectosperma clavata» (Бонн, 1827) и впоследствии объяснил этот факт, как превращение растения в животное («Die Pflanze im Momente des Thierwerdens», Вьна, 1843). Это ошибочное объяснение вполне понятно, если принять во внимание господствовавшая в то время натурфилософская воззрения. Не чужды этих воззрений и труды его по патологии растений («Die Exantheme der Pflanzen», 1833). Большую известность приобрел У. открытием сѣмянных нитей в антеридиях мха *Sphagnum* («Die Anthere von Sphagnum-Flora», 1834). В своем, касающемся ботанической географии, трудѣ: «Ueber den Einfluss des Bodens auf Vertheilung der Gewächse» (Вьна, 1836) онъ говоритъ, что химический составъ почвы имѣетъ главное влияние на характеръ растительности. Систематика растений, по его мнѣнию, должна быть основана на анатомическихъ и физиологическихъ признакахъ («Aphorismen z. Anatomie und Physiologie d. Pflanzen», 1838). У. былъ одинъ изъ первыхъ ученыхъ, опровергнувшихъ неправомерное учение Шлейдена (см.) объ образовании кѣтки; въ своихъ трудахъ («Linnaea», 1841, «Bot. Zeit.» 1844, «Ueber d. meristematischen Zellen», Вьна, 1844) онъ доказываетъ, что кѣтки дѣлятся, при чемъ дѣлится содержимое ихъ. Въ своемъ, лучшемъ для того времени, руководствѣ по анатомии и физиологии растений («Anatomie und Physiologie d. Pflanzen», Вьна, 1855) онъ указалъ на сходство протоплазмы растений и «саркоды» низшихъ животныхъ; вообще въ созданиіи учения о кѣткахъ У. было сдѣлано очень много. Кромѣ названнаго руководства имъ еще написаны: «Grundzüge d. Anatomie u. Physiologie d. Pflanzen» (Вьна, 1846) и совместно съ Эндлихеромъ «Grundzüge der Botanik» (Вьна, 1843). Идею, которой проникнута научная дѣятельность У., онъ выразилъ слѣдующими словами: «органическое единство растительнаго міра, истекающее изъ развитія наиболее сложныхъ формъ изъ самыхъ простыхъ». Изъ этого видно, что онъ былъ однимъ изъ предвозвѣстниковъ эволюціонной теоріи. «Чтобы понять», говоритъ онъ въ введеніи къ своимъ фито-палеонтологическимъ работамъ, «растительный міръ въ его настоящемъ состояніи, необходимо изучить все его развитіе», и потому съ большимъ усердіемъ У. предается изученію ископаемыхъ растений и написалъ «Опытъ исторіи растений» («Versuch einer Geschichte d. Pflanzenwelt», Вьна, 1852). «Видъ, который представляетъ современный растительный міръ, не есть», по его мнѣнію, «лишь результатъ химическихъ и климатическихъ причинъ, но также и слѣдствіе предшествующихъ состояній (растительнаго міра)». Капитальные работы У. по фито-палеонтологіи: «Chloris protogaea» (Лпц., 1841—1847), «Synopsis plantarum fossilium» (1845); «Genera et species plantarum fossilium» (1858) и т. д. У. занимался также геологіей, географіей («Die versunkene Insel Atlantis», 1860; «Neu Holland in Europa», 1862; «Wissenschaftliche Ergebnisse einer Reise nach Griechenland etc.», 1862; «Die

Insel Cypern», 1865; «Die Urwelt in ihren verschiedenen Bildungsperioden», 1856 и т. д.), популяризацией ботаники («Botanische Briefe», Вьна, 1852) и ландшафтной живописью. Число его печатныхъ трудовъ очень велико и касается всѣхъ отраслей ботаники. См. Leitgeb, «Franz Unger» («Botan. Zeitung», 1850); J. v. Sachs, «Geschichte d. Botanik» (Мюнхенъ, 1875).  
Н. Гайдукоев.

**Унгеръ** (Фредерика-Елена Унгер, урожд. von Rotenburg, 1751—1813)—нѣм. писательница. Ея произведенія: «Vermischte Erzählungen und Einfälle» (1783), «Julchen Grünthal» (1784), комедіи «Der adelsüchtige Bürger» (1788) и «Der Mondkaiser» (1790), романы «Gräfin Pauline» (1800), «Die Franzosen in Berlin» (1809), «Der junge Franzose und das deutsche Mädchen» (1810), «Prinz Bimbam» (1802), «Melanie, das Findelkind» (1804), «Bekenntnisse einer schönen Seele» (1806).

**Унгеръ** (Флоріанъ Ungler) — ученый типографщикъ въ Краковѣ, родомъ чехъ, началъ въ концѣ XV стол. заниматься книгопечатаніемъ въ Вьнѣ, въ 1511 г. былъ приглашенъ въ Краковъ въ знаменитую тогда типографію Яна Галлера. Устроивъ впоследствии собственную типографію, довелъ ее до высокаго совершенства. Изъ его заведенія вышло много книгъ латинскихъ и польскихъ, украшенныхъ прекрасными гравюрами (рѣзанными по дереву), которыя иногда превосходятъ типографскія работы парижскихъ мастеровъ того времени. Сочиненія его: «Obrachunków astronomicznych lat 1529, 1530 и 1531» и «Objaśnienie tychże z rozlicznych astronomów krótko zebranych z wielu bardzo użytecznymi przydatkami» (Краковъ, 1529).

**Унгадія** (*Ungnadia speciosa* Endl.) — небольшое дерево или кустарникъ изъ сем. Sapindaceae, дико растущій въ сѣверной Мексикѣ и разводимый иногда въ оранжереяхъ. Листья непарно-перистые, о 2—4 яйцевидныхъ, зубчатыхъ листочкахъ. Яркіе дѣтки, на длинныхъ цѣтконожкахъ, собраны пучками, Чашечка пятираздѣльная, вѣнчикъ о 4—5 розовокрасныхъ лепесткахъ, тычинокъ 8, длиннѣе лепестковъ, завязь яйцевидная, трехгнѣздная, столбикъ нитевидный, плодъ — кожистая коробочка.  
С. Р.

**Унгадъ** (баронъ Зонегъ Гансъ, 1493—1564)—распространитель протестантизма между славянами. Родъ въ Крайнѣ, гдѣ его родители владѣли большими помѣстьями. Реформаціонное движеніе нашло въ немъ ревностнаго послѣдователя; въ 1555 г. онъ побывалъ въ Виттенбергѣ, чтобы основательнѣе познакомиться съ лютеранскимъ ученіемъ. Когда императоръ Фердинандъ I воспретилъ исповѣданіе протестантскаго вѣроученія въ своихъ наслѣдственныхъ земляхъ, У. отправился сначала въ Саксонію, затѣмъ въ Вюртембергъ. Рѣшившись посвятить всю свою дѣятельность распространенію протестантизма среди южныхъ славянъ, У. вступилъ въ сношенія съ разными лицами славянскаго происхожденія, имѣвшими богословскую подготовку, поручилъ имъ переводы лютеранскихъ сочиненій на юго-славянскіе языки

и устроилъ въ вюртембергскомъ городѣ Урахѣ типографію для печатанія этихъ переводовъ. Съ 1561 г. по 1564 г. имъ было издано болѣе 25000 экземпляровъ славянскихъ книгъ. Ср. Schnurrer, «Slavischer Bücherdruck in Württemberg im XVI Jahrh.» (Тюбингенъ, 1799); Kostrenčić, «Urkundliche Beiträge zur Geschichte der protestantischen Literatur der Südslaven» (Вѣна, 1874); J. Voigt, «Briefwechsel des H. Ungnad mit Herzog Albrecht von Preussen» («Archiv für Kunde österreichischer Geschichts-Quellen», herausgegeben von der Wiener Akademie der Wissenschaften, т. 20); Elze, «Die Universität Tübingen und die Studenten aus Krain» (Тюбингенъ, 1877). *Н. Л.—ч.*

**Унгозеро**—прѣсноводное оз. Архангельской губ., Кемскаго у., лежитъ на самой границѣ Олонецкой губ. Площадь до 30 кв. в. Дл. до 8 в., шир. различна, такъ какъ озеро состоитъ изъ нѣсколькихъ плесей, соединенныхъ проливами и, кромѣ того, образуетъ нѣсколько бухтъ какъ на сѣв., такъ и на южн. сторонахъ, такъ что ширина его отъ 1 до 2—3, а мѣстами 4 в. Озеро соединено проливомъ съ оз. Гижъ, которое съ южной стороны выпускаетъ рѣчку, впадающую справа въ рѣчку Чирка-Кемь. У. же изъ своего сѣв.-вост. конца выпускаетъ р. Ондю или Андю, текущую въ Андозеро, лежащее въ Олонецкой губ. Въ одну изъ сѣв. бухтъ озера впадаетъ р. Унга, стокъ оз. Пулгозера, принимающая въ себя слѣва стокъ оз. Каришъ и Евисозера. Вода въ оз. чистая и оно изобилуетъ рыбой. Берега его лѣсисты, низменны, отчасти болотисты, отчасти сухіе, песчаные. Поселеній около оз. нѣтъ; на немъ имѣется нѣсколько небольшихъ острововъ.

**Унгузъ**—одно изъ такъ называемыхъ древнихъ руслъ р. Аму-дарьи, расположенное съ СЗ на ЮВ въ центральныхъ частяхъ Закаспійской области. Мнѣнію о происхожденіи У. различны; по мнѣнію А. Каншина («Разъясненіе вопроса о древнемъ теченіи Аму-дарьи», «Записки Имп. Русск. Географич. Общества по Общей Географіи», т. XXXIII, № 1, 1897) У. представляетъ древній морской берегъ Каспія.

**Унгушъ-Тарачи**—небольшое горько-соленое озеро, съ площадью въ 2,4 кв. в., въ Черноярскомъ у. Астраханской губ.

**Унда**—р. Забайкальской обл., Читинскаго и Нерчинскаго окр., правый притокъ р. Онона; беретъ начало въ Нерчинскихъ горахъ, близъ верховьевъ р. Ононь-Борзъ, и течетъ съ Ю на С. отъ поселка Колобова поворачиваетъ къ ЮЗ и въ этомъ направленіи достигаетъ р. Онона. Дл. до 150 в., глуб. отъ 2 до 3 арш., шир. отъ 20 до 40 саж. Теченіе извилистое, довольно быстрое; р. не судоходна. Въ верховьяхъ долина узка и болотиста, обрамлена горами и почти необитаема, далье расширяется; ея береговые холмы невысоки и поросли березами и лиственницей, а отъ Зиланскаго поселка У. становится довольно плодородной, въ особенности въ низовьяхъ, и потому достаточно населена. Изъ притоковъ болѣе значительные: справа—Туровъ, слѣва—Илдиконча Алениу. По долину р. отъ Але-

ниа до Колобовой пролегаетъ Заводско-Нерчинскій почтовый трактъ. У. изобилуетъ рыбою.

**Ундеканонъ**—кетонъ формулы  $C_{11}H_{22}O$  ( $CH_3-CO-C_9H_{19}$ )—представляетъ жидкость съ темп. кип.  $224^\circ$ , которая затвердѣваетъ при  $+6^\circ$  и плавится при  $15^\circ$ . Уд. вѣсъ ея 0,8295 при  $17,5^\circ$ . Масло, которое получается при перегонкѣ Ruta graveolens съ водой, состоитъ главнымъ образомъ изъ кетона  $C_{11}H_{22}O$ . У. можетъ быть полученъ при перегонкѣ уксуснаго и каприновокислаго кальция (Гриммъ и Горучъ), также при обработкѣ спиртовымъ растворомъ щелочи октилацетоуксуснаго эфира (Гутпейтъ); эти способы получения устанавливаютъ его строеніе. Хромовая кислота окисляетъ его въ уксусную и пеларгоновую кислоты. Кипящая азотная кислота образуетъ немного нитрида пеларгоновой кислоты. Съ амміакомъ У. не соединяется, но образуетъ съ кислотой сѣрнистоамміачной солью перламутровобластнаго кристаллическаго состава  $C_{11}H_{22}O.NH_4.HSO_4.H_2O$ . *В. И. Д.*

**Ундеканъ**  $C_{11}H_{24}$ —предѣльный углеводородъ (см. Парафинъ), полученъ Крафтомъ изъ ундециловой кислоты, а также хлоридомъ  $C_{11}H_{22}Cl$ , при возстановленіи ихъ иодистымъ водородомъ и фосфоромъ при  $210^\circ-240^\circ$ . Онъ представляетъ жидкость съ темп. кип.  $194,5^\circ$  при 760 м., при сильномъ охлажденіи затвердѣваетъ и плав. при  $26,5^\circ$ . Уд. вѣсъ его 0,7559 при  $0^\circ$  и 0,6816 при  $99^\circ$ . *В. И. Д.*

**Ундеръ-зейль**—прежнее названіе нижняго паруса (фока, грота); лисея, прикрѣпленные къ нему, назыв. ундеръ-лиселя.

**Ундециленъ**  $C_{11}H_{22}$ —принадлежитъ къ ряду этиленовыхъ углеводородовъ  $C_nH_{2n}$  (см. Олефины). Въ настоящее время выдѣлено нѣсколько углеводородовъ, отбѣвляющихъ составу  $C_{11}H_{22}$ , но представляющихъ ли они одинъ и тотъ же У. или различные его изомеры, пока неизвѣстно. Такъ, У., выдѣленный изъ асфальта, имѣетъ темп. кип.  $195,9^\circ$  и уд. вѣсъ 0,8398 при  $0^\circ$ ; изъ парафина, подвергнутаго высокой температурѣ, полученъ У. съ темп. кип.  $193^\circ-195^\circ$ . *В. И. Д.*

**Ундециленъ**  $C_{11}H_{20} = C_9H_{16} \cdot C \equiv CH$  принадлежитъ къ числу ацетиленовыхъ углеводородовъ и можетъ быть отнесенъ къ группѣ однозамѣщенныхъ ацетиленовъ (см. Углеводороды ацетиленовые), потому что способенъ давать осадки съ амміачными растворами полухлористой мѣди и азотнокислаго серебра. Онъ получается изъ хлорида  $C_{11}H_{22}Cl$  при обработкѣ его при  $130^\circ$  спиртовымъ растворомъ ѣдкаго кали (Брюльентъ) и представляетъ жидкость съ темп. кип.  $210^\circ-215^\circ$ . *В. И. Д.*

**Ундециловая кислота**  $C_{11}H_{22}O_2$ —принадлежитъ къ числу жирныхъ предѣльныхъ кислотъ и имѣетъ нормальное строеніе. Она можетъ быть получена изъ ундециленовой кислоты  $C_{11}H_{20}O_2$  посредствомъ нагреванія послѣдней съ иодистымъ водородомъ и фосфоромъ при  $200-220^\circ$  (Крафтъ). У.-же кислота получается при перегонкѣ въ безвоздушномъ пространствѣ рициноваго масла. Точно также она получается при окисленіи метил-ундецилкетона  $C_{11}H_{22}CO.CH_3$  хромовою смѣсью. У.

кислота кристаллична, плав. при 28,5° и кип. при 228° при 160 мм. давленія. Нерастворима въ водѣ, легко растворима въ алкогольѣ.

В. И. А.

**Ундециловые спирты**  $C_{11}H_{24}O$ —наиболѣе известный въ настоящее время изомеръ, принадлежитъ къ числу вторичныхъ спиртовъ и есть метил-нонил-карбинолъ  $CH_3(CH_2)_9CH_2OH$ , такъ какъ полученъ восстановленіемъ метил-нонил-кетона  $CH_3CO.C_9H_{19}$  (Гизеке). Этотъ спиртъ есть жидкость съ темп. кип. 228—229° и удѣля. вѣсомъ 0,8268 при 19°. Другой изомеръ У. спирта полученъ изъ изовалерианово-амилового эфира при дѣйствии натрія и имѣетъ темп. кип. 245°—255° (Лоренцо). Кромѣ того, полученъ въ послѣднее время первичный ундецил. спиртъ  $CH_3(CH_2)_{10}CH_2OH$  изъ ундециламина дѣйствиемъ  $NaNO_2$  и спирта (Жейгеус). Этотъ спиртъ имѣетъ темп. плав. 19° и при окисленіи хромовымъ ангидридомъ даетъ гексдекановую кислоту.

В. И. А.

**Ундецима**—см. Интерваллъ.

**Ундецимоль** въ музыкѣ—фигура въ 11 нотъ, находящаяся подъ лигой, надъ которой ставится цифра 11. Будучи написана шестнадцатыми нотами, соединенными ребромъ длительности, она исполняется въ продолженіе половинной ноты. Такое же названіе имѣетъ группа въ одиннадцать тридцать вторыхъ, имѣющая длительность четверти, или въ одиннадцать шестьдесятъ четвертыхъ, имѣющая длительность одной восьмой. Н. С.

**Ундецимъ-аккордъ**—шестизвучный аккордъ, построенный по терціямъ на доминантѣ, въ которомъ верхняя шестая нота отстоитъ отъ основнаго тона на ундециму. Въ этомъ аккордѣ выпускается сильно диссонирующая терція или вводный тонъ. У.-аккордъ, состоящій изъ нонъ-аккорда съ одной прибавленной терціей сверху, разрѣшается въ тоническое трезвучіе, при чемъ верхняя нота ундецимы остается на мѣстѣ. Большой У.-аккордъ съ большой ноной разрѣшается въ мажорное тоническое трезвучіе, малый У.-аккордъ съ малой ноной—въ минорное тоническое трезвучіе. Въ генералъ-басѣ этотъ большой аккордъ обозначается цифрою 11, а при маломъ ставятъ еще цифру 9, съ обозначеніемъ передъ ней величины ноны. Примѣненіе этихъ аккордовъ чрезвычайно рѣдко.

Большой ундецимъ-аккордъ.

ундецима . . . . .  
нона большая . . . . .

терція выпускается . . . . .

11 разрѣшеніе.

Малый ундецимъ-аккордъ.

ундецима . . . . .  
нона малая . . . . .

терція выпускается . . . . .

9 11 разрѣшеніе

Н. С.

**Ундина** (отъ лат. unda—волна)—мифическія существа, созданныя фантазіей средневѣковыхъ алхимиковъ и кабалистовъ, замисловывавшихъ основныя ихъ черты частью изъ народныхъ германскихъ представленій о нискахъ и русалкахъ, частью изъ греческихъ мифовъ о наядахъ, сиренахъ и тритонахъ. Въ сочиненіяхъ этихъ ученыхъ У. играли роль стихійныхъ духовъ, жившихъ въ водѣ и управлявшихъ водной стихіей во всѣхъ ея проявленіяхъ, подобно тому какъ саламандры были духами огня, гномы управляли подземнымъ міромъ, а эльфы—воздухомъ. Существа, соответствовавшія въ народныхъ повѣрхяхъ У., если были женскаго рода, отличались красивою вѣшностью, обладали роскошными волосами (иногда зеленоватаго цвѣта), которые они расчесывали, выходя на берегъ или покачиваясь на морскихъ волнахъ. Иногда народная фантазія приписывала имъ рыбій хвостъ, которымъ оканчивалось туловище вмѣсто ногъ. Очаровывал своею красотой и пѣніемъ путниковъ, У. увлекали ихъ въ подводную глубь, гдѣ дарили своею любовью и гдѣ года и вѣка проходили какъ мгновенія. По скандинавскимъ воззрѣніямъ человекъ, попавшій однажды къ У., уже не возвращался назадъ на землю, истонченный ихъ ласками. Иногда У. вступали въ бракъ съ людьми на землѣ, такъ какъ получали при этомъ бессмертную человѣческую душу, особенно если у нихъ рождались дѣти. Эта послѣдняя черта лежитъ въ основѣ средневѣковыхъ романовъ о Мелюзинѣ, о рыцаряхъ Гемрингерѣ и Штауффенбергерѣ. Новѣйшіе писатели, особенно поэты романтической школы, охотно пользовались легендами объ У. Наиболѣе известны повѣсть де Ламоттъ-Фука «Ундина» (1813), переведенная на русскій языкъ, стихами, В. А. Жуковскимъ (1836), стихотвореніе Гейне: «Ich weiss nicht, was soll es bedeuten...», сказка Андерсена «Русалочка», поэма Т. Готье «L'ondine et le pêcheur». На сюжетъ повѣсти Фука написаны оперы Гофманомъ (романтическимъ писателемъ) и Лортингомъ; писали оперы на этотъ сюжетъ также и русскіе композиторы—Львовъ и Чайковскій (послѣдній уничтожилъ свое произведеніе). Н. Г.

**Ундозеро**—оз. Олонецкой губ., въ сѣверо-вост. части Пудожскаго у., близъ границы Онежскаго у., Архангельской губ. Длина 12 вер., шир. до 7 вер. Площадь 63,6 кв. вер. Изъ него вытекаетъ р. Ундуша, впадающая въ оз. Свиное, имѣющее стокъ въ оз. Кенозеро (ХІУ, 940). Много острововъ, изъ которыхъ наибольшій имѣетъ площадь въ 3,4 кв. вер. Берега низкіе, ровные, но сухіе. У. отличается глубиною и чистотою воды. По берегамъ вѣскольکو селеній, изъ которыхъ важнѣйшее Ундозерскій погостъ (150 ж. об. п.).

А. И. В.

**Ундозеро**—оз. Олонецкой губ., въ юго-зап. части Вытегорскаго у., замѣчательно, какъ періодически исчезающее озеро вѣсть съ нѣсколькими сосѣдними озерами (ХХІ, 902). На картѣ военнотопограф. отдѣла глави. штаба, № 55, изд. 1887 г., У. неправильно названо Оеткинское озеро. См. Куляковскій,

«Заростающія и періодически исчезающія озера Онежскаго края» (М., 1894).

**Ундоль**—торговое с. Владимірской губ. и у., близъ станицы того же имени Московско-Нижегородской желѣзной дороги. Жителей 3800. У. принадлежало Суворову, который здѣсь жилъ одно время. Сохранилась церковь его времени. Большая фабр. бумаго-ткацкая (рабоч. до 2000 чел.) и клееночная.

**Ундольскій** (Вуколь Михайловичъ, 1815—1864)—извѣстный библиографъ и собиратель памятниковъ древней русской письменности; служилъ въ архивъ министерства юстиціи, былъ библиотекаремъ въ обществѣ исторіи и древностей русскія. Страстный любитель и большой знатокъ старины, У. поставилъ себѣ задачей составить такое собраніе, которое совмѣстило-бы въ себѣ по возможности полный кругъ матеріаловъ для научныхъ работъ по всѣмъ отраслямъ древне-русской исторіи и литературы. Въ своихъ поискахъ онъ заботился не только о рѣдкости рукописей и вѣвшихъ ихъ особенностяхъ, но и объ ихъ внутреннемъ достоинствѣ и значеніи, а также о полнотѣ цѣлаго собранія, о соразмѣрности его частей. Благодаря 25 лѣтней дѣятельности У. явилось собраніе, заключающее въ себѣ по каждой отрасли исторической науки всѣ необходимые матеріалы, а также значительное количество памятниковъ совершенно новыхъ. Комиссія по оцѣнкѣ собранія У. нашла, что оно «одно, безъ помощи и независимо отъ другихъ нашихъ рукописныхъ собраній, можетъ представить отличное пособие для науки отечественной исторіи и литературы, почти по всѣмъ ихъ отраслямъ». Всѣхъ славяно-русскихъ рукописей въ собраніи У. 1348, а со включеніемъ ученыхъ работъ У. и иностранныхъ рукописей—1422. Собраніе это, вмѣстѣ съ составленною У. коллекціей церковно-печатныхъ книгъ (около 900 №№), приобрѣтено московскимъ публичнымъ музеемъ, въ 1866 г., за 25000 руб. Въ области библиографіи У. принадлежить рядъ самостоятельныхъ изслѣдованій о памятникахъ древне-русской письменности (прим. жгтяхъ). На ряду съ Востоковымъ онъ указалъ на тѣсную связь между греческими и русскими текстами, какъ на средство къ объясненію и исправленію русскихъ рукописей. Многія сочиненія и работы У. остались неизданными или неоконченными. Напечатаны: «Библиографическія розысканія» (въ «Москвитинѣ», 1846 и отдѣльно, М., 1846); «Славяно-русскія рукописи В. М. У., описанныя самимъ составителемъ и бывшимъ владѣльцемъ собранія съ № 1 по 579. Съ приложеніемъ очерка собранія рукописей В. М. У. въ полномъ составѣ» (сост. А. Е. Викторовымъ, М., 1870); «Каталогъ славяно-русскихъ книгъ церковной печати, библиотеки Кастриня» (М., 1848); «Очеркъ славяно-русской библиографіи» (неокончено), съ дополн. А. О. Бычкова и А. Викторова (М., 1871). Не изданы: «О времени Георгія Амартола въ отношеніи къ Несторовой лѣтописи» (удостоено Демидовской преміи въ 1856 г.) и «Описаніе славянскихъ рукописей московской синодальной

библиотеки» (напис. въ 1846—47 гг.) Кромѣ перечисленныхъ работъ въ бумагахъ У. сохранились многочисленные изслѣдованія по древне-русской исторіи и литературѣ, по паскалю и хронологіи, критическія статьи, матеріалы для словаря славяно-русскихъ писателей и пр. Многіе памятники русской письменности были приготовлены У. къ печати, но не изданы. Остался неоконченнымъ обширный трудъ У.: «Опытъ славянскій палеографіи или искусства распознавать время написанія рукописей и правильно читать оныя, съ присовокупленіемъ снимковъ съ разныхъ кодексовъ и грамотъ, съ XI по XVIII вѣкъ». См. Ключевскій, «Рукописная библиотека У.» (въ «Правосл. Обзорѣнн», 1870, № 5); ср. также ст. Библиографіа (т. III, 739).

**Ундоры** (Воскресенское) — с. Симбирской губ. и у., въ 35 вер. отъ г. Симбирска, Пристань на Волгѣ, на которой грузится ежегодно до 350 тыс. пд., преимущественно хлѣба. Училище, земская больница, метеорологическая станція, конскій зав., ежедневныя базары и ярмарка. Жлт. 2200. Желѣзистый источникъ.

**Ундулодь** — одна изъ поверхностной кривизны которыхъ постоянна; см. Нодоидъ (XXI, 316).

**Унекатауъ** (Онекатауъ)—одинъ изъ сѣверныхъ Курильскихъ о-вовъ, принадлежащихъ Японіи. На немъ дѣйствующій вулканъ Тооръ, высоту 4400 м.

**Унжа** — зашт. г. Костромской губ., Макарьевского у., при р. У. Жлт. 1280. Существовалъ уже въ началѣ XIII ст.; въ 1218 г. имъ безуспѣшно пытались овладѣть болгары; о немъ упоминается по поводу разграбленія Унженскаго края казанскими татарами въ 1468 г. При Иванѣ Грозномъ У. была записана въ число опричныхъ городовъ.

**Унжа** — р. Вологодской и Костромской губ., лѣв. прит. Волги; составляется изъ двухъ сплавныхъ рѣкъ Кемы и Лунданги, въ Никольскомъ у. Вологодской губ.; течетъ главнымъ образомъ въ юго-зап. направленіи, образуя уѣзды Никольскій, Кологривскій и Макарьевскій (последніе два Костромской губ.). Длина 493 вер. (124—по Вологодской и 369—по Костромской губ.). Теченіе У. пзвилисто; ширина въ верхнемъ теченіи до 30 саж., у г. Кологрива—80 саж., въ низовьяхъ до 200 и 250 саж.; въ весеннее половодье разливается мѣстами на 3—4 вер. Глубина въ верхнемъ теченіи отъ 1/2 до 6 арш., въ нижнемъ 2—4 1/2 саж.; дно песчаное, при дер. Кобылинѣ, Михайловѣ и Черной (Макарьевского у.) въ лѣтнее время обнажающія мели и каменныя гряды, затрудняющія судоходство. Берега песчаные, мѣстами каменисты; правый берегъ высокъ (18—20 саж.), лѣвый—низменный. У. протекаетъ среди лѣсистой мѣстности. Судоходство начинается отъ границъ Вологодской губ. (на 369 вер.); отъ с. Угоры (Кологривскаго у.) ходятъ пароходы (на 148 вер.). Главнѣйшія пристани въ г. Кологривѣ и Макарьевѣ. Въ 1899 г. съ пристаней У. отправлено 358 судовъ (5002 тыс. пд. груза) и 4048 плотовъ (22695 тыс. пд.), разгружено 218 судовъ (238 т. пд.). По бере-

гамъ У. развито судостроение (баржи). Главнѣйшіе притоки: Межа (слѣва) и Нея (справа).

**Унья** — см. Уньяга.

**Унзень** (Онсенъ) — японскій курортъ, на полу-въ Шимоборѣ, у подножія вулкана Унзень-даке, на высотѣ 2550 фут. Славится на весь дальній Востокъ своими слѣдными источниками и санаторіей для больныхъ.

**Универсализмъ**. — Подъ У. мы понимаемъ этическое міросозерцаніе, противоположное индивидуализму. Исходя изъ того, что индивидъ тѣснѣйшимъ образомъ связанъ съ окружающимъ міромъ и находится съ нимъ въ постоянномъ взаимодействіи, У. усматриваетъ въ теоретическихъ основахъ индивидуализма несоотвѣтствіе съ фактическимъ положеніемъ вещей и объясненіе этому несоотвѣтствію видитъ въ тѣхъ же психологическихъ иллюзіяхъ, которымъ обязательно своимъ существованіемъ гео- и антропоцентрическое міросозерцаніе въ интеллектуальной сферѣ. Индивидуальное счастье У. считаетъ неосуществимымъ при отсутствіи у личности сознанія солидарности съ окружающимъ міромъ и безъ установки гармоніи между ними, возможной только путемъ познанія законовъ, лежащихъ въ основѣ мірового развитія, и слѣдованія имъ. Такъ какъ У. не считаетъ существующаго состоянія міра конечнымъ и единственнымъ вытекающимъ изъ природы вещей, а съ другой стороны, очищенный и просвѣтленный индивидуализмъ не ограничиваетъ индивидуальную дѣятельность грубо эгоистическими мотивами, не отрицаетъ солидарности, ни какъ средства къ достиженію личности болѣе полного расцвѣта ея индивидуальности, ни какъ чувства, входящаго въ составъ индивидуальнаго «я» и въ нравсеніи личность себя въ жертву во имя ея идеала видитъ такой-же актъ утвержденія индивидуальнаго «я», какъ и въ актахъ, направленныхъ на физическое самосохраненіе, то на практикѣ требованія У. и индивидуализма могутъ вполне совпадать; отличаться они будутъ тогда только тѣмъ, что У. подчеркиваетъ моменты солидарности и познанія, индивидуализмъ — моменты оппозиціи существующему и волевого воздѣйствія. См. Кюльпе, «Введеніе въ философію» (СПб. 1901, тамъ же и историческія указанія).

**Универсалисты** — такъ наз. одна изъ сѣвероамериканскихъ сектъ, распространенная главнымъ образомъ въ штатѣ Нью-Йоркъ. Ученіе У. носитъ преимущественно этической характеръ. У. отрицаютъ догматическую сторону христіанства и ставятъ выше всего исполненіе нравственнаго долга.

**Универсальное преемство** — см. Преемство въ правѣ.

**Универсальное средство** — см. Тайныя средства.

**Универсальные магазины** — см. Магазины универсальные.

**Универсальный инструментъ** — астрономическій снарядъ, дающій возможность измѣрять высоту свѣтила надъ горизонтомъ и его азимутъ. Иногда У. инструментъ называется *альтазимутомъ*. Существенную часть инстру-

мента составляютъ два круга, на которыхъ нанесены дѣленія. Одинъ изъ нихъ расположенъ горизонтально; помощью уровня можно каждый разъ при наблюденіяхъ вывѣрять его положеніе. Въ центрѣ этого круга скрѣплена съ нимъ вертикальная ось вращенія инструмента, къ которой и придѣланъ второй кругъ, расположенный вертикально. Труба насаживается на горизонтальную ось, проходящую черезъ центръ второго круга. Углы на дѣленныхъ кругахъ (азимуты на горизонтальномъ кругѣ, высоты на вертикальномъ) отсчитываются помощью придѣланныхъ къ кругамъ микроскоповъ (прежде употреблялись для этой цѣли верньеры). Иногда труба бываетъ «ломанная», — окулярная ея половина служитъ въ тоже время горизонтальною осью вращенія. Въ мѣстѣ излома трубы помѣщается призма, отбрасывающая лучи свѣта отъ объектива. Окуляръ при такомъ приспособленіи, приходясь на концѣ горизонтальной оси, не мѣняетъ своего положенія въ зависимости отъ высоты свѣтила на небѣ, что очень удобно для наблюдателя. Если раздѣленъ точно на части только одинъ горизонтальный кругъ, то инструментъ называется *теодолитомъ*; такіе инструменты употребляются преимущественно при триангуляціяхъ и другихъ геодезическихъ операціяхъ, гдѣ нужно измѣрять исключительно горизонтальные углы; если, наоборотъ, горизонтальный кругъ раздѣленъ на части грубѣе и инструментъ служить только для измѣренія высотъ, то онъ носитъ названіе *вертикальнаго круга*.

**Универсальный кристаллографическій оптический аппаратъ** проф. П. Грота (въ Мюнхенѣ) — является однимъ изъ самыхъ важныхъ приборовъ въ кристаллографіи и минералогіи. Онъ представляетъ изъ себя усовершенствованное приборъ Нерренберга и можетъ служить какъ для изслѣдованія минераловъ въ сходящемся свѣтѣ, такъ и въ параллельномъ поляризованномъ свѣтѣ. Устройство его въ первомъ случаѣ слѣдующее (см. фиг., въ  $\frac{1}{2}$  действительной величины прибора): зеркало *S* посылаетъ лучи свѣта въ инструментъ. Въ трубкѣ *f* заключены: поляризаторъ *p* и двѣ линзы *ee'*. Выше находится система изъ четырехъ собирательныхъ чечевицъ *n*. Всѣ эти части устроены такъ, что онѣ вдвигаются въ трубку *g*, укрѣпленную на подставкѣ *B*. Съ подставкой *B* соединена неподвижно круглая пластинка, на которой (подъ *h*) находится нониусъ, а на верхнюю часть ея надѣвается подвижная часть *l*, на скошенномъ кнаружи нижнемъ краѣ которой *hi* нанесены дѣленія. Изслѣдуемый препаратъ кладется на стеклянный кружокъ *k*. Вращая *l*, мы поворачиваемъ изслѣдуемый препаратъ на уголъ, величину котораго можно опредѣлить по нониусу подъ *h*. Всѣ описанныя части аппарата составляютъ вмѣстѣ его нижнюю половину, которая можетъ двигаться по трехгранной стальной призмѣ *A*. Верхнюю половину составляютъ части, укрѣпленныя на двигающемся вверхъ и внизъ при помощи винта цилиндра *C*, съ которымъ неподвижно соединена поля-

цилиндрическая трубка *у*. В этой трубкѣ находятся четыре собирательныя чечевицы *о*; наблюдаемое изображение появляется непосредственно над ними въ плоскости *г*, гдѣ находится пластинка съ нарисованными на ней подь прямымъ угломъ двумя черными линиями; на одной изъ вѣтвей такого креста нанесены дѣленія, проходящія черезъ все поле зрѣнія (такъ называемый «стеклянный микрометръ»). Выше помещена чечевица *т* и еще выше анализаторъ *q*, вращающійся вмѣстѣ съ верхней частью трубки, на которой по краю *т* сдѣланы дѣленія, а на *с* конушнѣ и отмѣтки для опредѣленія положенія николя. Въ трубкѣ окуляра сдѣланы прорѣзы *z*, въ который можетъ вставляться слюдяная пластинка въ  $\frac{1}{4}$  дл. волны или кварцевый клинъ для опредѣленія характера двойного лучепреломленія. Въ описанномъ видѣ аппаратъ примѣняется, во-первыхъ, для опредѣленія положенія оптическихъ осей. Для этого, заставляя свѣтъ проходить черезъ различныя грани разсматриваемаго кристалла, стараются найти выходъ оптической оси (въ случаѣ кристалловъ одноосныхъ) или обѣихъ осей (въ

случаѣ кристалловъ двуосныхъ). Тогда, зная положеніе оптическихъ осей, мы можемъ, во многихъ случаяхъ, рѣшить и вопросъ о томъ, къ какой кристаллографической системѣ принадлежитъ данный кристаллъ. Кроме того, можно опредѣлить характеръ двойного лучепреломленія минерала. Наконецъ, можно приблизительно опредѣлить и величину угла оптическихъ осей. Для этого плоскость послѣднихъ ставить параллельно дѣлениямъ микрометра, поворачиваютъ николь на  $45^\circ$  такъ, что появляются темныя гиперболы, и опредѣляютъ разстояніе послѣднихъ въ дѣленіяхъ

микрометра. Тогда, зная чему соотвѣтствуетъ одно дѣленіе микрометра (а это можно легко узнать, взявъ пластинку минерала, уголъ осей котораго точно опредѣленъ; обыкновенно въ аппаратахъ одно дѣленіе равно  $6^\circ$ ), мы можемъ сказать, сколькимъ градусамъ равенъ уголъ изслѣдуемаго минерала. Кроме того, этотъ аппаратъ входитъ какъ составная часть въ приборъ для точнаго опредѣленія угла оптическихъ осей, а также для опредѣленія вращенія плоскости поляризаціи. Существуютъ, наконецъ, оптическіе поляризаціонные приборы, къ которымъ присоединены еще и части обыкновеннаго гониометра (впрочемъ, рѣдко употребляющіеся). Какъ указано выше, тѣмъ же приборомъ можно пользоваться и для изслѣдованія въ параллельномъ поляризованномъ свѣтѣ, если цѣлью изслѣдованія является опредѣленіе направленія погасанія свѣта въ кристаллѣ. Для этого верхняя часть аппарата поднимается настолько высоко, чтобы въ фокусной плоскости собирательныхъ стеколъ былъ виденъ кристаллъ. По вѣтвямъ стекляннаго микрометра можно опредѣлять, будутъ ли ребра кристалла въ положеніи затемненія параллельны диагоналямъ поперечныхъ разрѣзовъ николей или нѣтъ. Если надо изслѣдовать въ параллельномъ свѣтѣ кристаллъ болѣе значительный, то удаляютъ трубку *и* со всѣмъ, что находится внутри ея, и замѣняютъ ее простой короткой трубкой, въ верхнюю часть которой вставляютъ николь. Затѣмъ удаляется система собирательныхъ стеколъ и изъ трубки *г*. Въ послѣднее время вмѣсто этого прибора въ очень многихъ случаяхъ предпочитаютъ пользоваться поляризаціонными микроскопами, съ которыми можно опредѣлять почти все, что и съ описаннымъ приборомъ.

*В. В.*

**Универсальный столыкъ** для микроскопическихъ изслѣдованій горныхъ породъ и минераловъ, устроенный проф. Федоровымъ, служитъ важнымъ вспомогательнымъ

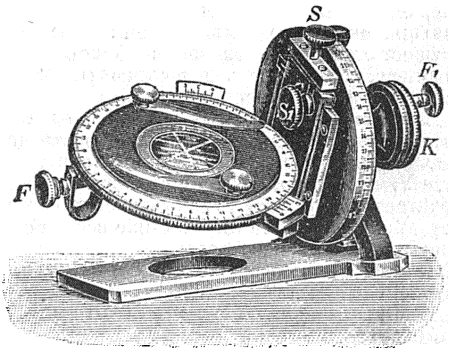
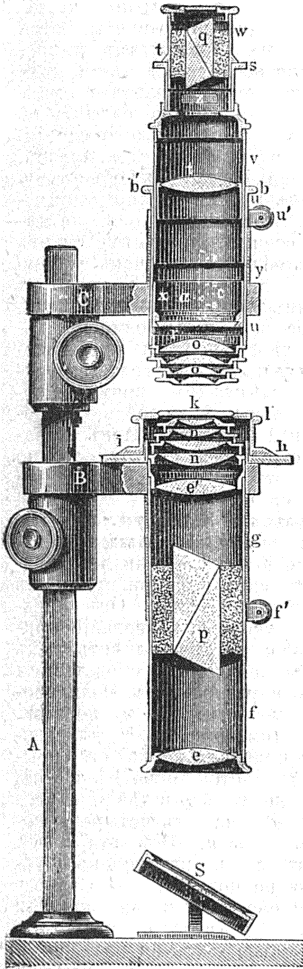

приборомъ при минералогическихъ и петрографическихъ изслѣдованіяхъ. Приборъ этотъ можетъ быть придѣланъ къ каждому поляризаціонному микроскопу и въ простѣйшемъ видѣ состоитъ (см. фиг.) изъ основной пластинки, съ придѣланной къ ней стойкой, въ которой на подвижной оси (уголъ вращенія

ея отсчитывается на лимбѣ S) вращается круглый столикъ, на которомъ укрѣпляется изслѣдуемый препаратъ; столикъ въ свою очередь можетъ вращаться вокругъ оси, проходящей черезъ его центръ. Поворотъ вокругъ этой оси тоже можетъ быть отсчитанъ по лимбу. Такимъ образомъ мы всегда можемъ пластинку минерала, вырѣзанную въ любомъ направленіи изъ кристалла, посредствомъ поворота около обѣихъ осей, привести въ такое положеніе, которое дастъ намъ возможность выяснитъ оптическую природу данного минерала. Подробное описаніе прибора см. Федоровъ, «Геодолитный методъ» («Труды Геологич. Комитета», X, № 2); Страгановичъ, «Записки Имп. Минералог. Общ.» (1899, 37). В. В.

**Университетскіе корпораціи и союзы.**—Съ начала основанія университетовъ студенты соединялись въ союзы или націи (см. Университетъ). Понемногу возникали также кружки землячествъ — *землячества*, которыя, послѣ отмены въ серединѣ XVII в. такъ наз. *пенналыма* (XVII, 145), составлявшаго главную особенность націй, заняли самостоятельное положеніе. Эти союзы строго придерживались принципа происхожденія изъ опредѣленной провинціи и носили ея цвѣта, въ видѣ повязки на шпагѣ, кисточки на трубкѣ, пера или кокарды на шляпѣ (Stürmer). Въ срединѣ XVIII в. возникли *ордена*, въ подражаніе масонскимъ ложамаъ и ихъ ритуалу. Ордена вскорѣ вступили въ борьбу съ землячествами, такъ какъ принимали въ свою среду всѣхъ студентовъ, безъ различія происхожденія. Тайнственность орденовъ сразу навлекла на нихъ подозрѣнія со стороны академическаго начальства. Въ началѣ XIX в. орденъ прекратилъ свое существованіе; однако, и въ настоящее время въ традиціяхъ болѣе старыхъ У. союзовъ Германіи встрѣчаются отголоски орденовской эпохи. Это особенно слѣдуетъ сказать о такъ наз. *кружкахъ* (Zirkel), распространенныхъ повсюду въ высшихъ учебныхъ заведеніяхъ Германіи. Разнообразно перевитыя буквы V. C. F. означали въ былое время «Vivat circulus fratrum» и для посвященныхъ имѣли еще особый скрытый смыслъ, тогда какъ посторонніе читали обыкновенно «Vivat, crescat, floreat». Подъ вліяніемъ національныхъ стремленій общегерманскаго студенческаго союза и *буршеншафтовъ*, частью входившихъ въ составъ союза, С было измѣнено въ Е и читалось «Ehre, Freiheit, Vaterland» (Честь, Свобода, Отечество). Отъ землячествъ постепенно отдѣлились нѣкоторые союзы, путемъ соглашенія по поводу основныхъ вопросовъ студенческой чести и картельныхъ отношеній отдѣльныхъ университетовъ между собою. Эти союзы получили названіе *корпораций* (Körps), которое первоначально употреблялось въ видѣ синонима землячества (Landsmannschaft), и стремились къ объединенію всего нѣм. студенчества. Въ 1855 г. организовался кёзенскій конвентъ сеньоровъ (Kösenener Seniorenconvent) или такъ наз. S. C., а въ слѣдующія 20 лѣтъ къ нему примкнули всѣ корпораціи. Нѣкоторые союзы, ничѣмъ не отличающіеся отъ

корпораціи, удержали за собой прежнее имя землячествъ; для поступленія въ такое землячество происхожденіе изъ одной опредѣленной мѣстности вовсе не требуется. Въ 1868 г. они соединились въ «кобургскій конвентъ землячествъ» (Koburger Landsmannschafter-Convent, L. C.). Въ 1900 г. старыя землячества объединились въ Arnstädter L. C. Центральнымъ пунктомъ германскихъ буршеншафтовъ является съ 1874 г. А. Д. С. (Allgemeiner Deputierten-Convent)—общее депутатское собраніе въ Эйзенахѣ; организація эта въ 1881 г. была признана всѣми буршеншафтами. Общія же дѣла буршеншафтовъ, состоящихъ при одномъ и томъ же университетѣ, вѣдаетъ «конвентъ уполномоченныхъ» (Deputierten-Convent, D. C.). Въ Kösenener S. C. V. насчитывается 79 корпораціи, изъ которыхъ старѣйшая основана въ 1798 г. въ Эрлангенѣ; въ Koburger L. C. всѣхъ землячествъ 37; въ А. Д. С. буршеншафтовъ 59. Каждая изъ этихъ группъ ежегодно собирается на конгрессъ. Съ объединеніемъ Германіи и вступленіемъ ея на путь свободнаго политическаго развитія политическія тенденціи буршеншафтовъ потеряли почву; рѣзкой границы между современными буршеншафтами съ одной, корпораціями и землячествами съ другой стороны провести нельзя. Германскія корпораціи и землячества строго придерживаются старыхъ традицій буршей, въ особенности относительно различія по старшинству между *буршами* съ одной стороны и *фуксами* или *реюнами* съ другой. Совокупность этихъ традиціонныхъ правилъ наз. *Комментъ* и распадается на *Кнеір-Комментъ* (правила о «квейпахъ») — пирушкахъ) и *Рауккомментъ* (правила о дуэляхъ). Не задаясь политическими тенденціями, корпораціи и землячества выставляютъ своимъ принципомъ строгое охраненіе чести (безусловное удовлетвореніе за обиду) и веселое времяпрепровожденіе въ періодъ студенчества. Корпораціи отличаются замкнутостью, и не признавая организацій, стоящихъ внѣ ихъ союза, до нѣкоторой степени отмѣнены печатью исключительности, тогда какъ землячества признаютъ равноправность всѣхъ студенческихъ союзовъ. Внутренняя организація современныхъ германскихъ корпораціи всюду одинакова. Полнымъ правомъ голоса пользуются только бурши; фуксы и «собутыльняки» («Konkneipanten») его не имѣютъ. Эмблемой званія бурша служить *Band* — болѣею частью трехцвѣтная шелковая лента на груди. Фуксы во многихъ университетахъ вовсе не имѣютъ ленты, въ другихъ носятъ особый знакъ фуксовъ (двухцвѣтныи). Дѣлами корпораціи завѣдуютъ трое *уполномоченныхъ* (Chargierten), изъ которыхъ первый считается *презусомъ* (Präses; въ буршеншафтахъ онъ называется также *спикеромъ*—Sprecher) и является представителемъ союза, второй (Fecht-chargierter) вѣдаетъ дѣла о такъ называемой *мензурѣ* \*),

\*) Современная студенческая мензура, являясь прежде всего составнымъ въ силѣ и ловкости, должна быть отличаема отъ дуэли въ тѣсномъ смыслѣ. Обыкновенный поединокъ длится 15 мин.; если за это время противнику не нанесено поврежденіе, дѣлающее его неспособнымъ къ продолженію борьбы («Abzahn»), то мензура прекращается («ex»). Въ случаѣ мензуры по вы-



а на обязанности третьяго лежит наблюдение за кассой, архивомъ и пр. Такъ назыв. Fuchsmajor завѣдуетъ столомъ фуксовъ въ «кнейпахъ» и наставляетъ фуксовъ въ Коментъ. Въ дѣлахъ чести употребляются рапиры и посылается такъ называемый Kartellträger, т. е. лицо, передающее вызовъ противнику. Дуэли на пистолетахъ допускаются лишь въ томъ случаѣ, если одинъ изъ противниковъ физически не въ состояніи сражаться холоднымъ оружіемъ. Интересамъ студенческихъ организаций служатъ особые органы печати; S. C. издаетъ «Akademische Monatslehren» въ Мюнхенѣ, L. C.—«L. C.-Zeitung» въ Магдебургѣ, A. D. C.—«Burschenschaftliche Blätter» въ Берлинѣ. Со времени основанія христіанскаго союза «Wingolf» (1836) при всѣхъ почти германскихъ университетѣхъ возникли протестантскіе союзы, изъ религиозныхъ соображеній отвергающие дуэль. Нѣкоторые изъ этихъ союзовъ въ 1886 г. соединились въ такъ наз. шварцбургскій союзъ (Schwarzburgbund). Католики, въ свою очередь, проявили дѣятельность въ этомъ направленіи. Подобныя же дѣли, хотя и безъ религиозныхъ мотивовъ, преслѣдовали около 1848 г. такъ назыв. «прогрессивные союзы», которые вообще отвергали дуэль или, по крайней мѣрѣ, запрещали своимъ членамъ вызывать другихъ на дуэль. «Прогрессивные союзы» не могли утвердиться и постепенно перешли въ различныя формы корпорацій. Борьбу противъ дуэлей, равно какъ вообще облагороженіе студенческихъ нравовъ, выставили на своемъ знамени образовавшіеся съ 1883 г. «реформированные буршеншафты» (Reformburschenschaften), число которыхъ достигаетъ 13; 8 изъ нихъ объединились въ «общегерманскій буршенбундъ» (Allgemeiner Deutscher Burschenbund, A. D. B.), съ ежегоднымъ собраніемъ депутатовъ въ Эйзенахѣ. Эти попытки не оказали никакого вліянія на общую массу студенчества; «реформированные буршеншафты» не признаются даже союзомъ A. D. C. Съ 1870 г. возникло много союзовъ, не отличающихся строго-студенческой организаціей (кружки гѣния, гимнастическіе, научные): сюда относятся, напримѣръ, «Vereine deutscher Studenten», соединившіеся въ «Kuffhäuser-Verband». Студенческіе союзы существуютъ также въ техническыхъ, сельскохозяйственныхъ, лѣсныхъ и ветеринарныхъ высшихъ учебныхъ заведеніяхъ Германіи. Такъ, техническія корпораціи соединены въ Weinheimer S. C., а буршеншафты — въ Germania D. C. (съ 1897 г. называется B. D. C.—Bingener Deputierten Convent); землячества ветеринарныхъ институтовъ образуютъ Rudolstädter S. C. Въ Австріи въ нѣмецкихъ университетахъ студенческія органи-

заціи возникли по аналогіи съ германскими: здѣсь тоже существуютъ буршеншафты, корпораціи и землячества, но объединеніе ихъ въ группы развито слабѣе. Только часть нѣмецко-національныхъ буршеншафтовъ (числомъ 16) соединилась въ 1889 г. въ L. D. C. (Linzer Deputierten-Convent). Въ L. D. C. насчитывается 11 буршеншафтовъ; существовавшей прежде союзъ корпорацій Melker S. C. распался; всѣхъ корпорацій въ Австріи 15, землячество 4. Подъ именемъ «Waidhofer Verband werthafter Vereine deutscher Studenten» (союзъ способныхъ къ оружію кружковъ нѣмецкихъ студентовъ) объединились націоналистическія нѣмецкія организаціи. Въ Швейцаріи студенческія организаціи, организовавшіяся по образцу германскихъ, не пустили глубокихъ корней. Наряду съ національными швейцарскими союзами (Zöfingerverband, Alt-Helvetia etc.) существуетъ только одна корпорація, принадлежащая къ Kössener S. C. (въ Цюрихѣ). Базельская и бернская корпораціи распались. Въ послѣднее время 6 корпорацій соединились въ Aargauer S. C., обнимающей высшія учебныя заведенія въ Базелѣ, Бернѣ, Женевѣ, Лозаннѣ и Цюрихѣ. Во Франціи почти во всѣхъ унив. студенты организовали общества (associations générales d'étudiants). Первое изъ нихъ основана въ Нанси въ 1876 г. Парижская ассоціація возникла въ 1884 г. и вскорѣ достигла пѣтушаго состоянія; въ 1886 г. она насчитывала 800 чел., встрѣтивъ живое сочувствіе въ средѣ профессоровъ и студентовъ. Въ 1891 г. она признана полезнымъ общественнымъ учрежденіемъ (établissement d'utilité publique). Органомъ парижской ассоціаціи служитъ ежемѣсячный журналъ «L'Université de Paris». Французскіе У. союзы мало отличаются другъ отъ друга. Членами могутъ быть всѣ студенты, вносящіе небольшую сумму въ пользу ассоціаціи. Дѣлами союза завѣдуетъ избираемый общимъ голосованіемъ комитетъ, который самъ уже назначаетъ предсѣдателя. Союзы чужды средневѣковыхъ традицій и носятъ вполне современный характеръ. Они облегчаютъ по возможности научное образованіе недостаточнымъ студентамъ, стараются вызвать общеніе между товарищами и заботятся о приисканіи имъ работы; развиваютъ общность интересовъ и идей между студентами различныхъ факультетовъ; сближаютъ профессоровъ и учащихся и способствуютъ индивидуальному развитію; доставляютъ студентамъ возможность принимать участіе въ національныхъ празднествахъ и выдающихся торжествахъ Франціи. Имѣютъ съ тѣмъ, союзы не упускаютъ изъ виду физическихъ упражненій (гребной спортъ, фехтованіе, игра въ мячъ и др.). Въ Швейцаріи уже съ XVII в. существуетъ раздѣленіе студентовъ на «націи» или «землячества». Въ Уппсалѣ націи 13, въ Лундѣ — 12. Каждый студентъ долженъ принадлежать къ пѣвѣстной націи. Каждая нація имѣетъ свой уставъ и пользуется по отношенію къ своимъ членамъ въ нѣкоторой дисциплинарной власти. Дѣлами завѣдуетъ кураторъ; рядомъ съ нимъ дѣйствуетъ коллегія сеняровъ. Высшій надзоръ принадлежитъ инспектору, избираемому

зону (а не по назначенію корпораціи) допускается борьба въ теченіе 30 мин. Бойцамъ предостается такъ наз. право паузы. Навесное опасное для жизни поврежденіе воспринято: для рапиры открыты лишь голова и шея. При мензурѣ присутствуютъ: третейскій судья («der Unparteiische»), разрѣшающій могущіе возникнуть по поводу поединка споры, секунданты, тестваы и врачъ. Ср. «Offizieller Punktkomment für die deutschen Universitäten» (Лпц., 1890); Schmied und Kutzfahl, „Fechtbüchlein“ (ib., 1894).

націей изъ среды ординарныхъ профессоровъ. Націи имѣютъ свои кассы и бібліотеки, а въ Упсалѣ, болѣею частью, и свои дома. Средства націй поповаются изъ обязательныхъ членскихъ взносов (въ Упсалѣ—отъ 12 до 18 кронъ въ семестръ, въ Лундѣ—11 кронъ). Въ послѣднее время возникли различныя научныя кружки, изъ студентовъ одного факультета и отдѣленія. Въ этихъ кружкахъ проявляются новыя, болѣе свободныя теченія современной студенческой жизни. Наконецъ, всѣ студенты даннаго университета образуютъ одну корпорацію, со своимъ уставомъ и представительствомъ, а въ Лундѣ—п съ собственнымъ зданіемъ. Всѣ эти учрежденія пользуются совершенной свободой и ни отъ кого не зависятъ. Дѣламъ корпораціи завѣдуетъ избираемый на одинъ годъ предсѣдатель. Въ большинствѣ случаевъ корпорація самостоятельно принимаетъ рѣшенія, въ другихъ это поручается собранію депутатовъ различныхъ націй. Въ Лундѣ съ 1850 г. существуетъ «Академическій союзъ», состоящій изъ всѣхъ студентовъ и изъ постороннихъ лицъ, главнымъ образомъ профессоровъ университета; онъ также имѣетъ собственное управленіе и представительство. О корпораціяхъ германскаго типа въ предѣлахъ Россіи—см. Юрьевскій университетъ. См. также ниже стр. 502.

*Литература.* Kindleben, «Studentenlexikon» (Галле, 1781); Laukhard, «Leben und Scheik-sale» (Галле, 1792); «Was sind und wollen die Korps» (Геттингенъ, 1869); Lindner, «Die Korps der deutschen Hochschulen» (Лпц., 1870); «Korps und Burschenschaften. Fort mit dem Verurf» (Лпц., 1888); «Geschichte des Koburger L. C.» (Лпц., 1893); «Beiträge zur Geschichte der deutschen Studentenschaft» (Вѣна, 1891); Fabricius, «Die Studentenorden des XVIII Jahrhunderts» (Јена, 1891); Kufahl und Schmied-Kowarzik, «Duellbuch» (Лпц., 1896). Ежемѣсячное изданіе «Academische Revue» (съ 1894 г. въ Мюнхенѣ) и приложение къ нему: «Der Student»; календарь—«Deutscher Universitäts-Kalender» (въ Берлинѣ).

**Университетскія Извѣстія**—ежемѣсячный журналъ, выходящій въ Кіевѣ при университетѣ, съ сент. 1861 г. Сначала наблюденіе за нхъ изданіемъ лежало на ректорѣ университета; затѣмъ назначались особые редакторы—В. А. Незабитовскій, С. М. Ходецкий, В. С. Иконниковъ и теперь редактирующій «У. Извѣстія». Они дѣлятся на двѣ части: 1) официальную—прогоколы, отчеты и т. п. и 2) неофициальную,—статьи научнаго содержания, съ отдѣлами *критико-бібліографическимъ* и *научной хроникой*.

**Университетскія педагогическія семинаріи.**—Вопросъ о высшей педагогической подготовкѣ рѣшается въ Германіи различно. Въ то время какъ Гербартъ и его послѣдователи (Стой, Циллеръ, Вильманъ, Адамсъ и др.) всецѣло стоятъ за У. семинарію, многіе ученые и педагоги (Шиллеръ, Фрикъ, Шрадеръ, ф.-Вилламовицъ-Меллендорфъ) признаютъ печалительнымъ соединеніе У. преподаванія, имѣющаго въ виду одну чистую науку, независимо отъ ея при-

ложенія, съ практической задачей подготовкы учителей. Такое соединеніе, по ихъ мнѣнію, неминуемо должно вызвать измѣненіе характера университетскаго преподаванія или же обратитъ педагогическую семинарію въ чуждый университету придатокъ. вмѣсто У. семинаріи онъ обыкновенно рекомендуетъ семинаріи, соединенныя съ какимъ-нибудь среднимъ учебнымъ заведеніемъ, или же совершенно независимыя учрежденія, педагогическіе институты, не связанныя органически ни съ высшимъ, ни со среднимъ учебнымъ заведеніемъ. Въ Германіи, гдѣ педагогическая подготовка преподавателей поставлена серьезнѣе, чѣмъ въ другихъ странахъ, существуютъ семинаріи всѣхъ трехъ названныхъ выше типовъ. Болѣе устойчивымъ, чѣмъ У., оказался типъ семинаріи, соединенной съ среднимъ учебнымъ заведеніемъ. Между двумя этими типами есть существенная разница. Въ У. семинаріяхъ, руководимой обыкновенно профессоромъ педагогики, наибольшее вниманіе обращается на такъ наз. «педагогическія дисциплины» (психологію, педагогику съ дидактикой и ея исторію и др.), практическіе же опыты лишь въ рѣдкихъ случаяхъ удается производить въ собственной «образцовой школѣ», а обыкновенно онѣ производятся въ аудиторіи или въ какомъ-нибудь училищѣ, которое соглашается допускать эксперименты кандидатовъ надъ своимъ учениками. Семинарія второго типа (соединенная со среднимъ учебнымъ заведеніемъ) или такъ наз. «гимназическая семинарія» получила большое распространеніе въ Германіи. Вся работа раньше сводилась здѣсь къ практикѣ, подъ руководствомъ окружающаго инспектора или начальника средняго учебнаго заведенія; но въ послѣднее время и въ семинаріи второго типа отдають должное вниманіе педагогической теоріи. Весьма хорошіе результаты получаются отъ соединенія У. семинаріи съ «гимназической» (Гейдельбергъ); въ первой знакомятся съ теоріей, во второй—съ практикой обученія и воспитанія. У. семинаріи создавались и создаются въ Германіи почти исключительно по личной инициативѣ и на страхъ самихъ ученыхъ, вслѣдствіе чего такого рода учрежденія рѣдко имѣютъ опредѣленный уставъ и не отличаются устойчивостью. Смерть или отставка учредителя весьма часто влечетъ за собою закрытіе семинаріи. Съ другой стороны, болѣеимъ преимуществомъ этого рода подготовительныхъ учрежденій является то обстоятельство, что въ основу всѣхъ теоретическихъ занятій кандидатовъ положена опредѣленная педагогическая система, представителемъ которой является профессоръ—руководитель семинаріи. Старѣйшая германская У. семинарія была основана Геснеромъ въ Геттингенѣ, въ 1737 г. Особенно извѣстностью пользуется іенская семинарія, учрежденная въ 1843 г. философомъ и педагогомъ Стоемъ (Stoy), ученикомъ Гербарта. При нынѣшнемъ руководителѣ ея, проф. Рейнѣ, семинарія имѣетъ «образцовую школу», въ составѣ 3 классовъ, съ 10 учениками въ каждомъ, и съ 3 постоянными преподавателями. Члены іенской семинаріи, среди

которых немало иностранцев, дѣлятся на дѣйствительныхъ и соревнователей и составляютъ педагогическое общество. Они слушаютъ У. курсъ Рейна по психологii, педагогикѣ и дидактикѣ, собираются 3 раза въ недѣлю подъ руководствомъ Рейна для чтенія рефератовъ и обмѣна мыслей и наблюдений и преподають (дѣйствительные члены) въ школахъ. Другой ученикъ Гербарта, Циллеръ, основалъ педагогическую семинарию при лейпцигскомъ университетѣ, преслѣдуя, подобно Стоу, двѣ цѣли: развитие педагогическихъ наукъ и практическую подготовку кандидатовъ на учительскія должности, не ограничиваясь средними учебными заведениями. Послѣ смерти учредителя (1882) семинарія потеряла свое прежнее значеніе. Кромѣ того, въ Лейпцигѣ существуетъ «королевская педагогическая семинарія», управление которой по уставу раздѣлено между ординарнымъ профессоромъ педагогикѣ (нынѣ Фолькертъ) и директоромъ одной изъ гимназій, состоящимъ вмѣстѣ съ тѣмъ преподавателемъ въ университетѣ. Получая въ университетѣ теоретическія свѣдѣнія, кандидаты командированы для практическихъ опытовъ въ гимназію. Въ 1809 г. основана педагогическая семинарія при гейдельбергскомъ университетѣ, но нѣсколько разъ она закрывалась за смертью руководителя. Въ настоящее время во главѣ ея стоитъ директоръ гимназіи и профессоръ педагогикѣ и философіи Улигъ. Къ занятиямъ допускаются студенты послѣ двухлѣтняго обученія въ университетѣ; они слушаютъ У. курсъ Улига и подъ его руководствомъ практически упражняются въ гимназіи, собираясь, кромѣ того, еженедѣльно для педагогическихъ бесѣдъ. По образцу гейдельбергской устроены семинарии въ Карлсруѣ и Фрейбургѣ. Изъ прекратившихъ свое существованіе У. семинарій особенной извѣстностью пользовались семинарии въ Кенигсбергѣ и Галле. Первою съ 1810 по 1833 г. руководилъ Гербартъ, по мысли котораго семинарія и соединенная съ нею образованная школа съ интересомъ должны были составить институтъ для разрѣшенія труднѣйшихъ проблемъ обученія и воспитанія и для изслѣдованія новыхъ методовъ. Галльская семинарія, основанная въ XVIII в. Землеромъ, руководимая одно время Ф. А. Вольфомъ, преобразована въ 1884 г. въ семинарію второго типа и перенесена въ Магдебургъ. При страсбургскомъ университетѣ, гдѣ существуетъ особая кафедра педагогикѣ, учреждена семинарія проф. Циглеромъ. Пріемъ У. семинарій по германскому образцу привнесъ и въ Германію. Такъ, изъ двухъ венгерскихъ семинарій этого рода, будапештская (1870) устроена по типу іенской, т. е. имѣетъ свою образцовую школу, а клаузенбургская (1873) — по типу гейдельбергской. При пражскомъ (нѣмецкомъ) университетѣ состоитъ педагогическая семинарія, которую руководитъ ученикъ Циллера, О. Вильманъ, авторъ извѣстнаго руководства по дидактикѣ. При многихъ французскихъ университетахъ учреждены кафедры педагогикѣ, но для педагогической подготовки преподавателей тамъ сдѣлано еще очень мало. Гораздо дальше Гер-

маніи пошли по этому пути Сѣв.-Амер. Соед. Штаты, гдѣ не довольствуются кафедрами педагогикѣ и психологii, а открываютъ при университетахъ особые педагогическія факультеты, изъ которыхъ лучшіе (напр. гарвардскій, нью-іоркскій и др.) принимаютъ только окончившихъ курсъ колледжа и выдають дипломы магистра и доктора педагогикѣ и дидактики.

*Литература.* W. Fries, «Die Vorbildung der Lehrer für das Lehramt» («Baumeister, Handbuch», II, 1, 1896); H. Schiller, «Pädagogische Seminarrien» (1890); Loos, «Die praktische Vorbildung zum höheren. Schulumt in Deutschland»; Kármán, статья о венгерскихъ семинаріяхъ въ «Reins Studien», 1888; B. A. Hinsdale, «The training of teachers» («Monographs on education in the Unit. States», № 8, 1900); Е. П. Ковалевскій, «Народное образованіе въ Соедин. Штатахъ Сѣв. Америки» (1895); А. Г. Готлибъ, «Къ вопросу о подготовкѣ преподавателей» («Русская Школа», 1901, № 7—8 и 9). А. Готлибъ.

**Университетскія поселенія** возникли въ Лондонѣ по мысли викарія церкви св. Луды въ Вайтчепелѣ, Барнетта. Мысль эта была вызвана кончиною Тойнби (см.), который почти наканунѣ смерти говорилъ въ своей послѣдней лекціи о необходимости улучшить положеніе бѣдныхъ путемъ общенія и *личнаго знакомства* съ ними образованныхъ людей. Предложеніе Барнетта нашло горячую поддержку въ друзьяхъ Тойнби. Часть капитала, собраннаго на памятникъ Тойнби, составила «Фондъ Тойнби», а другая поступила на устройство «Toynbee-Hall», выстроеннаго недалеко отъ церкви св. Луды, въ восточномъ Лондонѣ (1885). Toynbee-Hall—«Мать У. поселений» — представляетъ собою готическое зданіе, въ которомъ помѣщается поселеніе отъ оксфордскаго и кембриджскаго университетовъ. Цѣль общества — «содѣйствовать образованію и средствамъ развлеченія народа въ бѣднѣйшихъ частяхъ Лондона и другихъ большихъ городовъ, изслѣдовать положеніе бѣдныхъ и стремиться къ осуществленію всѣхъ проектовъ, имѣющихъ цѣлю поднять ихъ благосостояніе». Членами поселенія могутъ быть всѣ лица, вносящія не менѣе десяти шиллинговъ въ кассу ассоціаціи. Часть ихъ живетъ въ общежитіи, другіе считаются «товарищами» (associates). Желаніе ближе познакомиться съ положеніемъ народа наполняетъ общежитіе молодежью. Каждый членъ поселенія, въ зависимости отъ своей индивидуальности, участвуетъ въ разнообразнѣйшихъ видахъ помощи. Педагогическая дѣятельность занимаетъ первое мѣсто: устройство лекцій, чтеній, уроковъ, промышленныхъ и художественныхъ выставокъ, всевозможныхъ клубовъ, дѣтскихъ колоній. Воскресныя уреченія школы для взрослыхъ, гдѣ обсуждаются вопросы социальныя, литературныя, научныя, играютъ важную роль въ организаціи народнаго образованія. У. поселенія принимаютъ живое участіе въ общественной дѣятельности, связанной съ законами о бѣдныхъ. Для дѣтей бѣдныхъ классовъ основано нѣсколько клубовъ и обществъ. Мечта Тойнби о развитіи духа коопераціи между

рабочими осуществляется въ устройствѣ У. поселенія множества клубовъ и обществъ (секспировскій клубъ, философское общество, клубъ Адама Смита, общество естественной исторіи, клубъ путешественниковъ и т. п.). Члены обществъ стараются вліять на мѣстное самоуправленіе, занимаютъ мѣста въ лондонскомъ школьномъ управленіи, принимая на себя обязанности школьныхъ распорядителей, засѣдая въ комитетахъ, наблюдающихъ за посѣщеніемъ классовъ и т. п. Большую пользу приносятъ всевозможныя выставки, напр. картинная, гдѣ рабочіе, подъ руководствомъ специалистовъ, знакомятся съ произведеніями извѣстныхъ художниковъ. Заботы о народномъ здоровьѣ, объ улучшеніи ухода за больными и слабыми, объ устраниеніи санитарныхъ нарушеній также входятъ въ кругъ дѣйствій У. поселеній. Сюда же относятся заботы объ организаціи народныхъ развлеченій: основаніе «клубовъ мальчиковъ», гдѣ физическія игры занимаютъ первое мѣсто, устройство любительскихъ оркестровъ, хоровъ. По примѣру Toynbee-Hall въ 1887 г. возникло первое женское У. поселеніе: за нимъ появились и другія, въ Лондонѣ, Оксфордѣ, Страфордѣ и др. Подъ вліяніемъ У. поселеній возникло сильное движеніе въ пользу клубовъ для дѣвушекъ. У. поселенія неудержимо растутъ не только въ Англіи, но и въ Америкѣ, гдѣ честь основанія ихъ въ значительной степени принадлежитъ женщинамъ. Въ Японіи два У. поселенія: одно въ Киото, другое—въ Токио. Въ Парижѣ въ 1899 г. возникла, тоже по примѣру «Toynbee-Hall», «la fondation universitaire de Belleville». Ср. И. И. Янжулъ, «Въ поискахъ лучшаго будущаго» (СПб., 1893); «У. поселенія въ Восточномъ Лондонѣ»; Ризовъ, «У. и социальные поселенія» (СПб., 1901); Gide et Bardoux. «La fondation universitaire de Belleville» (П., 1901). «Библиографія поселеній» составлена Дж. П. Гавиттомъ.

П. К.—ий.

**Университетъ** (отъ лат. universitas—совокупность).— Въ настоящее время съ понятіемъ У. соединяютъ представленіе о высшемъ учебномъ заведеніи, которое, имѣя цѣлью свободное преподаваніе и развитіе всѣхъ отраслей науки (universitas litterarum), независимо отъ ихъ практическаго приложенія, пользуется вмѣстѣ съ тѣмъ, подъ контролемъ правительства, широкимъ самоуправленіемъ (органы его—ректоръ, совѣтъ и правленіе) и предоставляетъ слушателямъ значительный просторъ въ выборѣ и направленіи своихъ научныхъ занятій и частной жизни. Соответственно 4 научнымъ группамъ У. обыкновенно объединяетъ 4 факультета: богословскій, философскій, юридическій и медицинскій. Богословскій факультетъ существуетъ, впрочемъ, далеко не во всѣхъ У., а философскій часто дѣлится на физико-математико-натуралистическое и историко-словесное отдѣленія. Въ нѣкоторыхъ мѣстахъ эти отдѣленія образовали самостоятельные факультеты и въ свою очередь подвергаются дальнейшему дробленію (во Франціи и Россіи, а также въ страсбургскомъ и тюбингенскомъ У.). Рядомъ со старыми факультетами въ по-

слѣднее время возникаютъ новые, путемъ выдѣленія въ особыя группы нѣкоторыхъ наукъ; такъ, въ мюнхенскомъ У. существуетъ факультетъ экономическихъ, а въ Тюбингенѣ—государственныхъ наукъ. У. съ небольшимъ числомъ факультетовъ считаются неполными. Организациа У. въ различныхъ государствахъ, размѣръ ихъ автономіи, составъ факультетовъ, методы преподаванія, студенческой бытъ и т. д. представляютъ значительныя особенности, вызванныя мѣстными условіями и историческими причинами. Въ консервативной Англіи старинный типъ У. сохранился еще въ большой чистотѣ, между тѣмъ какъ германскіе У. болѣе всего примѣнились къ новѣйшимъ требованіямъ науки и жизни и вызвали подражаніе со стороны Франціи, въ которой свободное развитіе У. было задержано политическими событиями XVIII и XIX вв.

*Исторія.* Европейскій У. есть продуктъ поздняго средневѣковья и не имѣетъ непосредственной связи съ великими учебными учрежденіями древняго міра, какими были александрійскій музей Птолемея, философская школа въ Афинахъ и созданныя по ея образцу «атенеи» въ Римѣ, Лионѣ, Нимѣ и др., хотя не подлежитъ сомнѣнію, что у древнейшей школы и у средневѣковаго У. много общаго въ задачахъ и обстановкѣ. Начало У. относится къ XII ст.: рядомъ съ монастырскими, соборными, капитульными и городскими школами возникаютъ особыя школы, которыя, въ отличіе отъ старыхъ, связанныхъ исключительно съ интересами мѣстнаго прихода, монастыря или города (studia particularia), открываютъ доступъ людямъ всѣхъ званій, возрастовъ и земель (studia generalia). Профессоры и ученики ихъ (magistri et discipuli) образуютъ *корпорации*, съ особой юрисдикціей, съ особыми органами самоуправления и съ привилегіями, полученными отъ мѣстныхъ и универсальныхъ властей (папы и императора). Всякое товарищество, купеческая ганза или гильдія или торговпромышленный цехъ въ средніе вѣка назывался universitas civium—городская коммуна), въ виду чего члены вольной школы, какъ ередставители педагогическаго и ученаго ремесла, стали называться universitas studii, universitas magistrorum et scholarium или просто universitas studentium, такъ какъ терминомъ studentes обозначали безразлично учителей и учащихся. Въ качествѣ учебнаго заведенія старинный У., какъ и всякое другое училище, назывался schola или studium, эпитетъ-же generale, въ отличіе отъ старыхъ мѣстныхъ школъ (studia particularia), указывать на его интернаціональный характеръ. Наука, преподаваемая въ такомъ учебномъ учрежденіи, въ силу санкціи одной изъ универсальныхъ властей—главнымъ образомъ папы,—имѣла общепризнанный авторитетъ; ученые степени, выдаваемые имъ, пользовались общевропейскимъ значеніемъ. Постепенно, съ развитіемъ формъ общежитія учителей и студентовъ и съ признаніемъ этихъ формъ со стороны официальныхъ властей, названіе товарищества, корпораціи—universitas—становится обозначеніемъ У., какъ

учебнаго заведенія. Первые У. были органами средневѣковой науки, которая во всѣхъ странахъ латинскаго вліянія была одина и преподавалась одинаковымъ способомъ, на общемъ для всѣхъ народовъ латинскомъ языкѣ; кромѣ того, У. отличились въ формы средневѣковыхъ цеховъ, существенныя черты которыхъ—присяжное товарищество, регламентация и монополизация труда и производства—повторяются во всѣхъ странахъ. Была еще одна черта, которую отмѣченъ средневѣковый У.: это его церковный характеръ. Кто-бы ни былъ основателемъ У.—городская-ли коммуна, или свѣтскій или духовный князь, или, наконецъ, всемирная власть папы или императора—члены его безразлично называются клириками (clerici), а экономическое благосостояніе школы преимущественно опирается на церковныя пребанды. Въ XII и слѣдующихъ вѣкахъ государственныя формы европейскихъ народовъ представляютъ уже большіе контрасты, но въ духовномъ и церковномъ отношеніяхъ Западная Европа образуетъ еще единый міръ, подлежащій изученію какъ одно цѣлое. Точно также и въ средневѣковыхъ У. вѣшніе порядки и формы устройства были разнообразны, но тѣмъ не менѣе указанныя выше общія черты даютъ право выдѣлить въ исторіи европейскихъ У. періодъ отъ XII в., когда возникаютъ первыя учрежденія этого типа, до середины XV в., когда организація ихъ завершилась въ Италіи, Франціи, Испаніи, Англіи, Германіи и другихъ странахъ, и назвать этотъ періодъ средневѣковымъ. Руководящую роль въ это время имѣютъ У. двухъ передовыхъ въ культурномъ отношеніи народовъ, Франціи и Итали; въ Германіи лишь съ XIV в. возникаютъ studia generalia, и притомъ подъ сильнымъ вліяніемъ иностранныхъ образцовъ. Въ дальнѣйшей исторіи У. установленіе какихъ-нибудь періодовъ не оправдывается ничѣмъ: У. пересталъ быть общеевропейскимъ учрежденіемъ, служить мировымъ интересамъ и быть выразителемъ общеевропейской культуры. Политическіе и культурные перевороты новаго времени—гуманизмъ, реформація, просвѣтительныя идеи XVIII в., великая французская революція, нѣмецкій неогуманизмъ—не могли не отразиться на судьбахъ У. и его организаціи, но эти перевороты совершались въ различныхъ странахъ Европы съ различной постепенностью и вліяніе ихъ обнаруживалось съ неодинаковой силой. Въ виду этого, начиная съ середины XV в. приходится говорить уже не объ европейскомъ У., а отдѣльно объ У. Англіи, Франціи, Германіи, Итали и т. д.

1. *Средне вѣка.* Школа ранняго средневѣковья была во всей Западной Европѣ, кромѣ Италиі, духовнымъ учрежденіемъ, связаннымъ съ монастыремъ или церковью и предназначеннымъ для приготвенія служителей церкви. Свѣтское воспитаніе не нуждалось въ наукѣ и достигалось практическимъ путемъ. Молодой дворянинъ готовился къ дѣятельности война, полководца, хозяина и правителя не по книгамъ, а опытомъ; простой народъ пребывалъ въ грубомъ невѣжествѣ. Въ

XI и XII вв., подъ вліяніемъ кляуіискаго движенія, крестовыхъ походовъ, борьбы папства съ имперіей и развитія городовъ, въ европейскомъ обществѣ съ особенной силой зарождается спросъ на знаніе. Отвѣта на возобновившіе его вопросы общество искало въ римскомъ и каноническомъ правѣ и въ схоластическомъ богословіи. Только эти знанія удовлетворяли жажду изслѣдованія и критицизма, стремленіе примирить разумъ съ вѣрою, давая, вмѣстѣ съ тѣмъ, теоретическую опору сторонникамъ всемірнаго папства и имперіи въ римскомъ духѣ. Схоластическое богословіе лучше всего преподавалось въ Парижѣ, римское право—въ Болоньѣ. Эти два города получаютъ, благодаря своимъ школамъ, мировое значеніе и привлекаютъ тысячи жаждущихъ знанія людей, всѣхъ возрастовъ и знаній, со всѣхъ концовъ Европы, отъ Испаніи до Скандинавіи и отдаленной Польши. Уже въ XI в. юридическія школы Равенны и Падуды и медицинская школа въ Салерно пользовались большою извѣстностью, но ихъ затмила школа болонскихъ юристовъ, совершившихъ переворотъ въ приемахъ изученія римскаго права: они излагали его не какъ придатокъ къ риторикѣ, а какъ самостоятельный предметъ, и притомъ не отрывочно, а во всемъ объемѣ (см. Болонскій унив., IV, 303; Глоссаторы, VIII, 896; Современное римское право, XXX, 679). Изъ Болоньи распространился своеобразный юридическій ренессансъ, разсматривавшій римское право какъ единое право всего латинскаго Запада, а этотъ послѣдній—какъ прямое продолженіе Рима. Эта идея, соответствовавшая настроенію культурныхъ классовъ, имѣла огромное обаяніе. Въ началѣ XIII в. глоссаторъ Аццо (или Азо; см.) собиралъ вокругъ себя ежегодно до 10000 учениковъ, преимущественно иностранцевъ. Во Франціи славился соборный училища Реймса, Лаона и Париза (при соборѣ Notre Dame) и многія монастырскія, напр. при монастырѣ св. Виктора и при аббатствѣ св. Женевьевы въ Парижѣ. Но не изъ соборныхъ и монастырскихъ школъ вышелъ парижскій У., а изъ многочисленныхъ богословскихъ и «артистическихъ» школъ, развившихся здѣсь вполне самостоятельно и считавшихъ въ числѣ своихъ учителей рыцарей схоластики, Гильома де Шампо и Абеляра. Для преподаванія требовалось только разрѣшеніе хозяина земли, на которой собиралась аудитория, иногда подъ открытымъ небомъ. Въ теченіе XII в. въ Парижѣ образовались два школьныхъ района: болѣе старыи, на о-вѣ «Сите», на землѣ епископа, около соборной церкви Notre Dame,—и болѣе новыи, на возвышенности св. Женевьевы, во владѣніяхъ аббата. Во второй половинѣ XII в. иностранные схоляры болонской юридической школы и частныя парижскіе магистры, подчиненные канцлеру собора Notre Dame, организуются въ корпораціи, высвобождаются изъ-подъ опеки мѣстныхъ властей, дѣлая ее все болѣе и болѣе слабой, и создаютъ особый типъ учебнаго учрежденія. Сплоченію профессоровъ и студентовъ въ корпораціи содѣйствовали многія причины; не случайно У. образовались въ

Болонь и въ Парижѣ почти одновременно и независимо другъ отъ друга. Огромное большинство студентовъ (схolarовъ) и профессоровъ (магистровъ) были пришлымъ людемъ и не пользовались правомъ гражданства — а въ этоѣ вѣкъ подобное положеніе равнялось почти полному безправію. Было только два пути выйти изъ этого беззащитнаго состоянія: сплотиться въ корпораціи и заручиться покровительствомъ одной изъ универсальныхъ властей — папы или императора. По средневѣковымъ понятіямъ только въ корпораціи, гильдіи, цехѣ горожанинъ получалъ законное существованіе, а папская или императорская грамота давала ему защиту во всемъ христіанскомъ мірѣ. Интересы профессоровъ и студентовъ въ данномъ случаѣ вполне согласовались съ интересами сильныхъ міра сего: известно, напр., что Фридрихъ Барбарусса видѣлъ въ юристахъ своихъ естественныхъ союзниковъ. Въ 1158 г., во время сеймовыхъ собраній на Ронкальскихъ долахъ, онъ издалъ знаменитый указъ, поставившій подъ особое покровительство всѣхъ тѣхъ, кто изъ-за научныхъ интересовъ принужденъ былъ покинуть свою родину, странствовать и жить въ чуждыхъ земляхъ (*qui studii causa peregrinantur*). Тѣмъ же указомъ болонскіе схолары освобождались отъ круговой поруки по долгowymъ обязательствамъ и отъ подсудности городскимъ властямъ, съ подчиненіемъ ихъ юрисдикціи собственныхъ профессоровъ или мѣстнаго епископа. Указъ императора сталъ охранной грамотой всѣхъ схоларовъ, гдѣ-бы они ни странствовали или учились. Еще болѣе могущественнаго союзника первые У., въ своемъ стремленіи къ автономности, встрѣтили въ папствѣ, естественномъ покровителѣ просвѣщенія въ такое время, когда всякая школа, хотя иногда и фиктивно, считалась на службѣ у церкви. И для мѣстныхъ властей нѣкоторая прочная организація схоларовъ имѣла большое значеніе. Болонская школа была лучшимъ утѣшеніемъ своего города, благодаря ей ставшаго мировымъ. Не менѣе дорогъ былъ для Парижа его У., первая богословская школа Европы, «источникъ мудрости», «древо жизни», «свѣточъ церкви Господней» (выраженія папы Александра IV); благодаря ему онъ сдѣлался городомъ науки, «вторыми Афинами». Между тѣмъ и Болонь, и Парижъ грозила постоянная опасность потерять это сокровище, которымъ могъ воспользоваться другой городъ, иногда враждебный. Магистры и студенты приходили и уходили когда угодно, открывали школы въ другихъ мѣстахъ, выселялись иногда массами и наносили такимъ образомъ огромный нравственный и матеріальный ущербъ своей прежней резиденціи. Для предотвращенія этого зла болонскій магистратъ заставлялъ профессоровъ приносить клятву, что они не будутъ побуждать студентовъ къ выселенію и нигдѣ, кромѣ Болоньи, не будутъ излагать римское право; но это средство не всегда оказывалось дѣйствительнымъ. Наконецъ, такая масса иностранныхъ схоларовъ, какая собиралась ежегодно въ Болонь, уже однимъ при-

сутствиемъ своимъ вызывала безпорядки и опасности, въ виду чего нѣкоторая организація ея представлялась и для городского управленія желательной. Подъ вліяніемъ всѣхъ этихъ условій образовались среди болонскихъ схоларовъ сначала землячества (*nationes*), а затѣмъ двѣ крупныя корпораціи (*universitates*), поглотившія въ себѣ землячества, съ выборными изъ среды схоларовъ ректорами во главѣ. Корпораціи болонскихъ схоларовъ получили окончательное юридическое признаніе со стороны городскихъ властей въ 1224 г. Образованіе корпораціи парижскаго У. падаетъ приблизительно на то же время, но здѣсь ядро корпораціи составили не схолары, какъ въ Болонь, а магистры (*communitas magistrorum*). Въ 1200 г. король Филиппъ-Августъ освободилъ схоларовъ и магистровъ отъ юрисдикціи прѣвѣ и подчинилъ ихъ суду епископа, замѣстителемъ котораго былъ канцлеръ соборнаго капитула. Около 1208 г. появляются и статуты корпораціи парижскихъ магистровъ. Два старѣйшіе У. Европы послужили образцами для созданія аналогичныхъ учрежденій въ другихъ городахъ и государствахъ, гдѣ существовали благоприятныя условия для возникновенія автономной школы. Между двумя первоначальными типами У. есть, однако, существенная разница, зависящая отъ особыхъ политическихъ и социальныхъ условій, при которыхъ они создались. Болонскій У. произошелъ изъ городской юридической школы, съ самаго начала имѣвшей свѣтскій характеръ; его корпорація состоитъ изъ иностранныхъ схоларовъ (*universitas scholarium*), а профессоры (*doctores legentes*) выбираются схоларами, преподаютъ за опредѣленный гонораръ и подчинены ректорамъ студенческихъ корпораціи. Дальнѣйшее развитіе этого демократическаго учрежденія сопровождалось борьбою съ городскими властями, а также отчасти и съ профессорами, оспаривавшими у схоларовъ право цеховаго устройства. Парижскій У., напротивъ, создакъ въ тѣсномъ единеніи съ мѣстной церковной властью, результатомъ чего явилась вліятельная должность университетскаго канцлера; корпорація парижскаго У. была образована профессорами, магистрами. Въ королевствѣ Сициліи и въ Испаніи еще въ XIII в. также были открыты У., но здѣсь инициатива исходила отъ правительствъ, что и отразилось на организаціи учрежденій. Старѣйшимъ образцомъ такого У. былъ неаполитанскій, основанный въ 1224 г. Фридрихомъ II. Такимъ образомъ, по происхожденію и организаціи, слѣдуетъ различать 3 большія группы У.: 1) городскіе схоларные У. *Италіи*, 2) канцлерскіе У. *Франціи*, *Англіи*, *Германіи* и *Вост. Европы*, 3) государственные У. *Неаполя* и *Испаніи*.

1) *Городскіе схоларные У. Италіи* Организація городскихъ У., не смотря на различія въ подробностяхъ, въ главныхъ своихъ чертахъ однородна. Это объясняется тѣмъ, что значительная ихъ часть была основана или по крайней мѣрѣ усилена болонскими эмигрантами; многие приняли болонскіе статуты; наконецъ, во всѣхъ городахъ сѣверной и средней Италіи господствовали однородныя социаль-

ныя и политическія условія. Только немногіе У., основанные въ средніе вѣка, удѣляли среди постоянныхъ кровавыхъ распрій и смѣнъ режима, борьбы гвельфовъ съ гибеллинами, демократіи съ патриціями, республики съ тираніей. Болонская школа принадлежить къ немногимъ счастливымъ исключеніямъ. Эмиграція болонскихъ магистровъ и сшоларовъ была явленіемъ обычнымъ. У. пользуется этимъ опаснымъ средствомъ для достиженія все болѣе и болѣе широкой автономіи. Такъ, въ 1205 г. сшолары и профессоры ушли въ Виенцу, въ 1215 г. — въ Ареццо, въ 1225 г., не смотря на вмѣшательство папы Гонорія III — въ Падую. Въ 1316 г. У., съ обоими ректорами корпорацій во главѣ, ушелъ въ Аржену и вернулся только тогда, когда получилъ полное удовлетвореніе. Такая же побѣда была одержана У. въ 1321 г., когда множество профессоровъ и сшоларовъ ушло въ Сиену и Имолу. Замѣчательно, что папы въ такихъ случаяхъ становились на сторону корпорацій и принуждали городскія власти къ уступчивости. Въ результатѣ болонскій У. получилъ большія вольности и почти полную независимость отъ города. Болѣе прочная организація У. имѣла огромное культурное значеніе, гарантируя непрерывность преподаванія науки и преемство научнаго изслѣдованія. Въ ознаменованіе примиренія съ университетомъ болонцы выстроили въ 1322 г. церковь S. Maria della Pace (св. Богородицы Миротворицы), патронатъ надъ которой перешелъ къ У. Выселеніями болонскихъ сшоларовъ и профессоровъ пользовались другіе города Италіи, открывая у себя Studia generalia и удерживая, такимъ образомъ, на мѣстахъ своихъ ревностныхъ къ наукамъ согражданъ. Вѣроятно уже въ самомъ началѣ XIII в. выходцы изъ Болоньи основали У. въ Виеннѣ, точныя свѣдѣнія о которомъ начинаются, однако, только съ 1260 г. Въ 1404 г. городъ подпалъ подъ власть Венеціи, и въ 1407 г. У. былъ закрытъ, такъ какъ республика разрѣшала преподаваніе римскаго права только въ Падуѣ. Въ 1215 г. открылось Studium generale, при подобныхъ же условіяхъ, въ Ареццо. Въ 1355 г. городъ получилъ привилегію отъ Карла IV, но съ 1373 г. всякія свѣдѣнія о его У. исчезаютъ. Падуанскій У. также былъ обязанъ своимъ существованіемъ иммиграціи болонскихъ сшоларовъ и профессоровъ. Въ 1228 г. онъ получилъ полное устройство. Не смотря на цѣлый рядъ политическихъ потрясеній, этотъ У. процвѣталъ и въ XIV в. опередилъ даже болонскую юридическую школу. Послѣ паденія дома Каррара и подчиненія Падуи подъ власть Венеціи школа пришла въ упадокъ, не смотря на то, что венецанскимъ подданнымъ было запрещено учиться высшимъ наукамъ въ другомъ мѣстѣ, кромѣ Падуи (1407). Только съ реорганизаціей У. въ 1519 г. онъ получилъ новое значеніе. Выходцами изъ Падуи основанъ былъ У. въ Верчелли, причемъ уполномоченные «націй» заключили съ городской общиной формальный контрактъ о цѣнѣ и числѣ необходимыхъ для членовъ корпораціи квартиръ, о цѣнахъ на жизненные припасы, о гонорарѣ профессоровъ, юрисдик-

ціи ректоровъ и т. д. Съ нѣкоторыми перерывами этотъ У. существовалъ до 1372 г. Любопытно поступило городское управленіе Сиены. Когда возникла мысль объ открытіи въ этомъ городѣ studii generalis (1246), былъ посланъ гонецъ по городамъ Тосканы съ приглашеніемъ сшоларамъ учиться въ Сиенѣ, подъ руководствомъ Пено, римскаго праву. Черезъ 29 лѣтъ городъ заключилъ съ ректорами, магистрами и сшоларами договоръ о юридическомъ положеніи ихъ и о жалованіи профессоровъ. Располагая незначительными средствами, сиенцы не могли поддерживать своей школы на должной высотѣ, не смотря на привилегію Карла IV, дарованную въ 1357 г., и на помощь Джангаллеаццо Висконти. Дѣла университета поправились лишь въ началѣ XV вѣка, благодаря содѣйствию папы Григорія XII, утвердившаго привилегію Карла IV. Существованіе У. въ Реджо, основаннаго около 1276 г., было очень кратковременно. Въ Перуджии еще въ 1301 г. была корпорація иноземныхъ сшоларовъ, съ которыми городъ въ 1304 г. вступилъ въ договоръ, но этотъ городъ вмѣстѣ съ тѣмъ впервые обратился къ папѣ съ просьбой даровать привилегію на открытіе Studii generalis. Папа Климентъ V далъ эту привилегію въ 1308 г., въ видѣ учредительной грамоты, хотя У. фактически уже существовалъ нѣскольکو лѣтъ. Этотъ фактъ чрезвычайно любопытенъ. Въ основаніи У. обыкновенно лежали взаимныя соглашенія сшоларовъ и городскихъ управленій, но съ начала XIV в. папскія, а иногда императорскія хартіи получали особое значеніе въ жизни У. Въ Италіи, впрочемъ, города никогда не сомнѣвались въ своемъ правѣ открывать высшія школы, прибѣгая къ привилегіямъ папы или императора только какъ къ очень выгодному приобрѣтенію. Папа, съ своей стороны, давая привилегію, разсматривалъ моментъ ея изданія какъ начало законнаго существованія Studii generalis. Въ 1244 или 1245 г. было основано Иннокентіемъ IV Studium generale при папской курии, а въ 1303 г. Бонифацій VIII далъ привилегію на городской У. въ Римѣ, столь прославившюся впоследствии «Сапиенцу». Городская община Тревизо была первой, выхлопотавшей себѣ императорскую привилегію на открытіе Studii generalis (1318), но школа и здѣсь существовала уже 4 года до полученія привилегіи. Въ 1348 г. городское управленіе Флоренціи постановило открыть у себя высшую школу на городской счетъ, а годъ спустя была получена отъ папы Климента V учредительная грамота, къ которой флорентинцы присоединили императорскую привилегію, данную Карломъ IV во время его второго похода въ Римъ (1368). Пиза воспользовалась для открытія У., въ 1338 г., иммиграціей болонскихъ студентовъ и заручилась кромѣ того, пятью годами позже, учредительной грамотой Климента VI. Съ переходомъ Пизы подъ власть Флоренціи, этотъ У. былъ закрытъ. У. Павіи, Маненцы и Пармы, не теряя характера городскихъ учрежденій, занимаютъ особое положеніе, такъ какъ они находились во владѣніяхъ миланскихъ Висконти. Заво-

# Составъ и распредѣленіе кафедръ по факультетамъ

по уставамъ 1755, 1804, 1835, 1863 и 1884 гг.

Филологскій. 1755.	Отдѣл. словесныхъ наукъ. 1804.	Филологскій, 1-я отд. 1835.	Историко-филологическій. 1863.	1884.
1 Философія (логика, метафизика, нравоученіе)	(см. юрид. ф.)	1. Философія	1 Философія: 1) логика; 2) космологія; 3) исторія философіи	1. Философія.
>	1 Греч. языкъ и словесность. 2 Лат. языкъ и словесность	2 Греч. и словесность и древности. 3 Рим.	2 Греч. словесность } языкъ, 3 Рим. словесность } литер., древн.	2. Классическая филологія.
>	>	>	4 Сравнит. грамматика индоевроп. языковъ.	3. Сравнит. языковѣдніе и санскритскій языкъ.
2 Краснорѣчіе (ораторство и стихотворство)	3. Краснорѣчіе, стихотворство и российск. языкъ.	4. Российская словесность и исторія русск. литературы.	5. Исторія русскаго языка и литературы	4. Русскій языкъ и литература.
>	>	5 Исторія и литература славянскихъ нарѣчій	6 Слав. филологія (языкъ, литература, древности)	5. Славянская филологія
>	(см. ниже).	>	>	6. Географія и этнографія.
3 Исторія универсальная и российская, также древности и геральдика	4. Всемирная исторія, статистика и географія	6. Всеобщая исторія.	7. Всеобщая исторія	7. Исторія всеобщая.
>	5 Исторія, статистика и географія Россійскаго государства	7. Россійская исторія.	8 Русская исторія	8. Исторія русская
>	>	>	9 Исторія всеобщей литературы.	9. Исторія западно-европейскихъ литературъ.
>	(см. отд. нрав. и позн. наукъ, 7).	>	и исторія.	10 Исторія церквн.
>	6. Теорія изящныхъ искусствъ и археологія.	>	исторія искусствъ	11. Теорія и исторія искусствъ.
>	7 Восточные языки.	8 Восточная словесность	см. факультетъ восточныхъ языковъ)	
>	Отд. физик. и матем. наукъ.	Филологскій, 2-я отд.	Физико-математическій.	
>	1 Чистая 2. Прикладн. } математ.	1. Чистая и прикладная математика.	математика (3 предмета).	1. Чистая математика
>	>	>	а аналитическая б механика	2 Механика теоретическая и практическая
>	3 Астрономія.	2. Астрономія.	и геодезія	3. Астрономія и геодезія.
4 Физика экспериментальная и теоретическая.	4. Теоретич. и опытная физика	Физика и физич. географія	(2 преподавателя). кая географія	4. Физика и физическая географія.
>	>	>	>	иція.
>	>	>	>	геологія и геологія
>	7. Ботаника	6 Ботаника.	9 Ботаника (сравнит. анатомія и физиологія)	7. Ботаника
>	>	7. Зоологія.	10 Зоологія (сравнит. анатомія и систематика, анатомія и физиологія)	8. Зоологія и геодезія
>	8 Технологія и науки, относящ. къ торговлѣ и фабрикамъ	8 Технологія, сельское хозяйство, гбсоводство, архитектура.	11 и 12 мн.	9. Технологія и химія.
>	9 Военныя науки (въ одномъ харьк. унив.)	>	12. Агрономическая химія.	10. Агрономія.
>	>	>	>	>
Юридическій.	Отд. нравств. и полит. наукъ.	Юридическій факультетъ.		
1. Натуральная и народная права, и узаконенія римской древней и новой имперіи («вся юриспруденція»)	1. Право знатнѣйшихъ, какъ древнихъ, такъ и новыхъ народовъ.	1. Римское законодательство и исторія оного.	а право (исторія, чужд., влзат. право)	1. Римское право
>	>	>	б важнѣйшихъ инозаконодательствъ, и новыхъ	>
2 Юриспруденція российская и внутренняя государственная права.	2. Право гражданское и уголовное судопроизводство российской имперіи.	2. Гражданскіе законы общіе, особенные и мѣстные	3 Гражданское право, судопроизводство и судопроизводство.	2. Гражданское право и судопроизводство.
>	>	3 Законы полицейскіе и уголовные.	4 Уголовное право, судопроизводство, судопроизводство.	3. Уголовное право и судопроизводство.
>	3. Право естественное, политическое и народное.	4. Энциклопедія законовѣдній и русск. государственные законы (основные, о состояннхъ и гос. учрежденіи)	5 Государственное право (теорія, госуд. право важнѣйшихъ иностр. государствъ; русское гос. право)	4. Государственное право
>	>	>	6 Исторія русскаго права.	5. Исторія русскаго права.
3. «Политика»: взаимныя поведенія, союзы и поступки, государствъ и государствъ между собой, какъ были въ прошедшіе вѣка и какъ существуютъ нынѣшніе русскіе	4. Дипломатика и политическая экономія	5. Начала общенароднаго правовѣднія	7. Ист. слав. законодательствъ.	>
>	>	6. Законы благоустройства и благочинія	8. Международное право.	6. Международное право
>	>	7. Законы о госуд. повинностяхъ и финансахъ.	9. Полицейское право (ученіе о безопасности или закона благочинія и ученіе о благосостояніи или закона благоустройства)	7. Полицейское право
>	>	8. Церковное законовѣдніе.	10. Финансовое право (теорія финансовъ, русское финансовое право)	8. Финансовое право.
>	(см. выше, 4).	>	>	9. Торговое право и судопроизводство.
>	>	(см. выше, 4).	11. Церковное законовѣдніе.	10. Церковное право
>	5. Уморительная и практическая философія.	>	12. Политическая экономія и статистика.	11. Политическая экономія и статистика.
>	6. Богословіе догматическое и нравственное.	>	13. Энциклопедія права (энцикл. и полит. наукъ, исторія правос. права).	12. Энциклопедія права и исторія философіи права.
>	7. Толкованіе Св. Писанія и церковная исторія.	>	(см. филологскій и историко-филологическій факультетъ).	
>	>	>	Общеобраз. для всѣхъ факультетовъ.	
>	>	>	(см. истор. филолог. факультетъ)	

Перечисленіе кафедръ восточнаго факультета по различнымъ уставамъ см. подъ сл. Восточный факультетъ.



1735.	1804.	1835.	1863.	1884.
1. Анатомія (строеніе тѣла челов. и обученіе медиц. практикѣ)	1. Анатомія, физиологія и судебная врачебная наука.	1. Азгомія (анатомія чело-вѣка съ присоед. спеціал. физиологіи и важнѣйшихъ статей сравнит. анатоміи; патолог. анатомія; разсѣченіе труповъ).	1. Анатомія здороваго чело-вѣка.	1. Анатомія.
		2. Физиологія (общ. физіол. и общ. патологія).	2. Патологич. анатомія (систематич. и патологическ. вскрытія).	2. Патологич. анатомія.
		(ср. выше, 1).	3. Физиологія (систематич. и экспериментальная)	3. Физиологія.
		3. Семіотика.	4. Общая патологія (систем. и экспериментальная)	4. Общая патологія.
			5. Эмбриологія, гистологія и сравнит. анатомія.	5. Гистологія и эмбриологія.
			6. Общая терапія и врачебная діагностика; при ней исторія медицины и энциклопедія.	6. Врачебная діагностика съ пропедевтич. клиникой.
			7. Специальная патологія и терапія, при ней систем. и клинич. изложеніе ученія о нервныхъ, душевныхъ болѣзняхъ и важнѣйшихъ связяхъ.	7. Частная патологія и терапія.
	2. Патологія, терапія и клиника.	4. Клиника (частная патологія терапія; клиника въ болѣзняхъ).	8. Терапевтическая факульт. клиника.	8. Систем. и клинич. ученіе о нервныхъ и душевныхъ болѣзняхъ.
			9. Терапевтическая госпитал. клиника.	9. Систем. и клинич. ученіе о важнѣйшихъ и сифилит. болѣзняхъ.
			10. Теоретическая хирургія, при ней офтальмологія съ клиникой и ученіе о сифилитическихъ болѣзняхъ, о болѣзняхъ мочев. и полов. органовъ, съ клиникой.	10. Терапевтическая факульт. клиника.
			11. Хирург. факульт. клиника, при ней оперативная хирургія; приклады анатомія, ученіе о повязкахъ и машинахъ; упражненія въ операціяхъ на трупахъ.	11. Терапевтическая госпит. клиника.
			12. Хирургическая госпитал. клиника.	12. Оперативная хирургія съ топограф. анатоміей и съ упражненіемъ въ операціяхъ на трупахъ.
			13. Акушерство и женскія болѣзни, при ней дѣтскія болѣзни съ клиникой.	12. Офтальмологія съ клиникой (ср. выше, 9)
			14. Судебная медицина съ токсикологіей, гигиена и медицинская полиція; при ней госпит. суд. медицин. отдѣленіе, суд.-мед. вскрытія, ученіе объ эпизоотіяхъ и ветеринарная полиція (ср. выше, 6).	14. Хирургическая патологія съ дѣтскими и съ ученіемъ о вывихахъ и переломахъ.
			15. Медицин. химія и физика (физиолог. и патолог. химія, упражненія въ лабораторіи, прикладная физика).	14. Хирургическая патологія съ дѣтскими и съ ученіемъ о вывихахъ и переломахъ.
			16. Фармакологія и фармація.	15. Хирургическая факультет. клиника (ср. выше, 12).
			17. Фармакологія теоретическая и экспериментальная; при ней рецептура и ученіе о минер. водахъ.	16. Хирургическая госпитал. клиника.
			18. Судебн. медицина.	17. Акушерство, женскія и дѣтскія бол., съ клиникой.
			19. Энциклопедія.	18. Судебн. медицина.
			20. Гигиена и полиція.	19. Энциклопедія.
			21. Медицин. химія.	20. Гигиена и полиція.
			22. Фармакологія и фармація.	21. Медицин. химія.
			23. Фармакологія съ токсикологіей и ученіемъ о минер. водахъ.	22. Фармакологія и фармація.
				23. Фармакологія съ токсикологіей и ученіемъ о минер. водахъ.

Численно

въ университетахъ до 1880 г.

1808 . . . . .	450 *)	1833 . . . . .	1970 . . . . .	1848 . . . . .	4566 . . . . .	1860 . . . . .	5153 . . . . .
1824 . . . . .	1691 **)	1834 . . . . .	1981 . . . . .	1850 . . . . .	3568 . . . . .	1862 . . . . .	4912 . . . . .
1830 . . . . .	1996 . . . . .	1835 . . . . .	1985 . . . . .	1851 . . . . .	3116 . . . . .	1865 . . . . .	5453 . . . . .
1831 . . . . .	2111 . . . . .	1836 . . . . .	2016 *)	1853 . . . . .	2987 . . . . .	1869 . . . . .	5985 . . . . .
1832 . . . . .	2073 . . . . .	1842 . . . . .	2883 . . . . .	1856 . . . . .	4326 . . . . .	1872 . . . . .	7251 ****)

\*) Въ томъ числѣ въ Моск. У. 135, харьковскій—82, казанскомъ—40 и дерптскомъ—193. Если присоединить сюда 525 студ. импер. скаго У и 472 (?) гельсенфорскаго, то получится 1447—цифра базельск. ун-та, которая дана въ «Военно-Стат. Сборникѣ», 1871.

\*\*) Именно: въ сб. У. 51, Моск. 890, харьк. — 47, казанскомъ—118, дерптскомъ—363. Если прибавить вилновскій (927 студ.) и гельсенфорскій (338), то получится цифра «Воен. Сб.»—2956. Цифры по университетамъ даны Шницлеромъ. («Essai d'une statistique générale de l'empire de Russie» 1839) и Krusenstern'омъ, «Précis... de l'instruction publique en Russie» (Варшава, 1837). Дальнѣйшія цифры до 1835 г. основаны на данныхъ Крузенштерна.

\*\*\*) Датье взяты цифры «Военно-Стат. Сборника», проверенные по Schützler'у, «Empire des Tsars», Карачунскому, Де-Ливроу и др.

\*\*\*\*) Въ послѣдніе итоги приняты волею слушателей, безъ нихъ, «Материалы комиссіи», 1876 даютъ слѣдующій рядъ цифръ за 1870-

вавъ Павію (1359), Галеаццо II открылъ здѣсь Studium generale, получилъ отъ Карла IV въ 1361 г. привилегію и запретилъ всѣмъ подданнымъ миланскихъ владѣній учиться въ другомъ мѣстѣ, кромѣ Павіи. Въ 1389 г. была получена и папская привилегія отъ Бонифация IX. Въ 1398 г. школа была перенесена въ Пиаченцу, но въ 1412 г. Филиппо-Марія Висконти вновь открылъ Studium generale въ Павіи. Возникшая около того же времени *пармская* высшая школа не дожила и до середины XV в. Въ *Феррарѣ*, какъ и въ миланскихъ владѣніяхъ, инициатива открытія У. исходила отъ мѣстнаго тирана. Заручившись папскою буллою, маркиграфъ Альберто д'Эсте въ 1391 г. открылъ здѣсь Studium generale, не имѣвшее сначала большого успѣха, но достигшее сильнаго расцвѣта въ серединѣ XV в., благодаря содѣйствію города и особымъ счастливымъ условіямъ этого пріюта гуманистовъ.

Ядро городского У. составляли иногородные и иноземные школяры (Scholares forenses); только въ школахъ, возникшихъ поздно и въ городахъ, владѣвшихъ довольно значительной территоріей и многочисленнымъ населеніемъ, напр. во Флоренціи и Павіи, студенты мѣстнаго происхожденія (Scholares cives) имѣютъ численный перевѣсъ. Стоя особнякомъ отъ города, съ его вѣчными социальными и политическими бурями, университеты могъ спокойно исполнять свое прямое назначеніе. Мѣстные профессора и школяры обыкновенно не принадлежатъ къ У., такъ какъ состоятъ членами городскихъ корпорацій. Совершенно особое мѣсто занимаетъ только Арещо. Здѣсь, какъ и во вѣн-итальянскихъ школахъ, У. составляютъ не школяры, а профессора, избирающіе изъ своей среды ректора и издающіе статуты. При основаніи или преобразованіи Studii generalis городская община заключаетъ *договоръ* съ корпораціей иноземныхъ и иногородныхъ школяровъ, какъ держава съ державою. Главныя условія договора сводятся къ освобожденію членовъ У. отъ налоговъ и военной повинности и къ дарованію особой юрисдикціи по гражданскимъ и менѣе важнымъ уголовнымъ дѣламъ. Городу принадлежитъ высшее наблюденіе за Studium generale, но отношенія должностныхъ лицъ У. къ городскимъ властямъ складываются въ разныхъ городахъ не одинаково. Въ Перуджіи, напр., статуты для У. были изданы (1306) не корпораціями, а городомъ; ректоръ черезъ каждыя 8 недѣль долженъ былъ давать отчетъ городскимъ властямъ о дѣятельности профессоровъ и состоялъ на жалованьи у города, какъ и ректоры У. въ Падуѣ и Пизѣ. Во Флоренціи ректоръ считался уполномоченнымъ городской общины. Вообще начиная съ XIV в. замѣтно усиливается стремленіе городскихъ властей ограничить вольности иноземныхъ школяровъ корпорацій, а У. Флоренціи, Павіи и Падуи, вслѣдствіе запретительныхъ мѣръ, постепенно теряютъ свой старинный характеръ и становятся мѣстными высшими учебными заведеніями. Тѣмъ не менѣе У. сохранили въ значительной мѣрѣ свою автономію и обыкновенно сами издавали свои уставы, при чемъ болонскіе статуты служили образцами. *Стату-*

*ты*—болонскихъ юристовъ дошли до насъ полностью въ поздней редакціи 1432 г., а медиковъ и «артистовъ»—въ редакціи 1442 г. Дошедшіе до насъ статуты Перуджіи, въ редакціи 1457 г., равно какъ и флорентійскіе 1388 г. и падуанскіе (окончательно переработаны въ 1463 г. и впервые напечатаны въ 1551 г.), носятъ на себѣ явный отпечатокъ болонскаго вліянія. Демократизація болонскаго городского управленія не могла не отразиться на строѣ его Studii generalis.—Основаніемъ къ образованію корпорацій въ Studia generalia послужили *землячества* (nationes) иноземныхъ и иногородныхъ школяровъ, сплоченныя на почвѣ взаимопомощи, общности симпатій и интересовъ. Въ 1217 г. въ Болоніи были 4 землячества: римское (Scholares de Urbe), кампанское, тосканское и ломбардское. Къ этимъ землячествамъ присоединились другія, и въ 1250 г. уже существовали двѣ крупныя корпораціи (universitates) школяровъ: «цитрамонтаны» (итальянцы) и «ультрамонтаны» (иностранцы). Каждая изъ нихъ распадалась на три большія національныя группы, а эти послѣднія на землячества (nationes): у цитрамонтановъ ихъ было 17, а у ультрамонтановъ—13. Въ сохранившихся болонскихъ статутахъ 1317—47 гг. перечислены «націи» обѣихъ корпорацій; здѣсь встрѣчаются представители почти всѣхъ областей Италіи и народовъ Европы, не исключая и славянскихъ. При поступленіи въ число членовъ землячества школяръ, сообразно съ своимъ средствамъ, вносилъ въ общую кассу нѣкоторую сумму денегъ и присягалъ въ вѣрности чинамъ землячества. Намъ въ точности извѣстна организація многочисленнаго нѣмецкаго землячества въ Болоніи (natio Theutonico-gom). Во главѣ его стояли выборные, ежегодно смѣнявшіеся *прокураторы*. Кромѣ того нація имѣла капеллана, нотариуса, дедела—bidellus (эти 3 чина получали жалованье) и нѣсколько другихъ, болѣе мелкихъ постоянныхъ и временныхъ должностныхъ лицъ. Печать націи, ея церковная утварь и документы хранились въ особомъ ларцѣ (arca nationis). Шѣль ассоціація сводилась къ защитѣ общихъ интересовъ, поддержкѣ землячествъ при болѣзняхъ и т. п., улаженію споровъ между членами и празднованію національныхъ праздниковъ. Въ Падуѣ въ 1260 г. насчитывались 22 «націи», изъ которыхъ составлялись корпораціи (universitates) цитрамонтановъ и ультрамонтановъ. Такое же раздѣленіе на цитрамонтановъ и ультрамонтановъ, съ подраздѣленіемъ на землячества, существовало и въ другихъ крупныхъ школахъ Италіи. Университетскія корпораціи избирали одного или нѣсколькихъ *ректоровъ* и другихъ должностныхъ лицъ. Ректоромъ состояло обыкновенно лицо знатнаго происхожденія, обладавшее значительными средствами, опредѣленнаго возраста (не ниже 22—25 лѣтъ), и притомъ изъ бѣлаго духовенства. Два ректора болонскаго юридическаго У. избирались ежегодно представителями цитрамонтановъ и ультрамонтановъ; при этомъ соблюдалась большая торжественность. По рангу ректоръ стоялъ выше всѣхъ архіепископовъ и епи-

скоповъ, кромѣ болонскаго; даже кардиналы, учившіеся въ У., уступали ему первенство въ торжественныхъ случаяхъ. Въ 1491 г. ректоръ Георгъ Нейдегъ, благодаря поддержкѣ У. и горожанъ, отбилъ первенство даже у намѣстника миланскаго герцога. Ректоръ вносилъ новыхъ схоларовъ въ списки, отправлялъ въ опредѣленныхъ уставомъ предѣлахъ юрисдикцію, наблюдалъ за исполненіемъ приговоровъ, созывалъ университетскія собранія (*congregationes*) и предсѣдательствовалъ въ нихъ, завѣдывалъ университетскимъ имуществомъ, слѣдилъ за выполненіемъ статутровъ, контролировалъ дѣятельность профессоровъ и защищалъ интересы и достоинство У. По окончаніи должностнаго года ректоръ и его помощникъ, *конректоръ*, давали отчетъ предъ комиссіей изъ 4 представителей цитрамонтановъ и удтрамонтановъ. При ректорѣ состоялъ *советъ*, члены котораго (*consilarii*) избирались ежегодно націями. Казначей (*masarius*) и три *регійи*, наблюдавшіе за переписчиками и книготорговцами, избирались съвѣтомъ изъ числа схоларовъ. Кромѣ того, при У. состояли на жалованьи судья (*syndicus*), нотариусъ и главный педелъ (*bidellus generalis*). Это были болонскіе граждане и, въ сущности, не принадлежали къ корпораціи. Въ Падуѣ главный педелъ (правая рука ректора) былъ въ то же время и казначеемъ. Книгопродавцы, занимавшіеся и ростовщиствомъ (*mercatores*), переплетчики (*ligatores librorum*), переписчики (*scriptores*) и др. хотя и не состояли въ корпораціи, но были подчинены ректору. Право избранія *профессоровъ* въ первое время принадлежало корпораціямъ схоларовъ, главная масса которыхъ въ Болоньѣ состояла изъ людей зрѣлыхъ, занимавшихъ иногда высокія свѣтскія и духовныя должности; встрѣчались среди нихъ и владѣтельные князья. Съ другой стороны, даже избранный схоларамъ профессоръ имѣлъ извѣстныя права дисциплинарнаго взысканія по отношенію къ своему ученику и могъ быть его судьей и защитникомъ. Обыкновенно каждый схоляръ поступалъ подъ начало какого-нибудь профессора. Главной опорой авторитета профессоровъ была ихъ общепризнанная ученость. Съ теченіемъ времени городскія управления стали выдавать нѣкоторымъ профессорамъ жалованье: впервые этотъ порядокъ былъ установленъ городомъ Верчелли. Съ 1289 г. по 1315 г. Болонья основала 4 платныя кафедръ (*salariatae sedes*) римскаго и каноническаго права. Въ 1384 г. городъ содержалъ 19 юристовъ и 23 «артиста» и медика. Избранные схоларами профессора клялись въ вѣрности ректорамъ и обязывались безъ разрѣшенія У. не выѣзжать за предѣлы болонской епархіи. Нѣкоторое время болонскіе схолары избирали даже и тѣхъ профессоровъ, которые получали жалованье отъ города, но съ 1432 г. право избранія профессоровъ было передано въ городскую училищную комиссію, съ участіемъ ректоровъ, и профессоровъ оказались чиновниками на службѣ города (*in servitio civitatis*). Это имѣло свою хорошую сторону, такъ какъ магистріальная зависимость преподавателей отъ учениковъ подвергала первыхъ

разнымъ случайностямъ, а основаніе многочисленныхъ и постоянныхъ платныхъ кафедръ болѣе обезпечивало непрерывное существованіе школы; но съ тѣхъ поръ, какъ профессора сдѣлались городскими должностными лицами, они не могли не втянуться въ партійныя распри, и въ ихъ рядахъ стали появляться люди недостойные, обязанные своимъ избраніемъ не учености, а совершенно инымъ качествамъ. Въ Перуджии уже въ 1315 г., во Флоренціи—въ 1388 г. схолярныя корпораціи потеряли право избранія профессоровъ. Въ качествѣ *studium generale* схолярный итальянскій У.—прежде всего школа римскаго и каноническаго права; только сравнительно поздно медики и «артисты» отдѣляются и составляютъ особую корпорацію (*universitas*). Такое отдѣленіе совершилось въ Болоньѣ въ концѣ XIII в. Не смотря на упорное сопротивленіе юристовъ, эта третья *universitas* была признана городскими властями законной (около 1310—1316), послѣ чего двѣ старыя корпораціи объединяли въ себѣ только однихъ юристовъ. Болонскіе медики и «артисты» (т. е. изучавшіе 7 свободныхъ искусствъ, *septem artes liberales*), отдѣлившись отъ юристовъ и принявъ въ свою среду и богослововъ, организовались, однако, по образцу юридическихъ *universitates*. Въ XIV в. корпорація эта дѣлится также на *ultramontani* и *citramontani*, а эти послѣдніе—на 3 землячества: ломбардовъ, римлянъ и тусковъ. Въ Падуѣ отдѣленіе «артистовъ» и медиковъ произошло въ 1360 г., но ректоръ новой корпораціи былъ сначала подчиненъ ректору юристовъ. Въ Феррарѣ «артисты» и медики также образовали особую *universitas*, имѣвшую въ XV в. свой уставъ. Въ другихъ городахъ раздѣленія по факультетамъ не произошло. Во Флоренціи, Сіенѣ и Перуджии канонисты, легисты и медики (съ «артистами») были соединены въ одной *universitas*, при чемъ ректоръ избирался попеременно изъ каждой группы. Только въ рѣдкихъ случаяхъ, рядомъ съ юридическимъ и медико-артистическимъ, возникалъ (въ Сіенѣ, Болоньѣ, Падуѣ) богословскій факультетъ (*studium generale in theologia*); всякій разъ для этого требовалось разрѣшеніе папы. Богослововъ было очень мало и они присоединялись къ медико-артистической корпораціи. Ходячее мнѣніе о широкомъ распространеніи богословія въ школахъ средних вѣковъ совершенно неосновательно. Кромѣ иностранныхъ и иногородныхъ схоларовъ и магистровъ, въ городскихъ республикахъ были и свои мѣстные ученые (*doctores*), составлявшіе, по примѣру гилдій, нѣсколько коллегій (*collegia*), по спеціальностямъ. Коллегіи эти не соотвѣтствуютъ современнымъ факультетамъ. Члены ихъ, какъ граждане города, не принадлежали къ университетскимъ корпораціямъ, но нѣкоторые изъ нихъ состояли въ немъ профессорами. Особенное значеніе для У. эти гилдіи спеціалитовъ имѣли въ томъ отношеніи, что имъ, подъ наблюденіемъ епископа или архидiakона, принадлежала монополія раздачі академическихъ степеней, съ которыми было связано и право

преподаванія въ данномъ городѣ (*licentia docendi*). Въ XII в. въ Болонѣ была гильдія судей и адвокатовъ (*collegium iudicum et advocatorum*), къ которой въ XIII в. присоединилось *Collegium Bononiense doctorum pontificii et caesarei juris*. Въ XIV в. обѣ эти гильдіи слились въ *Collegium doctorum, advocatorum et iudicum*, состоявшее изъ 12 канониковъ, 16 легистовъ, трехъ сверхштатныхъ членовъ (*Supranumerarii*) и неограниченнаго числа *extraordinarii*, съ двумя пріорами во главѣ. Членами этихъ коллегій могли состоять только тѣ болонцы, предки которыхъ въ двухъ степеняхъ обладали полнымъ гражданскимъ правомъ. Такія же гильдіи составляли нотариусы, «артисты» и медики. Въ 1360 г. болонскіе преподаватели богословія, главнымъ образомъ лица монашескаго званія, по примѣру Парижа, соединились въ *universitas magistrorum*. Въ Падуѣ существовали четыре коллегіи, въ Пармѣ — три. *Коллегии*, въ смыслѣ общежитій для бѣдныхъ схоляровъ, появились въ Италіи довольно поздно. по образцу французскихъ и англійскихъ, и не получили здѣсь большого распространенія. Въ Болонѣ старѣйшая коллегія учреждена въ 1275 г. Гораздо богаче ея была испанская коллегія, основанная на пожертваніе папскаго кардиналь-легата, извѣстнаго Эгидія Альборноца (1364), и существующая еще въ настоящее время. Крупная коллегія была также и въ Перуджѣ. Такимъ образомъ городскія итальянскія У. представляли очень сложную систему многочисленныхъ и разнообразныхъ корпорацій, объединенныхъ только научными интересами, между тѣмъ какъ корпоративные ихъ интересы часто шли въ разрѣзъ одни съ другими. Отношеніе У. къ церкви выражалось въ томъ, что значительная часть его членовъ принадлежала къ духовному званію, выдача академическихъ степеней происходила подъ руководствомъ церковныхъ авторитетовъ (канцлеровъ) и папа оказывалъ У. особое покровительство; кромѣ того профессора богословія получали церковныя пребенды. Канцлерская должность, введенная въ Италіи сравнительно поздно, по примѣру Парижа, когда университетскія установленія уже завершили свое развитіе, не получила здѣсь того значенія, какое имѣла за Альпами.

2) *Канцлерскіе У. Франціи, Англій, Германіи и восточной Европы*. Образцомъ для всей этой группы послужилъ Парижъ; исключеніе составляютъ только два старѣйше У. Англій, Оксфордскій (XXI, 847) и кельридскій (XIV, 918), образовавшіеся независимо отъ Парижа и почти одновременно съ нимъ. а) *Франція и связанныя съ нею по культурѣ и языку страны*. Въ итальянскихъ городскихъ У. расширеніе корпоративной автономіи добывалось путемъ борьбы съ городскими властями, въ Парижѣ — путемъ борьбы съ властью епископа и канцлера. Послѣднему принадлежало право выдавать дипломы учителямъ (*licentia docendi*) и, вообще, дисциплинарная власть. Понятно, что при этомъ были неизбежны многочисленные случаи произвола. Въ возгорѣвшейся борьбѣ папа еще рѣшительнѣе

становится на сторону У., чѣмъ въ Италіи, такъ что въ сущности парижскій У. есть созданіе папской универсальной власти. И это не удивительно, такъ какъ здѣсь созданы были схоластическое богословіе и система вѣроченія, которой держался католическій міръ и которая вознесла папу на вершину могущества. Результатомъ папскаго вмѣшательства явился рядъ соглашеній (*concordantia*) между канцлеромъ и корпораціями. Такъ, по статуту 1213 г. канцлеръ сохранилъ юрисдикцію только по важнѣйшимъ дѣламъ, а въ остальныхъ случаяхъ члены корпорацій судились у своихъ выборныхъ начальниковъ; *licentia docendi* давалась канцлеромъ только лицамъ, выдержавшимъ экзаменъ въ комиссіи магистровъ. Въ 1215 г. эти вольности были дополнены разрѣшеніемъ У. издавать корпоративные статуты. Иногда корпораціи, для достиженія удовлетворенія, прибѣгали къ тому же средству, что и болонскіе схоляры. Такъ, въ 1229 г., послѣ кроваваго побоища съ горожанами, стоившаго жизни нѣсколькимъ неповиннымъ схолярамъ, масса магистровъ и схоляровъ, не получивъ удовлетворенія отъ регентши Бланки Кастильской, ушли въ Орлеанъ, Анжеръ и Реймсъ, а другіе, по приглашенію англійскаго короля Генриха III — въ Оксфордъ. Папа Григорій IX заставилъ королеву уступить и издалъ знаменитую буллу *Ravenus scientiarum* (13 апрѣля 1231 г.), ставшую хартіей парижскаго и многихъ другихъ У. Судь епископа и его канцлера еще болѣе была ограничена; канцлеръ потерялъ право арестовать схоляра, а при вступленіи въ должность долженъ былъ присягнуть, что никому не предоставитъ «лиценціи» безъ испытанія у магистровъ. Факультеты, на которые дѣлилась корпорація, получили право издавать статуты о порядкѣ преподаванія, одеждѣ членовъ и т. п. Наконецъ, въ 1246 г. папа Иннокентій IV разрѣшилъ У. имѣть собственную печать. Менѣе удачна была попытка У. избавиться отъ нищенствующихъ орденовъ, первые представители которыхъ, доминиканцы, появились въ Парижѣ въ 1219 г. и получили отъ корпораціи монастырь св. Іакова. Этотъ могущественный орденъ, члены котораго видѣли въ молитвѣ и наукѣ главную цѣль своей дѣятельности, устроилъ множество независимыхъ отъ У. школъ. Затѣмъ появились цистерціанцы и бенедиктинцы и тоже основали школы. Опасность для У. заключалась въ томъ, что орденскіе члены, захватывая каѳедры въ богословскомъ факультетѣ, не подчинялись его статутамъ и не получали въ обычномъ порядкѣ ученыхъ степеней. Послѣ цѣлаго ряда столкновеній между корпораціями и орденомъ доминиканцевъ, папа Александръ IV буллою *Quasi lignum vitae* (1255) рѣшилъ дѣло въ пользу монаховъ, освободивъ ихъ отъ обязанности добывать *licentiam docendi* у факультета. У. не сразу подчинился распоряженію папы, но былъ вынужденъ къ тому угрозами отлученія. Воинствующее папство не могло пожертвовать своей лучшей арміей — монашествомъ — даже въ пользу любимаго У. Зато доминиканцы были украшеніемъ богословскаго факультета;

изъ ихъ рядовъ вышли Альбертъ Великій и Тома Аквинскій. Канцлеръ собора Notre Dame, представитель епископа, считался юридическимъ главою У. (*caput universitatis*), но судебныя и факультетскія компетенціи его были очень ограничены. Точно также и аббатъ св. Женевиевы, въ районѣ котораго ютилась часть ученаго мірка, образуя постепенно «латинскій кварталъ», присвоилъ себѣ право «лиценціи»; но съ 1227 г. онъ имѣлъ право выдавать ее только «артистамъ». Въ 1255 г. онъ передалъ свои функціи особому канцлеру, такъ что съ тѣхъ поръ У. имѣлъ двухъ канцлеровъ. Корпорация парижскаго У., *Universitas magistrorum et scholarium Parisius* (*sic*), состояла изъ магистровъ и схоларовъ всѣхъ факультетовъ, но право голоса имѣли только магистры, схолары-же пользовались привилегіями только какъ ученики какого-нибудь магистра, внесшаго ихъ въ списки и бывшаго ихъ поручителемъ. Корпорация дѣлилась на 4 *факультета*, которые упоминаются уже въ 1213 г.: богословскій, юридическій (вѣрнѣе—каноническій), медицинскій и «артистическій» (нижній факультетъ, составлявшій преддверіе къ высшимъ: чтобы поступить схоларомъ на одинъ изъ высшихъ специальныхъ факультетовъ, требовалось получить степень магистра *in artibus*). Въ сущности, факультетъ былъ ученый цехъ. съ подраздѣленіемъ на мастеровъ (*magistri* у «артистовъ», *doctores* на высшихъ факультетахъ), подмастерьевъ (*vassalagei*) и учениковъ (*scholares*), съ обычнымъ цеховымъ дробленіемъ труда, обычнымъ испытаніями и цеховыми свидѣтельствами. Степень «мастера» (*magister* или *doctor*) давала право преподавать (*licentia docendi*), степень бакалавра—также, но съ извѣстными ограниченіями. Профессоры не избирались, какъ въ Италіи, и не получали жалованья; замѣною послѣдняго служили церковныя пребиды и даровое содержаніе въ коллегіяхъ. Каждый факультетъ, на основаніи буллы Папы *scientiarum*, могъ издавать свои статуты и имѣлъ собственную печать. Во главѣ факультета стоялъ *деканъ*, избиравшійся изъ числа профессоровъ для наблюденія за правильностью преподаванія, для руководства факультетскими собраніями и экзаменами и для охраненія правъ и преимуществъ цеха. У «артистовъ» были землячества—кружки схоларовъ и магистровъ, слитившихся по національной симпатіи и для наилучшаго устояства въ чужомъ городѣ; корпоративная организція ихъ совершалась, вѣроятно, не ранѣе начала XIII в. Въ одною актѣ 1237 г. уже упоминаются всѣ 4 *націи*: галльская (къ ней принадлежали и другіе романскіе народы), норманнская, пикардійская и англійская (сюда, кромѣ жителей британскихъ острововъ, входили нѣмцы, другіе сѣверные народы и жители англійскихъ владѣній во Франціи). Націи подраздѣлялись на болѣе мелкія единицы—провинціи, которыхъ у галловъ было пять, а у англичанъ три. Во главѣ каждой націи стоялъ ректоръ, избиравшійся на 1 мѣсяцъ изъ читающихъ магистровъ (*magistri actu regentes*); нація имѣла свою печать, свои собранія, свои списки,

кассу, церковь и своего святого-патрона. Вскорѣ всѣ 4 націи объединились подъ властью *ректора*, который впервые упоминается въ 1245 г. Когда обѣ корпорации—артистическій факультетъ и объединенныя землячества—слились въ одну, ректоръ оказался главою самой внушительной силы въ У. Въ одномъ документѣ 1272 г. онъ уже величается *gestor postgrae facultatis*. Постепенно ректоръ сдѣлался главою всего У., подчинивъ себѣ прокураторовъ націй и декановъ. Это объясняется тѣмъ, что артистическій факультетъ численностью превосходилъ въ нѣсколько разъ другіе факультеты; въ одномъ спискѣ 1362 г. перечислены 25 богослововъ, 11 канонистовъ, 25 медиковъ и 441 артист. Артисты имѣли своихъ представителей на всѣхъ факультетахъ, въ качествѣ схоларовъ, и борьба за университетскую автономию велась собственно ими, перомъ, словомъ, а иногда и мечемъ. Споръ ректора съ деканами о первенствѣ былъ рѣшенъ папою въ пользу перваго; въ 1341 г. ему подчинились самые упорные противники, богословы. Остался неразрѣшеннымъ со стороны папы еще вопросъ о преимуществѣ ректора или канцлера, но артисты прямо заявили послѣднему, что, кромѣ папы, признаютъ главою У. только ректора. Около половины XIV в. явилась формула: *Rector et universitas magistrorum et scholarium*. Ректоръ избирался съ 1276 г. на четверть года, сначала прокураторами націй, а впоследствии особой комиссіей изъ 4 лицъ. Онъ созывалъ и руководилъ собраніями артистовъ и всего У., разбираалъ столкновенія, принималъ присягу отъ вновь поступающихъ и вносилъ ихъ въ списки, наблюдалъ за точнымъ выполненіемъ рѣшеній собранія, оберегалъ привилегіи У. Должность эта, приносившая очень мало дохода, была сопряжена съ большими издержками, главнымъ образомъ на представительство, но зато считалась чрезвычайно почетной. Въ торжественныхъ случаяхъ ректоръ занималъ одинаковое мѣсто съ епископомъ, впереди остальныхъ прелатовъ. Въ парижскомъ У., какъ и въ итальянскихъ, была цѣлая лѣстница младшихъ чиновъ, педоловъ и др. Важное мѣсто въ У. этой группы занимали *коллегіи*—общекітля, учреждавшіяся на пожертвованія благотворителей, преимущественно духовныхъ особъ. Въ Парижѣ коллегіи были замкнутыми корпорациями не однихъ только схоларовъ, какъ въ Италіи, но и магистровъ, и притомъ иногда людей со средствами. Къ старѣйшимъ коллегіямъ принадлежатъ знаменитая Сорбонна (XXX, 896) и Наваррская коллегія, учрежденная Іоанной Наваррской, женой короля Филиппа IV, въ 1305 г. Большая часть коллегій въ Парижѣ были учрежденіями разныхъ націй—скандинавовъ, шотландцевъ, нѣмцевъ и др. Прп несовершенной организаціи студенческаго быта, при отсутствіи опредѣленнаго дохода у преподавателей \*) и достаточнаго помѣщенія для лекцій, среди города, представлявшаго не только много соблазновъ, но и опас-

\*) Не всѣ профессоры имѣли пребиды, а гонораръ отъ слушателей (*rustici, stipendia*) только у артистовъ былъ довольно значительнъ.

ностей для жизни неопытнаго юношества, учрежденіе коллегій было настоящимъ благодѣяніемъ. Съ 1200 по 1500 г. было учреждено до 50 коллегій. Крупнѣйшія изъ нихъ имѣли до 100 членовъ. Постепенно коллегіи перенесли въ свои аудиторіи почти все преподаваніе. Въ 1463 г. артистическій факультетъ постановилъ, чтобы всѣ схоляры, не жившіе у родныхъ или у какого-нибудь виднаго члена факультета, поселялись въ коллегіяхъ или «*педагогіяхъ*». Последнія были частными училищами съ пансіонами, въ которыхъ схоляры подучали содержаніе и обученіе за плату. Предпринимателемъ являлся магистръ, нанимавшій учителей и наблюдавшій за своими пансионерами. Этотъ школьный промыселъ, процвѣтавшій въ Болоньѣ и Оксфордѣ уже въ XIII в., былъ занесенъ въ Парижъ не раньше XIV в. Схоляры частныхъ пансіоновъ посѣщали и университетскія лекціи, принимали участіе въ торжествахъ и актахъ націй и У.; вообще, «педагогіи» разсматривались какъ составная часть У. Вольная корпорація магистровъ и схоляровъ превратилась, такимъ образомъ, въ очень сложную «федеративную республику многочисленныхъ корпорацій». Рядомъ существовали и дѣйствовали, часто безъ опредѣленно разграниченныхъ компетенцій, факультеты, націи, испытательныя коммиссіи, школы трехъ монашескихъ орденовъ, наполовину только принадлежавшія къ У., коллегіи, капитулы собора и оба канцлера. И въ У. были конкурирующія силы, вліявшія на его судьбу: папа и его легаты, короли, его чиновники и парламентъ. Корпораціи признавали своимъ главою только одного папу и находились въ почти постоянной оппозиціи правительству и городскому управленію, составляя какъ бы государство въ государствѣ. Въ качествѣ полудуховнаго общества магистровъ, подчиненнаго духовной власти, парижскій У. представлялъ полный контрастъ со свѣтскими, республиканскими У. сѣверноитальянскихъ городовъ; въ качествѣ *studium generale* онъ былъ главнымъ образомъ высшей школой богословія и свободныхъ искусствъ, включилъ въ свои программы юриспруденцію только въ видѣ каноническаго права, а въ медицинѣ уступалъ первенство другимъ *studia generalia*. Сдѣлавшись величайшей школой всего Запада, имѣя среди своихъ учениковъ и учителей представителей всѣхъ націй и величайшихъ ученыхъ средневѣковья — Оому Аквинскаго, Альберта Великаго, Раймунда Люллія, Рожера Бакона, Дунса Скота, Вильгельма Оккама, — У. сталъ высшимъ авторитетомъ въ вопросахъ вѣры и разума и во время паденія папства, въ эпоху великаго раскола, въ лицѣ Д'Альи, Герсона и Клеманжи былъ руководителемъ католической церкви и сдѣлалъ попытку реформировать ее во главѣ и членахъ (см. Расколъ великій, XXVI, 305). Однако, своей ролью на соборахъ, союзомъ съ англо-бургундской партіей, осужденіемъ Жанны д'Аркъ и оппозиціей правительству У. приобрѣлъ опасныхъ враговъ. Уже Филиппъ VI (1340) подчинилъ его снова юрисдикціи прево; въ 1446 г. Карлъ VII приказалъ парламенту произвестн полный пере-

смотреть дѣлъ У., а Людовикъ XI еще болѣе ограничилъ его автономію. вмѣстѣ съ тѣмъ двѣ новыя культурныя силы — ренессансъ и реформація — сокрушили научное основаніе существованія У. — схоластику. Всѣ другіе У., возникшіе въ средніе вѣка на нынѣшней французской территоріи, сформировались по примѣру Парижа: корпораціи составляли магистры (исключеніе — схолярная корпорація юристовъ въ Монпелье), а руководство и юрисдикція принадлежали представителю епископа, канцлеру. До XV в. королевское правительство мало вліяло на развитіе У. и мало содѣйствуетъ ихъ процвѣтанію. Инициатива учрежденія У. исходитъ отъ ленныхъ владѣтелей, городовъ или, чаще всего, отъ папы, который поддерживалъ *studia generalia* привилегіями, протекціями и освобожденіемъ духовенства, желавшаго учиться въ У., отъ прикрѣпленія къ извѣстному монастырю, городу и т. д. Съ XIV в. развивается мнѣніе, что только тѣ школы — настоящія *studia generalia*, которыя имѣютъ папскія или императорскія учредительныя грамоты, или преобразованы на основаніи такихъ грамотъ; въ противномъ случаѣ выдаваемая школой ученая степень не имѣютъ силы. Въ противоположность парижскому, другіе французскіе У. были по преимуществу *studia generalia* не богословія, а юриспруденціи. Старѣйшій носитель Парижа У. на французской территоріи былъ учрежденъ въ *Монтелле* (1220), изъ медицинскій школы, славившейся еще въ половинѣ XII в. Главнымъ предметомъ изученія въ этомъ У. осталась медицина; для занятія ею въ Монпелье стекалось множество иностранцевъ изъ Испаніи, Италіи, Германіи и др. странъ. Основаніе У. въ *Тулузѣ* (1229) имѣло цѣлью создать ученую цитадель для борьбы съ ересью, разившейся на югѣ Франціи. Къ XIII в. относится также основаніе У. въ *Анжерѣ*, *Оранжѣ* и *Авѣ*. Въ *Авигонѣ* процвѣтала юридическая школа, признанная папой Бонифациемъ VIII въ 1303 г. въ качествѣ *studium generale*. Еще болѣе прославилась юридическая школа въ *Орлеанѣ*, реорганизованная папой Климентомъ V въ 1306 г. Она долго привлекала множество схоляровъ изъ Германіи, какъ за Альпами Болонья. Близъ Орлеана выросла юридическая школа въ *Анжерѣ*, преобразованная въ *Studium generale* въ 1337 г. Въ южной Франціи въ первой половинѣ XIV в. основаны были У. въ *Греноблѣ* (существовали очень недолго) и въ *Кагорѣ*. Затѣмъ наступаетъ длинный перерывъ, вызванный внутренними смутами и войною съ Англійей. Въ первой половинѣ XV в. основаны У. въ *Э*, *Доль*, *Казинѣ*, *Пуатье* и *Бордо*.

б) *Англія*. Развитіе въ Англій тѣхъ же университетскихъ формъ, какъ и во Франціи, объясняется тѣмъ, что съ 1066 г. страна очутилась въ рукахъ норманно-французскаго дворянства. Оба У., возникшіе здѣсь при Плантагенетахъ — оксфордскій и кембриджскій — произошли не изъ англо-саксонскихъ или церковныхъ школъ, а изъ школъ свободныхъ, члены которыхъ еще на исходѣ XII в. слѣлись въ корпораціи. Точныя свѣдѣнія о нихъ имѣются отъ половины XIII в. О перенесеніи

статуовъ парижскаго У. на оксфордскій не можетъ быть рѣш., потому что въ XII и въ первой половинѣ XIII в. процессъ развитія парижскаго У. еще не закончился; сходство ихъ объясняется дѣйствіемъ одинаковыхъ условій. Какъ и въ Парижѣ, университетская жизнь развивается въ Оксфордѣ въ союзѣ съ церковной властью, на почвѣ особой духовной юрисдикціи; корпорація магистровъ имѣетъ руководящее значеніе; профессоры не получаютъ постояннаго жалованія, а содержатся, какъ и масса схоларовъ, на счетъ пребендъ и стипендій; богословіе и философія занимаютъ то же господствующее положеніе, что и въ Парижѣ; главою У., какъ и въ Парижѣ, является канцлеръ. Однако, между этими двумя знаменитыми школами была и разница. Англійскій У. нельзя назвать созданиемъ папской курии, и вообще вліяніе папской власти здѣсь было слабѣе, чѣмъ въ Парижѣ, такъ какъ сталкивалось съ сильною королевскою властью. Въ дѣлѣ острого положенія Англичанъ, англійскіе У. не были такими интернаціональными учрежденіями, какъ парижскій и болонскій. Въ Оксфордѣ были только двѣ націи: сѣверная (Boreales) и южная (Australes). Иностранцы вообще были въ англійскій У. малочисленны и не образовали особой націи. Во главѣ націй стояли 2 прокуратора (procuratores, rectores, proctors). Каждая нація имѣла свою кассу, знамя и національнаго святого. Въ Оксфордѣ было не 4, а 5 факультетовъ, такъ какъ грамматикой образовали особый, низшій факультетъ. Подъ защитой королей Оксфордъ и Кембриджъ успѣшно боролись противъ возникновенія другихъ У., обязавъ своихъ магистровъ не читать въ другомъ мѣстѣ. Здѣсь мы не видимъ развитія власти ректора; напротивъ, канцлеръ становится настоящимъ главою У. Это различіе объясняется тѣмъ, что въ Парижѣ корпорація, съ ректоромъ во главѣ, добила свою автономію на почвѣ борьбы съ канцлеромъ, а въ Оксфордѣ канцлеръ — усердный союзникъ У. Съ 1368 г. канцлеръ, избранный на два года комиссіей отъ факультетовъ изъ числа докторовъ богословія или правъ, уже не нуждался въ утвержденіи епископа. Столь-же самостоятельно было развитіе У. въ Кембриджѣ, получившаго одинаковую съ Оксфордомъ организацію. Уже въ 1231 г. здѣсь была universitas, съ канцлеромъ во главѣ. Статуты У. упоминаются впервые въ 1276 г., но они не сохранились. Онъ существовалъ уже около 100 лѣтъ, когда папа, по просьбѣ короля, утвердилъ за нимъ всѣ дарованныя раньше папами и королями привилегіи. Нигдѣ не получили такого развитія *collegii*, какъ въ двухъ англійскихъ У., которые постепенно обратились въ соединеніе самостоятельныхъ закрытыхъ учебныхъ заведеній; нѣкоторые изъ этихъ послѣднихъ добились даже права на выдачу академическихъ степеней, не допуская контроля со стороны У. Это опредѣляло своеобразный характеръ англійскихъ У. до новѣйшаго времени. Коллеги явились въ рукахъ облагоустроеннаго и свѣтскихъ членовъ У. орудіемъ борьбы съ монашескимъ орденомъ. Основаніе коллегій начинается со вто-

рой половины XIII вѣка; учредителями ихъ являются прелаты, дворяне, иногда и короли. Старѣйшими коллегіями въ Оксфордѣ были Merton College (1262) и University (Durham) College (1280). Въ XIV в. учреждено наибольшее ихъ число. Англійскія коллегіи предназначались, главнымъ образомъ, для бѣдныхъ схоларовъ и магистровъ, часто оставшихся пожизненными членами коллегіи. Всѣ члены этихъ полумонашескихъ учреждений, пользовавшихся самоуправленіемъ, были связаны объемомъ безбрачія и обязательствомъ не поступать въ орденъ и не принимать церковной бенефиціи. Начальника (Guardian, Proctor, Provost, Rector) и другихъ должностныхъ лицъ избирали изъ своей среды дѣйствительные члены коллегіи (fellows), имѣвшие надъ этими лицами и контроль. Всѣ занятія, особенно диспуты, были строго организованы. Коллегіи обладали обыкновенно богатыми библиотеками, лазаретами, капеллами, вспомогательными кассами и т. д., и состояли подъ покровительствомъ У. или высокаго прелата, или знатнаго вельможи. Высագо провѣтанія достигли оба У. во второй половинѣ XIII в.; въ началѣ XIV в. Парижъ уступилъ первенство Оксфорду. Къ исходу XIV в. изъ Оксфорда открылъ борьбу съ католическою церковью Вилкельфъ (VI, 287), смѣло поддержанный большинствомъ У. Затѣмъ наступаетъ періодъ научнаго упадка; «оксфордская латынь» входитъ въ поговорку, какъ образчикъ нечѣжества; число учащихся замѣтно убываетъ. Новый расцвѣтъ У. наступилъ только въ эпоху реформацій.

с) *Германія, Польша, Венгрія* и др. Вступивъ позже другихъ странъ на путь просвѣщенія, Германія до XIV в. не имѣла собственныхъ высшихъ школъ; германское студенчество направлялось за наукой въ Парижъ, Болонью и Монпелье. Парижскій типъ У. былъ перенесенъ почти цѣлкомъ на почву Германіи, У. которой, какъ продукты искусственныя, не выдѣляются ни оригинальнымъ строемъ, ни научнымъ подъемомъ. Ихъ расцвѣтъ начинается только въ эпоху реформацій. Политическая сила въ Германіи сосредоточивалась въ рукахъ князей, которымъ большинство У. и обязано своимъ существованіемъ. Императорское вліяніе лишь въ очень ограниченномъ размѣрѣ отражается на судьбахъ У.; зато нигдѣ папская теорія не имѣла такого широкаго примѣненія, какъ именно въ Германіи. Первый У. учрежденъ королемъ богемскимъ Карломъ (имп. Карломъ IV), бывшимъ ученикомъ парижскаго У. По мысли короля, *Прага* должна была сдѣлаться для восточной Европы тѣмъ, чѣмъ былъ Парижъ для Западной. Получивъ въ 1347 г. отъ папы разрѣшеніе на открытіе *studii generalis*, съ передаточнаго архіепископу «лиценціи» (утвержденія въ академическихъ степеняхъ), король издалъ въ 1348 г., учредительную грамоту У., принявъ за образецъ хартію Фридриха II для Неаполя и Конрада IV для Салерно (см. ниже); докторамъ были дарованы привилегіи Пармѣ и Болоньи и приказано организовать У. «по образцу и обычаямъ *Studii Parisiensis*». Многочисленныя льготы и привилегіи посылались

на новое учреждение, которому помог и папа, приказавъ богемскимъ монастырямъ посылать орденскихъ членовъ для обучения въ Прагу и открыть въ своихъ пражскихъ подворьяхъ преподаваніе богословія. Кромѣ чеховъ и вѣмцевъ, въ У. было множество англичанъ, французовъ, ломбардовъ, венгровъ и поляковъ. Этотъ интернаціональный характеръ пражскаго У. сохранился недолго. Выселеніе нѣ-

мецкихъ студентовъ и профессоровъ въ 1409 г. дѣятельность Гуса (IX, 929) и сильный національный подъемъ, охватившій Чехію въ первой половинѣ XV в., придали У. мѣстнос, національное значеніе. Гуситскія войны привели его въ полный упадокъ. Приводимъ списокъ германскихъ У., учрежденныхъ до пехода среднихъ вѣковъ (вюрнбургскій У. существовалъ лишь нѣсколько лѣтъ).

Мѣсто учрежденія У.	Годъ учрежденія.	Кто далъ учредительную грамоту и привилегіи.	Патронъ университета.
Прага . . . . .	1348	Климентъ VI (1347) и Карлъ IV (1348).	Король богемскій.
Вѣна . . . . .	1365 (1384)	Герцогъ Рудольфъ (1365). Урбанъ V (1365). Урбанъ VI (1384) и др.	Герцогъ австрійскій.
Гейдельбергъ . . . . .	1386	Урбанъ VI (1385).	Курфюрстъ пфальцскій.
Кельнъ . . . . .	(1388) 1389	Урбанъ VI (1388).	Городское управленіе.
Эрфуртъ . . . . .	1392	Климентъ VII (1379). Урбанъ VI (1389).	Городское управленіе.
Лейпцигъ . . . . .	1409	Александръ V (1409).	Маркграфъ мейссенскій.
Ростокъ . . . . .	1419	Мартинъ V (1419); Евгений IV (1432).	Городъ и герц. мекленбург.
Фрейбургъ . . . . .	1460 (1457)	Каликстъ III (1455); герцогъ Альбертъ Австр. (1456) и др.	
Базель . . . . .	1460	Пій II (1459).	Городъ.
Греифсвальдъ . . . . .	1456	Каликстъ III (1456) и др.	Герцогъ померанскій.
Триръ . . . . .	1472	Николай IV (1454).	Городъ.
Ингольштадтъ . . . . .	1472	Пій II (1459).	Герцогъ баварскій.
Майнцъ . . . . .	1477	Сикстъ IV (1476).	Владѣтельный архіеписк.
Тюбингенъ . . . . .	1477	Сикстъ IV (1476) и Фридрихъ III (1484).	Графъ вюртембергскій.
Виттенбергъ . . . . .	1502	Максимиліанъ I (1502).	Курфюрстъ саксонскій.
Франкфуртъ на Одерѣ . . . . .	1506	Импер. Максимиліанъ (1500) и нѣск. папск.	Курфюрстъ бренденбургскій.

Вторымъ по значенію, послѣ пражскаго, былъ вѣнскій У. Гейдельбергскій У. былъ первой высшей школой, основанной для зап. Германіи; во время великой схизмы онъ отвлекъ отъ Парижа массу германской молодежи. Эрфуртъ во второй половинѣ XV в. сдѣлался важнѣйшимъ центромъ богословскаго и гуманистическаго движенія, подготовившаго реформацию. Кельнъ, наоборотъ, всегда оставался цитаделью римской церкви въ Германіи, «нѣмецкимъ Римомъ». Основанію У. въ Лейпцигѣ содѣйствовало выселеніе нѣмецкихъ профессоровъ и студентовъ въ 1409 г. Съ 1419 по 1460 г. научное движеніе, выразившееся въ открытіи столькихъ Studia generalia, затихаетъ, но вновь усиливается во второй половинѣ XV в. У. этой эпохи хотя и учреждаются по старымъ образцамъ, но проникнуты уже новымъ гуманистическимъ духомъ. Политика бургундскихъ герцоговъ, стремившихся къ созданію сильнаго романо-германскаго государства, вызвала къ жизни У. въ нидерландскомъ Лувенѣ (1426). Еще раньше король Казиміръ Вели. учредилъ У. въ Краковѣ (1364), по образцу неаполитанскаго. Краковскій У. особенно процвѣталъ въ XV в.; исторія его тѣсно связана съ исторіей духовной культуры на римско-католическомъ Востокѣ Европы. Сигизмундъ Люксембургскій, король Венгріи, учредилъ въ концѣ XIV в. У. въ Старомъ Офенѣ; въ 1437 г. школа эта закрылась и была возстановлена Матвѣемъ Корвиномъ въ 1465 г.

Въ теченіе XV в. были открыты, кромѣ того, У. въ Шотландіи (С. Андрусъ 1411 г., Глазго 1450 г., Абердинъ 1494 г.) и Дании (Копенгагенъ 1479 г.). Копируя непосредственно или посредственно Парижъ, среднеевропейскіе У. представляютъ большое однообразіе формъ. За рѣдкими исключеніями, въ каждомъ изъ нихъ—одна корпорація (universitas), полноправными членами которой состоятъ докторы и магистры, а съ ограниченіями—лиценціаты и бакалавры. Общее собраніе членовъ корпораціи (congregatio universitatis) рѣшало, главнымъ образомъ, вопросы о перемѣнахъ въ статутахъ, но фактически роль его была незначительна, такъ какъ всѣ текущіе дѣла сосредоточивались въ рукахъ унив. совѣта, состоящаго изъ ректора и прокураторовъ націй (Прага) или представителей факультетовъ (Эрфуртъ). Въ Прагѣ, Лейпцигѣ и Вѣнѣ корпорація распалась на 4 націи; такъ, въ Вѣнѣ съ 1384 г. различали австрійскую, рейнскую, венгерскую и саксонскую; каждая изъ этихъ группъ обнимала и уроженцевъ сосѣднихъ земель; къ венгерской націи причислялись западные и южные славяне, румыны и греки. Во главѣ націи стоялъ смѣнявшійся по полугодіямъ прокураторъ. Нація имѣла свои статуты, свою кассу и своего патрона. Подобно Парижу, почти вездѣ 4 факультета (въ Лувенѣ—5: два юридическихъ), представляющихъ собою ученые цехи; полноправными членами ихъ были только ма-



гистры (доктора). Факультетскіе деканы смѣнялись черезъ годъ (Прага, Вѣна и др.) или полугодіе (Кельнъ). Факультетъ разсматривался какъ самостоятельная корпорація, съ особымъ уставомъ, особою кассой и особымъ святымъ патрономъ; патрономъ богослововъ считался святельсть Іоаннъ, артистовъ — св. Екатерина, юристовъ — св. Иво Бретанскій, медиковъ — свв. Косма и Даміанъ. Самый многочисленный факультетъ составляли «артисты», но, какъ подготовительный къ тремъ высшимъ факультетамъ, онъ по рангу занималъ послѣднее мѣсто. Управление всей университетской корпораціей принадлежало ректору, но факультеты, въ качествѣ учено-учебныхъ коллегій, ему не были подчинены. Ректоръ избирался обыкновенно каждое полугодіе изъ прелатовъ, но встрѣчались между ними и владѣтельные князья; въ противоположность Парижу, избраніе происходило поочередно изъ среды всѣхъ 4 факультетовъ. Эта почетная должность сопряжена съ огромными расходами. Канцлерская должность въ среднеевропейскихъ У. замѣщалась обыкновенно вліятельнымъ прелатомъ, но не имѣла большого значенія. Скудный доходъ, получаемый профессорами въ видѣ гонорара за чтеніе лекцій, щедро восполнялся церковью въ видѣ пребенды, состоявшихъ изъ канониковъ соборныхъ капитуловъ или коллегіатныхъ церквей. Однако, для большинства магистровъ пребенды не имѣли особаго значенія, такъ какъ предоставлялись членамъ высшихъ факультетовъ. Въ виду этого большое значеніе въ среднеевропейскихъ У. имѣли коллегіи, хотя, по своей сравнительно небольшой численности и бѣдности, онѣ не заняли такого господствующаго положенія въ университетскомъ строѣ, какъ англійскія и даже французскія. Члены коллегій избирали своего начальника (prior, praepositus), сами замѣщали освободившіяся мѣста, имѣли свой уставъ, свою часовню и т. д. Старѣйшая коллегія въ Прагѣ учреждена Карломъ IV въ 1366 г. Для схоляровъ въ большинствѣ У. на пожертвованія или частными лицами устроены были такъ наз. *бурсы*, пансіоны, въ которыхъ молодые студенты (*burgales*, отсюда «бурштъ», *бурсакъ*), за извѣстную плату (*bursa*) или безплатно, получали, до времени экзамена на степень бакалавра, полное содержаніе и наставленіе въ наукахъ. Особенное значеніе получили бурсы въ тѣхъ У. (Вѣна, Эрфуртъ), въ которыхъ схолярамъ вѣнялось въ обязанность жить въ интернатахъ. Подчиняясь наблюденію У., *бурса* состояла подъ начальствомъ какого-нибудь магистра (*rector, conventor, regens*). Нѣкоторыя старинныя бурсы со временемъ были превращены въ гимназіи. Съ возрастаніемъ власти территориальныхъ государей, автономія У., выражавшаяся главнымъ образомъ въ особой юрисдикціи и правѣ узаконять отношенія своихъ членовъ собственными статутами, постепенно падаетъ. Подготавливается превращеніе средневѣковаго *studium generale*, органа универсальной церкви, въ высшее учебное заведеніе и составную часть государственной системы.

3) *Государственные университеты въ Неаполѣ и Испаніи.* Въ Сицилійскомъ королевствѣ импер. Фридрихъ II создалъ военно-бюрократическое государство, условія котораго отразились на судьбѣ учрежденнаго въ 1224 г. У. въ Неаполѣ. Въ учредительной грамотѣ Фридрихъ объявлялъ, что рѣшилъ основать въ Неаполѣ высшую школу совѣми факультетами, дабы тѣ подданные его, которые стремятся къ знанію, но должны были скитаться по чужимъ краямъ. Такимъ образомъ, это былъ не только территориальный У., какъ оксфордскій, но и первый государственный, основанный абсолютнымъ монархомъ, безъ вмѣшательства папы. Король не только назначалъ профессоровъ и платилъ имъ жалованіе, но разсматривалъ ихъ какъ чиновниковъ и требовалъ отъ нихъ внушенія слушателямъ вѣрно-подданныхскихъ чувствъ; онъ-же издавалъ правила объ испытаніяхъ, порядкѣ выдачѣ академическихъ степеней и т. д. Подъ страхомъ суроваго наказанія запрещалось учиться въ другомъ мѣстѣ, кромѣ Неаполя. Иногда академическая степень давалась безъ особаго испытанія, простымъ королевскимъ приказомъ. Тотъ-же порядокъ сохранился и при Анжуйской династіи. Въ 1266 г. Карлъ Анжуйскій далъ У. статутъ, освободившій схоляровъ отъ свѣтскаго и подчинившій ихъ особому университетскому судѣ — юстиціарію. Въ послѣдствіи эту должность занималъ королевскій великій канцлеръ, а для ближайшаго управления У. его замѣщалъ назначаемый на продолжительное время изъ числа профессоровъ ректоръ. Схоляры составляли корпорацію изъ 3 націй: подданныхъ королевства, жителей другихъ областей Італіи и ультрамонтановъ. При юстиціаріи состояли 3 ассистента, избиравшіеся схолярами, по одному отъ каждой націи. Фактически вся власть была въ рукахъ короля; схоляры были, въ большинствѣ, его подданные, профессоры — его чиновники, юстиціарій — представитель королевской власти. — Въ 1231 г. Фридрихъ II издалъ уставъ и для получившей еще въ XI в. всемірную славу медицинской школы въ *Салерно*. По волѣ короля только здѣсь можно было изучать медицину. Допущеніе къ практикѣ зависѣло отъ правительства и давалось лицамъ, получившимъ свидѣтельство отъ салернской школы и принесшимъ установленную присягу. Въ 1241 г. предписанъ былъ и ходъ преподаванія. Сходныя политическія условія господствовали и на Пиренейскомъ полуостровѣ; но здѣсь сильная наследственная монархія была ограничена кортесами, вслѣдствіе чего въ здѣшнихъ У. соединились черты двухъ итальянскихъ типовъ, болонскаго и неаполитанскаго, съ прибавленіемъ нѣкоторыхъ мѣстныхъ особенностей. Въ 1112—1114 гг. Альфонсъ VIII Кастильскій учредилъ высшую школу въ *Паленціи*, пригласивъ учителей изъ Італіи и Франціи и назначивъ имъ жалованье. Этого У. не пережилъ середины XIII в. Зато У. въ *Саламанкѣ* въ теченіе пяти вѣковъ былъ гордостью Испаніи (*madre de las artes liberales y todas virtudes*). Основанный въ 1239 г. королемъ Леона Альфонсомъ IX, саламанкскій У. въ 1255 г. былъ формально

признанъ папой Александромъ IV. Высшее провѣщаніе саламанкскаго У. относится къ XV в. Съ 1293 г. существовало studium generale въ *Валъядоидѣ*, но развилось оно только въ XIV в. Король Арагонскій Педро IV основалъ въ 1354 г. У. въ *Лузонѣ*. Существовала также высшая школа въ *Пертуньянѣ*. Въ началѣ XVI в. (1499—1509) возникъ У. въ *Алькалѣ* (Alcala de Henares), пользовавшійся нѣкогда общевропейской знаменитостью (закрытъ въ 1836 г. и переведенъ въ Мадридъ). Къ тому же времени относится и *севильскій У.* (1502). *Португалскій* также слѣдовала примѣру Кастиліи, но ея У., основанный въ 1300 г., постоянно мѣнялъ свое мѣстопробываніе, переходя изъ Лиссабона въ Коимбру и обратно, и не отличался устойчивостью. О содержаніи У. на Пиренейскомъ полу-острѣ заботилась казна, иногда съ вспоможениемъ отъ городовъ. Составъ учащихся былъ по преимуществу мѣстный. Университетская корпорація имѣла весьма ограниченное самоуправленіе и подчинялась духовной юрисдикціи. У.—преимущественно школа права и искусства; преподаваніе богословія является сравнительно поздно.—Въ XIV и XV вв. типъ государственнаго У. получаетъ большое распространеніе. Короли Англіи, Франціи, герцоги миланскіе и др. все болѣе и болѣе начинаютъ разсматривать Studia generalia, находящіяся въ ихъ земляхъ, какъ государственныя учрежденія и стѣснятъ ихъ автономію.

*Преподаваніе въ средневековомъ У. и студенческой бытъ.* Во всѣхъ средневѣковыхъ У. научное направленіе было одно, какъ была одна церковь, подъ защитой которой стояло все образованіе. Если и были какія-нибудь мѣстныя отличія, то ихъ сглаживала почти неограниченная свобода передвиженія схоластовъ и магистровъ, не знавшая ни національных, ни политическихъ границъ. Средневѣковый У. во многомъ отличался отъ современнаго, и прежде всего по *задачамъ*, такъ какъ подготовленіе будущихъ общественныхъ и государственныхъ дѣятелей не входило въ его роль: церковь съ презрѣніемъ относилась къ мірскому дѣлу. Изъ характера схоластической науки (см. XXXII, 177) вытекали какъ цѣль, такъ и *методъ* преподаванія. Существовала твердая увѣренность, что вся совокупность возможныхъ знаній заключена въ извѣстномъ числѣ античныхъ и современныхъ сочиненій, которыя пользовались, поэтому, такимъ-же уваженіемъ, какъ и церковное вѣроученіе. Обѣ формы познанія—вѣра (austotitas) и разумъ (ratio)—не исключали другъ друга; напротивъ, вѣра находила въ наукѣ разумное оправданіе. Центральное мѣсто въ университетскомъ преподаваніи занимала аристотелевская философія, которая, не смотря на папскія запрещенія, еще въ XIII в. получила догматическое значеніе. Огромное большинство профессоровъ видѣло всю свою задачу въ усвоеніи содержанія сочиненій общепризнанныхъ авторитетовъ и въ передачѣ этихъ знаній тѣмъ-же путемъ своимъ ученикамъ. О собираніи научныхъ фактовъ и объективномъ ихъ изслѣдованіи не могло быть и рѣчи; господствующій методъ былъ чисто

дедуктивный, аналитическій, а не индуктивный, синтетическій. Отсюда вытекало неограниченное господство диалектики (логики). Раймундъ Люлліи въ своей «*Arts magna*» говоритъ о возможности изъ нѣсколькихъ общихъ положеній вывести всѣ отдѣльныя знанія и предлагаетъ въ нѣсколько недѣль приготовить юриста. Университетское преподаваніе складывалось изъ чтенія лекцій (lectio, praelectio, lectura) и диспутуевъ (disputatio). На лекціяхъ профессоръ по отдѣламъ прочитывалъ и объяснял извѣстную книгу; на диспутуе требовалось точно установить (ponere et determinare), обосновать (arguere) и защитить (disputare) церковное вѣроученіе или извѣстныя научныя положенія (dogmata scientiarum). Такимъ образомъ лекціи были средствомъ, а диспуты—цѣлью, чѣмъ и объясняется ихъ роль въ академической жизни. Величайшимъ ученымъ считался обыкновенно тотъ, кто обнаруживалъ больше всего ловкости и остроумія въ спорахъ. Вся система требовала строжайшаго внѣшняго порядка, совершенно противоположнаго современной академической свободѣ (Lehr- und Lernfreiheit). Не только учебный годъ, но и день былъ точнѣйшимъ образомъ разграниченъ. Раннимъ утромъ (лѣтомъ обыкновенно не позже 5 часовъ) начинались обязательныя лекціи (ordinariae), которыя оканчивались около 8—9 ч. утра. Послѣ обѣда или вечеромъ происходили необязательныя чтенія (extraordinariae). Въ началѣ учебнаго года преподаватели артистическаго факультета распредѣляли между собою книги, подлежащія прочтенію, при чемъ сначала не было раздѣленія труда, а каждому «артисту» приходилось оцѣненно перебрать всѣ книги, откуда являлась полная невозможность углубиться въ спеціальность. Особенно неудобна эта система была на старшихъ, спеціальныхъ факультетахъ, гдѣ число доцентовъ было ничтожно; у медиковъ, напр., одинъ читалъ всю теоретическую, другой—всю практическую медицину. Даже книги во многихъ У. раздѣлялись особой комиссіей, подъ предсѣдательствомъ ректора, на отдѣлы (puncta), для прочтенія которыхъ были установлены точные сроки (puncta taxata). Малѣйшее отступленіе отъ намѣченнаго порядка влекло за собою крупныя штрафы. Университетское начальство прибѣгло даже къ шпіонству за профессорами, для чего привлекались студенты и педеля. На Никомахову этнику въ Парижѣ было положено 12 недѣль, на афоризмы Гиппократа—50 лекцій, на книгу о горячкахъ—38 лекцій; на всего Эвклида въ Вѣнѣ назначали отъ 20 до 30 недѣль. Во время чтенія лекцій доцентъ занималъ мѣсто на кафедрѣ; схоласты старшихъ 3 факультетовъ сидѣли на скамьяхъ, «артистамъ» же предписывалось располагаться на полу, на соломенной подстилкѣ, «дабы вынуть имъ смрпеніе». Улица въ Парижѣ, на которой были расположены аудиториіи артистовъ, въ XIV в. получила прозвище Rue de Fouage (Vicus straminis, Соломенная улица). Въ 1366 г. папа Урбанъ VI предписалъ такой-же «порядокъ» и для оксфордскихъ артистовъ. Доцентамъ запрещалось диктовать свои лекціи (про-

picipiare ad reppam): тѣмъ не менѣ этотъ способъ преподаванія въ нѣкоторыхъ У. настолько укоренился, что нѣкоторые благородные схоляры стали посылать своихъ слугъ (famuli) для записыванія лекцій (напр. въ Падуѣ въ концѣ XVI в.). Всѣ лекціи, безъ различія предмета, сводились къ интерпретации текстовъ; доцентъ прочитывалъ мѣсто изъ книги, объяснялъ его съ формальной и реальной стороны, излагалъ содержаніе и разрѣшалъ спорные вопросы (quaestiones). Дополненіемъ къ лекціямъ служили репетиціи (repetitiones, resumptions), которыми руководили не только магистры, но и бакалавры. Въ Волонѣ, гдѣ этотъ способъ закрѣпленія вынесенныхъ изъ лекцій свѣдѣній былъ въ больномъ ходу, репетиціи начинались 18 октября и продолжались до Рождества, затѣмъ отъ Пасхи до начала августа. Уклоненіе отъ диспутовъ навлекло на магистровъ и схоляровъ тяжкія наказанія. Порядокъ, время и вѣдшіе приемы этихъ словесныхъ турнировъ были строго опредѣлены. Одинъ разъ въ годъ, обыкновенно въ большой праздникъ, весь артистическій факультетъ, магистры, бакалавры и схоляры, съ ректоромъ и деканомъ во главѣ, а также и члены другихъ факультетовъ, собирались въ праздничныхъ одѣянїяхъ въ самомъ большемъ залѣ У. на главную словесную битву—disputatio quodlibetica, de quodlibet, вѣдущую со времени Альберта Великаго въ большинствѣ средневропейскихъ У. Руководителемъ диспута (Quodlibetarius) назначался предварительно изъ числа артистическихъ магистровъ и не имѣлъ права уклониться отъ этой въ высшей степени трудной роли. Предметы диспута заимствовались изъ всѣхъ 7 свободныхъ искусствъ. Въ Вѣнѣ Quodlibetarius сначала выставлялъ два главныхъ тезиса (quaestiones principales), противъ которыхъ возражали два бакалавра; затѣмъ онъ предлагалъ каждому изъ присутствующихъ магистровъ на разрѣшеніе по два тезиса, первый съ аргументами, второй безъ нихъ. Для отдыха отъ тяжелой умственной работы и для развлечения присутствующихъ часто устраивался диспутъ на темы шутиваго, иногда до чрезвычайности рискованнаго свойства. Эта битва продолжалась иногда нѣсколько дней; такъ, въ декабрь 1522 г. въ Кельнѣ въ теченіе 4 дней диспутировали ежедневно по 4 доцента отъ каждаго факультета, сменяясь ежедневно, а въ пятый день—ректоръ съ «кводлибетаріемъ». Споръ принималъ часто столь оживленный характеръ (напр. при пренїяхъ между номиналистами и реалистами), что администрація должна была принимать особые мѣры для предотвращенія рукопашнаго боя. Каждый факультетъ точно устанавливалъ руководства, пособия и методы для достиженія академическихъ степеней. Прежде чѣмъ пристушить къ изученію предметовъ артистическаго факультета (семи свободныхъ искусствъ), необходимо было усвоить латинскій языкъ, на которомъ велось все преподаваніе. Такъ какъ точнаго разграниченія между курсами школьнымъ и университетскимъ не было и въ списки У. вносились лица самой разно-

образной подготовки и различнаго возраста, то великимъ подспорьемъ въ этомъ отношеніи являлось болѣе или менѣе частное преподаваніе въ коллегіяхъ, педагогіяхъ и бурсахъ. Полный курсъ «искусствъ» дѣлился на 2 цикла: словесный (artes sermonicales), Trivium, въ составъ котораго входили грамматика, риторика и диалектика (логика), и реальный (artes reales, materiales), Quadrivium, состоявшій изъ арифметики, астрономіи, музыки и геометріи. Для грамматическаго обученія главнѣйшими руководствами служили Присцианъ, Донатъ и «Doctrinale» минорита Александра de Villa Dei (Villedieu въ Нормандіи), гдѣ въ 2660 гексаметрахъ были изложены ученіе о формахъ, словообразованіе, синтаксисъ, метрика и просодія лат. языка. Популярность послѣдней книги была такъ велика, что до 1500 г. она выдержала слѣшкомъ сто печатныхъ изданій. Цѣль изученія латинскаго языка сводилась преимущественно къ практическому—устному и письменному—его усвоенію (bene latinisare, bene stilare). Преподаваніе риторики имѣло въ виду развитіе навыковъ въ версификаціи и въ составленіи официальныхъ актовъ и грамотъ, писемъ и т. д. (ars dictaminis). Главнѣйшими руководствами служили Риторика Аристотеля, «Ars dictandi» Боэція и «Poetria nova» Годофреда Англійскаго (нач. XIII в.), въ 2114 гексаметрахъ. Краеугольнымъ камнемъ артистическихъ наукъ былъ третій предметъ тривія, диалектика (логика), къ которой примыкала философія въ тѣсномъ смыслѣ. Здѣсь неограниченно царствовали Аристотель. Тысячи юношей въ Волонѣ, Оксфордѣ и Парижѣ изучали Этику, Физику и Метафизику великаго мыслителя, въ искаженныхъ переводахъ, наввно вѣруа, что изучаютъ мысли предтечи Христа. Вооружившись философическими и философскими знаніями, схоляръ приступалъ къ естественно-математическимъ предметамъ квадривія, на развитіе которыхъ большое влияние оказали переводы изъ греческихъ и индо-арабскихъ источниковъ, появившіеся въ началѣ XIII в. Арифметика изучалась по книгѣ англичанина Иоанна Сакробоско (Галифаксъ): «Tractatus de arte numerandi». Особенно важнымъ считалось знакомство съ шестидесятыми долями дробей (fractiones physicae), въ виду ихъ примѣненія въ астрономіи. Къ арифметикѣ же причислялись ученіе о пропорціяхъ (учебники Ооми Брэдвардина, ум. 1349, и Альберта Саксонскаго) и оптика («Perspectiva communis», францисканца Иоанна Пекмана, ум. 1292). Въ геометріи рѣдко шли дальше первой книги Эвклида (планиметрія, до пиагоровой теоремы включительно), при чемъ часто ограничивались опредѣленіями и положеніями, не вдаваясь въ доказательство послѣднихъ. Преподаваніе музыки сводилось къ сухой арифметикѣ звуковыхъ интерваловъ, по руководству Иоанна de Muris (первой половины XIV в.). Особенная важность и популярность астрономіи оправдывалась ея тѣсной связью съ философіей Аристотеля и необходимостью ея для составленія церковнаго календаря. Первую часть астрономіи, какъ ее понима-

ли тогда, составляло учение о сферѣ (учебникъ Иоанна Сакробоско), вторую—планетная теорія, свѣдѣнія о которой черпали изъ учебника Герарда Кармонского († 1184). Въ связи съ астрономіей преподавали церковный календарь (*Computus ecclesiasticus*, по учебникамъ Сакробоско) и астрологию (по Птолемею и арабскимъ писателямъ). Въ итальянскихъ У., гдѣ были созданы платныя каѳедры, и въ Тулузѣ математическія знанія преподавали, но въ огромномъ большинствѣ западныхъ и среднеевропейскихъ У. эти предметы занимали самое ничтожное мѣсто сравнительно съ тривіемъ. Еще въ XVI в. въ Парижѣ и Оксфордѣ царилъ Сакробоско. Съ середины XV в. важнѣйшимъ мѣстомъ развитія математическихъ наукъ становится Вѣна. Объ отношеніи тривія къ квадривію даетъ ясное понятіе распределение предметовъ преподаванія пражскаго У. на 1366 г.; изъ 33 курсовъ артистическаго факультета 26 заимствованы изъ тривія и только 7 изъ квадривія. Скорѣе изощряя, чѣмъ обогащая умъ, такое преподаваніе не давало знакомства ни съ классической литературой, ни съ исторіей, ни съ окружающей природой и, кромѣ того, приучало къ апriorной конструкціи. Огромное большинство слушателей У. довольствовалось изученіемъ artes, на которое уходило много лѣтъ; весьма многіе ограничивались только «тривіальнымъ» цикломъ и лишь ничтожное меньшинство вступало на многотрудный путь изученія высшихъ, специальныхъ наукъ—права, медицины и богословія. Обыкновенно для послуженія скарларовъ на одинъ изъ высшихъ факультетовъ требовалось предварительно получить степень магистра in artibus, такъ что между учащими и учащимися въ сущности не было разграниченія. Методъ «семи искусствъ» господствовалъ и на этихъ факультетахъ, не смотря на полное несоотвѣтствіе его такому предмету, какъ медицина. На медицинскомъ факультетѣ каноническими книгами были Гиппократъ, Галенъ, Авиценна, сирійскій несторианецъ Іоанникій и другіе арабскіе и персидскіе авторитеты (см. Медицина, XVIII. 874), съ которыми Западъ познакомился въ латинскихъ переводахъ. И въ медицинѣ скарларъ привыкалъ смотрѣть глазами авторитетовъ, отступление отъ которыхъ было ересью; въ Эрфуртѣ отъ медиковъ требовали формальной присяги, что они будутъ во всемъ слѣдовать Гиппократу. Хирургія, какъ представительница не теоретическаго, а практически-эмпирическаго знанія, была въ полномъ презрѣніи и представлялась цирюльникамъ, банщикамъ и шарлатанамъ. Еще въ 1416 г. попытка одного хирурга добыть ученую степень въ Вѣнѣ вызвала негодование факультета. Только въ старыхъ У.—Салерно, Монпелье и Парижѣ—продвигали эмпирическое изученіе человѣческаго тѣла и опытная терапия. Новое, научное основаніе медицина получила только съ тѣхъ поръ, какъ отказались отъ классическихъ авторитетовъ и приступили къ изученію анатоміи не на животныхъ, какъ раньше, а на человѣческихъ трупахъ. Юридическій факультетъ былъ и многочисленнѣе, и лучше обставленъ, чѣмъ медицинскій,

но только въ Италіи римское право занимало почетное мѣсто; въ остальной Европѣ до середины XV в. преподавалось одно только каноническое право. Основными руководствами для канонистовъ (декретистовъ) были «Decretum» Граціана (напис. около 1139—42 гг.)—учебникъ, излагавшій церковное право съ строгонпапской точки зрѣнія, и декреталіи (*Decretales*) папы Григорія IX, обработанныя по его порученію испанскимъ доминиканцемъ Раймундомъ de Pennafortie. Романсты учились главнымъ образомъ по *Digestum vetus* и Кодексу. Методъ преподаванія съ каждымъ столѣтіемъ все ухудшался. Доценты такъ углублялись въ глоссы, мнѣнія авторитетовъ, контроверсы и разныя тонкости, практически совершенно бесполезныя, что за ними совершенно исчезалъ текстъ и на однихъ Институти требовалось отъ 5 до 6 лѣтъ. Отъ современнаго юридическаго образованія средневѣковое отличалось тѣмъ, что въ немъ не было настоящаго систематическаго расположенія матеріала, вполне отсутствовала историческая точка зрѣнія и всецѣло пренебрегалось мѣстное право. Руководящую роль имѣла юридическая школа въ Болоньѣ, откуда Европа заимствовала методъ толкованія (*mos italicus*), вызывавшій послѣдствіи насмѣшки и негодование гуманистовъ. Методы богословскаго преподаванія предписывались изъ Парижа. Въ центрѣ стояли двѣ книги: Св. Писаніе, въ полномъ переводѣ Вульгаты, и «Сентенціи» Петра Ломбарда († 1160), надъ объясненіемъ котораго трудялись въ разное время 300 слышкомъ ученыхъ, между прочимъ и Тома Аквинскій. Толкованіе Св. Писанія основывалось на предположеніи, что въ словахъ текста скрываются 4 смысла: дословный, аллегорическій, тропологическій (моральный) и мистическій (*anagoge*). Характеристиченъ для средневѣковаго богословія порядокъ, по которому преподаватель Св. Писанія (*cursor biblicus*) занималъ менѣе почетное мѣсто въ сравненіи съ «сентенціаріемъ». Кромѣ обычныхъ диспутовъ, вращавшихся среди схоластическихъ тонкостей (*subtilitates*), богословы имѣли важное образовательное орудіе въ латинской проповѣди. Это въ сущности не была проповѣдь, какъ ее обыкновенно понимаютъ, а богословско-философскій трактатъ, обращенный, съ соблюденіемъ всѣхъ схоластическихъ приемовъ, къ ученому собранію У. (*ad clegum*). Какъ интернаціональнныя учрежденія, У. постепенно стали признавать академическія степени, выданныя любымъ *studium generale*. Первый шагъ въ этомъ направленіи былъ сдѣлалъ папой Григоріемъ IX; въ 1233 г. онъ даровалъ тулузскому У. привилегію, въ силу которой каждый, кто былъ дипломированъ имъ, получалъ право повсемѣстнаго преподаванія (*ius ubique docendi*). Однако, многіе У., особенно болонскій, парижскій и неаполитанскій (послѣдній—по политическимъ причинамъ), долго не признавали чужихъ дипломовъ, или же связывали признаніе ихъ съ соблюденіемъ нѣкоторыхъ формальностей, сокращеннаго экзамена, диспута и др. Существовали три академическія степени: бакалавра, лиценціата и доктора или магистра (II, 736; XIII,

863; XVIII, 306; X, 896). Точная регламентация учебнаго матеріала, руководствъ и методовъ была тѣсно связана съ надбѣніемъ учеными званіями, которые давали право на преподаваніе (*licentia docendi*). Обыкновенно отъ бакалавра *artium* требовали знанія предметовъ тривія, безъ философіи въ собственномъ смыслѣ; степень магистра *artium* давалась лицамъ, изучившимъ философію и нѣкоторые предметы квадривія. Въ Парижѣ къ испытанію на званіе бакалавра *artium* схоляръ допускался только по достиженіи двадцатилѣтняго возраста, если онъ 5 лѣтъ учился «искусствамъ» (собственно грамматикѣ и логикѣ), два года посѣждалъ публичные диспуты и по крайней мѣрѣ одинъ разъ самъ защищалъ «софизмъ». Испытаніе происходило въ коммиссіи изъ трехъ магистровъ, по выбору націи, и завершалось публичнымъ диспутомъ. Послѣ того бакалавръ около 5 лѣтъ слушалъ философію и самъ читалъ о нѣкоторыхъ болѣе легкихъ книгахъ Аристотеля; въ возрастѣ около 25 лѣтъ его допускали къ испытанію «лиценціи» и магистерскому, по выдержаніи котораго онъ получалъ право самостоятельнаго преподаванія (*magister regens*). Въ Оксфордѣ студентъ артистическаго фак. послѣ 3 лѣтъ ученія получалъ званіе *sophista generalis*; посѣщеніе диалектическихъ диспутовъ въ продолженіе года давало ему право на званіе *questionista*. Степень бакалавра давалась послѣ многодневнаго диспута (*determinatio*), въ возрастѣ 17—18 лѣтъ. Для достиженія званія магистра нужно было еще 3 года слушать лекціи и самому участвовать въ преподаваніи и въ диспутахъ. По представленію одного изъ магистровъ (*pater*) и рекомендаціи 14 другихъ, магистрантъ произносилъ торжественную присягу и получалъ отъ канцлера «лиценцію». Въ теченіе года онъ обязывался начать самостоятельное преподаваніе (*исеріо*). Наканунѣ этого торжественнаго дня происходили диспуты между «инспекторами» и нѣсколькими магистрами; на слѣдующій день новый магистръ, послѣ мессы, въ званіи своего достоинства получалъ докторскій беретъ. Церемонія завершалась присягой въ вѣрности статутамъ факультета. Полученіе высшихъ академическихъ степеней было сопряжено съ большими расходами на подарки профессорамъ и товарищамъ, на пирушки и т. п., такъ что большинству артистовъ принуждено было довольствоваться степенью бакалавра. Еще сложнѣе были формальности полученія ученыхъ степеней на 3 специальныхъ факультетахъ. По статутамъ медицинскаго факультета въ Монпелье 1340 г., магистръ *artium*, поступивъ въ схоляры, дѣлался бакалавромъ медицины черезъ 3 года, по выдержаніи публичнаго испытанія. Для полученія «лиценціи» онъ еще два года учился и практиковался подъ руководствомъ своего профессора; затѣмъ слѣдовалъ еще строгій экзаменъ, послѣ котораго новому доктору вручали четыреугольный беретъ, золотой поясъ, кольцо и книгу Гипократа. Еще продолжительнѣе было ученіе на юридическомъ и богословскомъ факультетахъ. Въ Оксфордѣ *magister artium* только черезъ 4 года дѣлался бакалавромъ правъ, а для

достиженія докторства требовалось еще 6—7 лѣтъ. Въ Парижѣ, по статутамъ 1215 г., *magister artium* только черезъ 6—7 лѣтъ получалъ званіе бакалавра богословія, а «лиценція» могла быть дана только въ возрастѣ не ниже 35 лѣтъ, слѣдовательно, черезъ 12—14 лѣтъ со времени поступленія на богословскій факультетъ. Расходы по «промоціи» на этомъ факультетѣ были настолько велики, что такую роскошь могли себѣ позволить только богатые люди или члены орденовъ, за которыхъ платила конгрегация. По возрасту и происхожденію средневѣковое студенчество рѣзко отличалось отъ современнаго. Въ настоящее время въ высшее учебное заведеніе поступаютъ молодые люди въ возрастѣ отъ 18 до 21 года и оканчиваютъ его въ возрастѣ отъ 22 до 26 лѣтъ; въ средневѣковыхъ У. рядомъ съ мальчиками были зрѣлые люди. Такъ, Іоаннъ Экъ и Филиппъ Меланхтонъ были внесены въ «матрикулы» въ возрастѣ 12 лѣтъ; послѣдній въ 17 лѣтъ былъ уже магистромъ. Между тѣмъ другой гуманистъ, Рудольфъ Агрикола, записался въ нѣмецкую націю въ Болоньѣ, имѣя уже 45 лѣтъ отъ роду. Огромное большинство схоляровъ принадлежало къ неумиющему классу; въ то время существованіе «именемъ Христовымъ» не было зазорно, доказательствомъ чему можетъ служить глубокое уваженіе, которое питали къ нищенствующимъ монахамъ. Рядомъ съ крестьянскими и мѣщанскими сыновьями въ У. учились сыновья князей и герцоговъ, особенно младшіе, предзнаначившіеся на высочайшія церковныя должности. Къ этому присоединялся еще чрезвычайной пестрый національный составъ студенчества. У. Европы, исключая Италіи, выросли подъ покровомъ церкви, вслѣдствіе чего ученіе и ученіеся рассматривались какъ члены духовнаго сословія. Еще во второй половинѣ XVI в. профессорамъ парижскаго У., кромѣ медиковъ, запрещалось жениться; медики получали это право не раньше 1452 г. Церковь требовала безбрачія отъ лицъ, существовавшихъ на счетъ ея бенефіцій. Даже въ Болоньѣ ректоръ схолярной корпораціи избирался изъ прелатовъ. Однѣяне студентовъ и профессоровъ, состоявшее изъ длинной, темной мантіи, иногда отороченной мѣхомъ, и берета (у схоляровъ — капюшонъ) напоминало объ ихъ духовномъ званіи. Ношеніе оружія строго запрещалось. Къ исходу среднихъ вѣковъ студенчество увлеклось модами, стало носить свѣтское платье, иногда самаго затѣливаго покроя, оружіе и т. д. Въ коллегіяхъ и бурсахъ господствовала, по крайней мѣрѣ внѣшнимъ образомъ, строгая монастырская жизнь, связывавшая въ одну общину профессоровъ и учащихся. Каждый шагъ членовъ этой общины былъ точѣншимъ образомъ регламентированъ. Въ отношеніи комфорта, англійскія коллегіи занимали первое мѣсто; на континентѣ господствовала грубая дисциплина, дурная пища и полное отсутствіе гигиены. Извѣстный *Collège Montaigu* въ Парижѣ недаромъ названъ Рабле «вшивой коллегіей». Кромѣ постоянныхъ кадровъ бурсы и коллегій, населеніе У. состояло изъ подвижнаго, странствующаго общества, въ кото-

ромъ встрѣчались всевозможные возрасты и степени образования (см. Ваганты, У, 334). Схолярная поэзія, преимущественно пѣсни вагантовъ, равно какъ и расказы современниковъ, рисуютъ много темныхъ сторонъ средневѣковой студенческой жизни. Особенной легкости нравовъ отличалось население парижскаго Quartier latin. По описанію Якова де Витри (XIII в.), улицы изобиловали здѣсь питейными домами; публичныя женщины силою затаскивали къ себѣ схоляровъ; въ нѣкоторыхъ зданіяхъ верхній этажъ отводился подъ аудиторию, а нижній—подъ публичный домъ. Игра въ кости и попойки занимали далеко не последнее мѣсто, при чемъ магистры часто подавали дурной примѣръ. Вообще законность въ средневѣковыхъ У. была слабо развита, а грубое насилие—общее явленіе. «Рованыя побойща студенчества съ горожанами, борьба націй другъ съ другомъ, въ Англии—«сѣверянь» съ «южанами», вездѣ—номиналистствъ съ реалистами, наполняютъ страницы унив. хроникъ».

II. *Новое время.* Около трехъ вѣковъ У. руководили умственнымъ движеніемъ Европы, но именно тѣ стороны, на которыхъ было основано значеніе и авторитетъ ихъ въ средневѣковомъ обществѣ—корпоративный строй и замкнутость—лишали У. возможности быстро приспособиться къ духу новаго времени. Со второй половины XV в. У. не только не стоятъ во главѣ умственнаго движенія, но во многихъ случаяхъ создаютъ ему препятствія, вступая въ союзъ съ реакционными силами. Такова была роль Сорбонны вплоть до великой революціи. Паденіе унив. научной жизни отчасти выразилось въ томъ, что академическія степени стали раздаваться, независимо отъ научныхъ заслугъ, государями и папами (doctores bullati), и докторство сдѣлалось чѣмъ-то вредъ ноллаго дворянства. Со стороны гуманизма старый унив. строй и его наука подверглись беспощаднѣйшей критикѣ. Новая наука мало по малу начала вытѣснять схоластическую, особенно подъ влияніемъ гуманистически настроенныхъ тирановъ Италіи, королей Франціи и Англии и владѣтельныхъ князей Германіи. Религіозная революція XVI в. затормозила научное движеніе и вызвала даже нѣкоторый регрессъ; въ Испаніи, напримѣръ, въ XVII в. замѣчается сильное стремленіе къ восстановленію средневѣковой схоластики. Не находя простора въ тѣсномъ, полномъ рутинѣ У., научное движеніе новой Европы вызываетъ образованіе ученыхъ ассоціацій, которымъ собственно и принадлежитъ главную роль въ исторіи новой науки. Въ Италіи, напримѣръ, гдѣ Ренессансъ развился наиболѣе энергично и самостоятельно, У. подвергались только внѣшней реформѣ, а академіи и другія ассоціаціи, стремившіяся къ научнымъ цѣлямъ, были особенно многочисленны. Правительства идуть на встрѣчу этимъ стремленіямъ, результатомъ чего являются знаменитыя *академіи* (I, 250) Франціи, Германіи и Англии. Величайшіе ученые XVI и XVII вв. рѣдко или только временно были членами У. Возрожденіе У. къ новой жизни начинается собственно съ XVIII в., и первые шаги въ этомъ направленіи были сдѣланы въ Германіи.

*Германія.* а) У. съ эпоху гуманизма и реформации. Первые два десятилѣтія XVI в. ознаменованы вторженіемъ въ У. гуманистическаго образованія. Особенно глубокою преобразованиемъ подвергся артистическій факультетъ. Три крупнѣйшихъ У. Германіи—эрфуртскій, лейпцигскій и виттенбергскій—были той ареной, на которой разыгралась рѣшительная борьба между «поэтами», какъ сами себя называли гуманисты, и «софистами», сторонниками средневѣковой философіи и богословія. Новые У., возникшіе во второй половинѣ XV и началѣ XVI в. (Базель, Гюбингенъ и др.), обязаны своимъ происхожденіемъ повышенному спросу на знаніе. Центральную часть преподаванія по-прежнему составляетъ школьная философія, но рядомъ съ нею вводятся новыя дисциплины—поэзія и элоквиція. Средневѣковая латынь вытѣсняется классической; чтеніе латинскихъ и греческихъ оригинальныхъ текстовъ и имитация классическихъ образцовъ привлекаютъ наибольшія симпатіи. Въ нѣкоторыхъ У. учреждаются даже особые гуманистическіе факультеты, напр. въ Вѣнѣ (collegium poetarum) и Гейдельбергѣ. Движеніе это было прервано церковной революціей; мѣсто Эразма занялъ Лютеръ. Исключительный интересъ къ религіознымъ вопросамъ надолго отодвинулъ на задній планъ чистую науку. Вспыхнувшая вскорѣ послѣ того кровавая социальная борьба (см. Крестьянская война) привела У., какъ и вообще школьное дѣло въ Германіи, почти къ полному разрушенію. Когда протестантскіе князья подавили бунтъ крестьянъ, они приступили къ организаціи территориальныхъ церквей, подъ своимъ главенствомъ, и къ преобразованію школъ въ духѣ протестантизма. Возобновляются закрытыя во время смутъ У., реформируются удѣльшіе и учреждаются новыя. Центромъ, откуда шло это реформаціонное движеніе, былъ виттенбергскій У., преобразованный въ 30-хъ годахъ XVI в. Раціональное и философское богословіе вытѣсняется евангельскимъ и филологическимъ; богословскій факультетъ становится органомъ новой церкви, хранителемъ чистоты евангелическаго ученія и наблюдателемъ надъ ходомъ преподаванія въ школахъ. Педагогія и частныя пасіоны по-прежнему готовяли къ артистическому факультету, а послѣдній—или, какъ его стали называть, философскій—былъ основаніемъ, на которомъ воздвигалось специальное преподаваніе трехъ высшихъ факультетовъ. Философскій курсъ обнималъ весь кругъ свободныхъ искусствъ. Въ Виттенбергѣ въ бакалаврскій отдѣлъ входили диалектика, риторика со включеніемъ логикѣ (главные авторы—Цицеронъ, Квинтиліанъ и латинскіе поэты), элементы математикѣ и физикѣ; въ магистерскій—греческій языкъ и литература, физика и этика Аристотеля и болѣе пространный математическій курсъ по Евклиду и Птолеюму. Расписаніе лекцій въ виттенбергскомъ У. на 1614 г. было слѣдующее: 1) еврейскій яз., 2) греческій яз., 3) логика, 4) риторика, 5) логика и практическая философія, 6) физика, 7) математика, 8) исторія (professio historiagram), вмѣсто упраздненной

латинской грамматики. Реформація У. въ протестантской Германіи произошла повсемѣстно при ближайшемъ содѣйствіи Меланхтона или его учениковъ и друзей, Камерарія, Сабина и др. (Тюбингенъ въ 1535 г., Лейпцигъ въ 1539 г., Базель въ 1532 г. и т. д.). Вездѣ изгоняются монахи и «софисты» и на ихъ мѣсто ставятся сочувствующіе новой церкви и вооруженные гуманистическимъ образованіемъ люди. Вообще всѣ учрежденныя въ эпоху реформаціи У. носятъ рѣзкій лютеранскій или кальвинистскій характеръ. Въ теченіе столѣтій появилось 8 новыхъ У.: 1) въ Марбургѣ (основанъ ландграфомъ Филиппомъ Гессенскимъ въ 1529 г.); 2) въ Кёнигсбергѣ (1541—1544), во владѣніяхъ прежняго прусскаго ордена, превратившагося въ эпоху реформаціи въ свѣтское герцогство; попытка герцога получить для новаго У. папскую или императорскую хартію не удалась, вслѣдствіе чего онъ обратился къ польскому королю; королевская конфирмація была дана У. въ 1560 г., съ обычной привилегіей выдавать ученыя стипендіи; 3) въ Гейль—основанъ Іоанномъ Фридрихомъ въ 1568 г.; 4) въ Гельмштедтѣ—основанъ герцогомъ Брауншвейгскимъ въ 1576 г. Четыре У. въ началѣ XVII в. были преобразованы изъ такъ назыв. академическихъ гимназій (см. ниже): гиссенскій (1607), рингельскій (1621), страсбургскій (1621) и альтдорфскій (1622).

У. въ эпоху реформаціи становится *государственнымъ учрежденіемъ*. Сохранивъ въ главныхъ чертахъ внѣшнія черты средневѣковой эпохи — корпоративный строй съ выборнымъ ректоромъ во главѣ, ограниченнымъ самоуправленіемъ и особой юрисдикціей для своихъ членовъ, дѣленіе на 4 факультета, съ деканами во главѣ, и взаимное соотношеніе специальныхъ и артистическаго факультета—У. подвергся во многихъ отношеніяхъ значительнымъ перемѣнамъ. Богословскій и юридическій факультеты и по значенію, и по числу профессоровъ и студентовъ занимаютъ теперь первенствующее положеніе, принадлежавшее раньше артистическому. Это объясняется тѣмъ, что новая церковь, отвергнувъ сакраментальный характеръ духовнаго посвященія, стала требовать отъ своихъ пастырей высокаго образовательнаго ценза, который могъ быть добытъ только въ У. На старыхъ юридическихъ факультетахъ во всей Европѣ, исключая Италіи, немногочисленные клерики учились каноническому праву; теперь задача этого факультета заключается въ образованіи чиновниковъ и судей, отъ которыхъ требуютъ знанія римскаго права. Сюда стекаются многочисленные представители дворянскаго сословія, что не мало способствуетъ пріобрѣтенію этимъ факультетомъ первенствующаго положенія въ У. Въ среднѣ вѣка церковь давала норму духовной и почти всей общественной жизни; государство рядомъ съ нею довольствовалось скромной ролью охранителя мира и защитника отъ враговъ. Теперь государство развивается въ универсальное, объемлющее всѣ человѣческіе интересы учрежденіе, между тѣмъ какъ церковь отодвигается въ ограниченный и постепенно суживающійся кругъ,

такъ что за нею напоследокъ остаются только проповѣдь и таинства. Народное образованіе и воспитаніе, неразрывно связанное въ среднѣ вѣка съ церковью, постепенно переходятъ въ руки правительства. Эта метаморфоза прежде всего совершается по отношенію къ У., значеніе которыхъ было сразу оценено протестантскими государями. Исчезаютъ папская учредительная грамота, церковный характеръ надѣленія учеными степенями (*licentia docendi*), содержаніе профессоровъ на церковныя бенефіціи и связанный съ этимъ клерикальный характеръ профессуры. Государство сокращаетъ автономію университетской корпорации, издаетъ университетскіе и факультетскіе статуты, вмѣшивается даже въ ходъ преподаванія; правительственные комиссары подвергаютъ ревизіи учебные планы, преподаваніе и поведеніе учащихся и учащихся. Профессоръ дѣлается правительственнымъ чиновникомъ; студентъ разсматривается, какъ будущій слуга государя, въ качествѣ чиновника или пастора. Съ этимъ связано территориальное обособленіе У. Со времени реформаціи и учрежденія территориальныхъ церквей прекратились передвиженія учащихся и учащихся; У. рѣзко раздѣлились на католическіе и протестантскіе, а среди послѣднихъ выдѣлились лютеранскіе и реформатскіе. Соображаясь съ фискальными и религиозными интересами своей страны, князья запрещаютъ своимъ подданнымъ учиться въ другихъ У. Средства для содержанія У. и школы были добыты путемъ конфискаціи церковнаго имущества. Съ другой стороны эти соображенія заставляли даже мелкихъ владѣтелей учреждать въ своей землѣ У.; если-же не было средствъ на полный У., то временно довольствовались такъ назыв. «академическими» и «благородными» гимназіями (*gymnasium academicum* или *illustre*), чтобы при благоприятныхъ условіяхъ превратить ихъ въ У. (напр. въ Страсбургѣ, Гиссенѣ и др.). И полные У. не представляли тогда такого сложнаго организма, какъ въ настоящее время. Въ средней величины У. было до 20 профессоровъ и до 400 студентовъ. Для нихъ достаточно было одного или двухъ зданій, или опустѣвшаго монастыря; особыхъ институтовъ, кромѣ небольшой библиотеки, не было. На содержаніе У. требовалось не болѣе нѣсколькихъ тысячъ гульденовъ. Въ случаѣ нужды (повальной болѣзни, нашествія и др.) У., не прерывая занятій, перекочевывали въ другой городъ и такъ-же легко возвращались обратно. Государственная опека выразилась въ учрежденіи *стипендій* для бѣдныхъ студентовъ и *профессорскихъ окладовъ* жалованья, за которые профессора обязывались читать безплатные публичные курсы. Измѣнился и строй университетской жизни. Монастырь пересталъ служить идеаломъ, къ которому должно приближаться каждое учрежденіе; вслѣдствіе этого исчезаютъ обязательное безбрачіе магистровъ и сильно сокращается населеніе бурсъ и коллегій. Соціальныя перевороты отразились на составѣ факультетовъ, особенно юридическаго. Духовенство потеряло въ протестантскихъ земляхъ значеніе особаго, господствующаго

сословія; пало также значеніе горожанъ. Дворянство политически и социально становится главенствующимъ сословіемъ; формы жизни дворянства приобрятаютъ значеніе идеала; мѣсто средневѣковаго схоласта, клирика-семинариста, занимаетъ академическій студентъ XVII в., играющій роль кавалера. Въ У. появляются преподаватели фехтованія. Въ этотъ періодъ начинается формироваться германское студенчество (*Burschenschaft*), съ его своеобразными нравами, братерствомъ (*Mensur*), пенализмомъ (XXIII, 145) и др. Студенческая общность и землячества нормируютъ отношенія своихъ членовъ по вопросамъ чести, справляютъ свои особые празднества и регламентируютъ подробности жизни; дѣйствуя какъ организованная сила, эти общества заправляютъ и всей остальной массой студенчества («дикими», «верблюдами», «обскурантами», «стрижами»), принуждая большинство вступать въ землячества недѣйствительными членами (*Reponsen, Konkneipanten*). Даже ректоръ и сенатъ безсильны въ борьбѣ съ «благородными» (*nobiles*) студентами. Коллегія, съ ихъ обязательнымъ инвентаремъ и строгимъ надзоромъ, были сохранены преимущественно для стипендіатовъ.

Въ XVI и XVII вв. образовалась также современная учащая корпорація. «Ординарные профессоры» (*professores publici ordinarii*), полноправные члены 4 факультетовъ, составляютъ большой академическій сенатъ; изъ ихъ среды избираются *Rector Magnificus* и деканы факультетовъ (*ordines*). Если ректоромъ состоитъ владѣтельный государь или принцъ (*Rector Magnificentissimus*), то для ближайшаго управленія У. избирается «проректоръ». «Экстраординарные» профессоры (*Professores publici extraordinarii*) и «приват-доценты» (*privatim docentes*) не входятъ въ составъ сената; послѣдніе имѣютъ право читать лекціи (*venia docendi*), но не обязаны этого дѣлать, какъ профессоры, получающіе оклады. Отъ правительства при сенатѣ состоятъ наблюдательный чиновникъ — кураторъ — и постоянный унив. судья (синдикъ). Кромѣ большого сената существуетъ малый, изъ ректора, декановъ и нѣсколькихъ выборныхъ членовъ. Взглядъ на задачу унив. преподаванія въ XVI и XVII вв. въ существѣ остался прежній, такъ какъ свободнаго научнаго изслѣдованія (*libertas philosophandi*) нѣтъ до XVIII в. Особенно на богословскомъ и философскомъ факультетахъ господствуетъ система каноническихъ книгъ. На первомъ Св. Писаніе давало содержаніе, а официальное вѣроученіе — норму преподаванія; на философскомъ факультетѣ господствуетъ по прежнему аристотелевская система, но примиренная съ территоріальной церковью. Отступление отъ господствующихъ воззрѣній преслѣдовалось какъ ересь, какъ напр. ранизмъ (см. Рапе, XXVI, 249) въ XVI в., проникшее изъ Голландіи картезіанство въ XVII в. (см. XIV, 610), философское ученіе Вольфа (см. VII, 171) въ XVIII в. Въ протестантскихъ У. были въ ходу учебники Меланхтона. Философскій курсъ раздѣлялся на 3 отдѣла: 1) *artes formales* — ученіе о мышленіи и языкѣ, диалектика и ри-

торика, которымъ предшествуетъ грамматика; 2) *artes reales* — ученіе о дѣйствительности: физика, космологія, физиологія, психологія; 3) ученіе о практическихъ задачахъ жизни — этика и политика. Даже форма преподаванія сохранилась прежняя, но къ чтенію лекцій, въ основѣ которыхъ лежитъ обыкновенно не систематическое изложеніе науки, а опредѣленный «текстъ», и къ диспутамъ, сопровождающимъ изученіе философіи, присоединялись «декламации» — упражненія въ изложеніи на заданную тему въ стихахъ или прозѣ; это — нововведеніе гуманистовъ, заимствованное отъ античной риторской школы. Философскій факультетъ исполнялъ, въ сущности, тѣ функціи, которыя теперь возлагаются на гимназію: онъ доставлялъ общее образованіе и развитіе. Границы между нимъ и средней «учебной» школой не было. Въ такомъ видѣ онъ и сохранился еще въ современныхъ англійскихъ и американскихъ колледжахъ, но въ Германіи постепенно задача подготовки къ У. переходитъ въ школу, промежуточную между старой *латинской* и философскимъ факультетомъ — въ гимназію въ современномъ значеніи этого слова. Процессъ этотъ завершился только въ XIX в.

б) *Вліяніе католической реакціи на У.* Католическая церковь въ эпоху реформацій также умножила и преобразовала свои школы, подъ давленіемъ давно уже сознанный необходимости доставить лучшую научную подготовку клиру. Выполненіемъ этой задачи католическая церковь всецѣло обязана иезуитамъ (XIII, 624). Уже въ первыхъ орденскихъ конституціяхъ, составленныхъ Лойолой, предусмотрѣно учрежденіе коллегій и, по возможности, У. Школы ордена, какъ учрежденія общедоступныя, дававшія образованіе и воспитаніе всѣмъ классамъ общества, и притомъ безвозмездно, были однимъ изъ дѣйствительнѣйшихъ орудій для порабошенія умовъ. Съ его помощью орденъ въ теченіе XVII в. захватилъ въ свои руки почти все среднее и высшее образованіе въ католическихъ странахъ Европы и удержалъ его до середины XVIII в. Многочисленные папскія буллы даровали высшимъ школамъ иезуитовъ одинаковое положеніе со старыми *studia generalia*; орденскій генераль получилъ полномочіе по своему усмотрѣнію предоставлять отдѣльнымъ высшимъ иезуитскимъ школамъ право производить испытанія и выдавать дипломы, получившіе такую же силу, какъ дипломы другихъ *studia generalia*; старымъ У. было вѣнчано въ обязанность зачитывать годы, проведенные въ одной изъ орденскихъ коллегій. Орденскія коллегія или включались въ систему уже существующаго У., или же развивались въ самостоятельные У. Въ 1725 г. орденъ имѣлъ въ Германіи, Австріи, Польшѣ и Нидерландахъ 209 коллегій, съ 89 семинаріями. Философскіе и богословскіе факультеты въ этихъ странахъ были отданы въ руки ордена, названнаго профессоръ и организовавшаго преподаваніе по своему усмотрѣнію. По характеру преподаванія и выбору предметовъ, иезуитскія школы напоминаютъ протестантскія, такъ какъ и у нихъ



гуманизмъ служилъ церковнымъ интересамъ. Образцомъ для всѣхъ германскихъ иезуитскихъ коллегій послужило основанное въ 1552 г. въ Римѣ Collegium Germanicum. Баварія съ 1549 г. сдѣлалась операционнымъ базисомъ, откуда орденъ распространялъ свою дѣятельность на владѣнія франконскихъ и рейнскихъ епископовъ; въ земляхъ Габсбурговъ уже со второй половины XVI в. открываются коллегіи; вѣнскій и пражскій У., первый — послѣ отчаянной борьбы, попали въ руки ордена, колонія котораго изъ Праги распространилась по Богеміи, Моравіи, Силезіи, Польшѣ и Пруссіи. Учебные планы, окончательно выработанные въ 1599 г. (*Ratio atque institutio studiorum S. J.*), нормируютъ до мельчайшихъ подробностей все преподаваніе, отъ перваго урока грамматики до послѣдней лекціи богословія, представляя удивительную по точности систему, въ существенныхъ чертахъ сохранившуюся до настоящаго времени. Учебный курсъ большихъ коллегій охватывалъ, подобно старымъ парижскимъ и оксфордскимъ коллегіямъ, гимназическіе и университетскіе предметы—*studia inferiora* и *studia superiora*; первымъ посвящалось 6 лѣтъ, съ концентраціей на языкѣхъ, второму, имѣвшему философскій характеръ—3 года. Окончившіе съ успѣхомъ философскій курсъ могли получить богословскую подготовку, для чего требовалось 4 года; главными предметами были Св. Писаніе, схоластическое, полемическое и нравоучительное богословіе. Захвативъ въ свои руки старые У. (Ингольштадтъ, Вѣну, Прагу, Кельнъ и Фрейбургъ) и покрывъ страну многочисленными коллегіями, орденъ основалъ и собственные У. въ Длянгенѣ (1554, иезуитскій съ 1564 г.), Вюрцбургѣ (1582), Грацѣ (1586), Падерборнѣ (1616), Бамбергѣ (1684), Инсбрукѣ (1672) и Бреславлѣ. Кромѣ иезуитовъ, въ XVI и XVII вв. энергично развивали школьное дѣло бенедиктинцы (въ Австріи и Баваріи), францисканцы (на СВ Германіи) и паристы (въ Чехіи, Силезіи и Польшѣ). Основанная бенедиктинцами въ Зальцбургѣ, при м-рѣ св. Петра, высшая школа получила въ 1623 г. отъ папы привилегію У. При содѣйствіи этихъ силъ католицизмъ въ нѣсколько десятилѣтій остановилъ дальнѣйшее развитіе протестантизма и въ началѣ XVII в. сталъ побѣдоносно отвоевывать у него пѣлыя территории.

с) *Отъ Вестфальскаго мира до конца XVIII в.* 30-лѣтняя война надолго подѣлала жизненные силы Германіи. Общій упадокъ выразился въ господствѣ въ У. мертваго педантизма и сухого мудрствованія, рядомъ съ чрезвычайной грубостью нравовъ учащихъ и учащихся; догматическіе споры богослововъ поглощали все вниманіе. Культура круто измѣнилась; носителями ея сдѣлались дворяне и дворянство, что не осталось безъ вліянія на У. Во второй половинѣ XVII в. профессоръ сбрасываетъ свою духовную одежду и подражаетъ въ костюмѣ привилегированному сословію; точно также и студентъ ничѣмъ не отличается отъ придворнаго кавалера въ высокихъ сапогахъ со шпорами, колетѣ, со шпагой на боку и перьями на шляпѣ; въ первой половинѣ

XVIII в. шпага—обязательный атрибутъ студента. Разныя дворянскія привычки, романическія похожденія, вопросы чести, дуэли и т. д. наполняютъ студенческую жизнь. Французскіе языкъ, литература, искусство, обычай и идеалы къ началу XVIII в. вполнѣ овладѣли обществомъ. Богословскіе споры не занимаютъ болѣе никого; въ новомъ военно-бюрократическомъ государствѣ равнодушны къ конфессиональнымъ отгѣнкамъ. Превжій идеалъ образованнаго человѣка, владѣвшаго античными языками и умѣвшаго писать латинскіе стихи, замѣнился идеаломъ свѣтскаго человѣка, которому прежде всего нуженъ французскій, а лишь затѣмъ латинскій. Для будущаго администратора и воина необходимы исторія, географія, генеалогія, геральдика, статистика, политика, законовѣдѣніе, математика (прикладная), физика, механика, архитектура и фортификація, рисованіе и другія практически полезныя знанія; въ качествѣ кавалера онъ долженъ изучитъ верховую ѣзду, фехтованіе, танцы, охоту, рисованіе, музыку и свѣтское обращеніе. Ничего подобнаго не давала прежняя школа, вслѣдствіе чего мѣсто латинской школы и У. заняли такъ назыв. «рыцарскія академіи» (*Ritterakademien*); возникшія въ большемъ числѣ во второй половинѣ XVII и началѣ XVIII в.; здѣсь обучались и воспитывались сыновья новаго господствующаго класса. Реакція противъ ученой теологіи, съ ея системой ортодоксальной догматики, выразилась въ стремленіи къ практическому христіанству, показателемъ котораго былъ піэтизмъ (XVIII, 783). Съ другой стороны усиливается практическое и рационалистическое направленіе въ наукѣ и философіи. Въ Германіи пионерами новаго направленія были Пуфендорфъ и Лейбницъ; первый насадилъ современную государственную науку, второй—теоретическую философію. Къ младшему поколѣнію принадлежатъ Томазіусъ и Хр. Вольфъ. Новое направленіе напало себѣ доступъ въ У. благодаря усиленной агитаціи Томазіуса; но почвой для насажденія новаторскихъ идей былъ не одинъ изъ прежнихъ, а новый У., основанный въ 1694 г. въ Галле, на прусской территоріи. Первыми его профессорами были Томазіусъ, пѣтистъ-богословъ А. Франке, юристъ Стрикъ, философъ Будеусъ и филологъ Целларій. Томазіусъ и Франке однаково враждебно отнеслись къ гуманистическимъ занятіямъ, первый—какъ философъ-рационалистъ, второй—какъ вѣрующій христіанинъ, отвергающій все языческое. Въ теченіе всего XVIII в. галльскій У. сохранилъ руководящее значеніе среди германскихъ У.; отсюда «просвѣщеніе», піэтизмъ, философскій, политическій и богословскій рационализмъ распространялись по вѣмецкимъ землямъ. До 1724 г. въ матрикулы этого У. были внесены 6032 богослова и 8052 юриста, въ томъ числѣ двое князей, 76 графовъ, 103 барона и 1200 дворянъ. Педантизмъ въ Галле съ самаго начала не привился. Высшую гордость новаго У. составляло провозглашеніе принципа *свободы научнаго изслѣдованія* (*libertas philosophandi*), впервые поставленнаго Синозой и встрѣченнаго съ

негодованиемъ старыми У. По новому представлению задача академическаго лектора заключается въ самостоятельномъ исканіи истины и приученіи студентовъ къ такой же работѣ. Даже въ богословскій факультетъ проникаетъ принципъ научнаго изслѣдованія, въ формѣ историко-критическаго изученія Св. Писанія. На юридическомъ факультетѣ рационально-философское отношеніе къ праву выразилось въ выступленіи на передній планъ естественнаго права. Медики отказались отъ интерпретаціи своихъ прежнихъ авторитетовъ, Гиппократъ и Галена, и вооружились микроскопомъ; появляются ботаническіе сады, физиологическіе кабинеты и анатомическіе театры; изъ вновь добытыхъ фактовъ быстро создаются новыя біологическія и медицинскія системы. Наиболее рѣзкая перемѣна произошла на философскомъ факультетѣ, когда воззрѣнія рационалиста Вольфа взяли верхъ надъ прежними, привитыми гуманистомъ и богословомъ Меланхтономъ. Ударъ старому строю былъ нанесенъ также и тѣмъ, что Томасіусъ впервые сталъ читать лекціи не на традиціонномъ латинскомъ, а на нѣмецкомъ языкѣ. Въ первой половинѣ XVIII в. вліятельное мѣсто занялъ *гёттингенскій У.*, основанный въ 1734 г. во владѣніяхъ ганноверскаго курфюрста и короля англійскаго Георга II. У. былъ устроенъ по образцу галльскаго, но безъ пѣтистерскаго отъѣнка. Настоящимъ строителемъ У. былъ баронъ Г. фонъ-Мюнхгаузенъ, стараніями котораго ученое общество (*Sozietät der Wissenschaften*), основанное въ 1751 г., было соединено съ У. Гёттингенъ сразу привлекъ элитное общество; въ 1786 г. здѣсь обучался 3 принца королевскаго дома. Центръ тяжести преподаванія лежалъ въ наукахъ государственныхъ, историческихъ, математическихъ и естественныхъ. Преподаваніе велось на нѣмецкомъ языкѣ; профессеры, въ качествѣ публицистовъ, писателей и поэтовъ, принимали живое участіе въ общественной жизни. Гёттингенскій У. еще болѣе, чѣмъ галльскій, представляетъ государственное учрежденіе; профессеры его назначаются оберъ-кураторомъ, ганноверскимъ министромъ, безъ всякаго участія факультетовъ. Послѣ Вестфальскаго мира были основаны еще У. въ Герборнѣ (1654), Дуйсбургѣ (1665), Килѣ (1665) и Эрлангенѣ (1743). Къ концу XVIII в. въ германскихъ У. беретъ перевѣсъ утилитарный взглядъ на цѣль университетскаго преподаванія; его главную задачу видятъ въ подготовкѣ дѣятелей церковнаго, школьнаго и всѣхъ другихъ государственныхъ вѣдомствъ. Профессеры ничѣмъ не отличаются отъ другихъ чиновниковъ; заслуженные среди нихъ награждаются чинами надворныхъ, статскихъ и тайныхъ совѣтниковъ. На богословскомъ и юридическомъ факультетахъ (послѣдній привлекалъ молодыхъ людей преимущественно изъ лучшаго общества) училось болѣе  $\frac{3}{4}$  общаго числа студентовъ; философскій факультетъ по прежнему считался общеобразовательнымъ и пропедевтическимъ, а медицинскій былъ еще ничтоженъ. Трехлѣтній курсъ ученія (*triennium*) постепенно входитъ въ обычай и получаетъ законодательную санкцію.

Вышнія формы преподаванія измѣнились: публичные курсы (*Publica*), за которые не полагалось платы со стороны слушателей и которые могли начинаться и оканчиваться въ любое время, теряютъ свое значеніе въ сравненіи съ приватными платными курсами (*Privata*), вызвавшими введеніе точно опредѣленныхъ семестровъ. Съ паденіемъ полемическаго богословія и школьной философіи и съ замѣною ихъ рациональной философіей и исторической экзегезой Вибліи, теряютъ всякое значеніе диспуты. Истина не представляется уже данной, а искомой; доказательство а priori, ex principijs уступаетъ мѣсто доказательству на основаніи фактовъ, ex datis. Выходятъ изъ употребленія также и декламации, введенныя гуманистами XVI в. Нѣмецкій языкъ постепенно вытѣсняетъ латинскій, сохранившій свое значеніе только въ торжественныхъ и официальныхъ случаяхъ. Ранѣе другихъ факультетовъ сдѣлалъ это нововведеніе философскій (Томасіусъ, Вольфъ), всего позже—медицинскій. Раздѣленія труда въ предѣлахъ факультета еще не было; профессеры XVIII в. обыкновенно читаютъ весь циклъ факультетскихъ наукъ, особенно въ частныхъ своихъ курсахъ. У. не создавалъ спеціалистовъ, а давалъ энциклопедическое образованіе—на философскомъ, практически полезныя свѣдѣнія—на другихъ факультетахъ. Принципъ свободнаго изслѣдованія (*libertas philosophandi*), а вмѣстѣ съ нимъ и свобода преподаванія и ученія (*Lehr- und Lernfreiheit*) побѣдноно водворяются въ У., особенно на философскомъ факультетѣ. Со второй половины XVIII в. неогуманизмъ, стремившійся сблизить античный міръ съ современностью и ея литературою, сталъ на мѣсто отжившаго подражательнаго классицизма и въ лицѣ Геснера, Гейне и Ф. А. Вольфа занялъ вліятельное положеніе на философскомъ факультетѣ. У. становятся въ главѣ умственнаго движенія; Лейбницъ еще предпочиталъ профессурѣ дворъ, но Хр. Вольфа уже нельзя было привлечь въ берлинскую академию, а Кантъ не могъ разстаться съ Кёнигсбергомъ. У. Англии и Франціи враждебно встрѣтили новыя вѣянія, германскіе — вполне проявились ими. Это дало имъ возможность взять на себя въ XIX стол. руководство германскимъ народомъ не только въ области мышленія и науки, но долгое время и въ вопросахъ общественныхъ и политическихъ. Среди студенчества образовались въ XVIII в., кромѣ землячества, такъ назыв. «ордены», поставившіе своею цѣлю, въ духѣ моднаго флантропизма (см.), солидарность и счастье человечества. Усвоивъ отъ фран-масоновъ и другихъ тайныхъ обществъ символюку, «орденны» питали освободительныя мечтанія. Наиболее вліятельнымъ былъ образовавшійся въ 1746 г. Мозельбундъ (*Mosellaner*), саявшійся въ 1771 г. съ верхне-рейнскимъ землячествомъ въ *Amicistenorden*. Это движеніе, подогрѣваемое проповѣдью Руссо, стало внушать опасенія правительствамъ; «орденны» подверглись пресѣдованіямъ; строгія мѣры противъ нихъ были вогнорваны имперскимъ сеймомъ въ 1793 г. При столь неблагоприят-

ныхъ условіяхъ «орденъ» были поглощены землячествами.

д) XIX столѣтіе. Бура наполеоновскихъ войнъ уничтожила множество мелкихъ германскихъ государствъ, духовныхъ княжествъ и вольныхъ городовъ, мѣсто которыхъ заняли болѣе крупныя державы. Исчезли, вмѣстѣ съ тѣмъ, многіе территориальные У.: изъ протестантскихъ — Виттенбергъ, Франкфуртъ на Одерѣ, Эрфуртъ, Гельмштедтъ, Рентельнъ, Дуйсбургъ, Альтдорфъ; изъ католическихъ — Кельнъ, Майнцъ, Триръ, Падерборнъ, Фульда, Бамбергъ, Ингольштадтъ, Диллингенъ, Линцъ, Зальцбургъ и Ольмюцъ. Закрытие большинства изъ этихъ У. не было несчастьемъ, такъ какъ въ научномъ и культурномъ отношеніи они были незначительны, а нѣкоторые представляли скорѣе среднія школы съ философскими и богословскими курсами, чѣмъ У. Мѣсто уничтоженныхъ заняли немногочисленные, но крупныя и живыя У.; иные были преобразованы или сдѣланы съ другими У. Прежде всего выдвигается берлинскій У., основанный въ 1810 г. реорганизованнымъ прусскимъ государствомъ; по такой-же широкой программѣ былъ задуманъ и учрежденъ боннскій У. (1818), для новоприобрѣтенныхъ Пруссій заи. ея провинцій. Бреславльскій У. также можно считать новочрежденнымъ, такъ какъ въ 1811 г. сюда былъ перенесенъ франкфуртскій и соединенъ съ существовавшими въ Бреславлѣ богословскимъ и философскимъ факультетами. Баварское королевство создало центральный У. въ Мюнхенѣ (1826), вмѣсто ингольштадтскаго, временно перенесеннаго въ Ландсгутъ (съ 1800 по 1826 г.). Реорганизация коснулась также вюрцбургскаго и гейдельбергскаго У. (1803). Уничтоженіе виттенбергскаго У. еще болѣе усилило галльскій. Насколько берлинскій У. отличался отъ старыхъ, видно изъ того, что на его содержаніе было отпущено 150000 талеровъ ежегодно. В. фонъ-Гумбольдтъ, создатель У., видѣлъ въ немъ могущественнѣйшее орудіе для основанія политической и культурной гегемоніи Прусскаго королевства. Руководящими силами въ юномъ У. были спекулятивная философія въ лицѣ Фихте, Шлейермахера и Гегеля, и неогуманистическая филологія, представляемая которой были Ф. А. Вольфъ, Беккеръ и Бёкъ. Въ Берлинѣ читали также Нибуръ, Лахманъ, Гауптъ, Савиньи, Эйхгорнъ. Неогуманисты занимаютъ господствующее положеніе и въ другихъ У.; въ Боннѣ—Германъ и Велькеръ, впоследствии Ричль и Янгъ, въ Грейфсвальдѣ — Шеманъ, въ Бреславлѣ — Пассовъ, Ричль, Гаазе, въ Галле—Бернгарди, въ Мюнхенѣ—Ф. Тиршъ. *Вліятельная роль неогуманистовъ* объясняется прежде всего національной нѣмецкой реакціей противъ французскаго и вообще романскаго господства. Въ древней Элладѣ стали искать элементовъ для истинно-гуманнаго образованія (Bildung zur Humanität). Тогда-же развилась и теорія особаго средства нѣмецкаго гевія съ греческимъ; латынъ, зтогъ языкъ монаховъ, убивающій національную самобытность, духъ и языкъ; признается только слабымъ отраженіемъ греческаго языка. Вмѣсто профессоръ-энци-

клопедистовъ, въ XIX в. въ У. преподаютъ ученые спеціалисты, посвящающіе всю жизнь одному какому-нибудь отдѣлу науки; нѣтъ болѣе преподавателей юриспруденціи или медицины, но есть профессора римскаго, церковнаго, полицейскаго, международнаго и т. д. права, анатоміи, физиологіи, офтальмологіи, патологической анатоміи и т. д. Вольфъ и Кантъ читали всѣ отдѣлы философіи въ прежнемъ ея значеніи, т. е. логику, физику, этику и математику; теперь существуютъ спеціалисты по математикѣ, экспериментальной и теоретической физикѣ, химіи и т. д. Измѣнились и взаимныя отношенія факультетовъ: руководящее значеніе получаютъ философскій и медицинскій, факультеты изслѣдованій и великихъ открытій, откуда, послѣ паденія спекулятивной философіи, ожидается рѣшеніе мировыхъ и жизненныхъ проблемъ. Они нѣбуютъ теперь наибольшее число каедръ и наибольшее число учащихся. Появились въ XIX в. и особые разсѣдники научнаго изслѣдованія, унив. семинары (XXIX, 449), въ которыхъ, по мысли Фихте, студенты вводятся въ кругъ научной работы. Историческія, эзегетическія, филологическія \* и др. семинаріи столь же соотвѣствуютъ духу современнаго У., какъ диспуты и репетиціи—эпохѣ господства школьной философіи. Специализируются и студенты, которые уже не ищутъ на философскомъ факультетѣ энциклопедическихъ знаній, но занимаются преимущественно однимъ предметомъ изъ огромнаго цикла наукъ этого факультета; даже въ предѣлахъ спеціального предмета неизбѣжно приходится останавливаться на какомъ-нибудь одномъ отдѣлѣ. По мѣрѣ того какъ открываются новыя поприща свободнаго изслѣдованія, они немедленно дѣлаются достояніемъ У., исполняющаго функціи и высшего учебнаго заведенія, и учебнаго учрежденія (академіи) съ неограниченными задачами (universitas scientiarum). Задача философскаго факультета формулируется въ настоящее время слѣдующимъ образомъ. Факультетъ долженъ: 1) содѣйствовать всѣмъ учащимся въ расширеніи и углубленіи ихъ общаго образованія; 2) развивать научное изслѣдованіе и создавать ученыхъ спеціалистовъ; 3) доставлять научную подготовку преподавателямъ среднихъ учебныхъ заведеній (см. Университетскія семинаріи). Въ XIX вѣкѣ прекратился, наконецъ, религиозный и политическій расколъ среди германскихъ У.; нейтральной для нихъ почвой сдѣлалась свободная наука. Студенты и профессора снова переходятъ изъ одного У. въ другой, поддерживая въ нихъ духъ солидарности и идеальнаго общенія. Совокупность германскихъ У. въ первой половинѣ XIX в. представляла почти единственный общегерманскій институтъ, горячо поддерживавшій идею народнаго и государственнаго единства въ эпоху раздробленія Германіи; поэтому и политическая жизнь получала отъ У. свои идеалы и импульсы; студенческая движенія 20-хъ годовъ волновали весь германскій мѣръ, а «профессорскій парламентъ» 1848 г. имѣлъ историческое значеніе. Неудивительно, что скорѣе послѣ Вѣнскаго конгресса обѣ силы, охранявшія уче-

ствующій строй—государство и церковь—пытались ограничить свободу У. Университеты стали подозрительны въ глазахъ правительства, какъ очаги либерализма. Подогрѣтая романтической поэзіей, университетская молодежь мечтала воплотить идею народодержавія въ старо-нѣмецкихъ формахъ. Эти мечты разлетѣлись-бы сами собою, если-бы репрессалии правительства не придали имъ незаслуженной важности. Центромъ свободомыслящихъ былъ іенскій У., студенчество котораго, проникнутое идеями Фихте, не смотря на свой религиозный цуритализмъ и ходячій націонализмъ, имѣло благородные и идеальные задатки. Изъ Іены въ 1816 г. стала распространяться обще-германскій студенческой союзъ (Burschenschaft), девизами котораго были наука, патриотизмъ, нравственность и религія. Какъ реакція противъ грубости, выросшей въ средѣ землячества, онъ несомнѣнно внесъ много благотворныхъ и освѣжающихъ началъ въ академическую жизнь. Въ дѣйствіяхъ молодежи было много преувеличеннаго, рѣзкаго, но реакціонныя правительства, руководимыя Метернихомъ, видѣли въ этомъ признаки революціи и демагогической агитаціи; суровыя кары, часто постигавшія новинныхъ, еще увеличивали возбужденіе и вызывали болѣзненные эксцессы. Поводомъ къ гоненіямъ на У. послужило провозглашеніе германскихъ студенчествомъ 18 окт. 1817 г., на Вартбургѣ, третьей столѣтней годовщины реформаціи (см. Вартбургскій праздникъ, V, 551). Умерщвленіе Коцебу Зандомъ (23 марта 1819 г.) также было поставлено въ вину студенчеству. 20 сентября того же года состоялось Карлсбадское соглашеніе о мѣрахъ противъ У., которые были поставлены подъ надзоръ особыхъ комиссаровъ, съ запрещеніемъ студентамъ участвовать въ буршеншафтѣ. Цѣлый рядъ уголовныхъ преслѣдованій былъ возбужденъ противъ профессоровъ (Э. Арядтъ) и студентовъ. Безпокойскій 1830 г. временно ослабилъ реакцію, но вслѣдъ за тѣмъ долго сдерживаемое недовольство выразилось въ шумныхъ демонстраціяхъ (геттингенская революція, штутгартскій съѣздъ студенчества 1831 г.). Въ засѣданіи союзнаго сейма 5 іюля 1832 г. и на вѣнскихъ конференціяхъ министерствъ 1833 и 1834 гг. снова были приняты строгія мѣры противъ У. Нѣсколько позже, когда новый ганноверскій король провозвѣло отменить конституцію, геттингенскій У., который всегда считался консервативнымъ и аристократическимъ, лишился семи лучшихъ своихъ профессоровъ: братьевъ Гриммовъ, Вебера, Гервинуса, Эвальда, Дальмана и Альбрехта, выступившихъ защитниками законности и права. Ассоціаціи студенчества продолжали, однако, развиваться и сложились въ 30-хъ и 40-хъ годахъ въ тѣ формы, которыя въ существенныхъ чертахъ сохраняются и въ настоящее время (корпорации, буршеншафты, союзы прогресса, христіанскіе буршеншафты). 1848 г. былъ и для германскихъ У. временемъ сильныхъ волненій и великихъ надеждъ, которыя быстро исчезли. Въ Іенѣ состоялся универ-

ситетскій съѣздъ, при участіи представителей отъ огромнаго большинства У. Германіи. Главные вопросы, подлежавшіе обсужденію, были организація У., свобода преподаванія и обученія. Въ 1849 г. предполагался новый съѣздъ, но онъ не могъ состояться. Тѣмъ не менѣе дружный отпоръ, данный университетами покушеніямъ на ихъ жизненные интересы, не остался безъ результатовъ. Популярность этихъ посетителей идеи національнаго единства среди политическаго униженія и раздробленности сильно возросла. Въ 1850 г. провозшелъ рядъ коренныхъ измѣненій въ У. Австріи, благодаря чему они приблизились по устройству къ остальнымъ нѣмецкимъ. Въ общемъ, не смотря на различныя превратности, германскіе У. сохранили свое вліятельное положеніе и въ объединенной Германіи достигли высокой степени процвѣтанія. Подъ впечатлѣніемъ франко-прусской войны пробудилось въ послѣднее время среди студенчества новое реформаціонное движеніе, которое выразилось въ учрежденіи свободныхъ студенческихъ союзовъ, весьма мало, впрочемъ, измѣнившихъ общій строй жизни академической молодежи (см. Университетскіе корпораціи и союзы). Очень оживленно обсуждались въ настоящее время вопросъ о допущеніи женщинъ къ университетскому образованію. Одинъ У. за другимъ открываютъ свои двери женщинамъ. По приѣзду Англіи в Америку начинается прививаться также распространеніе университетской науки, популярныя курсы подъ назв. Hochschule - Ausdehnung (см. University Extension). Недостаточность профессорскаго жалованья и неравномѣрное распредѣленіе гонорара, который при однихъ условіяхъ ничтоженъ, а при иныхъ достигаетъ десятковъ тысячъ марокъ, составляютъ одну изъ слабыхъ сторонъ университетскаго строя. Въ Австріи этотъ вопросъ еще въ 1843 г. разрѣшенъ въ томъ смыслѣ, что лекціонный гонораръ идетъ въ общую кассу. Единственная ученая степень (кромѣ лиценціата богословія), даваемая нынѣ въ германскихъ У., есть степенъ доктора. Вслѣдствіе прогрессивнаго дробленія специальныхъ предметовъ, число кафедръ, особенно на философскомъ фак., утроилось и даже учетверилось сравнительно съ началомъ XIX в. Въ Вюрцбургѣ философскій фак. раздѣленъ на два отдѣленія, а въ Тюбингенѣ и Страсбургѣ — на 2 самостоятельныхъ факультета: историко-философскій и естественно-математическій. Въ Тюбингенѣ, кромѣ того, группа государственныхъ наукъ (политическая экономія, статистика, финансовое право и др.) выдѣлена въ особый факультетъ. Въ Мюнхенѣ изъ философскаго и юридическаго факультетовъ выдѣленъ особый факультетъ государственныхъ знаній (см. Камеральныя науки, т. XIV, 177). Въ Вюрцбургѣ и Страсбургѣ экономическая группа наукъ перенесена изъ философскаго въ юридическій, который превращенъ въ факультетъ права и политическихъ наукъ. Есть университеты и съ неполнымъ составомъ факультетовъ, какъ видно изъ приведенной ниже таблицы.

## Статистика германскихъ университетовъ.

## I. Прусскіе университеты.

Название университета.	1858 г.				1899—1900 г. зимній семестръ.						
	Преподающіе.		Учащіеся.		Преподающіе.				Учащіеся.		
	Число ординарныхъ профессоровъ.	Общее число преподающихъ въ У.	Число имматрикулированныхъ студентовъ	Общее число учащихся въ У.	Число ординарныхъ и заслу- женныхъ проф.	Общее число преподающихъ въ У.	Число лекторовъ новыхъ аз., преподавателей искусствъ и т. п.	Число имматрикулированныхъ студентовъ.	Число лицъ, допущенныхъ къ слушанію лекцій.	Общее число учащихся въ У.	
1) Берлинскій . . . . .	52	160	1491	2166	104	381	8	6160	5152 **)	11312	
2) Воннскій . . . . .	47	84	862	896	71	149	6	1908	152	2060	
3) Бреславльскій . . . . .	39	78	806	837	77	153	12	1598	147	1745	
4) Гёттингенскій . . . . .	46	95	669	669	65	120	7	1248	92	1340	
5) Грейфсвальдскій . . . . .	25	50	204	208	49	88	6	749	22	771	
6) Галльскій . . . . .	35	64	616	661	62	146	11	1652	202	1854	
7) Кильскій . . . . .	17	37	132	132	49	101	6	774	73	847	
8) Кенигсбергскій . . . . .	30	54	347	374	53	113	11	826	49	875	
9) Марбургскій . . . . .	29	55	227	247	48	92	7	1030	74	1104	
10) Мюнстерская акад. *)	10	17	328	328	21	42	8	621	12	633	
11) Браунсбергскій лицей *) (Lyceum Hosi- anum) . . . . .	—	—	—	—	9	12	1	42	23	65	
Всего въ Пруссіи . . . . .	330	694	5682	6491	608	1397	83	16608	5998	22606	

## II. Университеты прочихъ германскихъ государствъ.

Название университета.	1858 г.				1900 г. лѣтній семестръ.				
	Преподающіе.		Учащіеся.		Преподающіе.			Учащіеся.	
	Число ординарныхъ профессоровъ.	Общее число преподающихъ въ У.	Число имматрикулированныхъ студентовъ.	Общее число учащихся въ У.	Число ординарныхъ и заслу- женныхъ профес- соровъ	Общее число преподающихъ въ У.	Число имма- трикулирован- ныхъ студен- товъ	Число лицъ, допущенныхъ къ слушанію лекцій.	Общее число учащихся въ У.
1) Мюнхенскій . . . . .	50	90	1893	1893	80	203	4184	230	4414
2) Эрлангенскій . . . . .	26	42	431	431	40	71	967	19	986
3) Вюрцбургскій . . . . .	30	41	705	705	48	108	681	44	725
4) Лейпцигскій . . . . .	44	105	794	794	77	228	3586	329	3915
5) Тюбингенскій . . . . .	37	73	743	743	54	100	1350	26	1376
6) Фрейбургскій . . . . .	26	34	327	356	55	122	1218	77	1295
7) Гейдельбергскій . . . . .	34	80	719	752	56	153	1280	142	1422
8) Гиссенскій . . . . .	31	56	402	402	45	81	847	71	918
9) Роттоксскій . . . . .	21	31	108	108	37	55	512	24	536
10) Іенскій . . . . .	24	60	420	432	68	137	1132	66	1198
11) Страсбургскій . . . . .	—	—	—	—	11	24	313	—	313
12) Попельсдорфскій **).	—	—	—	—	—	—	—	—	—
Всего въ прочихъ госу- дарствахъ Германіи . . . . .	323	612	6542	6616	571	1283	16070	1028	17098

\*) Мюнстерская академія и браунсбергскій лицей имѣютъ только богословскій и философскій факультеты.

\*\*) Въ Берлинѣ, кромѣ имматрикулированныхъ студентовъ, къ участію въ занятіяхъ допускаются: 1) лица, получившія на то разрѣшеніе отъ ректора У. (988); 2) студенты военно-медицинской академіи (302); 3) студенты политехникума (Technische Hochschule, 2750); 4) студенты горной академіи (60); 5) студенты высшаго агрономическаго училища, имѣющіе права вольноопредѣляющихся (351); 6) студенты высшей ветеринарной школы (378); 7) студенты художественной академіи (373).

\*\*) Оливъ философскій факультетъ.

Сравненіе данныхъ за 1853 и 1900 г. показываетъ сильный ростъ германскихъ У. за послѣдніе 50 лѣтъ. Въ 1853 г. во всѣхъ У. Германіи было 653 ординарныхъ профессоровъ, 1306 вообще университетскихъ преподавателей и 13107 студентовъ, изъ которыхъ 12224 были внесены въ матрикулы. Въ 1900 г. однихъ ордин. и заслуженныхъ профессоровъ было ок. 1180, всѣхъ преподающихъ 2680, записанныхъ въ матрикулы студентовъ болѣе 32000, а всѣхъ учащихся, съ вольнослушателями, ок. 40000 чел. Женщинъ, въ маѣ 1901 г., въ У. числилось 1029 (въ томъ числѣ 439 въ Берлинѣ и 100 въ Боннѣ). Распределеніе студентовъ по факультетамъ сильно измѣнилось въ теченіе столѣтія. Въ началѣ XIX в. студенты-богословы составляли около половины общаго числа учащихся, въ настоящее же время — только  $\frac{1}{10}$  этого числа. Студенты-юристы составляли въ 1898 г. 26,8% общаго числа учащихся; число философовъ упало въ промежутокъ времени съ 1881 в 1898 г. съ 40% до 30%, медики съ 15 — 20% поднялись до 27,5%. Средняя продолжительность университетскаго образованія составляетъ въ Пруссіи: на юридическомъ факультетѣ 6,75 семестровъ, на богословскомъ 7,14, на естественно-математическомъ фак. или отдѣленіи 9,36, на историко-филологическомъ фак. или отдѣленіи 9,75, на медицинскомъ 9,87 семестровъ, при чемъ здѣсь не приняты во вниманіе лица, слыхкомъ долго остающіяся въ У. Средній возрастъ студентовъ высокій; лицъ моложе 19 лѣтъ въ Пруссіи только 3,8%, отъ 19 до 22 лѣтъ — 40,2%, отъ 22 до 25 — 40,9%. Къ германскому типу приближаются У. Австро-Венгрии, Швейцаріи, Россіи и Нидерландовъ, отчасти также У. Бельгіи и Скандинавскихъ государствъ.

*Австро-Венгрія. Цислейтанія* имѣтъ 8 У.: въ Вѣнѣ (съ еванг.-лютер. богословскимъ факультетомъ и высшей агрономической школой), Прагѣ — одинъ нѣмецкій (Karl-Ferdinands-Univ.), другой чешскій, Грацѣ (Karl-Franzens-Univ.), Краковѣ (Jagellonische-Univ., 1400 г.), Львовѣ (Frazzns-Univ., безъ медицинскаго факультета, 1875 г.), Инсбрукѣ (Leopold-Franzens-Univ.) и Черновцѣ (Frazz-Josephs-Univ., 1875 г.). Въ *Транслейтаніи* 3 У.: будапештскій (основанъ въ 1769 г. Маріей-Гезрезіею въ Турнау, въ Верхней Венгрии, въ 1777 г. переведенъ въ Офенъ, въ 1783 г. — въ Пештъ), клаузенбургскій имп. Франца-Иосифа (сущ. съ 1872 г.) и кроатскій загребскій (основ. въ XIV в. Людовикомъ св.). Университетъ въ Фюффирхенѣ исчезъ послѣ пораженія при Могачѣ. Въ будапештскомъ университетѣ въ 1896—97 учебн. г. было 325 преподавателей и 4741 слушателей, въ клаузенбургскомъ (1896) 643 слушателей, въ загребскомъ (1896) 382 слух. Женщины допускаются въ Австро-Венгерской монархіи только на философскій факультетъ, но другіе факультеты сильнымъ большинствомъ выказались уже за допущеніе женщинъ. Отъ женщинъ, желающихъ поступить въ У. на одинаковыхъ правахъ съ мужчинами, требуется одинаковая съ ними подготовка, вслѣдствіе чего число студентокъ незначительно (въ Вѣнѣ

Цислейтанія, 1897—98 учебный годъ, зимній семестръ.

Университеты.	Учашіе.		Учашіе по факультетамъ въ %.		Плата за самоуправленіе лекцій и стипендіи.		Расходы.		Распределеніе учащихся по религиямъ въ %.		Распределеніе учащихся по родному языку въ %.															
	Профессоровъ.	Общее число учащихся.	На филологическомъ.	На медицинскомъ.	На философскомъ.	На медицинскомъ.	На философскомъ.	На медицинскомъ.	Въ-целомъ.	Въ-целомъ.	Въ-целомъ.	Въ-целомъ.														
Вѣнскій . . . . .	100	466	6812	1951	2,7	44,6	37,9	14,8	244428	175522	2303600	99720	65,1	4,3	4,7	25,2	0,7	74,5	5,2	3,5	0,4	8,5	2,8	1,1	2,1	1,9
Гранскій . . . . .	57	143	1771	387	5,2	46,4	36,6	11,8	64850	70708	822800	127306	86,2	5,8	5,3	2,2	0,5	62,0	1,0	1,2	0,5	18,5	13,9	0,8	1,0	1,1
Инсбрукскій . . . . .	55	120	1011	153	30,0	28,1	27,1	14,8	35216	27940	652800	46360	96,3	1,4	1,7	0,5	0,1	78,0	1,7	1,0	—	3,9	9,7	—	1,6	4,1
Пражскій (нѣм.) . . . . .	62	173	1336	277	3,1	44,7	39,2	13,0	48898	45390	1985000	296542	94,7	0,8	2,4	32,4	—	89,5	8,3	0,2	0,1	0,6	0,2	0,3	0,1	0,5
Пражскій (чеш.) . . . . .	56	107	2558	452	4,9	54,3	23,7	17,1	80178	44222	1985000	296542	94,7	0,3	2,5	2,5	—	99,2	—	—	—	—	—	—	—	—
Львовскій . . . . .	44	126	1252	191	17,9	64,5	7,7	9,9	48392	30176	558600	219376	79,3	—	0,9	19,8	—	0,5	0,1	69,3	29,6	—	—	—	—	—
Краковскій . . . . .	51	161	1427	236	4,9	51,7	20,9	22,5	44268	36400	891200	66190	83,4	0,1	0,6	15,8	0,1	0,5	0,1	87,1	2,1	0,1	—	—	—	—
Черновицкій . . . . .	26	39	385	51	15,3	73,0	—	11,7	11808	8652	259400	34800	23,9	31,7	2,6	41,3	0,5	50,4	0,5	10,3	8,9	2,3	—	—	—	—
Всего . . . . .	451	1395	17322	3698	6,9	48,6	29,7	14,8	578038	467210	7469400	890594	76,5	3,1	3,2	16,9	0,3	47,1	19,9	17,4	3,7	5,6	3,1	1,1	1,0	1,1

\*) Здѣсь показаны и евреи.

въ 1900 г. 30, Клаузенбургъ и Львовъ по 4, и Черновицъ 4. Въ послѣднее время рас-  
въ Краковъ 1); вольнослушательницъ гораздо  
больше—въ Львовъ 70, Краковъ 25, Вѣнѣ 20, испытанію на степень доктора медицины.

## Швейцарія

Названіе университета.	Преподающіе, 1900—1901, зимн. сем.					Учащіеся, 1900 г. лѣтній семестръ.								
	Однорядныхъ профессорѣвъ.	Экстраорди- нарныхъ проф. Заслуженныхъ проф. и акаде- миковъ.	Приватъ-до- центовъ, дек- торовъ и п. д.	Общее число преподающихъ.	На факультетѣ протестантск. богословія	На факультетѣ католическаго богословія.	На юридич. и камеральномъ факультетѣ.	На медицинск. (включая фар- мацевтовъ).	На философ- скомъ и его отдѣленіяхъ.	Ивантъ-до- центовъ и студентовъ.	Вольнослуша- телей.	Всего уча- щихъся.		
1) Базельскій (1460) . . . . .	44	31	—	37	112	47	—	45	145	288	527	170	697	
2) Бернскій (1834) . . . . .	49	15	5	45	114	25	8	203	434	441	1111	128	1239	
3) Фрейбургскій (1889) . . . . .	43	13	—	3	59	—	127	65	—	134	326	54	380	
4) Женевскій . . . . .	53	7	12	50	122	46	—	102	357	314	819	332	1151	
5) Лозанскій . . . . .	26	45	8	47	124	20	—	164	145	219	569	72	641	
6) Невшательскій . . . . .	30	3	7	9	49	21	—	24	—	102	147	80	227	
7) Цюрихскій (1838) . . . . .	43	19	2	57	121	11	—	107	302	280	700	201	901	
Всего . . . . .	288	133	34	248	701	170	135	710	1383	1778	4199	1037	5236	

Философскій факультетъ въ швейцарскихъ У. раздѣленъ на два отдѣленія: историко-филологическое и физико-математическое. Въ нѣкоторыхъ У. существуетъ камеральное отдѣленіе при юридическомъ факультетѣ, который въ такомъ случаѣ называется фак. права и государственныхъ наукъ. Невшательскій и фрейбургскій университеты не имѣютъ медицинскаго факультета. Женщины имѣютъ свободный доступъ въ университеты, наравнѣ съ мужчинами. Въ послѣднее десятилѣтіе число студентокъ болѣе чѣмъ утроилось: въ 1890 г. ихъ было 184, въ 1900 г. 624 и кромѣ того 182 вольнослушательницы, всего 806 учащихъ женщинъ; изъ нихъ 542 иностранки, среди которыхъ русскія, въ числѣ 423, занимаютъ первое мѣсто. Три приватъ-доцентуры заняты въ настоящее время женщинами. Болѣе всего учащихся женщинъ въ Женевѣ и Лозаннѣ, а изъ факультетовъ—на медицинскомъ.

Швейцарія имѣетъ два У.: въ Упсалѣ (сущ. съ 1477 г.) и въ Лундѣ (сущ. съ 1668 г.). Высшее наблюденіе принадлежитъ назначаемому королемъ канцлеру (ему же подчинены и медицинско-хирургическій институтъ въ Стокгольмѣ, основ. въ 1815 г.). Проканцлеромъ упсальскаго университета состоитъ архіепископъ, лундскаго—містный епископъ. Управление отдѣльными университетами находится въ рукахъ ректора, консисторіи и особой комиссіи. Ректоръ избирается на 2 года. Студенты раздѣлены на землячества (націи), съ инспекторами (изъ профессоровъ) и кураторами во главѣ. Университеты имѣютъ 4 факультета: богословскій, юридическій, медицинскій и философскій, послѣдній съ 2 отдѣленіями—гуманистическимъ и естественно-математическимъ.

	Профес.		Студентовъ.			
	1897 г.	1885 г.	1894 г.	1897 г.	1899 г.	
Упсала . . . . .	127	1821	1459	1460	1458	
Лундъ . . . . .	101	1350	645	570	619	

Женщинъ было въ Упсалѣ 41 (1899), въ Лундѣ 10 (1897).

*Норвегія.* У. въ Христианіи (сущ. съ 1811 г.); въ 1885 г. было около 2400 студ., въ 1894 г. около 1200, въ 1900 г. около 1300. Факультеты: богословскій, юридическій, медицинскій, историко-философскій и естественно-математическій.

*Данія.* У. въ Копенгагенѣ (сущ. съ 1478 г.) имѣетъ 5 факультетовъ. Женщины допускаются наравнѣ съ мужчинами. Число учащихся, вмѣстѣ съ политехникумомъ, около 2000 (1900). Факультеты: богословскій, права и государственныхъ наукъ, медицинскій, философскій и естественно-математическій. По примѣру англійскихъ, скандинавскіе У. являются энергичнымъ рассадниками научныхъ знаній среди народа (см. Univ. Extension).

*Голландія.* Въ XVII и XVIII вв. нидерландскіе У. стояли очень высоко и долго привлекали массу нѣмецкой молодежи, какъ нѣкогда итальянскіе. Старѣйшій У., лейденскій, основанъ въ 1575 г.; затѣмъ сѣдовали У. въ Франкерѣ (1585), Гронингенѣ (1614), Утрехтѣ (1634) и Гардервикѣ (1648). Въ настоящее время въ Голландіи существуютъ 9 У. въ Лейденѣ, Гронингенѣ и Утрехтѣ, а также городской У. въ Амстердамѣ, основанный въ 1875 г., и вольный У. тамъ же, основ. въ 1880 г. Въ 1894 г. въ лейденскомъ У. было 815 студентовъ, въ гронингенскомъ 632, въ амстердамскомъ 1241. Въ 1898 г. въ амстердамскомъ

городскомъ У. было 997 студ. и 64 слухат., въ лейденскомъ 954 слухат. (1899—1900 г.). Вольный У., основанный на пожертвованія, поддерживается реформатской религиозной партіей. Въ 1899—900 г. на 3 факультетахъ (богословскомъ, философскомъ и юридическомъ) было 127 студентовъ. Устройствомъ голландскихъ У. приближается къ германскимъ, но философскій факультетъ раздѣленъ, такъ что получилось 5 факультетовъ: богословскій, юридическій, медицинскій, естественно-математическій и философскій.

*Бельгія.* Основанный герцогомъ Брабантскимъ въ 1426 г. У. въ Лувенѣ пользовался въ теченіе нѣсколькихъ столѣтій монополіей высшаго образованія. Въ 1797 г., послѣ присоединенія Бельгіи къ Франціи, онъ былъ закрытъ и вмѣстѣ У. введены спеціальныя школы (медицинскія, юридическія и др.). Съ учрежденіемъ, въ 1806 г., Université de France (см. У. во Франціи), и Бельгія была включена въ общую систему. Отдѣльные факультеты: юридическій, физико-математическій и историко-филологическій въ Брюсселѣ, медицинскій въ Антверпенѣ и медико-хирургическо-фармацевтическія курсы при госпиталяхъ въ Брюсселѣ, Антверпенѣ и Гентѣ—были единственными высшими учебными заведеніями, сохранившимися послѣ франц. господства. 25 сент. 1816 г. новое королевское тѣхн., тельство учредило У. въ Лувенѣ и Люправисѣ 5 факультетами въ каждомъ (католическаго богословія, историко-филологическій, физико-математическій, юридическій и медицинскій). Въ настоящее время Бельгія имѣетъ два правительственныхъ У., въ Гентѣ и Люттихѣ: въ первомъ 743 учащихся, изъ которыхъ 120 иностранцевъ (1898—99), во второмъ 1542, въ томъ числѣ 312 иностранцевъ (1899—1900). Какъ результатъ дарованной конституціей свободы обученія и борьбы либеральной партіи съ клерикальной, явились два вольныхъ У.: въ Лувенѣ (съ 1835 г.), содержимый бельгійскимъ епископатомъ (въ 1898—99 г. 1890 слухат., изъ нихъ 111 иностранцевъ), и либеральный въ Брюсселѣ, съ субсидіей отъ нѣкоторыхъ общинъ (въ 1894 г. 1809 слушателей). Въ 1894 г. социалисты основали въ Брюсселѣ «Новый У.», съ такимъ же числомъ факультетовъ и тѣми же предметами, какъ и въ правительственныхъ У. (въ правительственныхъ У. 4 факультета: философскій, юридическій, естественный и медицинскій. Лувенскій католическій У. имѣетъ, кромѣ того, богословскій факультетъ). Система University Extension въ послѣднее время очень развилась въ Бельгіи.

*Великобританія.* Высшее образованіе представлено въ Соединенномъ королевствѣ нѣсколькими У. въ собственномъ смыслѣ и приблизительно 20 отдѣльныхъ колледжами (т. наз. university colleges), состоящими изъ одного или нѣсколькихъ факультетскихъ отдѣленій, но не имѣющими права выдавать дипломы. Исключая оксфордскій, кембриджскій и дѣрремскій У. и Owens College въ Англіи, шотландскіе У., Trinity и Queens College въ Ирландіи, другія

учрежденія этого рода основаны больш. частью въ послѣднія десятилѣтія ХІХ в. Два старинные У., оксфордскій (ХХІ, 847) и кембриджскій (ХІV, 918), какъ и въ средніе вѣка представляютъ собою независимыя и самоуправляющіяся корпораціи, состоящія изъ У. въ тѣсномъ смыслѣ и большого числа колледжей (старинныхъ collegia dotata), содержимыхъ на счетъ доходовъ съ пожертвованныхъ королями, королевами, принцами и др. лицами недвижимостей и капиталовъ. Колледжи представляютъ собою самостоятельныя, иногда чрезвычайно богатые учебныя заведенія съ интернатами, съ особыми фондами, иногда превосходящими фонды самого У., особыми уставами и преподавателями. Не смотря на то, что въ послѣднее время отмѣнено запрещеніе преподавать инновіямъ ученая степень, стипендіи и т. д., эти старинные У. сохранили тѣсную связь съ англиканской церковью; вице-канцлеръ У. и директора колледжей избираются обязательно изъ духовныхъ лицъ. До 60 годовъ ХІХ в. всѣ студенты были обязаны жить въ колледжахъ общегитаяхъ (Halls); въ настоящее время немногіе изъ нихъ имѣютъ частныя квартиры. Какъ и въ средніе вѣка, представителемъ У. при его вѣншихъ сношеніяхъ является канцлеръ, а законодательнымъ органомъ—собраніе магистровъ artium. Въ системѣ преподаванія тоже весьма много архаическаго; только съ 1880-хъ гг. стали учреждать особыя кафедры для цѣлаго ряда предметовъ; такъ, въ 1884 г. въ Кембриджѣ впервые ввели научное преподаваніе новыхъ языковъ. До того времени гуманистическіе предметы имѣли рѣшительный перевѣсъ надъ всѣми другими. Большое сходство съ этими двумя У. имѣетъ ирландскій У., съ Trinity College (основ. 1591 г.), въ Дублинѣ. Дѣрремскій (Durham) У. основанъ въ 1845 г. Официально признанный въ 1836 г., лондонскій У. не занимается преподаваніемъ, а есть испытательное учрежденіе; въ 1899 г. подвергались экзаменамъ при немъ 6678 лицъ. Такой же характеръ имѣетъ ирландскій Queens College; гдѣ въ 1900 г. подверглось испытаніямъ 2659 лицъ. Шотландскіе У.—въ С.-Андрюсѣ (Saint-Andrews), осн. въ 1412 г., въ Глазго, осн. въ 1454 г., въ Абердинѣ, осн. въ 1506 г., и въ Единбургѣ, осн. въ 1582 г.,—ближе къ германскому типу. Католическая Ирландія имѣетъ свой римско-католическій У. въ Дублинѣ, осн. въ 1874 г. Victoria-University въ Манчестерѣ, осн. въ 1851 г., объединяетъ различныя учрежденія для развитія и распространенія научныхъ знаній въ массахъ (въ 1895-мъ г. около 3000 слушателей). Нѣкоторые колледжи допускаютъ къ занятіямъ и женщинъ. Кромѣ того, для высшаго женскаго образованія существуютъ особыя У. колледжи—Newnham-College и Girton-College, оба въ Кембриджѣ; первый имѣлъ въ 1900 г. 17 профессоровъ и 168 студентокъ, второй—33 профессора и 118 студентокъ. Пользуются извѣстностью также Lady-Margaret-College и Somerville-Hall, въ Оксфордѣ (53 проф., 88 студентокъ).



Статистика У. за послѣдній терм (часть учебного года) 1900 г.

Названіе У. и колледжей.	Число колледжей.	Число преподавателей.	Число студентов.
<b>I. Англія и Валліс.</b>			
а) Университеты.			
Оксфордъ . . . . .	23	94	—
Кембриджъ . . . . .	18	126	—
Дергемъ . . . . .	1	20	—
б) Колледжи.			
Абериствиль . . . . .	1	31	—
Бангоръ . . . . .	1	36	—
Манчестеръ . . . . .	1	103	—
Ньюкестль . . . . .	2	72	—
Поттингемъ . . . . .	1	80	—
Шеффилдъ . . . . .	1	55	288
Бирмингамъ . . . . .	1	70	635
Бристоль . . . . .	1	51	295
Кардифъ . . . . .	1	50	1976
Лампетеръ . . . . .	1	9	121
Лидсъ . . . . .	1	98	367
Ливерпуль . . . . .	1	83	543
Лондонъ:			
1) либеральн. University-Coll.	1	64	1020
2) строго - церковный Kings-Coll.	1	140	1293
<b>II. Шотландія.</b>			
а) Университеты.			
Абердинъ . . . . .	1	58	732
Эдинбургъ . . . . .	1	107	2754
Глазго . . . . .	1	105	2016
С.-Андрьюсь . . . . .	2	23	264
б) Колледжи.			
Глазго . . . . .	1	74	298
Денди . . . . .	1	38	120
<b>III. Ирландія.</b>			
а) Университеты.			
Дублинъ . . . . .	1	54	1100
б) Колледжи.			
Вельфасть . . . . .	1	26	311
Коркъ . . . . .	1	23	178
Гальвей . . . . .	1	23	91
Всего въ Соед. корол. . . . .	68	1713	25313

Въ послѣднее время англійскіе У. стали во главѣ движенія въ пользу распространенія среди массъ научныхъ знаній (University-Extension movement, см. ниже) и тѣмъ укрѣпили свое положеніе въ качествѣ національныхъ институтовъ.

**Франція.** Усиленіе королевской власти привело къ большому стѣсненію самостоятельности У., ректоръ котораго съ 1600 г. становится королевскимъ чиновникомъ, хотя и избирается представителями «націй». Тѣмъ же менѣе Сорбонна (XXX, 896), руководи-

тельница У., продолжаетъ упорно отстаивать старинныя привилегіи и формы и ведетъ борьбу съ правительствомъ, болѣе чуткимъ къ потребностямъ образованія. Такъ какъ гуманистическое образованіе никакъ не могло ужиться рядомъ со схоластичекой, то Францискъ I въ 1530 г. принужденъ былъ создать особое учрежденіе «коллегію королевскихъ профессоровъ» (см. Коллежъ де Франсъ, XV, 698). Преобразования Генриха IV (1589—1610) открыли гуманистическимъ наукамъ доступъ въ школы и упорядочили образованіе, но мало изменили строй У. Съ 1564 г. въ Парижѣ водворился иезуитскій орденъ, которому въ 1604 г. уже принадлежало во Франціи до 80 колледжій, и это число росло съ каждымъ годомъ. Соперничество орденовскихъ школъ вызвало лишь слабое оживленіе въ У., ограничившееся улучшеніемъ методовъ преподаванія и введеніемъ нѣкоторыхъ новыхъ предметовъ. Умственная революція, совершенная Декартомъ, была встрѣчена Сорбонной враждебно. Ни одинъ факультетъ не имѣлъ достаточно обширнаго помѣщенія, такъ что университетская жизнь, главн. образомъ, сосредоточивалась въ колледжіяхъ. Съ XVI в. это уже болѣе не пансіоны, а настоящія учебныя заведенія. Грубый режимъ этихъ колледжій и полное отсутствіе здравыхъ воспитательныхъ условій вызываютъ насмѣшки и негодованіе со стороны Эразма и Рабле, а затѣмъ и Руссо, при которомъ онѣ сохраняли еще свой средневѣковный характеръ. До самой революціи въ У. царствуетъ схоластика и процвѣтаютъ диспуты въ духѣ XIII в. Богословы ведутъ борьбу съ яansenистами, картезианцами, квиетистами и иезуитами, а затѣмъ и съ материалистической философией. Унив. юриспруденція, медицина и философія лишь слабо участвуютъ въ научномъ движеніи. Въ эпоху революціи было 4 факультета: богословскій, юридическій, медицинскій и артистическій, гдѣ преподавалась поэзія и всѣ свободныя и механическія искусства. Факультетъ «артистовъ», какъ въ средніе вѣка, объединялъ 4 націи: французскую, нормандскую, пикардійскую и германскую, распавшіяся на 10 колледжій перваго и 6 втораго класса. Преподаваніе изобиловало архаизмами: такъ, у медиковъ читалась «римская» и «французская» хирургія. Провинціальныя У. напоминали парижскія. Сравнвая французскіе У. 1789 г. со средневѣковыми. Ляръ приходитъ къ заключенію, что съ XIV по XVIII вв. включительно шель періодъ непрерывнаго упадка. Многие предметы совершенно отсутствовали въ программахъ. Нравственность студентовъ и профессоровъ оставалась желатъ очень много. Среди профессоровъ были полные неучи; многие занимались посторонними дѣлами и запускали преподаваніе. Студенты появлялись нѣсколько разъ въ аудиторіи и затѣмъ исчезали, а лекторы диктовали свои предметы копистамъ, которые затѣмъ продавали свои записки. Дипломы выдавались обыкновенно, послѣ фиктивного экзамена, тому, кто могъ за нихъ заплатить. Въ это время успѣла возникнуть новая наука, всѣ культурныя страны Европы бросили старыя оковы схоластики и

обратились къ научному методу—но франц. У. не принималъ никакого участія въ великой умственной эмансипации. Когда грянула революція, не поднялось ни одного голоса въ пользу этого отжившаго свой вѣкъ учрежденія. Пользбнее засѣданіе парижскаго У., какъ автономной корпораціи, происходило 14 авг. 1792 г. Декретомъ 17 авг. 1792 г., объявившимъ о закрытіи всѣхъ духовныхъ и свѣтскихъ корпорацій мужчинъ и женщинъ, старшій унивр. строй былъ уничтоженъ; исчезли 22 старыхъ, болѣе или менѣе клерикальныхъ У., съ ихъ корпоративнымъ строемъ, привилегіями и монополіей преподаванія. Обучение было объявлено свободнымъ. Однако, въ это смутное время не удалось создать прочной организаціи на мѣсто старой, не смотря на усилія такихъ людей, какъ Кондорсе, Талейранъ и Лаканаль. Тѣмъ не менѣе идеи, которыми были проникнуты учебныя реформы учред. собранія, конвента и директоріи, отлнчаются живенностью; отъ нихъ вѣдетъ дѣло свободной науки. Во время консульства наступаетъ рѣшительная реакція. Закономъ 1 мая 1802 г. «центральныя школы», созданныя въ революціонную эпоху, замѣнены «лицеями». Декретомъ 10 дек. того же года было приказано учить въ лицеяхъ «преимущественно латыни и математикѣ». Если коллегіи старой Франціи, по крайней мѣрѣ съ вѣшной стороны, мало чѣмъ отличались отъ монастырей, то наполеоновскій лицей былъ казармой, откуда тщательно изгоняли духъ энциклопедистовъ. Здѣсь царилъ строгая іерархія чиновниковъ, чисто военная дисциплина, подъ надзоромъ оставшихъ унтеръ-офицеровъ, и чрезвычайная грубость—правовъ. Для преподавателей обязательно было безбрачіе (декретъ 17-го марта 1808 г.). Въ 1803 г. былъ восстановленъ въ Парижѣ медицинскій, въ 1804 г.—юридическій факультетъ. Высшее образованіе оказалось разрозненнымъ, такъ какъ для каждой отрасли знаній, по мысли Наполеона, должна была существовать особая школа. Наконецъ, 17 марта 1808 г. всѣ учебныя учрежденія имперіи были объединены въ одной огромной государственной корпораціи, французскомъ У. (Université de France). Этотъ грандіозный планъ, задуманный еще въ 1806 г., привелъ къ полной централизаціи народнаго просвѣщенія, которое снова сдѣлалось монополіей правительтва. Всѣ казенныя учебныя заведенія, отъ начальныхъ училищъ до высшей нормальной школы и факультетовъ, всѣ содержимыя частными лицами школы и пансіоны, всѣ чиновники учебнаго вѣдомства составляли одно цѣлое, внѣ котораго стояли только большія и малыя епископскія семинаріи. Эта корпорація получила монополію преподаванія, но исключительно въ интересахъ государства, не пользуясь ни самостоятельностью, ни инициативой. Всѣ индивидуальныя стремленія были подавлены; учебное дѣло было подчинено мельчайшей казенной регламентаціи, предусмотрѣвшей и методы, и учебники, и даже частную жизнь преподавателей. Во главѣ этого бюрократическаго У., имѣвшаго много сходства съ организаціей иезуитскаго ордена, стояли Grandmaître и совѣтъ.

Высшее образованіе было распределено по разрозненнымъ факультетамъ, которыхъ было пять: богословскій, юридическій, медицинскій, естественно-математическій (sciences) и словесный (lettres). Въ учебномъ отношеніи Франція дѣлилась на округа (Académies). Всѣ факультеты и школы учебнаго округа подчинялись правительственному чиновнику—ректору. Въ 1814 г. имперія имѣла 40 учебныхъ округовъ, но не въ каждомъ изъ нихъ были всѣ факультеты. Главнымъ назначеніемъ факультетовъ сдѣлалась раздача дипломовъ, и лишь въ гораздо меньшей степени—преподаваніе высшихъ знаній и развитіе наукъ. Только въ парижскихъ факультетахъ, не смотря на неблагоприятныя условія, не изсякло научное движеніе. Во время реставраціи императорскій У. казался правительству воплощеніемъ и памятникомъ тираніи, но тѣмъ не менѣе удержался въ прежнемъ видѣ, съ небольшими лишь перемѣнами; за то онъ долженъ былъ поддерживать католическое правовѣріе и монархическіе принципы, въ виду чего его подчинили епископской инспекціи. Монополія преподаванія была сохранена, но уже въ интересахъ легитимной монархіи. Императорскіе лица были замѣнены королевскими коллежами, солдатская дисциплина уступила мѣсто господству патеровъ. Реальные предметы, исторія и философія сдѣлались подозрительными. Въ 1815 г. упразднено было званіе Grandmaître; высшій совѣтъ также былъ распущенъ, и управленіе У. отдано въ руки королевской комиссіи, каждый членъ которой былъ почти неограниченнымъ распорядителемъ одного отдѣла народнаго просвѣщенія. Въ 1820 г. комиссія уступила мѣсто совѣту (Conseil royal de l'instruction publique), предсѣдатель которой въ 1822 г. снова получилъ званіе Grandmaître de l'Université, а въ 1824 г.—и званіе министра народнаго просвѣщенія и духовныхъ дѣлъ. Послѣ репрессивныхъ мѣръ, которыми ознаменовано первое десятилітіе реставраціи, наступило облегченіе при министерствѣ Мартиньяка: Гизо и Кузень снова получили возможность читать въ Сорбоннѣ и составили тамъ вмѣстѣ съ Вилльменомъ знаменитый профессорскій триумвиратъ. Это была эпоха высшаго расцвѣта парижскаго Faculté de Lettres. Но этотъ вѣщій блескъ, связанный съ огромною популярностью среди большой публики, имѣлъ и свои опасности. Передъ профессорами находились для выбора два противоположныхъ метода: еще не упроченныхъ традицій: либо, по примѣру Ампера, Сильвестра де Саси, Тенара, Біо и Ремюза воспитать нѣсколькихъ учениковъ и ограничиться чистой наукой, либо привлекать въ аудиторіи многочисленную толпу и излагать передъ нею результаты науки. «Триумвиратъ» имѣлъ множество послѣдователей; въ теченіе 50 лѣтъ профессеры мечтали о возможно болѣе многолюдной аудиторіи и часто превращали кафедру ученаго въ общественную трибуну. Польская монархія считается золотымъ вѣкомъ У., такъ какъ между буржуазнымъ правительствомъ и стремленіями профессоровъ существовала большая солидарность. Нормальная школа была воспита-

новлена, основано множество новых ка-  
ведръ; был даже планъ довести число сло-  
весныхъ факультетовъ до 20, чтобы повсемѣ-  
стно облегчить получение дипломовъ. Однако,  
чистая наука мало процвѣтала. Въ Тулузѣ,  
напр., зданіе У. для двухъ факультетовъ  
имѣло только два зала для слушателей; ес-  
тественный факультетъ не имѣлъ лаборато-  
рій; бібліотеки не было. При Наполеонѣ I  
франц. У. имѣлъ особое имущество и само-  
стоятельный бюджетъ. Правительство реставра-  
ціи потребовало, чтобы университетскій бю-  
джетъ былъ соединенъ съ общегосударствен-  
нымъ и рассматривался въ обычномъ поряд-  
кѣ палатами. Планъ этотъ былъ приведенъ въ  
исполненіе въ 1835 г. Монополія преподава-  
нія была удержана въ среднемъ и высшемъ  
образованіи, не смотря на агитацию клери-  
кальной партіи въ пользу полной свободы обу-  
ченія. Либералы опасались, что стремленія епи-  
скопата и скрывавшихся за нимъ иезуитовъ  
приведутъ къ водворенію во франц. школахъ уль-  
трамонтанской педагогики. Отношенія между  
церковью и У. особенно обострились съ 1842 г.  
Духовенство видѣло въ У. воплощеніе новаго  
порядка вещей, невѣрія, безнравственности  
и грубого материализма; вся система препо-  
даванія, учебники, общественная и частная  
жизнь профессоровъ и преподавателей изоб-  
ражала въ самыхъ темныхъ краскахъ. Эта  
агитация ослабѣла, когда, подъ давленіемъ об-  
щественнаго мнѣнія, папа Григорій XVI объ-  
явилъ закрытыми французскія конгрегациа  
іезуитовъ; но и правительство сдѣлало уступ-  
ки (1847). Въ планѣ реформы мнн. Сальванди  
Conseil de l'Université долженъ былъ уступитъ  
мѣсто болѣе широкому учрежденію —  
Conseil de l'instruction publique, гдѣ былъ  
представленъ не только одинъ У., но и всѣ  
заинтересованныя въ народномъ образованіи  
учрежденія: правительство, епископатъ, еван-  
гелическія консисторіи, частныя и еврейскія  
учебныя заведенія. Революція 1848 г. помѣ-  
шала исполненію этого плана. Во многихъ  
факультетахъ вторую республику привѣтство-  
вали, какъ избавленіе отъ рабства. И дѣй-  
ствительно, въ конституціи 1848 г. красова-  
лись слова: «L'enseignement est libre» — но все  
ограничилось замѣной монархистовъ респуб-  
ликанами, и въ У. ничего не измѣнилось.  
Вскорѣ наступила реакція, которую отлично  
воспользовалась клерикальная партія. На по-  
ступъ министра нар. просв. при принцѣ-прези-  
дентѣ Наполеонѣ очутился преданный слуга  
церкви Фаллу, который воспользовался случа-  
емъ, чтобы, если не юридически, то фактически  
передать руководство народнымъ просвѣщені-  
емъ въ руки клерикаловъ. Результатомъ  
его дѣятельности явился законъ 15 марта  
1850 г. Монополія низшаго и средняго обра-  
зованія пала; высшій совѣтъ былъ реоргани-  
зованъ въ клерикальномъ духѣ; У. пересталъ  
быть особой корпораціей, а сдѣлался чисто го-  
сударственнымъ учрежденіемъ. 22 авг. 1850 г.  
университетское имущество было соединено  
съ государственными. Послѣдніе остатки ав-  
тономіи У. исчезли съ изданіемъ закона 9  
марта 1852 г. У. лишился права представлять  
кандидатовъ на должности и замѣщать осво-

бодившіяся вакансіи путемъ самовосполненія.  
Всѣ высшіе чины министерства, ректоры и  
профессоры факультетовъ, по представленію  
министра, могли быть уволены главою госу-  
дарства, которому принадлежить и право на-  
значенія на должности. Название Université  
de France упразднено, а вмѣстѣ съ нимъ  
исчезали и послѣдніе привилегіи У. Пер-  
вые годы второй имперіи были самыми не-  
печальными для У. Всѣ факультеты отнеслись  
къ государственному перевороту враждебно  
и подверглись за это преслѣдованіямъ. Кон-  
ституціонное право и исторія философіи были  
замѣнены римскимъ правомъ и сравнительной  
грамматикой; преподаваніе исторіи сильно  
сокращено. Даже на внѣшности профессо-  
ровъ было обращено вниманіе: ихъ заставили  
брить бороды. Ректоры академій получили по-  
чти неограниченную власть надъ всѣми про-  
фессорами своихъ округовъ; это были скорѣе  
наблюдатели и судьи, чѣмъ руководители про-  
свѣщенія. Бюджетъ всего высшаго образова-  
нія въ 1852 г. не превышалъ 2800000 фран-  
ковъ, при чемъ казна получала обратно за  
дипломы и др. около 2 милл.; такимъ обра-  
зомъ лишь 800000 фр. казенныхъ денегъ трати-  
лось на все высшее образованіе. Въ сравне-  
ніи съ пѣвтушими германскими У. пятидеся-  
тихъ и шестидесятихъ годовъ французскіе  
факультеты этой эпохи являются сильно от-  
сталыми и бѣдными. Поворотъ къ лучшему  
наступилъ только съ министерствомъ Дюрюи.  
Онъ ввелъ приватъ-доцентуру и основалъ въ  
Парижѣ «Практическую школу высшихъ наукъ»  
(Ecole pratique des Hautes Etudes),  
главная цѣль которой состоитъ въ замѣнѣ  
публичныхъ чтеній практическими научными  
работами.

Третья республика разрѣшила, наконецъ,  
утвердительно вопросъ о свободѣ высшаго  
образованія, но клерикалы добились этого  
давно желаннаго права только при реак-  
ціонномъ правительствѣ Макъ-Магона. За-  
кономъ 12 іюля 1875 г. могла воспользо-  
ваться только церковь, обладавшая достаточ-  
ными матеріальными средствами и достаточ-  
но солидной организаціей для такой сложной  
задачи, какъ открытіе частнаго высшаго учеб-  
наго заведенія. Съ этихъ поръ каждый епи-  
скопъ и каждая религіозная корпорація по-  
лучили право учреждать свободные факуль-  
теты, въ любомъ мѣстѣ и въ любомъ коли-  
чествѣ, не испрашивая предварительно разрѣ-  
шенія правительства, принимать для этой  
цѣли завѣщанія и дары и производить денеж-  
ные сборы. Ограниченія касаются только 3  
пунктовъ: 1) только правительство можетъ вы-  
давать дипломы; 2) слушатели свободныхъ  
факультетовъ должны сдавать экзамены въ  
правительственныхъ; 3) свободные факуль-  
теты ни въ какомъ случаѣ не могутъ присво-  
ивать себѣ названія У. Свободные факуль-  
теты принесли, косвенно, огромную пользу  
высшему образованію Франціи. Въ силу необ-  
ходимости конкурировать съ клерикальными  
факультетами, государство принимаетъ цѣлый  
рядъ реформъ для улучшенія своихъ факуль-  
тетовъ, въ виду чего 1875-ый г. можно считать  
началомъ возрожденія французскаго У. Въ

Парижъ и департаментахъ построенъ рядъ замѣчательныхъ зданій; новая Сорбонна въ 10 разъ обширнѣе зданія временъ Ришелье, а медицинскій факультетъ въ 20 разъ больше стараго. Факультеты обзаводятся лабораторіями, медицинскими, естественными, физическими и химическими институтами, обсерваторіями. Въ два десятилітія на всё эти улучшенія истрачено слишкомъ 100 милл. франковъ, на одну постройку новыхъ зданій съ 1870 по 1892 г. пошло болѣе 94 милл. фр., при чемъ изъ казны отпущено болѣе 48 милл., городами затрачено 45½ милл. и департаментами около 700000 франк. Ежегодный расходъ на высшее образованіе въ 1893 г. достигъ 15½ милл. франковъ и, сравнительно съ эпохой второй имперіи, утроился, между тѣмъ какъ доходы казны отъ экзаменовъ и др. не превышаютъ 5875000 фр. Число каедръ также сильно увеличено. Въ 1870 г. ихъ было, считая и богословскія, около 650, а въ 1893 г. — свыше 1000. Словесный факультетъ въ парижской Сорбоннѣ имѣлъ въ 1870 г. только 11 каедръ, а въ 1892 г. — 29 ординарныхъ и экстраординарныхъ профессуръ и, кромѣ того, 12 такъ назыв. *maîtres de conférences*, такъ что научныя силы факультета за это время усѣли учетвериться. Еще сильнѣе прогрессъ въ провинціи: въ Лионѣ, напр., словесный факультетъ имѣлъ въ 1870 г. только 5 профессуръ, а въ 1895 г. ихъ уже 25. Значительно усилены оклады профессоревъ, хотя не въ такой мѣрѣ, какъ въ Германіи. Профессоръ Сорбонны получаетъ нынѣ 12—15000 фр., профессоръ провинціального У. 6—11000 фр., *maître de conférences* 4—6000 фр., профессоръ *Collège de France*, музея или Нормальной школы 10000 фр. Число студентовъ на факультетахъ значительно увеличилось. Въ 1870 г. ихъ было не болѣе 9500, а въ 1895 г. — слишкомъ 24000 на 73 государственныхъ факультетахъ (въ одномъ Парижѣ около 12000). Особенно привлекаютъ учащихся учрежденія недавно стипендіи. До 1877 г. Франція не имѣла стипендій для бѣдныхъ студентовъ, между тѣмъ какъ въ Германіи, Англіи и Сѣв. Америкѣ ихъ было много. Въ настоящее время во Франціи учреждено уже достаточное число стипендій (*bourses*) для молодыхъ людей, готовящихся къ экзаменамъ на степень лиценціата или *agrégé*. *Boursier de licence* получаетъ въ годъ 1200 фр., *boursier d'agrégation* — 1500 фр. Нѣкоторые получаютъ половинныя стипендіи. Кромѣ того существуютъ такъ наз. *bourses d'études*, дающія возможность молодымъ *agrégés* продолжать занятія наукою подъ руководствомъ профессоревъ. Въ 1895 г. на стипендіи студентамъ и др. лицамъ на факультетахъ выдано 560000 франк.; стипендіатовъ было всего 450—500, изъ нихъ не менѣе 400 на словесномъ и естественно-математ. факультетахъ. Значительное число иностранцевъ (меньшее, однако, чѣмъ въ Германіи) также свидетельствуетъ объ улучшеніи французскихъ У. Рядомъ съ этой внѣшней, матеріальной реформой шла внутренняя, научная. Какъ только профессоры получали увѣренность, что у нихъ въ аудиторіяхъ настоящіе студенты, а не быстро смѣняющіеся составы

слушателей, то рядомъ съ публичными курсами явились практическіе, съ строго-научнымъ и методическимъ характеромъ. Появляется масса вспомогательныхъ научныхъ силъ: *chargés de cours*, *auxiliaires* и др. Постепенная реформа высшаго французскаго образованія связана съ именами Ж. Ферри (1883), Гобля, Л. Буржуа, Дю-Мениля, А. Дюмона, Лависса и Лиара. Ближайшей ея цѣлью было превращеніе группъ разрозненныхъ факультетовъ, разбросанныхъ по учебнымъ округамъ, въ вліятельныя, автономныя У. Первымъ шагомъ въ этомъ направленіи было возвращеніе У. права владѣть, получать въ даръ и по завѣщанію и вообще пріобрѣтать имущество. Это существеннѣйшей прізнакъ самостоятельности и независимости. Уже въ силу декрета отъ 25 іюля 1885 г. правомъ этимъ стали пользоваться нѣкоторые факультеты. Немедленно нѣкоторые города пожертвовали на ученія учрежденія значительныя суммы и открыли на свои средства особыя каедры, главнѣйшимъ образомъ такія, которыя имѣютъ мѣстное значеніе; напр. гор. Бордо открылъ каедру гасконскаго языка и литературы, Тулуза — испанской литературы. Эти «чрезвычайныя» доходы стали быстро увеличиваться. Второй шагъ заключался въ томъ, что разрозненными факультетами дали общій органъ. Декретомъ 22 февр. 1890 г. образованы два учрежденія: 1) общее собраніе (*Assemblée*) всего преподавательскаго персонала факультетовъ, для обсужденія вопросовъ преподаванія и программъ, и 2) совѣтъ (*Conseil*), изъ однихъ ординарныхъ профессоревъ (*prof. titulaires*), для завѣдыванія текущими дѣлами и хозяйственной частью. Деканы факультетовъ стали избираться товарищами, какъ это практикуется въ Германіи. Еще раньше въ 1885 г. (декретъ 28 дек.), въ каждой академіи (т. е. округѣ) были организованы «Общій совѣтъ факультетовъ» (*Conseil général des Facultés*), подъ предѣлительствомъ ректора академіи; въ составъ совѣта входятъ деканы факультетовъ, по два депутата отъ каждого факультета или другой высшей школы, директоръ фармацевтической школы и директоръ подготовительной школы медицины и фармачіи. Ректоръ есть исполнительный органъ совѣта. Закономъ 28 апр. 1893 г. разрозненные факультеты были объединены въ корпораціи, получившія права юридическихъ лицъ. 1-го іюля 1896 г. факультетскія корпораціи академическихъ округовъ получили названіе университетовъ, а генеральный факультетскій совѣтъ — университетскаго совѣта (§ 1). Бюджетъ каждого У. составляется совѣтомъ и утверждается министромъ народнаго просвѣщенія. Унив. совѣтъ отличается отъ сената германскихъ У. тѣмъ, что предѣлелемъ его состоитъ ректоръ академіи (самостоятельный чиновникъ); представителя, соавѣтствующаго германскому ректору, французскій У. не имѣетъ; только вице-президентъ совѣта принадлежитъ собственно къ У., такъ какъ выбирается изъ профессоревъ. Представители другихъ высшихъ учебныхъ заведеній того департамента, въ которомъ имѣетъ пребываніе ректоръ академіи, участвуютъ въ генеральномъ совѣтѣ толь-

ко тогда, когда обсуждаются вопросы общаго характера—о музеяхъ, библиотекахъ, дисциплинѣ и т. д.; финансовая часть У. ихъ не касается, такъ какъ эти высшія учебныя заведенія (фармацевтическія и др.) содержатся на счетъ городовъ. Отдѣльные факультеты сохранили свое положеніе юридическихъ лицъ и имѣютъ собственный бюджетъ—слѣдовательно, самостоятельныя германскіе факультетовъ. Органы ихъ — общефакультетское собраніе всѣхъ преподавателей и факультетскій совѣтъ, состоящій изъ ординарныхъ и экстраординарныхъ профессоровъ. Предсѣдательствуетъ деканъ, назначаемый на 3 года министромъ изъ числа кандидатовъ, намѣченныхъ факультетскимъ собраніемъ и унив. совѣтомъ \*). Факультетское собраніе разсматриваетъ вопросы преподаванія, факультетскій совѣтъ вѣдаетъ административную часть и представляетъ двухъ кандидатовъ на освобождающіяся катедры. Съ 1 января 1893 г. плата, взимаемая со студентовъ за слушаніе лекцій, за имматрикуляцію и пользованіе библиотеками и лабораторіями, поступаетъ въ пользу специальныхъ средствъ У., но плата за дипломы идетъ въ казну. Профессоры назначаются президентомъ республики изъ числа кандидатовъ, избранныхъ факультетами и постоянной комиссіей высшаго совѣта министерства народнаго просвѣщенія. Они могутъ быть отрѣшаны отъ должности только по приговору университетскаго совѣта, съ апелляціей къ высшему совѣту (Conseil général), въ которомъ участвуютъ представители отъ университетовъ. Въ настоящее время во Франціи разрабатывается вопросъ о дальнѣйшей реорганизациіи университетовъ, главнымъ образомъ по примѣру германскихъ. Французскіе словесный и естественно-математическіе факультеты — скорѣе подготовительныя школы къ экзаменамъ на степени лиценціата и агрѣж и экзаменаціонныя комиссіи, чѣмъ учено-учебныя учрежденія. Дѣятельность экстраординарныхъ преподавателей (chargés de cours, maîtres des conférences, auxiliaires и др.) часто ограничивается однимъ приговореніемъ студентовъ къ экзаменамъ. На словесномъ факультетѣ (lettres) не представлены всѣ отрасли филологіи; тамъ много риторикъ и латинскаго и греческаго письма, но мало научной работы. Ecole pratique des Hautes Études (при Сорбоннѣ) имѣетъ цѣлю ввести въ курсъ преподаванія новыя отрасли знаній, изобрѣтать новые методы и замѣнить чтенія практическими занятіями; но она не имѣетъ особаго помѣщенія. Это только корпорація преподавателей и учениковъ, принадлежащихъ къ различнымъ учебнымъ заведеніямъ. Въмѣстѣ съ тѣмъ это единственный институтъ, который можно поставить рядомъ съ германскими университетскими семинаріями. Дипломы школы не имѣютъ практическаго значенія, вслѣдствіе чего аудиторіи ея слабо посѣщаются. Задача, къ которымъ долженъ стремиться современный французскій У., формулированы на послѣднихъ конгрессахъ слѣ-

дующимъ образомъ: 1) доставленіе учащимся общаго высшаго образованія, независимого отъ будущей практической дѣятельности; 2) рациональная подготовка ученыхъ профессоровъ; 3) подготовка практическихъ дѣятелей. Въ настоящее время Франція имѣетъ слѣдующіе университеты: 1) парижскій, съ 5 факультетами: а) протестантскаго богословія (перенесенъ въ 1871 г. изъ Страсбурга), б) юридическимъ, с) медицинскимъ, d) естественно-математическимъ (faculté des sciences) и e) словеснымъ (faculté des lettres). Послѣдніе два находятся въ Сорбоннѣ. При У. состоятъ высшая фармацевтическая школа. 2) У. Э.-Марсельскій, съ 3 факультетами, изъ которыхъ юридическій и словесный находятся въ Э, а естественно-математическій—въ Марсели. 3) Безансонскій, съ факультетами естественно-математическимъ и словеснымъ. 4) Бордоскій, съ факультетами юридическимъ, смѣшаннымъ медико-фармацевтическимъ, естественно-математическимъ и словеснымъ. 5) Каэнскій, съ факультетами юридическимъ, естественно-математическимъ и словеснымъ. 6) Клермонскій, съ факультетами естественно-математическимъ и словеснымъ. 7) Дижонскій, съ факультетами юридическимъ, естественно-математическимъ и словеснымъ. 8) Гренобльскій, съ факультетами юридическимъ, естественно-математическимъ и словеснымъ. 9) Лилльскій, съ 4 факультетами. 10) Лионскій, съ 4 факультетами. 11) Монпелье, съ 4 факультетами. 12) Нанси, съ 4 факультетами. 13) Пуатье, съ 3 факультетами (безъ медицинскаго). 14) Реннскій, съ 3 факультетами (безъ медицинскаго). 15) Тулузскій, съ 4 факультетами. Такимъ образомъ полное число факультетовъ имѣютъ 7 У. (Парижъ, Бордо, Лилль, Лионъ, Монпелье, Нанси и Тулуза), три факультета (безъ медицинскаго) — 6 У. (Э.-Марсель, Дижонъ, Каэнъ, Гренобль, Реннъ и Пуатье), два только факультета — два У. (Безансонъ и Клермонъ). Кромѣ того, существуетъ много специальныхъ школъ, отчасти замѣняющихъ факультеты и связанныхъ съ У., какъ напр. высшая юридическая школа въ Алжирѣ, медико-фармацевтическая въ Марсели и Реннѣ. Въ двухъ округахъ (академіяхъ), Шамберійскомъ и Алжирскомъ, нѣтъ У., но въ послѣднемъ округѣ 4 школы съ курсами высшихъ учебныхъ заведеній. Единственный правительственный факультетъ протестантскаго богословія въ Парижѣ даетъ степени бакалавра и лиценціата, медицинскіе факультеты — степень доктора, юридическіе, словесные и естественно-математическіе — степени бакалавра, лиценціата и доктора. Во Франціи пять свободныхъ клерикальных У., изъ которыхъ парижскій имѣетъ факультетъ богословія, каноническаго права и схоластической философіи, юридическій факультетъ и высшую школу наукъ (sciences) и словесности; лильскій имѣетъ 5 факультетовъ, лионскій—4 (нѣтъ медицинскаго), анжерскій (Univ. Catholique de l'Ouest)—4, тулузскій—3 (богословія, словесности и наукъ). Кромѣ того, существуютъ частныя отдѣльные факультеты и высшія школы, какъ напр. Faculté Marseillaise libre de droit, Ecole libre

\*) Добавочное жалованье декана въ Парижѣ 3000 фр., въ провинціи 1000.

des sciences politiques въ Парижѣ (XI, 591), высшая школа политическихъ и общественныхъ наукъ (клерикальн.) въ Лиллѣ, частный факультетъ протестантскаго богословія

въ Монтобанѣ и др. Къ 15 января 1898 г. на всѣхъ правительственныхъ факультетахъ Франціи числилось учащихся, включая дантистовъ, фармацевтовъ и др.

На факультетахъ.	Протестант. богословія.	Юридическомъ.	Медицинскомъ	Въ высшихъ медико-фармацевт. школахъ и на сѣбѣ-шам. факульт.	Естественно-математическ. (Faculté des sciences).	Словесномъ (Faculté des lettres).	На всѣхъ факультетахъ.
Французовъ (мжч. и жнщ.) . . .	132	8891	6531	2546	3322	2267	34689
Иностранцевъ (мжч. и жнщ.) . . .	5	480	895	28	222	137	1767
Однѣхъ женщинъ . . . . .	—	5	310	50	80	262	707
Однѣхъ иностранокъ . . . . .	—	3	168	3	61	57	292
<b>Всего учащихся . . . . .</b>	<b>137</b>	<b>9371</b>	<b>7426</b>	<b>2484</b>	<b>3544</b>	<b>3404</b>	<b>26456</b>

*Италія.* Изъ 17 правительственныхъ У. 11 полныхъ, съ 4 факультетами (безъ богословскаго), при чемъ прежній философскій раздѣленъ по французскому образцу; остальные 6 У. неполные. Кромѣ того существуютъ 4 вольныхъ У.—въ Перуджѣ, Камерино, Урбино и Феррарѣ—и значительное число духовныхъ высшихъ учебныхъ заведеній.

1. *Королевскіе У.*  
а) Полные, съ 4 факультетами (юридическимъ, медико-хирургическимъ, естественно-математическимъ и философскимъ).

	Учащихся *) (1898—99 г.).
1) Неаполь . . . . .	5536
2) Туринъ . . . . .	3344
3) Римъ . . . . .	2958
4) Падуа . . . . .	1495
5) Бодонья . . . . .	1842
6) Павія . . . . .	1385
7) Палермо . . . . .	1062
8) Генуя . . . . .	1297
9) Пиза . . . . .	1068
10) Катанія . . . . .	986
11) Мессина . . . . .	626
б) съ 3 факультетами:	
12) Парма . . . . .	584
13) Модена . . . . .	450
14) Кальяри . . . . .	230
в) съ 2 факультетами:	
15) Сиена . . . . .	220
16) Сассари . . . . .	152
д) съ 1 факультетомъ:	
17) Мачерата . . . . .	196

Всего въ 17 королевскихъ У. . . . . 22701

Кромѣ королевскихъ У. въ Римѣ (Regia università degli Studi, основ. въ 1303 г., помѣш. въ старинной Sapienza), есть еще папскій У. (собственно коллегія), съ факультетами богословскимъ и философскимъ, академіей схоластической философій, курсами восточ-

ныхъ языковъ и подготовительной школой. По окончаніи ученья дается степень доктора философій или богословія. Порядкомъ полученія степеней бакалавра, лиценціата и доктора, а также общій духъ коллегіи сильно напоминаютъ средневековыя У.

Въ *Испаніи* 9 У. (въ Барселонѣ, Гранадѣ, Мадридѣ, Саламанкѣ, С.-Яго, Севильѣ, Валенсіи, Вальядолидѣ и Сарагоссѣ). Въ настоящее время выше другихъ мадридскій У., переведенный въ 1836 г. изъ Алькалы. Слушателей въ мадридскомъ У. на 1897—98 г. было 5575. 5 факультетовъ: философскій (503 слушат.), естественно-математическій (336 слух.), юридическій (2661 слушат.), медицинскій (1146 слух.) и фармацевтическій (717 слух.); кромѣ того, отдѣленіе для нотаріусовъ и др. (222 слух.). Въ саламанкскомъ У. въ 1894 г. было около 1200 слух. и два факультета—философскій и юридическій.

*Португалія.* У. въ Коимбрѣ имѣетъ факультеты богословскій, юридическій, медико-фармацевтическій, математическій и философскій. Въ 1900 г. 1640 студентовъ. 5 факультетовъ: богословскій, юридическій, медицинскій, математическій и философскій.

*Греція* имѣетъ національный У. въ Афинахъ (основ. въ 1837 г.), съ 4 факультетами: богословскимъ, юридическимъ, медицинскимъ и философскимъ.

Въ *Румыніи* 2 У.: бухарестскій, съ 5 факультетами (богословскимъ, юридическимъ, словеснымъ [философскимъ], научнымъ [физико-математическимъ] и медицинскимъ), 81 профессоромъ и 2210 студентами; яссскій съ 4 факультетами, 33 профессорами и 420 студентами (1900 г.).

Въ *Сербіи* одинъ У. въ Бѣлградѣ (великая школа), съ факультетами философскимъ, юридическимъ и техническимъ; въ 1899 г. было 62 профессора и 463 слушателя (27 вольнослушателей); допущены и женщины, въ числѣ 28 (13 вольносл.)

Въ *Болгаріи*—одинъ У. въ Софіи (съ 3 факультетами: истор.-филологич., физ.-матем. и юридическимъ); студентовъ 408 (1896 г.).

*Турція.* 1 сентября 1900 г. открытъ У. въ Константинополѣ, имѣющій слѣдующія отдѣ-

\*) Здѣсь показаны студенты 4 факультетовъ, а также нотаріусы, фармацевты и акушерки; агрономы, ветеринары и инженеры исключены.

ясній: 1) богословское, 2) естественно-математическое, 3) философское, 4) юридическое и 5) медицинское. Первые 3 отдѣленія открыты вновь, послѣдніа два существуютъ уже давно. Каждое отдѣленіе подчинено директору, назначаемому султаномъ. Курсъ ученія на богословскомъ отдѣленіи 4-лѣтній, на остальныхъ—3-лѣтній; число студентовъ ограничено (по 25—30 на отдѣленіи); окончившіе получаютъ дипломы съ правомъ преподаванія въ среднихъ учебныхъ заведеніяхъ.

Изъ *европейскихъ странъ* первое мѣсто по высшему образованію занимаютъ Сѣв.-Американскіе Соед. Штаты (см. ниже). О колониальныхъ У. Великобританіи см. Оксфордскій У. (XXI, 847). Государства *Южн. Америки* усвоили испано-португальскую форму *іезуитскихъ* временъ. Въ Азій начинаеться выдвигаться *Японія*, усвоившая европейскую систему, но въ послѣднее время иностранные профессеры замѣнены болѣею частью природными японцами. Императорскій У. въ Токио\*) имѣлъ къ 31 дек. 1897 г. 189 профессоровъ и лекторовъ (изъ нихъ 173 японца) и 2208 студентовъ (изъ нихъ 133 стипендіата). Новый У. въ Киото\*\*) къ тому же времени имѣлъ 9 профессоровъ (японцевъ) и 47 студентовъ. Въ 1899 г. въ Токио было 2700 слушателей, въ Киото 217. Оба У., учрежденные по англійскимъ образцамъ, состоятъ изъ University-Hall (для научныхъ изысканій) и высшихъ школъ-колледжей. Президентъ (назначаемый императоромъ) и его совѣтники (назначаемые министромъ) имѣютъ высшее наблюденіе; профессеры (назначаемые императоромъ или министромъ) избираютъ изъ своей среды директоровъ колледжей. Высшихъ школъ 6: юридическая, медицинская, инженерная, историко-философская, естественно-математическая и агрономическая.

*Сѣв.-Американскіе Соед. Штаты.* Высшее образованіе развилось въ Штатахъ подъ непосредственнымъ воздействиемъ Англии, но, благодаря особенностямъ американской политической и общественной жизни, въ устройствѣ колледжей и У. царствуетъ безпримѣрное разнообразіе. Первые колледжи появились въ XVII в. Ихъ роль сводилась къ подготовкѣ священниковъ; въ программахъ главное мѣсто занимали предметы, освѣщенные традиціями протестантской Европы—классическіе языки, математика, основы философіи и этика. Въ виду вліятельнаго положенія духовенства и глубокаго интереса американскаго населенія къ религиознымъ вопросамъ основаніе колледжей долго исходило отъ духовенства или религиозныхъ сектъ. Древнѣйшій колледжъ, гарвардскій, основанъ въ 1636 г. Въ теченіе XVII и XVIII вв. этотъ типъ высшего учебнаго заведенія былъ господствующимъ, и У. въ собственномъ смыслѣ въ Америкѣ не было. Съ конца XVIII в. усиливается спросъ на высшее специальное образованіе и вмѣстѣ съ тѣмъ насытаетъ исключительно-религиозное настроеніе интеллигенціи. Въ первой половинѣ XIX в. сильное развитіе есте-

ственныхъ знаній коснулось и американской школы; рядомъ съ этимъ усиливается вѣщеровнаи и вѣсектантская частная инициатива въ дѣлѣ открытія высшихъ учебныхъ заведеній; наконецъ, правительства отдѣльныхъ штатовъ также берутся за это дѣло. Такимъ образомъ, образовались три категоріи колледжей и У.: 1) сектантскіе, патронатъ надъ которыми принадлежитъ религиознымъ обществамъ, 2) частныя учебныя корпораціи, съ нѣкоторой весьма слабой зависимостью отъ общества-патрона и 3) государственные. Огромное большинство колледжей и нѣкоторые У.—учрежденія релігіознаго характера (Sectarian institutions), иногда органически связанныя, на основаніи устава, съ сектой; чаще эта связь выражается лишь въ томъ, что президентъ У. состоитъ членомъ секты и что въ почительномъ совѣтѣ колледжа или У. (board of trustees) данная секта имѣетъ большинство голосовъ. Такъ напр., въ новомъ чикагскомъ У. <sup>2</sup>/<sub>3</sub> членовъ почительнаго совѣта должны принадлежать къ баптистамъ. Впрочемъ, вліяніе секты не отражается на преподаваніи. Многие частныя колледжи и У. несектантскаго характера (non sectarian institutions) нѣкогда также были связаны съ сектами, но постепенно перешли въ руки академическихъ лицъ (graduates) и совершенно потеряли прежній характеръ; такъ, гарвардскій У. нѣкогда принадлежалъ сектѣ унитаріевъ. Совершенно автономныхъ У., не подчиненныхъ ни государству, ни сектамъ, весьма мало. Къ нимъ принадлежатъ У. Джона Гопкинса въ Балтиморѣ и Корнелевскій въ Итакѣ (штатъ Нью-Йоркъ), не смотря на то, что послѣдній получаетъ правительственныя субсидіи. По его уставу въ почительномъ совѣтѣ ни одна секта не можетъ имѣть большинства. Государственные колледжи и У. (State institutions) развились преимущественно въ XIX в. Типичные представители ихъ—У. виргинскій (основ. въ 1824 г.), мичиганскій (1837), вермонтскій (1791), миннезотскій (1851), висконсинскій (1849), тѣхасскій (1833), калифорнійскій (1868) и небраскскій (1869). Бюджеты ихъ составляются изъ государственныхъ штатныхъ суммъ, доходовъ съ специальныхъ налоговъ (мичиганскій У. получаетъ въ свою пользу <sup>1</sup>/<sub>6</sub> доллара съ тысячи со всего имущества штата, подлежащаго окладу), платы за ученіе и пожертвованія. Руководство правительственными учрежденіями принадлежитъ лицамъ, избираемымъ губернаторомъ штата или народомъ. Одинадцать колледжей и У. основаны еще до американской революціи. Со времени революціи по 1800 г. основано 12 колледжей и У., съ 1800 по 1830 г.—33, съ 1830 по 1865 г.—180, съ 1865 по 1897 г.—236 высшихъ учебн. заведеній. Въ 1897 г. въ Соед. Штатахъ было 472 учебныя заведенія, носящія названіе колледжей и У., но среди нихъ не болѣе 10—12 могутъ быть названы У. въ европейскомъ значеніи этого слова; нѣсколько десятковъ приближаются къ этому идеалу, а болѣе 300, хотя имѣютъ право награждать учеными степенями, но даютъ образованіе не выше средняго. Въ Соед. Штатахъ не только нѣтъ рѣзкой границы между

\*) Основанъ въ 1688 г.

\*\*) Основанъ 18 іюня 1897 г.

среднимъ и высшимъ образованіемъ, но и названія «колледжъ» и «У.» даются безъ различія. Такъ, крупные У. гарвардскій (въ Кембриджѣ) и ьельскій (въ Нью-Гавенѣ) еще до недавняго времени сохраняли традиціонное названіе «колледжей», хотя вокругъ стариннаго основнаго колледжа уже сгруппировались многочисленныя спеціальныя высшія школы—медицинскія, юридическія и др. Наоборотъ, множество мелкихъ учебныхъ заведеній, для привлеченія учащихся, присвоили себѣ названіе «У.». Старинное, усвоенное отъ метрополиі представленіе объ У., какъ о совокупности колледжей, вытѣснено новымъ, нагляднымъ европейскимъ образомъ и означающимъ совокупность различныхъ спеціальныхъ высшихъ школъ или факультетовъ. Переходъ отъ колледжа къ У. совершается такимъ образомъ: рядомъ съ первымъ учреждаются высшія школы по различнымъ спеціальностямъ, для которыхъ колледжъ служитъ подготовительной школой, вапоминная отношеніе стариннаго европейскаго артистическаго факультета къ 3 высшимъ спеціальнымъ факультетамъ. Съ развитіемъ естественныхъ наукъ старый гуманистическій колледжъ оказавшя недостаточнымъ, въ виду чего во многихъ мѣстахъ была сдѣлана попытка расширить колледжъ въ философскій факультетъ; первый примѣръ подавъ гарвардскій У., повывшій требованія при приемѣ студентовъ въ колледжъ и вообще уровень преподаванія. Чтобы дать возможность молодымъ людямъ сосредоточить свое вниманіе на небольшомъ числѣ предметовъ, въ настоящее время вездѣ введена выборная система (elective system). Студентъ по собственному желанію, но подъ контролемъ профессоровъ, избираетъ нѣсколько предметовъ, представляющихъ нѣкоторое органическое цѣлое, и обязывается прослушать опредѣленное число часовъ. При огромномъ развѣтвленіи учебныхъ предметовъ на общеобразовательномъ отдѣленіи, какимъ въ сущности и является колледжъ, такая система весьма практична. Обыкновенно въ колледжъ поступаютъ въ возрастѣ 18—19 лѣтъ и остаются тамъ 4 года, такъ что собственно университетское образованіе, доступное только лицамъ, добывшимъ въ колледжѣ степень бакалавра, начинается не ранѣе 22—23 года. Во многихъ У. между первыми двумя курсами колледжа и послѣдними двумя проведена рѣзкая граница: первокурсники (freshmen) и второкурсники (sophomores) проходятъ общеобразовательный гимназическій курсъ (liberal training), по обязательной программѣ, а третьекурсники и четвертокурсники колледжа (juniors and seniors) имѣютъ полную возможность приступить къ занятіямъ университетскими спеціальностями. Однако, попытки развить колледжъ въ философскій факультетъ по германскому образцу, освободить его отъ роли подготовительной къ У. школы и перейти отъ существующей вынѣ и требующей многихъ лѣтъ трюичной системы (подготовительная школа, колледжъ, У.) къ германскому дуализму (гимназія и У.) остаются, болышею частью, безуспѣшными, такъ какъ огромное большинство колледжей нахо-

дится въ рукахъ сектъ и частныхъ лицъ, совершенно ускользаетъ отъ правительственнаго контроля, да и не имѣетъ въ наличности никакихъ средствъ для расширенія своихъ программъ. Всѣ У. — кромѣ У. Кларка, предназначеннаго для лицъ, получившихъ ученые степени, — имѣютъ такъ наз. коллегіальное или академическое отдѣленіе (Collegiate Department, Academic Department), за успѣшное четырехлѣтнее пребываніе въ которомъ дается степень бакалавра искусствъ, философіи или наукъ. Въ отдѣльныхъ У. вступительныя требованія, разлѣръ обязательныхъ курсовъ, система преподаванія и число «департаментовъ» (факультетовъ и отдѣленій) весьма различны. При американскихъ У. часто существуютъ школы фармаціи, музыки, особые педагогическіе факультеты для подготовки преподавателей, отдѣленія для распространенія научныхъ знаній (University extension), отдѣленія для подготовки публичныхъ лекторовъ и т. д. Словомъ, американскій У. стремится объединить всѣ отрасли не только чистаго, но и прикладнаго знанія. Кромѣ того, при нѣкоторыхъ У. открыты подготовительныя среднія учебныя заведенія (такъ назыв. preparatory department). У. — не только центръ умственной жизни города или штата: онъ имѣетъ также огромное общественное значеніе, служа ядромъ для образованія многочисленныхъ ученыхъ, религиозныхъ и др. обществъ, принимая горячее участіе въ разрѣшеніи волнующихъ общество вопросовъ и самъ подчиняюща контроль обществу въ лицѣ попечительнаго совѣта, состоящаго не изъ профессоровъ, а изъ людей съ виднымъ положеніемъ въ государствѣ, промышленности, торговлѣ и т. д. Высшее образованіе въ Соед. Штатахъ есть по преимуществу дѣло частной инициативы. По свѣдѣніямъ за 1897—98 г., во всѣхъ высшихъ учебныхъ заведеніяхъ училось 228827 лицъ, изъ которыхъ на долю правительственныхъ учреждений приходится только 84069 (36,8%), а на долю частныхъ — 138758 лицъ (63,2%); въ однихъ У. и колледжахъ училось 101058 лицъ, въ томъ числѣ въ правительственныхъ — 29728 (29,5%), въ частныхъ — 71330 лицъ (70,5%). Общій доходъ У. и колледжей на 1893—94 г. составлялъ 15365612 доллар., изъ которыхъ 38% составляетъ плата за ученіе, 34% — доходъ съ неприкосновенныхъ капиталовъ, 2 милліона слишкомъ получены въ видѣ субсидій отъ штатовъ и городовъ и только 1/2 милліона — отъ сознаго правительства. Сюда не включены благотворительныя пожертвованія, которыхъ въ 1891—92 г. было на 6464438 долл. Плата за ученіе составляетъ отъ 100 до 150 долл. за члѣный годъ. Нѣкоторые предметы, особенно занятія въ лабораторіяхъ и т. п., оплачиваются особо. Въ 1891—92 г. цѣнность земель и зданій всѣхъ коллегій и У. опредѣлена въ 88 милл. слишкомъ долларовъ, цѣнность учебныхъ пособій и библиотекъ — въ 11 милл. долл. Неприкосновенныхъ капиталовъ было на 86 милл. долл. (въ круглыхъ числахъ); въ библиотекахъ имѣлось 4661205 переплетенныхъ книгъ. Крупнѣйшая бібліотека — въ гарвардскомъ У. (въ 1898 г. —



524000 томовъ); ежегодный приростъ ея—отъ 20 до 25 тыс. томовъ. Ежегодный бюджетъ гарвардскаго У. составляетъ слѣшкомъ 1 милл. долл.; въ мелкихъ колледжахъ онъ не превышаетъ иногда 30000 долл. При сильно развитой общественной благотворительности въ Соед. Штатахъ, глубокою уваженію къ знаниямъ и практическомъ направленіи всѣхъ интересовъ, особенно развиты вспомогательные институты при У.—лабораторіи, обсерваторіи, музеи и т. д. Отдѣльными лицами и обществами жертвуются иногда колоссальныя суммы для открытія У. и институтовъ при нихъ. Лучшіе новѣйшіе У. обязаны своимъ существованіемъ частнымъ лицамъ: Рокфеллеръ пожертвовалъ на чикагскій У. 40 милл. долларовъ, Лаландъ Станфордъ на калифорнійскій У.—30 милл. \*). Нигдѣ въ мірѣ женщины не имѣютъ такого широкаго доступа къ высшему образованію, какъ въ Соед. Штатахъ. Въ колледжахъ и У. совмѣстное обученіе лицъ обоего пола—господствующая система. Въ западныхъ штатахъ и въ территорияхъ отдѣльные колледжи для мужчинъ и женщинъ составляютъ исключеніе; къ смѣшанной системѣ постепенно переходятъ и на югѣ. По отчету за 1897—98 г., 70% всѣхъ колледжей одинаково доступны какъ для мужчинъ, такъ и для женщинъ; если же исключить католическіе колледжи, то 80% всего числа имѣютъ смѣшанный составъ учащихся. Для женщинъ существуютъ также 16 отдѣльныхъ высшихъ учебныхъ заведеній, среди которыхъ наибольшей извѣстностью пользуются Vassar (Нью-Йоркъ), Wellesley (Массачузетсъ), Smith (Массачузетсъ) и Bryn-Mawr (Пенсильванія). Старинные восточные У. и колледжи открыты для женщинъ филиальныя отдѣленія, какъ напр. Radcliff-College при гарвардскомъ У., Barnard-College при колумбійскомъ. Въ 1890 г. въ колледжахъ, имѣющихъ смѣшанный составъ учащихся, было 16959 мужчинъ (68,1%) и 7928 женщинъ (31,9%); въ 1898 г. мужчинъ оказалось 23823 (63,9%), женщинъ — 16824 (36,1%). Въ послѣднее время замѣчается сильный притокъ женщинъ и въ высшія профессиональныя учебныя заведенія. Въ У. и колледжахъ для однихъ женщинъ въ 1897—98 г. ихъ обучалось 4959, въ смѣшанныхъ—17338; вообще женщины составляютъ 27,4% всего числа учащихся въ У. и коллегіяхъ. Хозяйственные дѣла колледжей и У. вѣдѣтъ попечительный совѣтъ (board of trustees or

regents). Члены совѣта иногда избираются пожизненно, иногда на опредѣленное число лѣтъ. Освободившіяся мѣста замѣщаются либо самимъ совѣтомъ, либо по выбору graduates, т. е. окончившихъ курсъ въ данномъ учебномъ заведеніи. Въ государственныхъ У. наблюдательный комитетъ избирается народомъ или назначается губернаторомъ штата. Организация преподаванія, отвѣтственность за обученіемъ и воспитаніемъ студентовъ принадлежитъ факультетамъ. Исполнительнымъ органомъ попечительнаго совѣта является избранный имъ изъ своей среды президентъ У. Какъ членъ попечительнаго совѣта и глава факультетовъ, онъ является связующимъ звеномъ между этими двумя инстанціями. Обыкновенно назначеніе профессоровъ предоставлено президенту и только въ немногихъ У.—факультетамъ, но въ такомъ случаѣ требуется утвержденіе президента. Чрезвычайно широкая полномочія президента находятъ себѣ объясненіе въ традиціяхъ англійскихъ колледжей. Въ старинныхъ У. президентъ обыкновенно избирается пожизненно, въ новѣйшихъ — на опредѣленный срокъ. Въ нѣкоторыхъ мелкихъ У. и колледжахъ президентъ, по старому обычаю, избирается еще изъ духовныхъ лицъ и состоитъ вмѣстѣ съ тѣмъ профессоромъ философіи и этики. Виргинскій У. не имѣетъ президента, но во главѣ факультетовъ стоитъ одинъ изъ профессоровъ (chairman), соотвѣтствующій ректору германскихъ У. Въ послѣднее время стремятся вообще освободить президентовъ отъ преподавательскихъ обязанностей. Среди преподавательскаго персонала существуютъ слѣдующія категоріи: 1) профессоры, избираемые пожизненно, 2) адъюнкты (associate prof.), 3) ассистенты, назначаемые на 3—4 года, и 4) наблюдатели (instructors, tutors), назначаемые на еще болѣе короткіе сроки. Профессоры не получаютъ гонорара за лекціи, а только опредѣленное жалованіе, которое въ крупнѣйшихъ У. колеблется между 3000 и 7000 долл. Деканы получаютъ обыкновенно прибавку, около 500 долл. Жалованье президента въ большихъ У. колеблется между 6000 и 10000 долл. Вообще содержаніе профессоровъ и др. лицъ разсматривается какъ частная сдѣлка между учрежденіемъ и ими; точно также и пенсіи предоставляются только въ видѣ награды за долготѣльную плодотворную службу, а не систематически.

## Свѣдѣнія о колледжахъ за 1898 г.

	Общее число колледжей.	Съ совмѣстнымъ обученіемъ.	
		Для однихъ мужчинъ.	
Въ 20 западныхъ штатахъ и 3 территорияхъ . . . . .	217	182	22 (почти всѣ принадлежать религіознымъ обществамъ).
Въ 14 южныхъ и 2 внутреннихъ штатахъ на югѣ . . . . .	182	125	21 (главнымъ образомъ римско-католическіе).
Въ 6 штатахъ Новой Англійи и 3 внутреннихъ шт. на сѣверѣ . . . . .	81	29	17 (сектантскіе и вообще принадлежатъ религ. обществамъ)
Всего въ Союзѣ . . . . .	480	336 (70%)	60 (12%)

\*) Ежегодный притокъ пожертвованій на гарвардскій У. превышаетъ 200000 долл.

Списокъ наиболѣе многолюдныхъ У. во всѣхъ частяхъ свѣта (студенты и вольнослушатели).

Университеты.	Число учащихся.		Учебный годъ.
	Учащихъ.	слушателей.	
Парижскій . . . . .	12171	1899—1900*)	
Берлинскій . . . . .	11312	>	
Вѣнскій . . . . .	6981	>	
Мадридскій . . . . .	5575	>	
Будапештскій . . . . .	5409	>	
Неаполитанскій . . . . .	5165	>	
Мюнхенскій . . . . .	4328	>	
Московскій . . . . .	4461	>	
Нью-Йоркскій . . . . .	4115	>	
Кембриджскій (Америк.) . . . . .	4091	>	
Лейпцигскій . . . . .	3849	>	
С.-Петербургскій . . . . .	3662	>	
Оксфордскій . . . . .	3441	>	
Миннеаполисъ . . . . .	3236	>	
Пражскій (чешскій) . . . . .	3143	>	
Кембриджскій (англ.) . . . . .	3016	>	
Чикагскій . . . . .	2959	1898—99	
Эдинбургскій . . . . .	2814	1899—1900*)	
Туринскій . . . . .	2805	>	
Манчестерскій (Victoria- Univ.) . . . . .	2711	>	
Токио . . . . .	2700	>	
Филадельфійскій . . . . .	2673	>	
Буэнос-Айресъ . . . . .	2665	>	
Berkeley (St. Franc) . . . . .	2661	>	
Кіевскій . . . . .	2565	1896	

*Литература.* Кромѣ устарѣвшей книги Мейнса, «Geschichte der Entstehung der hohen Schulen uners Erdtheils» (Геттингенъ, 1802—04), нѣтъ ни одного сочиненія общаго характера, посвященнаго У. Болѣе или менѣе удовлетворительныя статьи помѣщены въ послѣднемъ изданіи Schmid, «Geschichte der Erziehung». См. также: K. Schmid, «Encyclopädie des gesammten Erziehungs- und Unterrichts-Wesens» (2 изд. Гота, 1876 и сл.). Для средних вѣковъ важны: Denifle, «Die U. des Mittelalters bis 1400» (т. I, 1885); Rashdall, «The universities of Europe in the middle ages» (Оксфордъ, 1895); G. Kaufmann, «Die Geschichte der deutschen U.» (т. I. Vorgesichte, 1888—посвященъ негерманскимъ У. въ средн. вѣка; т. II, 1896—посвященъ германскимъ У. въ средн. вѣка); O. Kämmer, «Die U. im Mittelalter» (прекрасная статья у Schmid, «Gesch. der Erziehung», т. II, 1892, стр. 334—548); Prantl, «Geschichte der Logik im Abendlande»; Н. Сперанскій, «Очерки по исторіи народной школы въ зап. Европѣ» (М., 1896). Въ книгахъ Кауфмана, Денифля и Рашдалля приведена подробная библиографія по отдѣльнымъ вопросамъ. Для Франціи: «Chartularium universitatis Parisiensis, ed. C. Denifle et E. Chatelain» (Парижъ, 1889); M. Fournier, «Les statuts et privilèges des Universités françaises» (Парижъ, 1889—1892); Bulaeus, «Historia universitatis Parisiensis» (Пар., 1665—1673); Thurot, «De l'organisation de l'enseignement de l'université de Paris au

moyen âge» (1850); A. Rambaud, «Histoire de la civilisation française»; Liard, «L'enseignement supérieur, 1789—1893» (П., 1888—1894); Lot, «L'enseignement supérieur en France, ce qu'il est, ce qu'il devrait être»; «Annuaire de l'instruction publique et es beaux arts. 1900»; «Annuaire statistique de la France, 1898»; «Statistique de l'enseignement supérieur» (1900); Cournot, «L'instruction publique en France»; «Statistique générale de la France» (1900); проф. О. Фортинскій, «Борьба парижскаго У. съ нищенств. монахами въ половинѣ XIII в.» («Журн. Мин. Нар. Просв.», сент., 1892). Для Германіи, кромѣ книги Кауфмана: Fr. Paulsen, «Geschichte des gelehrten Unterrichts auf den deutschen Schulen u. Universitäten vom Ausgang des Mittelalters bis zur Gegenwart» (2 изд., Лпц., 1896—97; обстоятельное сочиненіе, въ приложеніи полная библиографія); Bursian, «Gesch. der Philologie in Deutschland» (1883); Zarneke, «Die deutschen U. im Mittelalter» (Лпц., 1857); J. V. Meyer, «Deutsche Universitätsentwicklung» (1875); Lexis, «Die deutschen U.» («Сборникъ статей, приготогл. для Чикагской выставки», Берлинъ, 1892). Очень важны многочисленныя исторіи отдѣльных германскихъ У.; онѣ указаны у Паульсена. Для исторіи унив. жизни въ Германіи см. Dolch, «Gesch. des deutschen Studententums» (Лпц., 1888); Keil, «Gesch. des Jenaischen Studentenlebens» (Лпц., 1858); Muther, «Aus dem Universitäts- u. Gelehrtenleben im Zeitalter der Reformation» (Эрл., 1866); Fabricius, «Die Studentenorden des XVIII Jahrh.» (Лена, 1891); Tholuk, «Das akademische Leben des XVII Jahrhunderts» (Галле, 1853—54); Kluge, «Deutsche Studentensprache» (Страсб., 1895); «Deutscher Universitäts-Kalender» (1901); свѣдѣнія объ университетахъ Германіи, Австрѣ-Венгріи и нѣм. Швейцаріи); «Centralblatt für die gesammte Unterrichtsverwaltung in Preussen» (1900). Для Англій см. библиографію подъ словами Кембриджскій и Оксфордскій У. Для Сѣв.-Амер. Соед. Штатовъ: G. Compaugé, «L'enseignement supérieur aux Etats-Unis» (Пар., 1896); Брайсъ, «Сѣв.-Американская республика» (т. II); «Report of the Commissioner of Education» (за разные годы); G. E. Howard, «Evolution of the University» (Линкольнъ, Небраска, 1890); C. W. Eliot, «Educational Reform» (1898); «Monographs on Education in the United States», № 5: «The American College» (by A. F. West), № 6: «The American university» (by E. D. Perry, 1900; изданія коммисіи по народному образов. для парижкой выставки); Е. Ковалевскій, «Народное образованіе въ Соед. Штатахъ Сѣв. Америки» (СПб., 1895). Для другихъ странъ: E. Greuson, «L'enseignement publique en Belgique»; Coppi, «Le Università italiana nel medio evo» (3 изд., Флор., 1896); La Fuente, «Historia de les univirsitades en España» (1885); «Oesterreichisches Statistisches Handbuch» (Inama-Sternegg, 1900); «Résumé statistique de l'empire de Japon» (1899); V. V. Tomek, «Děje university Pražské» (Прага, 1849; тоже въ сокращ. видѣ, «Gesch. der Praga-Univ.», Прага, 1849).

\*) Зимній семестръ.

Въ периодической литературѣ по высшему образованию собранъ богатѣйшій, еще не разрабатанный матеріалъ по отдѣльнымъ странамъ, статистика, историческіе очерки, отчеты и т. п.: см. «Akademische Revue»; «Zeitschrift für das internationale Hochschulwesen» (Мюнхенъ, съ 1894 по 1897 г.); «Hochschul-Nachrichten» (выходитъ съ 1890 г.); «Minerva»; «Jahrbuch der gelehrten Welt» (съ 1891 г., Страсб.); «Zeitschrift für Ausländisches Unterrichtswesen» (съ 1895, Лпц.); «Revue internationale de l'enseignement» (Пар., съ 1881 г.); «Revue universitaire» и др.; ежегодники разныхъ У. А. Готтлибъ.

*Университеты въ Россіи.* — Первая мысль объ устройствѣ въ Россіи высшихъ учебныхъ заведеній для преподаванія цѣлаго круга свѣтскихъ предметовъ возникла при Петрѣ Великомъ, вслѣдствіе необходимости имѣть собственныхъ техниковъ-спеціалистовъ и учителей. Посылка для этой цѣли за границу оказалась мало подходящимъ средствомъ, въ виду незнанія языковъ и полной неподготовленности посланныхъ степендіатовъ къ усвоенію высшаго преподаванія, а также въ виду пріамонокъ, какія представляла свободная европейская жизнь низшимъ инстинктамъ интеллигентной молодежи. И русскіе (Ө. Салтыковъ, П. Курбатовъ), и иностранцы (Фикъ, Лейбницъ, Вольфъ) неоднократно (1713—20) давали Петру совѣтъ учреждать въ Россіи собственныя «академіи». Въ 1724 г. Петръ утвердилъ докладъ Блауентроста объ учрежденіи при академіи наукъ «университета», а въ 1725 г. начали сѣзжаться въ Петербургъ, уже по смерти Петра, приглашенные правительствомъ европейскіе ученые, обязывавшіеся по контракту читать лекціи въ университетѣ (по математикѣ — Германъ, Бернулли и Гольдбахъ, по химіи — Бюргеръ, по физикѣ — Вильфингеръ, по анатоміи и зоологіи — Дюворнуа, по механикѣ — Николай Бернулли, по греческимъ и римскимъ древностямъ — Байеръ, по логикѣ и метафизикѣ — Мартини, по краснорѣчію и церковной исторіи — Коля, по нравовѣдѣнію — Бекенштейнъ; въ 1726 г. пріѣхали еще астрономы братья Деліль и Лейтманъ — для каеедры механики и оптики; Буксбаумъ — для ботаники; въ 1727 г. — Эйлеръ, затѣмъ — Крафтъ). Такъ какъ русскихъ студентовъ для слушанія этихъ 17 профессоровъ не было готово, то съ ними вмѣстѣ выписаны были изъ Германіи и 8 студентовъ: половина ихъ потомъ тоже сдѣлалась академиками (Мейсеръ, Гроссъ, Вейтбрехтъ и Миллеръ). Русскихъ слушателей академической университетской дога добывался тщетно. Въ 1731 г., на запросъ сената по этому поводу, онъ отвѣтилъ требованіемъ прислать хотя-бы 75 студентовъ, по 5 чел. на каждого профессора, но вмѣсто нихъ и лучшій (1732 г.) спеціальный порученіе — приготовить 12 учениковъ сл.-гр.-лат. академіи къ участію въ камчатской экспедиціи. Изъ послѣднихъ семеро «явились къ наукамъ не понятны». Въ 1736 г. прислано было 10 учениковъ изъ Заиконоспасской академіи; но и они оказались годными только для гимназій. Черезъ два года нѣкоторые

изъ нихъ признаны были способными слушать университетскія лекціи и въ 1738 г. впервые сдѣлана была попытка начать правильное преподаваніе. И позже, однако, оно постоянно прерывалось за недостаткомъ слушателей. Въ 1742 г. на 12 профессоровъ оказалось всего 12 студентовъ. Новый академическій уставъ 1747 г. принялъ рѣшительную мѣру, учредить при У. 30 казенныхъ стипендій. Стипендіаты выбраны были изъ духовно-учебныхъ заведеній, знающіе латинскій языкъ, на которомъ велось преподаваніе иностранными профессорами; кромѣ того, велѣно и изъ шляхетскаго корпуса желающихъ отсылать на университетскія лекціи, «дабы профессоры никогда не были праздно и тѣмъ не отговаривались, что у нихъ нѣтъ учениковъ». Въ 1753 г. былъ произведенъ первый выпускъ студентовъ. Изъ 20 экзаменовавшихся стипендіатовъ окончили курсъ только 9; четверо съ учеными степенями магистра (Барсовъ, Яремскій, Поповскій и Константиновъ), двое — адъюнкта (Софроновъ и Румовскій), двое — «переводчиками» (Павинскій и Федоровскій) и одинъ — учителемъ гимназій (Студинскій). Хотя на смѣну выпущенныхъ поступили новыя студенты изъ академической гимназій, однако въ 1757 г. «отъ давняго уже времени» ни одинъ профессоръ въ У. лекцій не читалъ. Вступившій въ 1758 г. въ завѣдваніе У. Ломоносовъ находилъ, что «при Академіи наукъ не токмо настоящаго У. не бывало, но еще ни образа, ни подобія университетскаго не видно». Онъ хотѣлъ помочь дѣлу улучшеніемъ матеріальныхъ условій существованія У., дарованіемъ служебныхъ правъ окончившимъ и «прістойныхъ ранговъ и на дворянство дипломовъ» — профессорамъ. За кончиной имп. Елизаветы осуществить эти планы ему не удалось. Въ 1765 г. изъ 18 студентовъ половина «вышла въ отставку», «объявля, что они, не имѣя склонности болѣе обучаться наукамъ, просятъ, чтобы ихъ изъ У. выключить, а распределить по должностямъ». Съ тѣхъ поръ преподаваніе въ У. совершенно ушло. Кн. Дашкова нашла тамъ (1783) только двухъ студентовъ, и ни одинъ изъ нихъ не былъ знакомъ съ иностранными языками. Упадокъ университетскаго преподаванія при академіи объясняется въ значительной степени и тѣмъ, что «для ученія выспимъ наукамъ желающимъ дворянамъ и для генеральнаго обученія разночинцамъ» создано было въ серединѣ вѣка новое спеціальное учрежденіе — московскій У. Повидимому, устройство У. въ Москвѣ принципиально рѣшено было во время пребыванія здѣсь двора, 1754 г.; въ іюль того-же года И. И. Шуваловъ представилъ въ сенатъ свой знаменитый просктъ, выработанный имъ сообща съ Ломоносовымъ. Доказавъ пользу науки дѣлами Петра — «въ столь короткое время перемѣнилъ нравовъ и обычаевъ и невѣжество, долгимъ временемъ учрежденныхъ, строгіемъ градовъ и крѣпостей, учрежденіемъ арміи и заведеніемъ флота», Шуваловъ приводилъ слѣдующія основанія для учрежденія университета именно въ Москвѣ: «1) великое число въ ней живущихъ дворянъ и разночинцевъ (за дальностью имѣющихъ мно-

гія препятствія къ прїѣзду въ Петербургъ), 2) положеніе оной среди російскаго государства, куда изъ вокругъ лежащихъ мѣстъ способнѣе прїѣхать можно, 3) содержаніе всякаго не стоить многого изживенія, 4) почти всякій имѣеть у себя родственниковъ или знакомыхъ, гдѣ себя квартирую и пищею содержать можетъ, 5) великое число въ Москвѣ у помѣщиковъ на дорогомъ содержаніи учителей, изъ которыхъ большая часть не только учить науки не могутъ, но и сами къ тому никакого начала не имѣютъ, и только чрезъ то младыя дѣта учениковъ и лучше время къ ученію пропадаетъ». Привлечь дворянство въ новый У. должны были и предоставленныя студентамъ права по службѣ; окончившіе курсъ дворяне получали офицерскій чинъ. Дѣйствительно, родовитое дворянство стало отдавать въ У. своихъ дѣтей; общее число студентовъ въ 1758 г. доходило до 100. Но дальнѣйшій ходъ дѣла и тутъ не соответствовалъ началу. Многія каѳедры оставались незамѣщенными; на юридическомъ факультетѣ читалъ одинъ профессоръ Дильтей, на медицинскомъ—одинъ Керштенсъ, при чемъ, напр., анатомія преподавалась только теоретически. Число студентовъ упало (иногда было по одному студенту на факультетъ); лекціи посещались неисправно, едва тридцать—сорокъ дней въ году и никакъ не болѣе 100. Гр. С. Р. Воронцовъ умолялъ отца взять молодыхъ Воронцовыхъ изъ У., потому что «они совсѣмъ ничего не знаютъ»; учителя пьяницы, а ученики самые подлые поступки имѣютъ» (1759 г.). Профессора на запросъ имп. Екатерины о причинахъ упадка У., отвѣчали (1765 г.), «что виною тому былъ не самъ У., а его учрежденіе». Они напоминали, что каѳедры пустыютъ, и самые необходимые въ практическомъ смыслѣ предметы не преподаются; для пополненія же всѣхъ каѳедръ необходимы прежде всего средства, которыхъ у У. нѣтъ. Затѣмъ, они находили препятствіе для процвѣтанія У. въ управленіи имъ при посредствѣ «директора», назначеннаго правительствомъ: этотъ начальникъ, «не будучи собственно изъ ученаго состоянія, особливо при будущемъ вредѣ распространеніи У., будетъ оному больше препятствовать, нежели способствовать». Они предлагали введеніе широкой автономіи, съ выборными деканами и ректоромъ, смѣняемыми ежегодно, и съ конференціей, имѣющей дисциплинарную власть и право приглашенія и смѣны профессоровъ. Наконецъ, необходимымъ условіемъ процвѣтанія У. они ставили, чтобы правительство не брало студентовъ на службу до окончанія курса (по расчету 1770 г. оказалось, что 300 студентовъ вышли изъ У., не кончивъ курса, и только два юриста вполне его окончили); они требовали, чтобы университетскій экзамень сдѣланъ былъ необходимымъ условіемъ для поступления на государственную службу. Улучшеніе матеріальнаго положенія профессоровъ и обезпеченіе ихъ пенсій они также считали необходимымъ для привлеченія въ У. «своихъ» людей. Занятая осуществленіемъ своей идеи закрытій учебныхъ заведеній, а затѣмъ устройствомъ стѣи среднихъ школъ,

Екатерина не обратила вниманія на эти справедливыя заявленія профессоровъ. Проектъ устройства У. на новыхъ началахъ, написанный для нея Дидро (1775 г.), тоже остался безъ движенія. Университетскій вопросъ вновь возникъ въ коммисіи объ учрежденіи училищъ (1786 г.); членъ коммисіи Козодавлевъ проектировалъ даже постепенное учрежденіе, на началахъ свободы преподаванія и академической автономіи, трехъ У.: въ Псковѣ, Черниговѣ и Пензѣ. Отвлеченная попросами вышней политики, императрица не имѣла болѣе случая вернуться къ вопросу о реорганизации всей учебной системы, въ связи съ намѣченнымъ коммисіей учрежденіемъ «У. и гимназій». Подготовленный коммисіей проектъ переустройства всего учебнаго дѣла осуществился уже въ началѣ царствованія Александра I, тотчасъ послѣ того, какъ учебная часть впервые сосредоточена была въ центральномъ органѣ — министерствѣ народнаго просвѣщенія. Съ этого времени начинается связанная исторія русскихъ У., дѣлящаяся, соотвѣственно дѣйствовавшимъ въ разное время уставамъ, на четыре періода: 1) періодъ дѣйствія устава 1804 г., введеннаго, кромѣ московскаго, во вновь учрежденныхъ казанскомъ и харьковскомъ У.; одновременно реорганизованъ виленьскій У. и вновь учрежденъ дерптскій (юрьевскій). 2) Періодъ устава 1835 г.; вновь основанъ въ это время У. св. Владимира (кіевскій). 3) Періодъ устава 1863 г., въ теченіе котораго открытъ новороссійскій У. 4) Періодъ устава 1884 г., приходящій къ концу въ настоящее время; вновь учрежденъ У. томскій (см.).

1) Уставъ 1804 г. былъ составленъ въ главномъ правленіи училищъ, преобразованномъ изъ екатерининской коммисіи объ учрежденіи училищъ. Въ основу положенъ былъ проектъ, составленный В. Н. Каразинымъ; въ дальнѣйшей разработкѣ главная роль принадлежала академику Фусу. Въ существенныхъ чертахъ введена была въ Россіи германская система автономнаго университета, съ выборными (на одинъ годъ) ректоромъ и деканами, съ выборнымъ инспекторомъ, съ *правленіемъ* изъ выборныхъ властей, къ которымъ присоединялся назначенный попечителемъ «непремѣнный засѣдатель», наблюдавшій за «соблюденіемъ порядка» и «сохраненіемъ закона»; съ *советомъ* изъ ординарныхъ и заслуженныхъ профессоровъ, получившимъ право выбирать профессоровъ, утверждать составляемые факультетомъ планы преподаванія и росписаніе экзаменовъ и т. д. Факультеты (состоявшіе, кромѣ профессоровъ, изъ «адъюнктовъ») экзаменовали на ученые степени (кандидата, магистра и доктора). Свобода преподаванія сама собой отпадала, въ виду недостатка ученыхъ силъ, свобода слушанія—въ виду недостатка къ самостоятельности студентовъ. Въ томъ и другомъ случаѣ главное правленіе приняло во вниманіе критическія замѣчанія д'Антреса, направленные противъ германскихъ порядковъ. За то былъ принятъ советъ историка германскихъ университетовъ Вейсера — отдалить попечителей отъ У., для избѣжанія ихъ вмѣшательства въ

автономную жизнь У. Попечители шести учебных округовъ, на которые раздѣлена была Россія, были въ то же время членами главнаго правленія и ежегодно должны были визитировать вѣренныя имъ округа, оставаясь остальное время въ Петербургѣ. За ихъ отсутствіемъ во главѣ управленія округомъ становился У. Главной цѣлью организациі университетовъ было именно сліяніе ихъ съ организацией средняго образованія и обращеніе ихъ въ расадники преподавателей для среднеучебныхъ заведеній. Сообразно этой цѣли, при каждомъ У. долженъ былъ существовать «педагогическій институтъ»—для подготовки учителей, и «училищный комитетъ» — для управленія гимназіями, уѣздными и приходскими училищами. Самый выборъ мѣста для устройствъ У. опредѣлился степенью легкости, съ какою въ данномъ мѣстѣ можно было привлечь кандидатовъ на учительскія мѣста. Такими мѣстами оказались: Казань, съ ея гимназіей, программа которой была значительно обширнѣе екатерининскихъ главныхъ училищъ; Петербургъ, съ его «педагогическимъ институтомъ», преобразованнымъ изъ «учительской семинаріи» екатерининскаго времени; наконецъ, Харьковъ, съ его «коллегіумомъ»,—выбранный, впрочемъ, отчасти случайно, въ виду значительнаго денежнаго пожертвованія, обещаннаго Каразинскимъ отъ имени мѣстнаго дворянства. У. въ Вильнѣ и Дерптѣ должны были служить интересамъ поляковъ и нѣмцевъ и отличались по устройству и по ходу внутренней жизни отъ трехъ русскихъ У. Дѣйствительность въ этихъ послѣднихъ университетахъ мало соответствовала предположеніямъ и обѣщаніямъ уставовъ, отдѣльно данныхъ каждому У., вмѣстѣ съ особыми «утвердительными грамотами». Въ Петербургѣ и Казани старая учебная администрація медленно и далеко не вполне уступила мѣсто порядкамъ автономнаго устава. Въ Харьковѣ, гдѣ уставъ былъ введенъ въ наиболѣе чистомъ видѣ, онъ сразу оказался въ рѣзкомъ противорѣчій съ другими мѣстными учрежденіями. Жертвой этого противорѣчія сдѣлались иностранные профессора, приглашенные въ но вые университеты и плохо мирившіеся съ постоянными нарушеніями того, что считали своимъ правомъ. Лучшие изъ нихъ ушли, другіе сосредоточились на преслѣдованіи личныхъ интересовъ; молодые русскіе преподаватели, плохо подготовленные, еще не были въ состояніи заполнить образовавшіеся пробѣлы. Другой причиной низкаго уровня преподаванія была чрезвычайно слабая подготовка студентовъ, не владѣвшихъ, къ тому же, языками и неспособныхъ слушать преподаваніе на латинскомъ, нѣмецкомъ или французскомъ яз. И численность студентовъ въ первыя десятилѣтія XIX в. была черезчуръ ничтожна: только въ старомъ московскомъ У. число ихъ доходило до 700—900; въ новыхъ двухъ въ первое время не насчитывалось и сотни. Это было естественно, такъ какъ въ университеты шли почти исключительно тѣ, кто рассчитывалъ получить незавидное мѣсто учителя средней школы; но и ихъ привлекалъ къ У., главнымъ образомъ, расчетъ на казенную стипендію.

Посѣщались удовлетворительно только тѣ лекціи, которыя нужны были для будущихъ гимназическихъ преподавателей (по философскимъ и политическимъ наукамъ, вошедшимъ въ гимназическую программу по уставу 1804 г.). Изъ другихъ предметовъ наиболѣе блестяще результаты были достигнуты по математическимъ наукамъ—единственнымъ, въ области которыхъ иностраннымъ профессорамъ уже въ то время удалось подготовить выдающихся специалистовъ изъ русскихъ студентовъ. Всего плачевнѣе обставлено было преподаваніе медицинскіхъ наукъ, какъ вслѣдствіе отсутствія самыхъ необходимыхъ пособій, такъ и потому, что у правительства, занятаго въ тотъ моментъ преимущественно учебной реформой, не было достаточно охоты обставить какъ слѣдовало медицинское преподаваніе. Другіе недостатки университетскаго преподаванія, болѣе чувствительные съ точки зрѣнія этой очередной задачи министерства, скорѣе обратили на себя его вниманіе. Первые же годы практики новаго устава обнаружили, что ни приглашеніе иностранныхъ профессоровъ, ни выучка, въ Россіи, своихъ кандидатовъ на профессорскія кафедры—не даютъ возможности солидно обставить университетское преподаваніе. Тогда примѣнена была единственная оставшаяся мѣра: посылка русскихъ стипендіатовъ за границу (позднѣе—въ Дерптъ) для приготовленія къ профессорскому званію (въпервые въ 1808 г., затѣмъ въ 1827 и 1828 гг.). Недостаточность подготовки студентовъ къ слушанію университетскихъ курсовъ была серьезнымъ прешествіемъ, заставлявшимъ профессоровъ тратить время на прохожденіе подготовительныхъ гимназическихъ курсовъ, особенно по латинскому языку, на которомъ читалась часть предметовъ и на которомъ уставъ 1804 г. предлагалъ вести практическія занятія со студентами. Это прешествіе министерство народнаго просвѣщенія пыталось устранить введеніемъ гимназій съ новой, классической программой, специально рассчитанной на подготовленіе къ прохожденію факультетовъ, въ свою очередь специально готовившихъ учителей для гимназій (1811—1817). Прежде, однако, чѣмъ результаты этихъ мѣръ успѣли оказать вліяніе на ходъ преподаванія, русскіе У. пережили цѣлый погромъ, вызванный политическими причинами. На высшее преподаваніе въ Россіи перенесенъ былъ дѣлкомъ взглядъ германскихъ реакціонеровъ, усматривавшихъ въ то время въ германскихъ У. расадникъ революціоннаго духа. Къ русскимъ У. примѣнена была политика священнаго союза (см. Магницкій, Рунчичъ). Многіе профессора пострадали за преподаваніе общепризнанныхъ началъ тогдашней европейской науки (Арсеньевъ, Галличъ, Раунахъ, Шадъ, Осиповскій, Солдцовъ). Въ Казани нѣсколько лѣтъ подрядъ господствовалъ совершенно исключительный режимъ, введенный Магницкимъ. Наконецъ, заговоръ декабристовъ вызвалъ общій пересмотръ учебной системы, результатомъ котораго было составленіе новаго устава 1835 г.

2) «Задачу, которую предлежало рѣшить безъ отлагательства», министръ Уваровъ о предѣ-

дялъ въ 1833 г. слѣдующимъ образомъ: «Посреди быстро паденія религіозныхъ и гражданскихъ учреждений въ Европѣ, при повсемѣстномъ распространеніи разрушительныхъ понятій, надлежало укрѣпить отечество на твердыхъ основаніяхъ; найти начала, на коихъ зиждется благоденствіе, силы составляющія отличительный характеръ Россіи и ей исключительно привидѣніи; собрать въ одно цѣлое священные останки ея народности и на нихъ укрѣпить якорь нашего спасенія. Къ счастью, Россія сохранила тѣло въру въ благодѣтельную начала, безъ коихъ она не можетъ существовать, усиливаться, жить... Русскій, преданный отечеству, столь же мало согласится на утрату одного изъ догматовъ нашего православія, сколь и на похищеніе одного перла изъ вѣнца Мономахова. Самодержавіе составляетъ главное условіе политическаго существованія Россіи. Наряду съ сими двумя національными началами находится и третье, не менѣе важное, не менѣе сильное: народность... Вотъ тѣ главныя начала, которыя надлежало включить въ систему общественнаго образованія». Въ сферѣ университетскаго образованія предполагалось достигнуть этой цѣли путемъ установленія болѣе строгаго надзора за У., созданія новаго поколѣнія *русскихъ* профессоровъ и недопущенія — или по крайней мѣрѣ затрудненія доступа въ У. — молодежи низшихъ сословій; напротивъ, дворянская молодежь (по идеѣ Пушкина) должна была быть привлечена въ правительственную высшую школу вмѣсто частныхъ пансіоновъ и тамъ задержана возможно дольше (въ У. — четыре года вмѣсто трехъ). Усиленіе правительственнаго надзора за У. выразилось, прежде всего, въ томъ, что, по уставу 1835 г., У. подчиненъ былъ непосредственно попечителю, *наряду* съ средней и низшей школой, управленіе которыми отъ У. переходило къ округу. Собственно университетскія власти, ректоръ — и деканы — остались пока выборными, но срокъ ихъ полномочій продленъ съ одного года до четырехъ, для усиленія ихъ административнаго значенія. Правленіе, по прежнему вѣдвшее хозяйственный дѣла, было подчинено попечителю, вмѣсто совѣта. Судебныя права вовсе были отняты у У. Инспекторы студентовъ не выбирался болѣе совѣтомъ, а назначался попечителемъ изъ постороннихъ У. лицъ, «военныхъ или гражданскихъ». Для студентовъ установлена форма и регламентированы внѣшнія правила ихъ поведенія. Наконецъ, въ программахъ преподаванія сдѣланы измѣненія, съ цѣлью ослабить теоретическія основы преподаванія и сообщить ему болѣе прикладной и догматическій характеръ. Обязательными предметами для всѣхъ факультетовъ стали богословіе, церковная исторія и (дѣйствующее) право. Философія, политическая экономія и статистика переведены съ юридическаго факультета на первое отдѣленіе философскаго (теперь филологическій). На юридическомъ фак. вводилось изученіе существующаго законодательства, съ цѣлью готовить студентовъ въ юристы-чиновники. На филологическомъ факультетѣ русская исторія впервые выдѣля-

лась въ особую каяедру и вводилась новая каяедра — славистки. Въ 1843 г. Уваровъ выдалъ такой аттестатъ преобразованнымъ имъ У. Безпристрастный наблюдатель, по его мнѣнію, «увидитъ на скамьяхъ университетскихъ дѣтей высшаго сословія, отцы коихъ находились на службѣ въ тѣхъ годахъ, когда сынамъ еще предстоитъ подвергнуться экзамену (въ У.). Онъ увидитъ на каяедрахъ профессоровъ русскихъ младшаго поколѣнія, не уступающихъ ни въ чемъ лучшимъ иностраннымъ преподавателямъ, съ тѣмъ только различіемъ, что природное чувство привязанности ко всему народному укрѣпляетъ между ими и слушателями благородную связь, долготѣ небывалую. Можно съ гордостью сказать, что въ теченіе десятилѣтій ни одинъ изъ сихъ молодыхъ преподавателей не далъ правительству ни малѣйшаго повода къ сомнѣнію или недовѣрію; прибавимъ даже, что кто изъ нихъ отличился по таланту, тотъ и замѣчательнѣе по чувству русскому и по порочности мнѣній». Уваровъ разумѣлъ въ послѣднихъ словахъ профессоровъ вроде Погодина и Шевырева; но стоить поставить рядомъ имена Грановскаго и Кудрявцева, чтобы показать, что несомнѣнный расцвѣтъ У. при уставѣ 1835 г. былъ результатомъ не этого устава, а общаго развитія русской общественной жизни, и что провозглашенная Уваровымъ «новая эра» не знаменовала собой торжества въ общественномъ мнѣніи формулированной имъ программы «официальной народности». У. не замедлили почувствовать на себѣ послѣдствія своего дѣйствительнаго расцвѣта, какъ только разсѣялось недоразумѣніе, которое по существу своему не могло быть продолжительнымъ (см. ниже). — По отношенію къ ограниченымъ У. политика министерства за описываемый періодъ состояла въ болѣе или менѣе открытомъ сближеніи ихъ съ русскими порядками, съ цѣлью подготовить и здѣсь торжество, въ болѣе или менѣе близкомъ будущемъ, «исконныхъ русскихъ началъ». Въ западномъ краѣ, послѣ возстанія 1830 г., можно было дѣйствовать въ этомъ направленіи «быстро и смѣло». Виленскій У. былъ закрытъ; вмѣсто него учрежденъ, по настоянію Уварова, кіевскій У. св. Владимира, должностовавшій представлять, по мысли его учредителей, «умственную крѣпость вблизи военной», съ цѣлью «подавить духъ отдѣльной польской національности и слить его съ общимъ русскимъ духомъ». Въ этомъ взглядѣ на политическую роль У. св. Владимира не поколебали министра и студенскія волненія, поведшія къ временному закрытію У. въ 1839 г. Въ 1842 г. кіевскій У. получилъ новый уставъ, въ которомъ, рядомъ съ нѣкоторымъ расширеніемъ свободы преподаванія, съ введеніемъ института доцентовъ (чтобы избѣжать послылокъ за гранью для приготовления къ профессорскому званію), ограничивалось право выбора ректора представленіемъ двухъ кандидатовъ, изъ которыхъ одного назначалъ министр; профессоровъ могъ также назначать министр, помимо выбора ихъ совѣтомъ. Въ нѣмецкихъ губерніяхъ, напротивъ, министерство признавало необходимость «боль-

шой осмотрительности, нѣкотораго даже сни-схожденія къ предрассудкамъ» и находило, что «теперь нельзя и не нужно открыто спорить» съ «мыслью, что въ мнѣшная національность есть национальность германская». «Они садутся, но не вдругъ», замѣчалъ мнѣистръ. Сообразно съ этимъ, въ дерптскомъ У. не предпринималось коренной ломки; здѣсь только введены были въ дѣйствіе Высочайше утвержденныя правила 1834 г., которыми «сокращены излишнія права У. и теченіе судебныхъ дѣлъ приведено ближе къ общему устройству; опредѣлены съ точностью обязанности студентовъ». Для прекращенія поединковъ виновные подчинены военному суду (1837). Европейскія событія 1848 г. положила конецъ уваровскому университетскому режиму. Начало народности, которое онъ выдвигалъ какъ своего рода панацею противъ вторженія европейскихъ политическихъ идей, оказалось, въ свою очередь, небезопаснымъ. Изученіе народности и исторіи было стѣснено суровыми цензурными преслѣдованіями; противъ «славянофильства» московскій университетскій молодежь открыто гоненіе; поступленіе въ У. даже дворянской молодежи стало считаться излишнимъ; ей рекомендовалось «поступать въ военно-учебныя заведенія или прямо въ ряды войскъ». Число своекоштныхъ студентовъ въ университетѣхъ ограничено 300 (за исключеніемъ медицинскаго факультета). Тотчасъ послѣ недолгого удара, достигшаго (сент. 1849 г.) гр. Уварова, и послѣдовавшаго затѣмъ назначенію на его мѣсто кн. Шахматова — Шахматова измѣненъ былъ и «внутренній строй» У. По положенію 1849 г. (11 октября) должность ректора должна была замѣщаться по назначенію, и притомъ не изъ состава профессоровъ. Деканы также могли быть увольняемы по усмотрѣнію министерства и назначаемы безъ выборовъ. Инструкціи ректорамъ и деканамъ (нач. 1850 г.) установлены были строжайшій надзоръ за преподаваніемъ. Профессора обязывались представлять точныя программы курсовъ. Деканы слѣдили, «чтобы въ содержаніи программъ не укрывалось ничего несогласнаго съ ученіемъ православной церкви или съ образомъ правленія и духомъ государственныхъ учрежденій»; они должны были, путемъ частаго посѣщенія лекцій, слѣдить за точнымъ выполненіемъ программъ и доносить ректору о «малѣйшемъ отступленіи, хотя бы то было и безвредное». Наконецъ, нѣкоторыя науки признаны были вредными по самому своему существу, и преподаваніе ихъ вовсе прекращено. Такому ostracismу подверглось государственное право европейскихъ державъ, «погрязенныхъ внутренними крамолами и бунтами въ самыхъ основаніяхъ своихъ», а также философія, признанная неблагонадежною «при современномъ предсудительномъ развитіи этой науки германскими учеными». Только курсы логики и психологіи были сохранены въ программѣ, подъ условіемъ, чтобы они преподавались профессоромъ богословія. Результатомъ всѣхъ этихъ мѣръ, а также повышенія, еще при Уваровѣ (1845, 1848), платы за ученіе, было значительное

уменьшеніе числа студентовъ въ У. Научная дѣятельность, по подозрѣнію оффиціальнымъ отзывамъ, сильно упала; въ преподаваніи замѣчались «мертвенность и застой». Иначе и быть не могло, когда профессоръ всеобщей исторіи, напр., лишь бы была возможность говорить о паденіи язычества и водвореніи христіанства; профессоръ русской исторіи не смѣлъ упоминать о вѣчахъ и о ересьяхъ XV в.; юристъ не могъ говорить объ англійскихъ учрежденіяхъ и т. п.

3) Періодъ гоненія на У. былъ непродолжителенъ: онъ кончился съ воцареніемъ имп. Александра II. Всѣ стѣснительныя мѣры, принятыя противъ У., были быстро отменены одна за другой: Приемъ студентовъ разрѣшенъ въ неограниченномъ количествѣ (1855); открытъ доступъ лицамъ съ домашнимъ образованіемъ (1857) и изъ низшихъ сословій. Кіевскій и харьковскій округа, подчиненные въ 1817—48 гг. ген.-губернаторамъ, возвращены въ вѣдомство попечителей (1855); инструкціи ректорамъ и деканамъ отменены (1861); разрѣшено запрещенное въ 1848 г. отправленіе за границу для подготовленія къ профессурѣ (1856); кафедры философіи и государственнаго права восстановлены. Власть инспектора ограничена стѣснанъ У. (1858); всѣ его студенты считались простыми гражданами; форма была отменена (1861). Институтъ казеннокоштныхъ студентовъ отмененъ и замѣненъ выдачей стипендій. «Едва повѣло новою жизнью, едва общество почувствовало новыя стремленія, тотчасъ же появились рефлективные движенія въ У.» — такъ характеризуетъ настроеніе университетской молодежи Н. И. Пироговъ въ своей оффиціальной запискѣ. По замѣчанію Пирогова, эти движенія «можно раздѣлить на три рода. Въ однихъ проявляется только грубая сторона общества, въ видѣхъ насилія; въ другихъ выражается болѣе сознательно извѣстная мысль, относящаяся до интересовъ студенческаго быта; въ третьихъ, наконецъ, эта мысль имѣетъ уже болѣе обширное, болѣе общественное значеніе. Всѣ три, однако же, обнаружилась подъ вліяніемъ настроенія, перешедшаго изъ общества въ У. Вездѣ дѣйствіе проявлялось корпоративно. Вездѣ обнаруживалось понятіе о достоинствѣ, значенія и силѣ корпорации. Такъ, и поступкамъ насильственнымъ, нарушавшимъ общественный порядокъ, лежало въ основаніи это же понятіе, и какъ бы такой взглядъ на коллективную личность корпорации ни былъ безтолковъ и ложенъ, онъ совпадаетъ съ развитіемъ мысли о личномъ достоинствѣ во всемъ образованномъ обществѣ; самоуправство же было только необдуманное его примѣненіе. Сюда относились буйства и драки за нанесенныя обиды одному или нѣсколькимъ студентамъ. Шумныя ссорки и сужденія о дѣлахъ, касающихся до интересовъ студенческаго быта, имѣли своимъ началомъ также вопросы объ общественныхъ интересахъ, возбужденныя новыми потребностями и реформами. Сюда принадлежали вопросы о студенческой бібліотекѣ (въ Кіевѣ), о касѣхъ для бѣдныхъ, о платѣ за ученіе, о лекціяхъ нѣкоторыхъ профессоровъ. Наконецъ, третьи зависѣли уже отъ непосред-

ственного перенесенія общественныхъ вѣпросовъ изъ общества въ его новое поколѣнiе. Это или дѣлалось невольнo и почти безсознательно, или переносилось самими обществомъ—отцами—сознательно. Въ Одессѣ, въ 1837 г., едва пришла вѣсть чрезъ иностранную газету объ улучшенiи быта крѣпостныхъ людей, студенты лицей первые собрались и шли за здоровье освобождающаго и освобождаемыхъ: это примѣръ невольнаго увлеченiя. Напротивъ, вопросъ о національности былъ перенесенъ въ западныхъ губернiяхъ изъ общества и семействъ, уже сознательно, на университетскую почву». Среди такого настроенiя общества и академическихъ круговъ рѣшался вопросъ объ университетской реформѣ 1863 г. Университетскiя волненiя заставили ускорить проведенiе реформы. Проектъ новаго устава составленъ былъ уже въ 1858 г., затѣмъ рассмотрѣнъ въ университетскихъ совѣтахъ и еще разъ пересмотрѣнъ въ комиссици попечителей и восьми профессоровъ всѣхъ У. въ 1861 г. Въ новой редакци онъ былъ разосланъ снова У., иностраннымъ ученымъ и частнымъ свѣдущимъ лицамъ. Затѣмъ, ученый комитетъ министерства напечаталъ замѣнанiя всѣхъ этихъ учрежденiй и лицъ, составилъ изъ нихъ систематическiй сводъ и выработалъ третью редакци устава. Эта редакци, еще разъ пересмотрѣнная въ специальномъ комитетѣ изъ шести сановниковъ, подверглась обсужденiю въ государственномъ совѣтѣ и послѣ новыхъ исправленiй (т. е., уже въ пятой редакци) утверждена государемъ 18 iюня 1863 г. При такомъ способѣ обсужденiя имѣла возможность высказаться лица всѣхъ направленiй, и новый уставъ въ болѣеи или меньшей степени сформировался съ желанiями общества. Центральной идеей устава 1863 г. была автономiя профессорской корпораци. Совѣтъ становился главнымъ органомъ университетскаго самоуправленiя. Съ утвержденiя министра онъ выбиралъ ректора, декановъ, проректора или инспектора и профессоровъ. Только послѣ незамѣненiя вакантной кафедрѣ въ течение года министр могъ назначать профессора по своему избранiю. Съ утвержденiя министра совѣтъ могъ дѣлать факультеты на отдѣленiя, замѣнять однихъ кафедръ другими, соединять и раздѣлять ихъ, отправлять молодыхъ людей за границу. Избрание во всѣ другiя ученiя и административныя должности, допущенiе приватдоцентовъ къ чтенiю лекцiй, установленiе правилъ для поступленiя слушателей и ихъ поведенiя совѣтъ имѣлъ право производить съ утвержденiя попечителя. Наконецъ, вполне самостоятельно совѣтъ распределялъ предметы по факультетамъ и утверждалъ факультетскiя постановленiя о порядкѣ ихъ преподаванiя; утверждалъ въ ученыхъ степеняхъ (съ 1837 г. это право ограничено было утвержденiемъ попечителя— для кандидатской, министра— для обѣихъ высшихъ степеней), присуждалъ медали и премii, разматривалъ смѣту, распоряджался специальными средствами У., распределялъ штатныя суммы на учебныя пособия по факультетамъ, оставляя при У. и объявлялъ конкурсы для занятiя вакант-

ныхъ кафедръ, утверждалъ въ подлежащихъ случаяхъ постановленiя университетскаго суда. Всѣ остальные учрежденiя и должности при У. являлись лишь органами совѣта и дѣйствовали подъ его непосредственнымъ контролемъ. Факультетскiя собранiя были его органомъ по дѣламъ ученымъ и учебнымъ; правленiе— по дѣламъ хозяйственнымъ и распорядительнымъ; университетскiй судъ— по дѣламъ о важнѣйшихъ проступкахъ учащихся; проректоръ и инспекторъ— по дѣламъ касательно соблюденiя правилъ. Вопросъ объ устройствѣ отношенiй У. къ студентамъ оказался гораздо болѣе труднымъ и возбудилъ при обсужденiи устава самыя противорѣчивыя сужденiя и предложенiя. Мѣры, принятыя въ уставѣ по этому вопросу, въ общемъ держались почвы установившихся порядковъ и не шли такъ далеко, какъ того желали сторонники академической свободы. Не только идея свободнаго У., защищавшаяся Костомаровымъ, но и идея свободнаго преподаванiя и ученiя въ существующемъ У., по образцу германскихъ порядковъ, не нашла себѣ осуществленiя въ уставѣ. Отдѣлить науку отъ службы и преподаванiе отъ экзамена казалось, при данномъ положенiи науки въ Россii, слишкомъ опаснымъ даже сторонникамъ академической автономii. Такимъ образомъ, съ германскимъ принципомъ самоуправляющейся профессорской корпораци соединенъ былъ въ уставѣ 1863 г. французскiй принципъ обязательности учебнаго плана и необходимыхъ испытанiй для студентовъ. Идея конкурирующихъ курсовъ и ученаго соревнованiя приватьдоцентовъ съ профессорами отпала, вмѣстѣ съ этимъ, сама собою: институтъ приватьдоцентуры, хотя и принятый въ принципѣ уставомъ, не могъ привиться на практикѣ. Сохранены были, вопреки возраженiямъ, и двѣ ученые степени— магистра и доктора. Отрицательно отнесся уставъ къ допущенiю женщинъ въ У., въ пользу чего высказались единогласно совѣты четырехъ У. (слб., кievскаго, харьковскаго и казанскаго). Вопросъ о причинахъ и устраненiи студенческихъ безпорядковъ большинствомъ считался рѣшеннымъ уже введенiемъ университетской автономii и профессорскаго суда: при этихъ условiяхъ сторонники автономii считали возможнымъ разрѣшить студентамъ «группироваться въ товарищества и кружки, подъ наблюдениемъ, съ разрѣшенiя и за отвѣтственностью университетскаго начальства». Но Н. И. Пироговъ полагалъ, что, при отсутствii нравственной связи между профессорами и студенчествомъ, корпораци не въ состоянii имѣть надлежащее влiанiе и нести отвѣтственность; волненiя онъ считалъ неизбежнымъ результатомъ даннаго состоянiя общественной жизни, такъ какъ У. «есть лучшii барометръ общества» и «только тамъ, гдѣ политическiя стремленiя проникли глубоко черезъ всѣ слои общества, они уже неясно отражаются на У.». Признавая труднымъ, если не невозможнымъ, разрушить существующiя корпоративныя организации среди студенчества, понимая естественность и необходимость ихъ существованiя, Пироговъ не рѣ-



шался, однако, рекомендовать предоставленію имъ легальнаго существованія. При введеніи въ дѣйствіе устава 1863 г. обращено было вниманіе на обновленіе состава профессоровъ, сильно обезцвѣченнаго режимомъ 50-хъ годовъ и выходящемъ изъ профессорской среды цѣлаго ряда талантливыхъ профессоровъ с.-петербургскаго У. (см.) вслѣдствіе мѣръ, принятыхъ по поводу университетскихъ волненій 1861 г. До 60 лицъ послано было министерствомъ за границу для подготовленія къ профессорскому званію; по возвращеніи, многіе изъ нихъ сдѣлались видными представителями профессорской корпораціи эпохи дѣйствія устава 1863 г. Въ отдѣльныхъ случаяхъ преподаваніе подыялось въ этотъ періодъ на высоту европейской науки. Но усиленная потребность въ профессорахъ, созданная уставомъ, не могла быть сразу удовлетворена. По уставу 1835 г. полагались 34 катедры и 39 профессоровъ, по уставу 1863 г.—53 катедры и 57 профессоровъ. Въ дѣйствительности въ нѣкоторыхъ У. не хватало цѣлой половины преподавателей, а на отдѣльныхъ факультетахъ—еще большаго процента. По всѣмъ У. число недостающихъ преподавателей доходило до 150 человекъ. При общемъ усиленіи въ эпоху реформъ потребности въ людяхъ либеральныхъ профессій, даже и изъ оставленныхъ при университетѣ стипендіатовъ немногіе выходили въ профессора. За 10 лѣтъ дѣйствія устава въ харьковскомъ У. изъ 33 стипендіатовъ сдѣлались преподавателями 8, въ кievскомъ У. изъ 35—10, въ московскомъ У. изъ 58—20. Положеніе студенчества мало измѣнилось послѣ введенія устава, отчасти потому, что уставъ, въ своей окончательной формѣ, менѣе интересовался вопросами, относящимися къ студентамъ, чѣмъ вопросами объ устройствѣ профессорской корпораціи,—отчасти и потому, что коренныя черты студенческаго быта менѣе поддавались уставной реформѣ. Съ уничтоженіемъ института казеннокоштныхъ студентовъ совершенно измѣнилась роль инспекціи. Въ 1848—1856 г. наложено было харьковской инспекціей 1491 взысканія (аресты и карцеръ); въ 1863—1874 гг. такихъ взысканій было всего 27. Чтобы понять значеніе этой перемѣны, необходимо перечислить провинности, за которыя производились взысканія въ первый изъ названныхъ періодовъ. Изъ 1491 взысканія 370 были за непосѣщеніе лекцій, 259—за непосѣщеніе университетской церкви, 176—за несоблюденіе формы, 168—за слушаніе, 136—за самовольную отлучку изъ интерната казеннокоштныхъ, 55—за куреніе табаку, 108—за посѣщеніе публичныхъ собраній, 119—за невѣжливость и неуваженіе, 51—за безпорядки и непослушные поступки, 25—за пьянство и т. д. Большинство перечисленныхъ проступковъ перестали отмѣщаться инспекціей, частью же перестали и считаться проступками при уставѣ 1863 г. Предоставленіе самому себѣ въ болѣе мѣрѣ, чѣмъ прежде, студенчество воспользовалось этимъ, чтобы возможно удобнѣе для себя согласить свои собственные интересы съ своими формальными обязанностями по отношенію къ

У. Большинство студенчества принадлежало и ранѣе къ нуждающимся; теперь это большинство еще увеличилось, по мѣрѣ прилива въ У. молодежи изъ духовенства и податныхъ сословій. Въ началѣ семидесятыхъ годовъ, напр., въ казанскомъ У. только 28% студенчества могли существовать на свои средства; остальные 72% жили на стипендіи и пособія. Въ кievскомъ У., по разслѣдованію Н. Х. Бунге, также отъ 60 до 70% студентовъ принадлежали къ недостаточнымъ. Въ Одессѣ количество обезпеченныхъ доходило, по приблизительному расчету, даже до 80%. По всѣмъ 5 университетамъ число студентовъ, пользовавшихся той или другою льготой, увеличилось съ 49% (1866) до 78% (1874). При такихъ условіяхъ добываніе средствъ къ существованію, помимо другихъ причинъ, не могло не мѣшать аккуратному посѣщенію лекцій. Самый характеръ преподаванія далеко не всегда дѣлалъ посѣщеніе лекцій безусловно необходимымъ для студентовъ. При многопредметности и обязательности программы одинаковое вниманіе ко всѣмъ предметамъ было, въ сущности, и невозможно, и несовмѣстимо съ самостоятельными занятіями и интересами наиболее серьезной части слушателей. Такимъ образомъ, жизнь создала своей коррективъ къ отсутствію въ русскихъ У. академической свободы: absenteeизмъ студентовъ сдѣлался обычнымъ явленіемъ, молчаливо признаннымъ самимъ университетскимъ начальствомъ, не смотря на постоянно возобновлявшіяся попытки формальной съ нимъ борьбы. Столь же безуспѣшно были преслѣдуемъ формально и также признанъ фактически естественный исходъ, дававшій студенчеству возможность изучать предметъ, не посѣщая лекцій: изданіе литографированныхъ записокъ, по которымъ слушатели подготовлялись къ экзамену. При чтеніи многими профессорами изъ года въ годъ однихъ и тѣхъ же, разъ навсегда составленныхъ курсовъ, веденіе такихъ записокъ особенно облегчалось. Результатомъ молчаливаго соглашенія обѣихъ сторонъ, упрощавшихъ такимъ образомъ свой трудъ, являлся болѣе или менѣе упрощенный экзаменъ. Единичныя попытки поднять формальныя требованія экзамена почти всегда приводили къ столкновеніямъ съ экзаменуемыми, зачастую находившими оправданіе въ сознаніи случайности и условности данныхъ требованій. Трудно было-бы обвинять какую-либо изъ сторонъ за эти случаи тренія въ неуспѣвшемъ наладиться механизмѣ, предназначенномъ преслѣдовать высшія задачи просвѣщенія и науки—и принужденномъ считаться съ специфически русскими условіями слабаго научнаго интереса, матеріальной необезпеченности и невысокаго, въ среднемъ, уровня научности даже въ средѣ представителей науки. Тотчасъ послѣ введенія въ дѣйствіе уставъ 1863 г., подобно другимъ реформамъ шестидесятыхъ годовъ, подвергся нареканіямъ со стороны противниковъ преобразованій имп. Александра II. Въ 1866 г. А. В. Головина, проведеннаго уставъ, смѣнилъ гр. Д. А. Толстой. Унив. волненія 1869 г. вызвали нѣсколько частныхъ мѣръ противъ У., «рескриптъское» устрой-

сто которыхъ не давало покоя реакціонерамъ. Цѣль преслѣдованій намѣчалась сама собою: нужно было ограничить «самовластіе» совѣтовъ, которому стали приписывать всѣ недостатки университетской жизни, дѣйствительныя и мнимыя. Подчинить совѣты попечителю и министру, эманципировать отъ ихъ власти факультеты—таковы были ближайшія средства, указанныя противниками устава. Окончательный планъ новаго устава сложился, однако, не сразу. Въ первомъ циркулярѣ министра, отъ 12 авг. 1872 г., предполагалось лишь обсудить средства, чтобы «вполнѣ и достойно замѣщать своевременно всѣ вакантныя кафедры и усилить занятія студентовъ». Судя по «Своду мнѣній», представленныхъ въ отвѣтъ на этотъ запросъ попечителями, совѣтами и отдѣльными профессорами,—мнѣніе министерства о характерѣ реформы въ 1872 г. еще не установилось и во многихъ отдѣльных случаяхъ было благопріятно сохраненію порядковъ, введенныхъ уставомъ 1863 г. Рѣшительное вліяніе на болѣе радикальную постановку вопроса имѣло мнѣніе проф. Любимова, ближайшаго сторонника Леонтьева и Каткова. Почва, на которой пр. Любимовъ началъ свою агитацию противъ устава, была выбрана очень своеобразно и во многомъ совпадала съ нѣкоторыми радикальными мнѣніями, высказанными при обсужденіи устава. Проф. Любимовъ принципиально протестовалъ противъ установившагося университетскаго режима во имя идеальнаго начала—германской акад. свободы. Свобода преподаванія и слушанія, широкая конкуренція штатныхъ преподавателей съ приватъ-доцентами, поощряемая гонораромъ; отмена университетскихъ экзаменовъ, связывающихъ занятіе наукою съ полученіемъ диплома, и замѣна ихъ государственными экзаменами, независимыми отъ У.: таковы были тѣ основныя идеи, съ которыми профессоръ Любимовъ выступилъ въ печати и въ запискахъ, подаваемыхъ министерству. Завязалась горячая полемика: противники Любимова—преимущественно его товарищи по московскому У.,—доказывали, что въ самой Германіи рекомендуемые имъ порядки вызываютъ неудобства, для устраненія которыхъ какъ разъ сознается необходимость «большей автономіи У., субсидій приватъ-доцентамъ (вмѣсто гонорара или въ дополненіе къ нему), введенія дѣйствительныхъ учебныхъ плановъ (вмѣсто полной свободы слушанія), устраненія разлада между преподаваніемъ и экзаменами, передачи государственнаго экзамена профессорамъ и устройства экзамена студентамъ въ продолженіе унив. курса» (Герье). По признанію оффиціознаго историка послѣдней унив. реформы, мнѣніе московскихъ профессоровъ имѣло много сторонниковъ и въ высшихъ административныхъ сферахъ; но въ ближайшій слѣдующій моментъ побѣдило мнѣніе сторонника «Московскихъ Вѣдомостей». По поводу новыхъ унив. волненій 1874 г., въ послѣдніе мѣсяцы этого года составился особое совѣщаніе министровъ, въ вѣдомствѣ которыхъ находились возобновившіяся заведенія, и пришло къ заключеніямъ, что «автономія профессорскихъ коллегій» должна быть «огра-

ничена» и «установленъ другой порядокъ назначенія профессоровъ»; «правительственный контроль за направленіемъ преподаванія надлежитъ быть усиленъ» и средствомъ для этого должно послужить «отдѣленіе выпускныхъ экзаменовъ отъ преподаванія, учрежденіе особыхъ экзаменаціонныхъ комиссій по назначенію министра нар. просвѣщенія»; долженъ быть введенъ «правильный дисциплинарный строй» и «стѣсненъ дальнѣйшій притокъ учащихся мало подготовленныхъ въ научномъ отношеніи и притомъ не обезпеченныхъ въ материальномъ» (Любимовъ указывалъ именно на семинаристовъ). Такимъ образомъ, главныя черты устава, введеннаго 10 дѣтя слута, были уже теперь установлены. Въ апрѣлѣ 1875 г. послѣдовало назначеніе специальной комиссії, подъ предсѣдательствомъ члена госуд. совѣта И. Д. Делянова. Основоныя члены этой комиссії (въ томъ числѣ особенно дѣятельные—А. И. Георгіевскій и Н. А. Любимовъ) объѣхали У., собирая матеріалъ по составленной ими программѣ. Настроеніе унив. круговъ относительно этой комиссії видно изъ того, что въ с.-петербургскомъ У. члены профессорской корпораціи отказались отъ частныхъ переговоровъ съ членами комиссії и ограничились коллективнымъ отзывомъ, энергично защищавшимъ уставъ 1863 г. На лекціи члены комиссії не рѣшились показаться, опасаясь возбудить волненія. Коллективныя мнѣнія и въ другихъ У. стояли на той же почвѣ. «Матеріалы, собранные комиссіей», содержатъ въ себѣ въ вѣзбилии всѣ тѣ соображенія относительно нецѣлесообразности намѣченныхъ мѣръ, которыя вполнѣ въ свѣдѣствіи оправдались практикой устава 1863 г. Самъ предсѣдатель комиссії относился къ ея задачѣ съ едва скрываемымъ скептицизмомъ. Въ 25 засѣданій комиссії (сент.—дек. 1876 г.) ректора составили сплоченное большинство противъ реформы; но разработка устава въ намѣченномъ направленіи тѣмъ не менѣе продолжалась, въ 4 специальныхъ комиссіяхъ. Часть намѣченныхъ мѣръ, въ свѣдѣствіе волненій 1878 г., была осуществлена уже «внструкцію» 1879 г., а 6 февр. 1880 г. законопроектъ былъ внесенъ въ государственный совѣтъ. 24 апрѣля того же года гр. Толстой былъ уволенъ отъ управленія министерствомъ. Его преемникъ, А. А. Сабуровъ, съ цѣлью успокоить молодежь, повелъ диаметрально противоположную политику, и проектъ былъ возвращенъ въ министерство. Сабуровъ предполагалъ вернуться къ уставу 1863 г. и дать ему дальнѣйшее развитіе по отношенію къ организаціи студенчества. Въ московскомъ У. выборные представители студенчества (по курсамъ), съ разрѣшенія ректора, въ теченіе нѣсколькихъ мѣсяцевъ вырабатывали проектъ будущаго корпоративнаго устройства студентовъ. Событія 1881 г. положили конецъ всѣмъ подготовительнымъ мѣрамъ въ этомъ направленіи. Сабуровъ оставилъ свой постъ; начавшія было дѣйствовать корпоративныя студенческія учрежденія были закрыты. Преемникомъ Сабурова сдѣлался бар. А. Николаи. Въ своихъ циркулярахъ попечителямъ новый министръ осо-

бенно настаивалъ на строгомъ соблюденіи закона, т. е. устава 1863 г., видя въ этомъ единственное средство возстановитъ нарушенный порядокъ и спокойствіе академической жизни. При обострившихся отношеніяхъ разныхъ общественныхъ теченій паправленіе барона Николая, однако, никого не удовлетворило. Назначеніе на его мѣсто И. Д. Делянова, состоявшееся менѣе года спустя (мартъ 1882), означало возвращеніе къ программѣ гр. Толстого. Уже 30 нояб. 1882 г. университетскій законопроектъ Толстого, съ незначительными измѣненіями, былъ вновь представленъ государственному совѣту. Бывшіе министры, Голвининъ и Николай, явились здѣсь рѣшительными противниками проекта; представленная послѣднимъ записка сгруппировала около нихъ значительное большинство: отъ 16 до 18 членовъ (изъ 24) голосовали по въсьмъ существеннымъ пунктамъ противъ законопроекта. Признавая ненормальность многихъ явленій университетской жизни, это большинство считало предложенныя мѣры совершенно непригодными для ихъ устраненія. Причины замѣченныхъ неправоподобностей, по мнѣнію большинства, коренятся слишкомъ глубоко, чтобы можно было рассчитывать на устраненіе ихъ одной переменной устава. Надо искать этихъ причинъ въ новизнѣ научнаго интереса среди самого общества, въ неудовлетворительныхъ условіяхъ частной жизни студентовъ. Исходя изъ этихъ соображеній, большинство совершенно передѣлало проектъ устава, ограничивая его общими основами унив. организаціи и предоставляя министерству, по соглашенію съ У., выработать детальныя инструкции и правила, сообразно указаніямъ самой жизни. Министрство готово было уступить въ деталяхъ, но твердо стояло на сохраненіи двухъ главныхъ основаній проектированной реформы: на правѣ министра назначать ректоровъ, декановъ и профессоровъ и на устройствѣ испытательныхъ комиссій для государственнаго экзамена. Послѣ предпринятаго совѣщанія съ нѣсколькими министрами, государь утвердилъ уставъ въ той формѣ, въ какой онъ былъ предложенъ министерствомъ нар. проsv. (23 авг. 1884 г.). Практика новаго устава очень скоро, однако, доказала, что введенныя уставомъ нормы не могутъ привиться на практикѣ, вслѣдствіе ихъ несоотвѣтствія условіямъ русской дѣйствительности, и что важнѣйшія изъ подлежащихъ воздѣйствію устава явленій вообще не могутъ быть измѣнены или устранены уставнымъ порядкомъ. Прежде всего рухнула, при первомъ столкновеніи съ дѣйствительностью, та «свобода преподаванія и слушанія», которая въ изображеніи проф. Любимова являлась центральной, идеальной задачей всего задуманнаго переустройства. Уже по буквѣ устава свобода слушанія свелась къ выбору между «нѣсколькими» учебными планами, предлагаемыми студенту деканомъ; на практикѣ же никогда и не дѣлалось попытки составить эти *нѣсколько* плановъ: студентъ долженъ былъ слѣдовать тому единственному, по которому въ моментъ его вступленія велось преподаваніе. Въ довершеніе всего, по распоряженію мин. нар. пр. студентъ лишился

и той возможности выбора, которую онъ имѣлъ въ теченіе всей предыдущей исторіи русскихъ У.: выбора между разными У., такъ какъ каждый гимназистъ могъ послушать только въ У. своего учебнаго округа. Далѣе, оказалось невозможнымъ организовать испытательныя комиссіи независимо отъ У.: только предсѣдатель комиссіи остался назначеннымъ — обыкновенно изъ профессоровъ другого У., гдѣ онъ долженъ былъ прерывать свои лекціи, чтобы поспѣть къ экзаменамъ въ чужомъ округѣ. Остальные экзаменаторы были профессора того же У., съ тою только разницею, что одни изъ нихъ становились привилегированными, постоянными членами испытательной комиссіи, а другіе «приглашались» въ нее. Обязательная программа испытанія, въ связи съ официальной обстановкой экзамена, повела къ небывалому до тѣхъ поръ пониженію экзаменныхъ требованій; противники устава 1863 г. доказывали, что при новомъ порядкѣ экзаменъ «изъ лекцій» замѣнится экзаменомъ «изъ науки», а въ дѣйствительности вышло только, что экзаменъ «изъ науки» превратился въ экзаменъ «изъ учебника», притомъ очень элементарнаго. Проф. Любимовъ оказался пророкомъ, когда писалъ: «стѣсняя (преподаваніе) строго предѣленными программами, данными извѣст. преподающей У. въ школу, гдѣ выучиваются определенной суммѣ познаній, мы бы уронили значеніе У.». Этого именно боялись защитники стараго устава — и это опасеніе стало дѣйствительностью. По наблюденію проф. Виноградова, «выработанныя министерствомъ образныя программы обезличиваютъ преподаваніе; стремленіе вмѣстѣ въ программу предметъ въ полномъ объемѣ влияетъ на выработку элементарныхъ и поверхностныхъ курсовъ». Дальнѣйшее сближеніе «государственнаго» экзамена съ текущимъ унив. преподаваніемъ заключалось въ томъ, что отъ него отдѣленъ былъ «полукурсовой» экзаменъ, который въ нѣкоторыхъ случаяхъ тоже раздѣленъ былъ на двѣ стадіи; такимъ образомъ совершилось, въ сущности, возстановленіе старыхъ курсовыхъ экзаменовъ, такъ рѣзко осужденныхъ инициаторами реформы. Внѣшняя обстановка экзамена также была болѣе или менѣе возстановлена. Сохранились въ силѣ и всѣ упрощенія, созданныя практикой студенческой жизни для обхода неосуществившихъ въ полномъ размѣрѣ официальныхъ требованій. Къ этимъ упрощеніямъ прибавились теперь тѣ, которыя вытекали изъ энциклопедичности и, слѣд., элементарности новыхъ требованій и изъ значительной потери времени на экзамены въ комиссіяхъ. Въ виду такой дезорганизаціи лекціонной системы, въ виду очевидной бозполезнасти ея, какъ способа считыванія разъ принятаго — и часто напечатаннаго — элементарнаго учебника, студенческой absenteeismъ получилъ особенное развитіе. Какъ средство борьбы противъ него, официально указано было въ послѣдніе годы усиленное веденіе практическихъ занятій. Но этотъ способъ, предполагающій особенно высокое развитіе научности въ преподавателѣ и особенную живость научнаго интереса въ студентахъ,

менѣ всего можетъ мириться съ регламентаціей и общеобязательностью: всякая попытка примѣнить его въ этомъ смыслѣ, т. е. какъ основное средство контроля, должна свести практическія занятія до уровня простыхъ рецитативъ или, еще вѣроятнѣе, простой формальности. Введеніе гонорара и института приватъ-доцентуры, при паденіи свободы слушанія и при сліяніи испытательныхъ комиссій съ университетскими экзаменами, также привело къ результатамъ, не предусмотрѣннымъ инициаторами устава, хотя и предсказаннымъ многократно ихъ противниками. Гонораръ оказался не допускающимъ никакого разумнаго оправданія добавочнымъ вознагражденіемъ, распределяемымъ совершенно независимо отъ достоинствъ курса и преподавателя, а соотношенію численности студентовъ на факультетѣ и положенію предмета въ испытательной программѣ. Никакая конкуренція не могла возникнуть между экзаменаторомъ, читающимъ «обязательный» предметъ, и добровольцемъ-преподавателемъ, который захотѣлъ бы объявить параллельный «необязательный» курсъ по тому же предмету. Параллельные курсы (и вообще «обязательные») явились результатомъ предвратительнаго соглашенія профессора съ покровительствуемымъ имъ приватъ-доцентомъ. Огромное большинство приватъ-доцентовъ подобныхъ курсовъ не получало; отсюда рѣзкая черта между приватъ-доцентами на положеніи «штатныхъ доцентовъ», уничтоженныхъ уставомъ 1884 г., и всеми остальными. Въ с.-петербургскомъ университетѣ, при такомъ порядкѣ, въ 1896 г. изъ общаго числа 95 приватъ-доцентовъ только 11 получили гонораръ выше 600 р.; 78 не получили и 300 р., т. е. обыкновенной студенческой стипендіи, а 18 изъ этого числа не получили никакого гонорара. Въ то же время и половина профессоровъ (34 изъ 67) получили менѣе 500 руб. гонорара; зато пятеро получили больше чѣмъ по 4000 руб. Еще менѣе основательной оказалась надежда на упорядоченіе студенческаго быта путемъ сосредоточенія пособій въ рукахъ чуждой У. инспекціи и возвращенія къ старой системѣ «казеннокостныхъ» студентовъ, сосредоточиваемыхъ въ «общежитіяхъ», а также, косвенно, путемъ устраненія или сокращенія элементовъ, на которые почему-то устанавливался взглядъ, какъ на особенно неблагонадежные: семинаристовъ п. позднѣе, евреевъ. Ни препятствія для вступленія въ У. лицъ этихъ категорій, ни увеличеніе платы вслѣдствіе введенія гонорара не измѣнило сколько-нибудь замѣтно социальнаго состава русскаго студенчества и не подняло процента зажиточныхъ слушателей. Потребность въ корпоративной жизни и корпоративныхъ учрежденій не уменьшилась, а увеличилась; создавшіяся внѣ официальныхъ рамокъ для удовлетворенія этой потребности студенческіе союзы и землячества успѣли уже выработать нѣкоторую традицію, раньше чѣмъ за ними формально было признано право на существованіе. Наблюденія Пирогова надъ студенческими волненіями и его заключеніе о связи ихъ съ настроеніями самого общества вполнѣ

нѣ подтвердились дальнѣйшей исторіей студенческихъ безпорядковъ. Послѣ 1884 г. они повторились въ 1887, 1890, 1894, 1896, 1899, 1900, 1901 г., вслѣдствіе разпространенія все на большій районъ и являясь все болѣе и болѣе организованными. Къ другимъ мотивамъ безпорядковъ присоединились чистостуденческія desiderata—возстановленіе устава 1863 г., разрѣшеніе корпоративныхъ организацій, отмена стѣсненій для вступленія въ У. семинаристовъ, реалистовъ, евреевъ, студентовъ другихъ округовъ, допущеніе женщинъ. Послѣ волненій конца 1896 г. заговорила объ университетскомъ вопросѣ и печать. Обсужденіе вопроса началось статьями С. Н. Трубецкого и Б. Н. Чичерина въ «СПб. Вѣдомостяхъ»: оба автора указывали, какъ на главное средство возстановленія спокойнаго хода академической жизни, на возвращеніе У. автономіи, при которой только У. и можетъ быть «не канцелярѣй», а «связнымъ члѣномъ, могущимъ умственно и нравственно руководить студенческой жизнью». Еще рѣшительнѣе поставленъ былъ вопросъ объ университетской реформѣ комиссіей ген.-адют. Ванновскаго, назначенной въ февр. 1899 г. Какъ видно изъ правительственнаго сообщенія 25 мая 1899 г., изслѣдованіе ген. Ванновскаго «обнаружило, что въ самомъ строѣ и внутреннихъ порядкахъ высшихъ учебныхъ заведеній существуютъ общія причины, содѣйствовавшія возникновенію и распространенію безпорядковъ, давая для нихъ готовую почву; главнѣйшія изъ нихъ—разобщенность студентовъ между собою, съ профессорами и съ учебнымъ начальствомъ». «Руководствуясь сими указаніемъ», министръ народнаго просвѣщенія (съ 1898 г., послѣ смерти гр. Делянова—Н. П. Богольбовъ) созвалъ въ іюнѣ 1899 г., подъ своимъ председательствомъ, совѣщаніе попечителей учебныхъ округовъ и начальниковъ высшихъ учебныхъ заведеній; въ этомъ совѣщаніи подтвердилось въ *оестороннему обсужденію* (выраженіе Высочайшаго приказа 20 февр., которымъ назначена комиссія ген. Ванновскаго) вопросъ «объ установленіи желательнаго общенія между студентами, профессорами и учебнымъ начальствомъ». Въ результатѣ министръ оставилъ на слѣдующихъ мѣрахъ: 1) «общіе между студентами и профессорами... должно происходить на почвѣ учебныхъ потребностей». На этомъ основаніи «однимъ изъ лучшихъ способовъ для достиженія желаемой цѣли» министръ «считалъ широкую организацию практическихъ занятій». 2) Полезнымъ было найдено «учрежденіе, подъ неперемѣннымъ отвѣтственнымъ руководствомъ профессоровъ, научныхъ и литературныхъ студенческихъ кружковъ», «хоровъ и оркестровъ». 3) Для той же цѣли рекомендовалось устройство студенческихъ общежитій. Курсовыя или нѣныя студенческія организаціи, съ выборными представителями, депутатами или старостами, Н. П. Богольбовъ «признавалъ не только излишними, но и вредными для спокойнаго теченія академической жизни». Для достиженія послѣдней цѣли министръ особымъ циркуляромъ рекомендовалъ университетской ин-

спекция (въ частности помощникамъ инспектора) «заботиться объ установлении нравственной связи съ студентами, для чего «принять на себя обязанности благодетельнаго попеченія объ учащихся—присканіемъ занятій, указаніемъ удобныхъ квартиръ и подходящихъ столовыхъ, доставленіемъ врачебной помощи заболѣвшимъ», а также и сношеніями со студентами по вопросамъ научныхъ занятій». Одновременно съ опубликованіемъ этихъ распоряженій, въ концѣ іюля Высоч. утверждены были «временныя правила», по которымъ должны были отдаваться въ военную службу студенты, увольняемые изъ высшихъ учебныхъ заведеній за участіе въ безпорядкахъ. «Временныя правила» были, дѣйствительно, примѣнены по поводу безпорядковъ 1900 г. Болленія, однако-же, продолжались и въ слѣдующемъ году. 14 февр. произведено было покушеніе на жизнь Н. П. Богдѣнова, а 2 марта министръ скончался отъ полученной раны. Высочайшимъ рескриптомъ 25 марта назначенъ былъ министромъ ген. адъют. Ванновскій; программа дѣйствій была указана ему слѣдующими словами рескрипта: «опытъ послѣднихъ лѣтъ указалъ на столь существенныя недостатки нашего учебнаго строя, что Я признаю благотвореннымъ безотлагательно приступить къ коренному его пересмотру и исправленію». Исполненіе этой программы по отношенію къ У. началось разсылкой попечителямъ и начальникамъ высшихъ учебныхъ заведеній списка вопросовъ, касавшихся предстоявшей коренной реформы. Вопросы до нѣкоторой степени намекали и на возможные отвѣты; поступившій въ министерство матеріалъ свидѣтельствовалъ о полномъ почти согласіи взглядовъ на основныя вопросы реформы. На вопросъ, «какія неудобства представляетъ ректоръ по назначенію правительства и какія преимущества можетъ имѣть ректоръ, избираемый профессорскою коллегіей», всѣ У., судя по проникшимъ въ прессу свѣдѣніямъ, отвѣтили въ смыслѣ желательности восстановленія выбора ректора, декановъ и профессоровъ. На вопросъ, «не слѣдуетъ-ли отнѣмать особую плату въ пользу отдѣльныхъ преподавателей», послѣдовалъ столь же единодушный утвердительный отвѣтъ, въ связи съ которымъ высказано было вообще желаніе, чтобы размѣры платы, взимаемой со студентовъ, были уменьшены. Въ числѣ мѣръ, желательныхъ для привлеченія студентовъ къ болѣе усерднымъ занятіямъ, предложено было освобожденіе слушателей отъ обязательнаго посѣщенія *оспъ* учебныхъ занятій по неподвижному учебному плану; допускалась возможность отступленія отъ плана для отдѣльныхъ лицъ, заинтересованныхъ въ наукѣ, а не въ дипломѣ, а также рекомендовалась спеціализация предметовъ преподаванія на старшихъ курсахъ по болѣе тѣснымъ *группамъ*, сконцентрированнымъ около того или другого основнаго предмета, служащаго предметомъ самостоятельныхъ занятій студента. Очень единодушно высказались У. за возвращеніе къ старой системѣ курсовыхъ экзаменовъ, при чемъ вопросъ о томъ, долженъ-ли дипломъ давать служебныя

права, рѣшенъ былъ указаніемъ на другія учебныя заведенія, въ томъ числѣ привилегированныя, преимущества которыхъ надъ У. еще болѣе усилились бы съ потерей унив. дипломомъ служебныхъ правъ. То же опасеніе привилегированныхъ исключеній сказалося въ отрицательномъ отношеніи нѣкоторыхъ У. къ допущенію экстерновъ къ выпускному унив. экзамену. На вопросъ, «не слѣдуетъ ли допустить студенческія организаціи и собранія студентовъ для обсужденія студенческихъ дѣлъ» и «не признаются-ли полезными курсовые старосты, какъ посредники между студентами, профессорами и университетскою администраціей», У. отвѣтили положительно, а спб. У. представилъ цѣлый проектъ детальной регламентаціи курсоваго и факультетскаго представительства и сходокъ. Основанные на этомъ проектѣ выборы были произведены въ концѣ ноября 1901 г. и выборная организація студенчества вступила въ дѣйствіе въ спб. У. Въ Москвѣ вопросомъ объ осуществленіи студенческой организаціи занялась спеціально выбранная для того совѣтвомъ комиссія. Въ положительномъ смыслѣ высказались У. и по вопросамъ, «не слѣдуетъ-ли возстановить унив. судъ по дѣламъ о проступкахъ студентовъ» и «не слѣдуетъ-ли независимо отъ сего ввести особый студенческій (товарищескій) судъ, спеціально для разбора проступковъ студентовъ, противныхъ правиламъ чести?» Положеніе инспекціи, подчиненной непосредственно попечителю, признано ненормальнымъ; его послѣдствіемъ явилась «неразрѣшимая задача—управлять студентами безъ помощи профессорскаго авторитета, однимъ лишь полицейскими средствами». Вслѣдствіе «взаимнаго озлобленія», вносимаго въ отношенія студентовъ къ инспекціи неправильной организаціей послѣдней, инспекція «оказывается не только совершенно безсильной предупредить или прекратить безпорядокъ, но иногда даже обостряетъ его своимъ вмѣшательствомъ». Наконецъ, спб. У. замѣчалъ, «что студенческія волненія завязать не только отъ причинъ внутренняго характера, коренящихся въ строѣнн. жизни, но также еще и отъ различныхъ внѣшнихъ обстоятельствъ, которыя не могутъ быть устранены никакими измѣненіями въ уставѣ». Для составленія предварительнаго свода полученныхъ мнѣній, въ министерствѣ образована особая комиссія. Не дожидаясь окончанія ея работъ, министръ опубликовалъ 30 дек. 1901 г. «Временныя правила организаціи студенческихъ учреждений» (см. ниже студенты). Этими правилами впервые официально признана законность корпоративной жизни студенчества.

Въ настоящее время въ Россіи (не считая Финляндіи) существуютъ 9 У.: московскій (съ 1755 г.), дерптскій или юрьевскій (1802), казанскій (1804), харьковскій (1804), петербургскій (1819), кievскій св. Владиміра (1833), новороссійскій (въ Одессѣ, 1864), варшавскій (1869), томскій (1888). Общее число учащихся къ 1900 г. — 16497 студентовъ и 1109 вольнослушателей. Наибольшее число студентовъ приходилось на У. московскій (4407 или 26%), петербургскій 3788 или

22,9%), кievскій (2604 или 15,9%) и харь- | лѣтъ измѣненія численнаго состава по У.  
ковскій (1387 или 8,4%). За послѣднiя 20 | были слѣдующiя (въ скобкахъ % отношенiя):

	1880 г.	1885 г.	1890 г.	1894 г.
Московскій . . . . .	1881 (22,9)	3179 (24)	3492 (28)	3761 (27,5)
С.-Петербургскій . . . . .	1675 (20,5)	2340 (18,5)	1815 (14)	2675 (19,5)
Кievскій . . . . .	1050 (12,8)	1589 (11,5)	1982 (16)	2453 (17)
Юрьевскій . . . . .	1073 (13,1)	1485 (11,5)	1694 (13)	1491 (11)
Харьковскій . . . . .	655 (8)	1372 (11)	1042 (8,5)	1090 (8)
Варшавскій . . . . .	803 (9,8)	1395 (10,5)	1274 (10,2)	1152 (8,5)
Казанскій . . . . .	794 (8,6)	969 (8,5)	755 (6,5)	816 (5)
Новороссiйскiй . . . . .	352 (4,3)	610 (4,5)	441 (3,8)	506 (3,5)
	8193 (100)	12939 (100)	12495 (100)	13944 (100)

Изъ приведенныхъ цифръ видно, что ко-  
личественный ростъ студенчества былъ за-  
медленъ введенiемъ устава 1884 г., но затѣмъ  
потребности жизни взяли свое. До сихъ поръ  
продолжается лишь уменьшенiе численности  
юрьевского студенчества, послѣ преобразо-  
ванiя этого У. Въ томскомъ У. въ 1894 г.  
было только 387 студентовъ.

По предметамъ занятiй студенты распе-  
дѣлялись слѣдующимъ образомъ (въ %).

Факультеты.	1880.	1885.	1894.	1899.
Юридическiй . . . . .	22,3	30,2	36,9	43,1
Медицинскiй . . . . .	46	38	37	28,1
Физ.-математич. . . . .	20	21,2	20,3	22,9
Истор.-филологич. . . . .	11,3	9,8	5,2	3,9
Восп. языковъ . . . . .	0,4	0,8	0,6	1,1

Какъ видно изъ таблицы, юридическiй и  
медицинскiй факультеты за 20 лѣтъ помѣ-  
нялись мѣстами. Такая переимѣна процен-  
тныхъ отношенiй (при ростѣ абсолютныхъ  
цифръ) объясняется тѣмъ, что притокъ сту-  
дентовъ-юристовъ совершался свободно, тог-  
да какъ возрастанiе численности студентовъ-  
медиковъ было задержано недостаточностью  
научныхъ пособiй и установившемъ комплекта  
при приемѣ. Поразителенъ упадокъ слуша-  
телей (за 20 лѣтъ въ три раза) на истор. фило-  
логическихъ факультетахъ, которые подверг-  
лись главнымъ ударамъ устава 1884 г., пы-  
тавагося превратить этотъ факультетъ въ  
спеціальную школу древнихъ языковъ съ *до-  
полнительными* предметами—исторiей и лите-  
ратурой.—Содержанiе У. обходилось въ 1880 г.  
въ 3157481, въ 1894 г.—въ 4544081 руб. На  
одного слушателя приходилось въ 1880 г.—  
385 р., въ 1894 г.—313 р. Въ спб. У. средняя  
цифра составляла 195 р. на слушателя, въ  
моск.—334; остальные У. слѣдуютъ въ поряд-  
кѣ обратно пропорциональномъ ихъ численно-  
сти: кievскiй 209, юрьевскiй 292, варшав-  
скiй 321, харьковскiй 463, казанскiй 581, ново-  
россiйскiй 572, томскiй 808 р. Сравнительно  
съ стоимостью обученiя слушателей въ при-  
вилегированныхъ высшихъ учебныхъ заведе-  
нiяхъ, эти цифры невелики: въ лицей цеса-  
ревича Николая содержанiе одного слушателя  
обходилось въ 5600 р., въ филологическихъ  
институтахъ (спб. и нѣжинскомъ)—1800, въ  
Александровскомъ лицей—1155 и т. д. Глав-  
нымъ образомъ, содержанiе У. покрывалось  
изъ суммъ государственнаго казначейства; по  
отношенiю къ нимъ всѣ остальные источники  
поступавшiя въ У. являлись незначительными:

	1880	1894
1. Изъ госуд. казначейства . . . . .	76,5%	77,1%
2. Проценты съ капиталовъ . . . . .	4,1 >	6,3 >
3. Плата за слушанiе лекцiй . . . . .	6,1 >	12,7 >
4. Пособiя отъ лицъ, сосло- вий и учрежденiй и другiе источники . . . . .	13,3 >	3,9 >
	100,0 >	100,0 >

Обратно пропорциональное отношенiе двухъ  
послѣднихъ рубрикъ, вѣроятно, объясняется  
отчасти взаимной связью между ними: съ по-  
вышенiемъ платы за слушанiе пособiя отъ  
земствъ, дворянства, городскихъ обществъ,  
частныхъ лицъ отчасти принялъ форму взно-  
совъ за слушанiе лекцiй и стипендiй. Вообще  
говоря, изъ увеличенiя суммы взносовъ за  
слушанiе лекцiй вдвое еще не слѣдуетъ, что  
при новомъ уставѣ студенчество въ большей  
степени, чѣмъ прежде, стало обучаться на  
собственные средства: статистика пособiй  
отъ специальныхъ благотворительныхъ об-  
ществъ, вѣроятно, показала бы, что излишекъ  
сбора со студентовъ на практикѣ превра-  
щается въ особаго рода дополнительный на-  
логъ на общественную благотворительность.  
Въ самихъ У. число стипендiй и освобожден-  
нiй отъ платы сократилось: въ 1880 г. осво-  
бождены были отъ платы 19,6%, въ 1884 г.  
26,3, между тѣмъ какъ въ 1891 г. про-  
центъ упалъ до 16,5. Расходъ на стипендiи,  
составившiй въ 1880 г. 62 р. въ среднемъ  
на слушателя, упалъ въ 1884 г. до 37 р., а  
въ 1891 г.—до 23 р. 30 к. (въ то же время  
платили за слушанiе лекцiй въ среднемъ въ  
1880 г. каждый слушатель по 28 р., въ 1894 г.  
—по 37 р. въ годъ). Свѣдѣнiя о предметахъ,  
преподававшихся въ У. по разнымъ уставамъ,  
и о ростѣ общаго числа студентовъ въ XIX в.  
—см. въ прилагаемыхъ таблицахъ.

*Литература.* «Десятилѣтiе мин. народнаго  
просвѣщенiя, 1833—1843» (записка, пред-  
ставленная государю имп. Уваровымъ, СПб.,  
1864); «Замѣчанiя на проектъ общаго устава  
Имп. россiйск. университетовъ» (СПб., 1862);  
«Университетскiй вопросъ» Н. И. Пирогова  
(СПб., 1863); «Журналы засѣданiй ученаго  
комитета главнаго правленiя училищъ по про-  
екту общаго устава Имп. росс. У.» (со сво-  
дами замѣчанiй, СПб., 1862); «Замѣчанiя ино-  
странныхъ педагоговъ на проекты уставовъ»  
(У. и гимназiй, СПб., 1863); «Сводъ мнѣ-  
нiй по пересмотру университетскаго устава

1863 г., съ замѣчаніями» (печ. по распоряженію департ. мин. нар. просв.); «Матеріалы, собранныя отдѣломъ Выс. учрежд. комиссіи для пересмотра общаго устава росс. У. при посѣщеніи ихъ въ сентябрѣ, октябрѣ и ноябрѣ 1875» (СПб., 1876); «Извлеченія изъ Всенодд. отчетовъ мин. нар. просв.; «Временникъ центр. стат. комитета Мин. Внутр. Дѣлъ» 1888, № 1; «У. и средне-учебн. заведенія по переписи 20 марта 1880 г.»; статья о «Высшемъ и среднемъ образованіи» Л. С. Личкова въ сборникъ «Производит. силы Россіи», составленномъ подъ ред. В. И. Ковалевскаго (СПб., 1896); официальная записка «о студенческихъ безпорядкахъ», составленная г. Георгиевскимъ (СПб., 1890). Частныя изданія: П. Ферлюдинъ, «Историческій обзоръ мѣръ по высшему образованію въ Россіи» (вып. I, Саратовъ, 1894); В. Иконниковъ, «Русскіе У.» («Вѣстн. Европ.», 1876, №№ 9—11); гр. Д. А. Толстой, «Взглядъ на учебную часть въ Россіи въ XVIII стол. до 1782 г.» и его же, «Академическій У. въ XVIII стол.» (то и другое въ «Сборникъ отд. русск. языка и словесности Имп. Акад. Наукъ», т. XXXVIII, СПб., 1886); «Мнѣніе объ учрежденіи и содержаніи имп. У. въ Москвѣ» (1765; напечатано въ «Чтеніяхъ Общ. Ист. и Древностей», 1875, II); М. И. Сухомлиновъ, «Матеріалы для исторіи образованія въ Россіи въ царствованіе имп. Александра I» (въ «Изслѣдованіяхъ и статьяхъ», I, 1889); С. Шевыревъ, «Исторія Моск. У.» и «Биографическій словарь проф. Моск. У.»; Д. Багалій, «Опытъ исторіи харьковскаго У., 1802—15» (1894—6); Н. Буличъ, «Изъ первыхъ лѣтъ казанскаго У., 1805—19» (1887—91); В. Григорьевъ, «Имп. слб. У. въ теченіи первыхъ 50 лѣтъ» (СПб., 1870); В. Д. Спасовичъ, «50-лѣтіе слб. У.» («Соч.», IV); Владимірскій-Будановъ, «Исторія имп. У. св. Владиміра» (1884); Маркевичъ, «Историч. записка о новороссійскомъ У.» (1890); статьи Н. А. Любимова (въ его сборникъ: «Мой вкладъ. Т. I. Унив. вопросъ» М., 1881); В. И. Герье, «Университетскій вопросъ» («Вѣстникъ Европы», 1873, апрѣль), «Свѣтъ и тѣнь унав. быта» («Вѣстн. Европы», 1876, февр.), «Наука и государство» (по поводу статьи въ «Русск. Вѣстникъ»); «Къ университетскому вопросу», 1876, октябрь и ноябрь). Другія статьи указаны въ полемическомъ трактатѣ: «Трилогія на трилогію, историческій очеркъ изъ современ. жизни русск. У., неизвѣстнаго автора (А. А. Майкова), въ «Чтеніяхъ въ Общ. Ист. и Древн. Росс.» (1873, I). См. еще «Die Reform der russ. Universitäten nach dem Gesetz vom 23 Aug. 1884» (Лпц., 1886, официальное изданіе); В. А. Микотинъ, «Къ вопросу о проф. гонорарѣ» («Русское Богатство», 1897, № 10); Ю. Кулаковскій, «Гонораръ въ русск. У.» (Кіевъ, 1897, изъ «Кіевлянина»); Н. Карѣвъ, «Заключенія университетскихъ совѣтовъ о системѣ гонорара» («Вѣстн. Евр.», 1893, I); его же, «Какъ поступить съ гонораромъ?» (1897); М. М. Филипповъ, «Реформа гимназій и У.» (въ «Научномъ Обзорѣ», 1901, іюнь); В. Пимкевичъ, «Что нужно У.» (въ «Образованіи», 1901, май—іюнь); П. Г. Виноградовъ,

«Учебное дѣло въ нашихъ У.» («Вѣстн. Европы», 1901, октябрь); Д. Багалій, «Изъ жизни харьковскаго У. въ началѣ XIX вѣка».

II. Милоковъ.

О Гельсингфорскомъ университетѣ—см. т. VIII, 291 и Финляндія.

*Студенты въ русскихъ У.* Первоначально подчиненные только университетскому суду, студенты обязывались соблюдать «истинное благочестіе», «прилежать къ наукамъ», соблюдать «благородное поведение» и избѣгать всего, что могло-бы оскорбить достоинство У. Эти правила, впоследствии дополненныя и изданныя печатно, выдавались студентамъ, которые, принимая ихъ, обязались строго исполнять ихъ, въ знакъ чего, вмѣстѣ присяги, подавали правую руку. Въ 1780-хъ гг. уже дѣйствовали студенческой «уставъ», въ которомъ опредѣлялись условія для поступленія въ У. и обязанности студента, «какъ христіанина, какъ подданнаго російской имперіи, какъ студента относительно къ ученію и къ поведенію». Получая уставъ, каждый студентъ подписывалъ формальное обѣщаніе въ качествѣ христіанина и честнаго человѣка «во всемъ поступать по силѣ даннаго ему устава». Нарушеніе обѣщанія влекло за собою лишеніе выгодъ даже исключеніе. Кромѣ того, за проступки и дурное поведеніе отнимали шаги, сажали на хлѣбъ и на воду, одѣвали на три дня въ крестьянское платье и лишали жалованья за мѣсяцъ, назначая эти деньги на покупку библіи, которую и заставляли читать. Первоначальный студенческой мундиръ—зеленаго сукна съ краснымъ воротникомъ, обшлагами и подбоемъ—былъ въ 1800 г. утвержденъ закономъ въ видѣ «кафтана темнозеленаго сукна», съ воротникомъ и обшлагами малиноваго цвѣта и бѣлыми пуговицами, въ одной половинѣ которыхъ былъ гербъ Имперіи, а въ другой «атрибуты учености». Болѣе точную организацию студенчества и его быта даетъ уставъ 5 ноября 1804 г., общій для У. московскаго, харьковскаго и казанскаго и принятый впоследствии с.-петербургскимъ и кіевскимъ У. Въ студенты принимались успѣшно окончившіе курсъ въ гимназій и представившіе свѣдѣтельства отъ директора о хорошемъ поведеніи; остальные принимались по экзамену въ комитетѣ, назначенномъ ректоромъ, по латинскому (не всегда) и новымъ языкамъ, а также начальнымъ основаніямъ другихъ наукъ. У. былъ главнымъ судьей надъ студентами. Въ дѣлахъ гражданскихъ онъ разбираалъ всѣ тяжбы и иски со студентовъ, за исключеніемъ дѣлъ о недвижимыхъ имѣніяхъ; въ уголовныхъ—производилъ слѣдствіе и посылалъ своего синдика засѣдать на судѣ въ качествѣ депутата. Въ дѣлахъ, касающихся нарушенія университетскаго порядка, университетское начальство являлось единственнымъ судьей, подвергая виновныхъ трехдневному или четырехдневному заключенію въ карцерѣ. Непосредственною властью надъ студентами былъ облеченъ инспекторъ, избирвшійся изъ ординарныхъ профессоровъ и обязанный быть «блестителемъ порядка и благочинія, посѣщать покои воспитанниковъ, нерадивыхъ увѣщаніями привлекать къ должности и стараться возбудить прилежаніе къ ученію. У него

были два помощника, которые ближайшим образом наблюдали за поведениемъ студентовъ и за ихъ занятіями, «о дерзостяхъ и соблазнительныхъ поступкахъ немедленно доносили инспектору» и проч. Въ некоторыхъ У. (напр. казанскомъ) въ помощь послѣднимъ выбирались еще такъ назыв. *камерные* студенты. Однако, ни правила эти, ни блюстители ихъ не были тягостно для студентовъ: все шло спокойно и, если случались кое-какія безпорядки—напр., въ казанскомъ университетѣ,—то исключительно въслѣдствіе некультурности и грубости студентовъ. Начиная съ 1820 г., подъ вліяніемъ политическихъ событий и движеній въ западной Европѣ, министерство народнаго просвѣщенія нашло нужнымъ прибѣгнуть къ некоторымъ мѣрамъ, отягчающимъ студенческую жизнь. Такъ, въ 1820 г. студентамъ дерптскаго университета запрещены прежнія поѣздки за границу; въ 1823 г. имъ запрещено участвовать въ домашнихъ спектакляхъ. Съ 1819 г. началось известное преобразование казанскаго У. Магницкимъ, по инструкціи котораго «надзиратели, постоянно наблюдая за студентами и управляя каждымъ ихъ шагомъ, должны водить ихъ изъ одной комнаты въ другую, устанавливая въ ряды, осматривать волосы, платье, кровь»... «Внѣ стѣнъ университетскаго зданія полиція и университетское начальство постоянно слѣдила за тѣмъ, что было противно нравственности и христіанской религіи». Эти же начала стали примѣняться съ 1821 г. и къ студентамъ с.-петербургскаго У. Въ 1824 г. опубликованы новыя, въ духѣ Магницкаго, правила для студентовъ всѣхъ вообще университетовъ; отъ нихъ требовалось: 1) чтобы они почитали университетское начальство и всякое государственное съ должнымъ повиновеніемъ, 2) вели жизнь богобоязненную, во правиламъ вѣроисповѣданія, не причиняя никому обиды и за причиненныя имъ искали удовлетворенія законнымъ порядкомъ; 3) рачительно посѣщали и слушали лекціи профессоровъ; 4) ни въ какія тайныя связи и общества не входили; 5) театры, рауты и т. п. собранія и увеселенія посѣщали только съ письменнаго разрѣшенія начальства университета, а равно безъ онаго не отлучались за городъ даже для ботаническихъ гербаризацій; 6) книгъ, противныхъ христіанству и существующимъ системамъ правительства, въ особенности же Россійскаго-государства, и другихъ соблазнительныхъ отнюдь не читали и т. д. Эти правила потребовали со стороны начальства усиленнаго наблюденія, въ виду чего было удвоено число педелей. Въ 1827 г. найдено было необходимымъ споекоптныхъ студентовъ внѣ стѣнъ У. подчинить надзору полиціи. Продолжавшееся и далѣе усиленіе надзора въ самомъ У. вызвало опять увеличеніе числа педелей и слабженіе инспектора новою инструкціей, которая давала ему безконтрольное право вмѣшиваться во всѣ подробности духовной, нравственной и умственной жизни студента и по своему искоренять зло (1834). Оканчивающіе курсъ въ У. съ 1819 г. стали получать ученая степеня: кандидата и дѣйствительнаго студента. Университетскій уставъ

1835 г. произвелъ въ студенческомъ быту слѣдующія измѣненія: окончившіе курсъ въ гимназіяхъ принимались въ У. не иначе какъ по вступительному экзамену; вольнослушатели допускались съ большими затрудненіями; въслѣдствіе изыятія изъ компетенціи университетскаго совѣта полиціи, суда и хозяйственнаго управленія, студенты подпали подъ исключительное вѣдѣніе (даже внѣ стѣнъ У.) инспектора, избираемаго попочителемъ казеннаго округа изъ военныхъ или гражданскихъ чиновниковъ и непосредственно ему подчиняющагося. Сдѣланы были распоряженія «къ устраненію недостатковъ наружнаго образованія, напр. о стрижкѣ волосъ по опредѣленной формѣ, о заведеніи вечеровъ въ общихъ залахъ, съ участіемъ лучшаго общества» и т. п. Дополнительныя мѣропріятія требовали отъ студентовъ самаго строгаго соблюденія въ ношеніи форменной одежды и отданія чести при встрѣчѣ съ военными генералами, лишали ихъ возможности держать экзамены въ случаѣ пропуска значительнаго числа лекцій безъ особо уважительныхъ причинъ, запрещали заграничныя отлучки, развѣ только съ особаго разрѣшенія министра народнаго просвѣщенія, лишали доступа въ У. лицъ, не имѣющихъ законныхъ доказательствъ о своемъ происхожденіи, повышали плату за ученое и требованія при экзаменахъ. Еще за три года до февральской революціи послѣдовало распоряженіе о подчиненіи генералъ-губернаторамъ У. харьковскаго и кіевскаго, а съ наступленіемъ событий 1848 г. въ Западной Европѣ мин. народнаго просвѣщенія озаботилось усиленіемъ надзора «за духомъ преподаванія, за поведениемъ студентовъ и благочиніемъ преподавателей и профессоровъ». Ограничивъ число слушателей въ У. *тремя ступи* (кромѣ медицинскихъ факультетовъ), стали включать въ число казеннокоштныхъ только со второго курса; на второй годъ на одномъ курсѣ оставляли лишь съ особаго разрѣшенія министра народнаго просвѣщенія. Въ январѣ 1850 г. послѣдовало распоряженіе принимать въ число студентовъ «молодыхъ людей преимущественно изъ дворянъ»; въ томъ же году упразднены казеннокоштные студенты въ спб. У. Постепенно повышалась, вмѣстѣ съ тѣмъ, плата за слушаніе лекцій. Всѣ эти мѣры достигли своей цѣли: общее число студентовъ въ У. с.-петербургскомъ, московскомъ, харьковскомъ, казанскомъ, кіевскомъ и дерптскомъ съ 3998 упало, къ 1850 г., до 3018, а въслѣдствіи было еще меньше. Въслѣдъ за вступленіемъ на престолъ имп. Александра II былъ вновь разрѣшенъ *неограниченный пріемъ студентовъ въ университеты*, что не замедлило оказать вліяніе на увеличеніе числа слушателей; такъ въ с.-петербургскомъ У. вмѣсто 159 студентовъ въ 1854 г. къ 1 января 1859 г. было уже до 1000. Въслѣдствіе недоразумѣній, возникавшихъ у студентовъ съ чинами полиціи, въ 1859 г. послѣдовало постановленіе, по которому студенты наравнѣ съ прочими гражданами должны были подчиняться полиційскимъ распоряженіямъ и надзору полиціи. Казеннокоштнымъ студентамъ позволено было жить на вольныхъ квар-



тиражахъ, съ полученіемъ стипендій; всѣмъ студентамъ разрѣшено ходить внѣ У. въ партикулярномъ платьѣ; въ маѣ 1861 г. форменная одежда—по объясненію нѣкоторыхъ, вслѣдствіе часто возникавшихъ безпорядковъ—была вовсе отиѣнена. Происходившія въ 1857—59 гг. волненія среди студентовъ вызвали со стороны министерства народнаго просвѣщенія опубликованіе новыхъ, прозванныхъ «матракулами», правилъ, которыми, между прочимъ, воспрещались всякія сходки студентовъ безъ разрѣшенія начальства, а также объясненія съ нимъ чрезъ депутатовъ или сборищемъ; студентамъ вмѣнялось въ непременную обязанность точное посѣщеніе лекцій, съ соблюденіемъ порядка и тишины, безъ всякихъ знаковъ одобренія или неодобренія; за неисполненіе правилъ предписывалось немедленное увольненіе. Последовавшія вслѣдъ за опубликованіемъ этихъ правилъ студенческія волненія 1861—62 г. привели къ закрытію У. и къ выработкѣ новаго устава, Высочайше утвержденного 18 іюня 1863 г. По этому уставу всѣ дѣла 1) о нарушеніи со стороны студентовъ, въ зданіяхъ и учрежденіяхъ У., порядка, особыми правилами для каждаго изъ нихъ установленными, и 2) о столкновеніяхъ между студентами съ одной стороны и преподавателями и должностными лицами У. съ другой, хотя бы они произошли и внѣ зданій и учреждений У.,—переданы изъ правленія университетскому суду, состоявшему изъ трехъ профессоровъ. Ближайшее наблюденіе за исполненіемъ правилъ, установленныхъ для студентовъ и постороннихъ слушателей, возлагалось на особое лицо, избираемое совѣтомъ на три года изъ ординарныхъ профессоровъ (проректоръ) или изъ стороннихъ чиновниковъ (инспекторъ) и утверждаемое министромъ народнаго просвѣщенія. Всѣ учащіеся раздѣлены на студентовъ и постороннихъ слушателей. Факультетамъ предоставлено ежегодно предлагать темы, съ назначеніемъ за удовлетворительную ихъ разработку медали золотой или серебряной или же только почетнаго отзыва. Считаая студентовъ за «отдѣльныхъ посѣтителей университета», уставъ 1863 г. «не допускалъ никакого дѣйствія ихъ, носящаго на себѣ характеръ корпоративный» (§ 49), а потому и запрещалъ имъ имѣть свою студенческую кассу (§ 59), бібліотеку и читальню. Въ 1867 г., одновременно съ усиленіемъ полицейскаго надзора надъ студентами московскаго У., воспрещено и всѣмъ остальнымъ устраивать концерты, спектакли, чтенія и другія публичныя собранія. Десять лѣтъ спустя университетскому начальству дозволено для прекращенія сходокъ приглашать въ зданіе У. административныя и полицейскія власти. Для усиленія надзора въ стѣнахъ У. былъ въ 1883 г. увеличенъ штатъ «служителей инспекціи» (педделей). Уставъ 1884 г. требуетъ отъ поступающихъ въ У. свидѣтельства о безукоризненномъ поведеніи отъ мѣстной полиціи и безусловно запрещаетъ устройство въ зданіяхъ У. студенческихъ читальнь, столовыхъ, кухнистерскихъ, концерновъ, баловъ и другихъ публичныхъ собраній, не имѣющихъ научнаго

характера, и участіе въ какихъ-бы то ни было тайныхъ обществахъ и кружкахъ. Нарушители правилъ подвергаются: выговору, аресту въ карцерѣ отъ 24 час. до 4 недѣль, выговору и аресту съ объявленіемъ, что виновный, въ случаѣ новаго проступка, будетъ немедленно удаленъ,—временному увольненію и исключенію. Въ 1885 г., какъ «средство для надзора за студентами и для поддержанія въ нихъ средѣ должнаго порядка», по мнѣнію однихъ членовъ государств. совѣта, и «какъ орудіе для возстановленія духа товарищества и упроченія между студентами добропорядочнаго поведенія», по мнѣнію другихъ,—была восстановлена форменная одежда для студентовъ. Въ 1889 г. окончившимъ полный курсъ даны для ношенія золотыя или серебряныя вызолоченныя жетоны, замѣненные въ 1899 г. нагрудными знаками. 6 марта 1900 г. назначено ежегодно на усиленіе личнаго состава инспекціи въ У. и на наемъ низшихъ служителей инспекціи по 75980 руб. и одновременно на устройство студенческихъ общежитій при У., кромѣ варшавскаго, въ 1900 и 1901 гг. по 1500000 р. и въ 1902 г. 262000 р.

Новыл начала въ устройствѣ быта студентовъ вносятся утвержденныя 22 дек. 1901 г. министромъ нар. просвѣщенія «временныя правила организаціи студенческихъ учреждений въ высшихъ учебныхъ заведеніяхъ министерства народнаго просвѣщенія». Начальству высшихъ учебныхъ заведеній предоставляется по ходатайству студентовъ, разрѣшать открытіе студенческихъ кружковъ для научно-литературныхъ занятій, кружковъ для занятій искусствами, ремеслами и разнаго рода физическими упражненіями, а равно студенческихъ столовыхъ, чайныхъ, кассъ (взаимопомощи, ссудосберегательныхъ, вспомошествованія), попечительствъ съ пѣлю прискаиванія занятій для недостаточныхъ студентовъ, бібліотекъ и читальнь. Для обсужденія вопросовъ по указаннымъ учрежденіямъ разрѣшены курсовыя и факультетскія (если на факультетѣ не болѣе 300 слушателей) студенческія собранія, съ указаніемъ мѣста, времени и обсуждаемыхъ вопросовъ, каждый разъ по особому разрѣшенію и въ присутствіи одного начальственнаго лица, которое въ случаѣ уклоненія можетъ закрыть собраніе. Собраніе избираетъ курсовыхъ и факультетскихъ старостъ (на годъ) и всѣхъ вообще выборныхъ въ подлежащую комиссію студенческихъ учреждений, съ утвержденія начальника заведенія. Обязанности старостъ: испрашивать разрѣшенія начальства на созывъ собраній и вообще сношенія съ нимъ, и вѣдѣніе всѣми учрежденіями, подъ надзоромъ и руководствомъ начальства, безъ дозволенія котораго запрещается вывѣшивать какія-либо объявленія и воззванія, устраивать сходки, сборища, совѣщанія. Всѣ денежныя суммы студенческихъ учреждений хранятся у казначея учебнаго заведенія и расходуются по особой инструкціи, утвержденной попечителемъ учебнаго округа. Помимо ревизіонныхъ комиссій изъ выборныхъ студентовъ, подъ предѣтельствомъ профессора или должностнаго лица, начальникъ заведенія можетъ производить внезап-

ныя ревизіи. Столовые, чайныя, бібліотеки и читальни находятся подъ надзоромъ особаго должностнаго лица. Членами студенческихъ кружковъ могутъ быть лица, оставленныя при заведеніяхъ, приватъ-доценты и лаборанты, а присутствовать могутъ профессора и преподаватели.

*Студенческія корпораціи* существовали и существуютъ только въ одномъ дерптскомъ—нынѣ юрьевскомъ—У. Не смотря на запрещеніе ихъ въ 1803 г., онѣ стали возникать тамъ очень рано; старѣйшая изъ нихъ, *Куронія*, образована въ 1808 г. Не прекращали онѣ существованія своего и послѣ строгаго запрещенія 1835 г. и, наконецъ, въ 1855 г. получили правительственную санкцію. Какъ подражаніе германскимъ образцамъ, дерптскія корпораціи сохранили не мало средневѣковыхъ обычаевъ. См. «Дерптскій У. и корпораціи» (въ «С.-Петербургскихъ Вѣдомостяхъ», 1869, № 349 и 353); «Корпорація Дерптскаго студентства» (въ «Новомъ Времени», 1883, № 2745) и «Студенческая жизнь въ Дерптѣ» (СПб., 1891). Нѣкоторое подобіе имъ представляли тайныя корпораціи (наиболѣе извѣстная изъ нихъ—*Рутенія*), существовавшія въ с.-петербургскомъ У. съ конца 1830-хъ годовъ до конца 1850-хъ и оставившія въ ихъ членахъ добрыя воспоминанія. См. «Студенческія корпораціи въ С.-Петербургскомъ У.» («Русская Старина», 1881, т. XXX). Студенческія пѣсни, изъ которыхъ самая популярная—«Gaudemus igitur», собраны въ сборникѣ А. А. В.—го: «Студенческія пѣсни» (СПб., 1891).

*Студенческія научныя общества.* Первое такое общество было основано въ 1781 г. профессоромъ московскаго У. Шварцемъ, подъ именемъ «Собранія университетскихъ питомцевъ» (воспитанниковъ университетскаго пансіона), «для упражненія въ сочиненіяхъ и переводахъ». Принятое въ слѣдующемъ году подъ покровительство «Дружескаго ученаго общества», «Собраніе» обнаружило оживленную дѣятельность. Новиковскія изданія: «Утренній Свѣтъ» (окончаніе), «Московское Ежемѣсячное изданіе» и въ особенности «Вечерняя Заря» и «Покоящаяся Трудолюбецъ» были трудами питомцевъ—членовъ «Собранія». Труды послѣ этого образовался подобный кружокъ и въ Петербургѣ, изъ воспитанниковъ главнаго пароднаго училища, выступившій въ свѣтъ, въ теченіе 1785—1787 гг., 24 книжки «Растущаго Винограда», посвященнаго имп. Екатеринѣ II. Въ 1810 г., по инициативѣ студента московскаго У. М. Н. Муравьева (впослѣдствіи извѣстнаго государственнаго дѣятеля), возникло изъ студентовъ и кандидатовъ общества *математиковъ*, съ цѣлью распространенія математическихъ знаний посредствомъ сочиненій, переводовъ и преподаванія. Черезъ 5 лѣтъ изъ него образовалось училище колонновожатыхъ. До 1820-хъ годовъ существовали еще три студенческихъ общества: «Общество вольныхъ упражненій въ россійской словесности» при казанскомъ У., основанное въ 1806 г., «Общество студентовъ любителей отечественной словесности», основанное въ 1819 г. при харьковскомъ У.,

и «Общество соревнователей отечественной словесности», образованное воспитанниками Рижскаго лицея. Послѣ значительнаго перерыва, захватывающаго послѣдніе годы царствованія Александра I и все царствованіе Николая I, слѣдовали кружокъ петербургскихъ студентовъ, издавшихъ въ теченіе 1857—66 гг. три выпуска «Студентскаго Сборника»; «Научно литературное общество», дѣйствовавшее при с.-петербургскомъ У. въ теченіе 1882—87 гг.; «Историческій кружокъ студентовъ» при дерптскомъ (юрьевскомъ) У., существовавшій недолго. См. ст. В. Е. Рудакова: «Студенческія научныя общества» (въ «Историческомъ Вѣстникѣ», 1899, № 12).

В. Р.—а.

**University Extension**—такъ называется движеніе къ демократизаціи высшаго образованія, начавшееся во второй половинѣ XIX в. въ Англіи и Америкѣ и распространившееся къ концу вѣка въ другія цивилизованныя страны. Первая идея о «расширеніи университета» (буквальный переводъ термина U. Extension) на народныя массы возникла одновременно съ чартистскимъ движеніемъ (см. Чартизмъ) въ Англіи. Небольшой кружокъ молодыхъ проповѣдниковъ и политико-экономовъ, преимущественно изъ Оксфорда, поставилъ своей задачей, съ цѣлью борьбы противъ революціоннаго характера движенія, распространить среди рабочихъ идею объ улучшеніи ихъ социальнаго быта на христіанскихъ началахъ. Съ этой цѣлью члены кружка читали курсы лекцій среди рабочихъ (Арнольдъ—въ институтѣ механиковъ въ Рѣгби, Робертсонъ—въ основанномъ при его участіи клубѣ рабочихъ въ Брайтонѣ, Моррисъ—въ организованномъ имъ колледжѣ рабочихъ въ Лондонѣ, гдѣ помогалъ ему и Рескинъ до своего перехода въ Оксфордъ; Кингсли своими романами популяризировалъ идею высшаго образованія по всей странѣ). Другой причиной, содѣйствовавшей распространенію идеи U. Extension, была чрезвычайная обветшалость всего строя высшаго образованія въ Англіи. Университеты оставались тѣмъ, чѣмъ они были въ средніе вѣка: замкнутыми корпораціями, монополизировавшими высшее образованіе въ пользу привилегированнаго класса. Преподаваніе велось небрежно и ограничивалось немногими излюбленными предметами (классической филологіей и математикой). Всякій, записывающійся въ студенты, долженъ былъ подписать 39 статей (см. Англиканская церковь); при полученіи ученой степени требовалось новое свидѣтельство о вѣрѣ: такимъ образомъ, всѣ нонконформисты (см.) лишались доступа въ университеты. Въ 1850 г. назначена была правительственная коммиссія для обсужденія университетской реформы; въ томъ же году Оксфордъ предложилъ «семь мѣръ для расширенія университета»,—именно, устройство студенческихъ квартиръ внѣ колледжей, позволеніе студентамъ жить въ частныхъ домахъ, позволеніе учиться въ университетѣ не живя ни въ колледжѣ, ни на студенческой квартирѣ, допущеніе вольныхъ слушателей, отмена религіозныхъ ограниченій, устройство богослов-

ских школ при епископских резиденциях и «усыновление» их университетом, учреждение мѣстных, подчиненных университету профессуръ въ Бирмингемъ и Манчестерѣ, съ цѣлью давать ученые степени тѣмъ, кто подготовится по требуемымъ предметамъ на мѣстѣ. Въ этихъ предположеніяхъ уже заключалась вся сущность мѣръ, принятыхъ позднѣе старыми университетами на пользу «распространенія университетскаго образования». Наиболее важная изъ этихъ мѣръ—организация университетами *мѣстныхъ* экзаменовъ. Практика мѣстныхъ экзаменовъ для взрослыхъ и вообще для лицъ, не прошедшихъ правилнаго курса, была уже введена съ 1854 г. лондонскимъ обществомъ искусствъ, для объединенныхъ подъ его покровительствомъ «Институтувъ механиковъ» (до 300). Благодаря энергіи Т. Экленда, Оксфордъ и Кембриджъ тоже ввели эту систему экзаменовъ на мѣстѣ, сперва для учениковъ среднихъ школъ, а потомъ и для учащихся высшаго разряда. Какъ разъ къ тому же времени старая администрація обоихъ университетовъ была измѣнена въ демократическомъ смыслѣ. Преобразованные университеты рѣшились сдѣлать еще шагъ впередъ въ дѣлѣ «расширенія университета»: къ экзаменамъ они присоединили заботу объ устройствѣ провинціальнахъ лекцій. Публичныя лекціи, конечно, не были новостью, но новъ былъ тотъ типъ публичныхъ лекцій, который положенъ былъ въ основу «расширенія университета». Впервые выработанъ онъ былъ въ 1867 г. проф. Стюартомъ, прочитавшимъ, по приглашенію учительницъ свѣ. Англии, курсъ въ 8 лекцій объ астрономіи въ Ливерпулѣ, Манчестерѣ, Шеффилдѣ и Лидсѣ. Одиночныя лекціи, устроенныя литературными обществами и институтами механиковъ, не удовлетворяли Стюарта; онъ считалъ необходимымъ вмѣсто нихъ приучить провинцію къ связаннымъ курсамъ и, для лучшаго усвоенія предмета, соединить чтеніе лекцій съ домашнимъ чтеніемъ и практическими упражненіями. Онъ составлялъ подробный конспектъ лекцій («силлабусъ»), по которому слушатели заранее могли ознакомиться съ ихъ содержаніемъ; въ конспектѣ указывались и важнѣйшія книги, съ помощью которыхъ можно было подготовиться къ лекціямъ, чтобы слѣдить за ними болѣе сознательно. Конспектъ давалъ также списокъ вопросовъ и задачъ для самостоятельной работы слушателя. Послѣ каждой лекціи слушатель могъ обратиться къ лектору за объясненіемъ непонятаго или за указаніями по заинтересовавшимъ его вопросамъ: изъ такихъ бесѣдъ составлялся «классъ». Главныи матеріалъ для бесѣдъ давали *письменныя работы*, которыя каждый слушатель могъ посылать лектору для оцѣнки. Чтобы дать время для чтенія и письменныхъ упражненій, лекціи читались только разъ въ недѣлю. «Силлабусъ», «классъ» и «письменная работа»—таковы были три основныя черты, которыми лекціи по типу «расширенія университета» отличались отъ обыкновенныхъ публичныхъ лекцій. Система Стюарта заинтересовала широкіе круги населенія; вслѣдъ за учительницами, къ нему стали обра-

щаться рабочіе: прежде всего изъ желѣзнодорожныхъ мастерскихъ въ Кру (Crewe), затѣмъ отъ Рочдальской кооперативной ассоціаціи, отъ кооперативныхъ обществъ въ Берн, Лидсѣ, Дьюсбери и др. Попытка Стюарта воспользоваться участіемъ кооперативныхъ организацій для устройства своего рода кооперативнаго, странствующаго университета—не имѣла успѣха. Онъ принялъ тогда (лѣтомъ 1871 г.) пропагандировать идею объ устройствѣ постояннаго центра для *«расширенія университета»* (тутъ былъ пушенъ впервые въ обращеніе и самый этотъ терминъ), при старыхъ университетахъ. Осенью 1871 г. кембриджскій университетъ получилъ рядъ петицій объ этомъ отъ учреждений, при которыхъ проф. Стюартъ читалъ свои лекціи; въ 1872 г. поступили новые запросы. Въ февралѣ 1873 г. университетъ назначилъ «снудикатъ» или комитетъ для рассмотрѣнія петицій и для представленія доклада о наличной потребности въ высшемъ образованіи. Въ томъ же году снудикату было разрѣшено произвести опытъ устройства мѣстныхъ лекцій и экзаменовъ, съ тѣмъ, чтобы средства на это были доставлены мѣстными организаціями. Опытъ оказался успѣшнымъ, и съ конца 1875 г. «снудикатъ для устройства провинціальнахъ лекцій» сдѣлался постояннымъ учрежденіемъ при кембриджскомъ университетѣ. Къ тремъ упомянутымъ основнымъ чертамъ системы прибавилась теперь четвертая: *экзаменъ* для прослушавшихъ не менѣе  $\frac{2}{3}$  лекцій и сдѣлавшихъ не менѣе  $\frac{2}{3}$  письменныхъ упражненій. Экзаменаторомъ было лицо, назначенное университетомъ и представлявшее къ испытанію тѣ же самыя требованія, какъ и къ студентамъ университетскихъ колледжей. Другой старый университетъ, оксфордскій, только въ 1878 г. началъ устраивать мѣстныя лекціи и экзамены. Наличная потребность въ нихъ уже была удовлетворена Кембриджемъ; къ тому же первый порывъ энтузіазма успѣлъ нѣсколько остыть, и на сцену выступили разныя затрудненія. Устроить провинціальнаго лекторъ въ 12 лекцій было нетрудно; но гораздо труднѣе было создать такія мѣстныя организаціи, которыя заботились бы объ устройствѣ систематическихъ курсовъ изъ года въ годъ и находили-бы средства для матеріальнаго успѣха дѣла, послѣ того какъ интереса новизны оно уже не представляло. Кембриджскіе курсы были трудны и дороги для небольшихъ и мало интеллигентныхъ центровъ; между тѣмъ руководители движенія въ Кембриджѣ не хотѣли понижать тона и жертвовать «университетскимъ» характеромъ лекцій. Этой-то слабой стороной дѣла рѣшился воспользоваться Оксфордъ, чтобы направить своихъ лекторовъ туда, гдѣ кембриджская организація, по указаннымъ причинамъ, не могла пустить корней. Онъ сталъ устраивать, вмѣсто тяжелыхъ систематическихъ 12-часовыхъ курсовъ, короткіе, отъ 1 до 6 лекцій. Работалъ для маленькихъ, сравнительно глухихъ центровъ, оксфордская организація особенно сильно должна была чувствовать недостатокъ въ книгахъ, мѣшавшій успѣшному ходу практическихъ занятій въ такихъ центрахъ. Съ

цѣлью устранить это препятствіе, Оксфордъ завелъ, по примѣру Америки, «подвижныя библиотеки» рекомендованныхъ лекторами книгъ, которыя рассылаются въ мѣстные центры за ничтожную цѣну. Затѣмъ, Оксфордъ сталъ издавать болѣе подробные силлабусы, съ ссылками на книги, цитатами и даже важнѣйшими текстами, превращавшими конспектъ въ своего рода хрестоматию. Наконецъ, онъ началъ печатать курсы лекцій и рассылатъ ихъ въ мѣста, куда не могъ проникнуть лекторъ, для прочтенія въ группѣхъ или по одиночкѣ. Оксфордъ обратилъ также особое вниманіе на выборъ и подготовку лекторовъ, такъ какъ очень скоро обнаружилось, что отъ удачнаго начала зависитъ, болѣею частью, возникновеніе мѣстнаго центра и его дальнѣйшая дѣятельность. Призывая, что качества, какими долженъ обладать лекторъ U. Extension, не совпадаютъ съ тѣми, которыя требуются отъ университетскаго преподавателя, Оксфордъ потребовалъ отъ своихъ лекторовъ особой подготовки и предварительнаго испытанія. Всѣ эти приспособленія къ требованіямъ жизни оказались весьма цѣлесообразными; вступивъ, послѣ первыхъ неудачъ, на этотъ новый путь (1885), Оксфордъ быстро расширилъ кругъ дѣятельности U. Extension. Въ самомъ Лондонѣ движеніе было нѣсколько задержано тѣмъ, что здѣсь не имѣется университета въ смыслѣ высшаго учебнаго заведенія: лондонскій университетъ до послѣдняго времени оставался учрежденіемъ исключительно экзаменующимъ. Тѣмъ не менѣе уже въ 1875 г. митингъ, подъ предсѣдательствомъ Гошена, принялъ резолюцію, «что принципъ кембрижской организаціи U. Extension долженъ быть примѣненъ и въ Лондонѣ». Тогда же образовалось «Лондонское общество для распространенія университетскаго образованія», въ составъ котораго (32 члена) вошли 10 членовъ отъ отдѣльныхъ столичныхъ учрежденій для высшаго народнаго образованія. Въ 1876 г. Оксфордъ, Кембриджъ и Лондонъ составили «соединенное бюро университетовъ», цѣль котораго—согласованіе взаимной дѣятельности, выработка общихъ пріемовъ, взаимное содѣйствіе при выборѣ лекторовъ. Дальнѣйшее развитіе системы U. Extension въ Англіи состояло въ сближеніи мѣстныхъ центровъ и отдѣльныхъ слушателей съ университетомъ. Съ цѣлью поощрить систематическія занятія провинціальными центрами, университеты рѣшились «аффилировать» тѣ изъ нихъ, которыя устранили у себя *постоянныя* чтенія по системѣ U. Extension. Систематическій курсъ U. Extension продолжается 8 семестровъ, при чемъ въ каждый изъ семестровъ долженъ быть прочитанъ курсъ въ 12 еженедѣльныхъ лекцій, сопровождаемыхъ письменными упражненіями. Кембриджъ «аффилировалъ» на этихъ основаніяхъ мѣстные центры въ 7 городахъ: Ньюкестлѣ, Дерби, Эксетерѣ, Гулѣ, Плимутѣ, Скерборѣ и Сендерландѣ. Слушатель, выдержавшій экзаменъ по 6 курсамъ одного изъ 2 главныхъ отдѣловъ гуманитарныхъ или точныхъ наукъ и изъ двухъ дополнительныхъ курсовъ другого отдѣла, не выбраннаго имъ спеціально, полу-

чаетъ званіе «студента, аффилированнаго при кембрижскомъ унив.». Это званіе даетъ право кончить курсъ въ университетѣ въ сокращенный (двухлѣтній) срокъ, т. е. поступить прямо на второй курсъ. Выдержавъ дополнительный экзаменъ (по такъ наз. университетскому тѣпос: ариметикѣ, алгебрѣ до квадратныхъ уравненій, геометріи въ размѣрѣ 3-хъ первыхъ книгъ Эвклида, латинскому и греческому или одному изъ новыхъ языковъ), такой студентъ получаетъ возможность добиться первой ученой степени, В. А. (Bachelor of Arts). Весьма немногіе пользуются въ дѣйствительности этимъ правомъ, но оно поднимаетъ значеніе системы U. Extension въ глазахъ общества и слушателей и удерживаетъ преподаваніе въ мѣстныхъ центрахъ на соответственной высотѣ. Однако, есть немало и противниковъ этой системы «аффилированія»; противъ нея возражаютъ не только консерваторы, считающіе ее унижающимъ достоинство стараго университета, но также и тѣ сторонники движенія, по мнѣнію которыхъ связывать дѣло U. Extension во что-бы ни стало съ университетомъ значить задаваться цѣлями, чуждыми движенію, и замедлять демократизацію высшаго образованія. Задача U. Extension, по ихъ мнѣнію, не въ томъ, чтобы «выловить всѣхъ большихъ рыбъ въ странѣ», а чтобы «наплатить маленькихъ». Въ настоящее время, не отказываясь ни отъ одной изъ намѣченныхъ цѣлей, руководители движенія стараются примирить ихъ между собою: при этомъ задача серьезнаго спеціальнаго изученія возлагается на «классъ» и практическія упражненія, а «лекціи» остаются средствомъ широкой популяризаціи знанія. Другимъ способомъ сближенія слушателей U. Extension съ университетомъ послужили заимствованные у Америки лѣтніе сѣзды слушателей въ Оксфордѣ (съ 1888 г.) и Кембриджѣ (1890). И въ этомъ случаѣ сказались различія взглядовъ обоихъ центровъ на задачи движенія: Оксфордъ съ самаго начала открылъ доступъ на эти сѣзды всѣмъ желающимъ и предложилъ имъ рядъ отдѣльныхъ популярныхъ лекцій, а Кембриджъ приглашалъ только тѣхъ, кто выдержалъ экзаменъ изъ 12-самого курса, и предложилъ этимъ кандидатамъ на «аффилиацію» работать въ университетскихъ лабораторіяхъ и слушать спеціальныя курсы. Поэтому и число посѣтителей на первомъ кембрижскомъ сѣздѣ было только 41, тогда какъ въ Оксфордѣ въ первый-же годъ собралось до 900 человекъ. Въ дальнѣйшемъ и здѣсь послѣдовалъ нѣкоторое сближеніе взглядовъ; лѣтніе сѣзды въ обоихъ центрахъ стали устраиваться для слушателей обоихъ категорій. Оксфордъ сталъ группировать лѣтніе курсы около какой-нибудь центральной эпохи (1891 г.—средніе вѣка, 1894 г.—XVII в., 1895 г.—XVIII в.); Кембриджъ иногда (1893) допускалъ неизменовавшихся слушателей и популярныхъ одиночныхъ лекцій. Наконецъ, третьимъ средствомъ сближенія U. Extension съ университетскимъ преподаваніемъ было открытіе въ наиболѣе сильныхъ центрахъ особыхъ «колледжей», около которыхъ группировались мѣстныя преподавательскія силы и

гдѣ сосредоточивались учебныя пособия. Самымъ замѣчательнымъ изъ такихъ колледжей былъ основанный въ г. Ридингѣ, на полуостровѣ между Лондономъ и Оксфордомъ. Другія подобныя учрежденія основаны въ Лондонѣ, въ Ноттингамѣ (1877), Бирмингамѣ (1875), Бристолѣ (1876), Манчестерѣ (университетъ Виктора, объединяющій 3 колледжа: Оуэнса въ самомъ Манчестерѣ, университетскій—въ Ливерпулѣ и Йоркширскій—въ Лидсѣ), Эксетерѣ (1893) и др. Мало по малу движеніе U. Extension заняло настолько твердыя позиціи, что самъ собою долженъ былъ возникнуть вопросъ о введеніи его въ рамки общей системы народнаго образованія. Однако-же, движеніе это, возникшее и распространившееся исключительно усиліями частныхъ лицъ, увлеченныхъ идеей демократизаціи высшаго образованія, такъ сроднилось съ мыслью о необходимости активнаго участія въ немъ самихъ слушателей или мѣстныхъ организацій, что большинству руководителей кажется до сихъ поръ рискованнымъ обращаться за какимъ-бы то ни было содѣйствіемъ къ государству и давать ему участіе въ руководствѣ движеніемъ. Больше всего вызываетъ новую постановку вопроса денежная сторона дѣла. Опытъ показывалъ, что движеніе не можетъ существовать и развиваться на собственныхъ средствахъ; оно принуждено прибѣгать къ частной благотворительности, т. е. къ источнику, который оказывается очень непрочнымъ. Въ 1891—92 гг. движеніе получило неожиданную поддержку со стороны только-что возникшихъ «земскихъ совѣтовъ»: дѣло чтенія лекцій было сильно расширено на суммы, предназначенныя для «техническаго образованія». Вскорѣ, однако, эти средства были направлены на свое первоначальное назначеніе, и University Extension вновь пережило тяжелый кризисъ, сопровождавшійся сильными сокращеніемъ количества лекцій. Вопросъ о государственной субсидіи вновь сталъ на очередь, но до сихъ поръ не разрѣшенъ въ положительномъ смыслѣ.

Въ Америкѣ распространенію университетскаго образованія предшествовало широкое развитіе простыхъ публичныхъ лекцій и курсовъ, устраивавшихся «лицеями» (обществами самообразованія), учительскими и сельскохозяйственными обществами и сѣздами. Въ 70-хъ годахъ въ небольшомъ городкѣ Шотоква, на полуостровѣ изъ Нью-Йорка въ Чикаго, выработаны были новыя формы распространенія высшаго образованія, перенесенныя потомъ въ Англію: лѣтніе сѣзды учащихся и руководство домашнимъ чтеніемъ по перепискѣ. Англійская система U. Extension привита была въ Америкѣ лишь въ концѣ 80-хъ гг. Пионеромъ ея явился проф. Адамсъ изъ университета Джона Гопкинса въ Балтиморѣ. Въ 1887 г. онъ предложилъ связать лекціи съ публичными бібліотеками; по его предложенію д-ръ Беннисъ, въ гор. Буффало, прочелъ зимой 1887—88 г. первый курсъ по англійской системѣ. Въ слѣдующее лѣто Шотоква приняла заинтересовавшій публику англійскій способъ лекцій. Съ 1889 г. она начинаетъ посылать своихъ лекторовъ въ другіе города, но требова-

нію мѣстныхъ ассоціацій, публичныхъ бібліотекъ, рабочихъ союзовъ, научныхъ клубовъ и др. мѣстныхъ учреждений. Въ 1890 г. организовалось въ Филадельфіи, при участіи того же Адамса, «Общество для распространенія университетскаго образованія», устроенное тогда же рядъ лекцій талантливаго англійскаго преподавателя Мультона. Громкій успѣхъ этихъ лекцій, читавшихся въ Бостонѣ, Нью-Йоркѣ, Филадельфіи, Балтиморѣ и Вашингтонѣ, упрочилъ дальнѣйшее существованіе филадельфійскаго общества, приняваго тогда же названіе «Американскаго». Еще важнѣе для дальнѣйшей судьбы движенія было участіе, которое приняли въ немъ вновь образовавшіеся университеты, не стѣсненные средне-вѣковыми традиціями англійскихъ. «Университетъ» (т. е. министерство просвѣщенія) штата Нью-Йоркъ прибавилъ въ 1891 г. къ существовавшимъ четыремъ департаментамъ (правленіе, бібліотека, музей, экзамены) пятый, для распространенія университетскаго образованія. Такимъ образомъ, въ Америкѣ оказалось возможнымъ сразу поставить вопросъ на ту почву, которой такъ избѣгали англійскіе руководители движенія: на почву государственнаго вмѣшательства. Въ томъ же 1891 г. законодательныя собранія штата приняли единогласно законъ о U. Extension, въ силу котораго правительство ассигновало 20000 руб. на пропаганду движенія, на доставку пособій и бібліотекъ, съ тѣмъ, чтобы мѣстные центры сами приняли на себя вознагражденіе лектору и другіе расходы на устройство лекцій. Этимъ закономъ частной инициативѣ предоставлялся широкій просторъ, но вмѣстѣ съ тѣмъ U. Extension входило впервые официально, какъ равноправная часть, въ общую систему общественнаго образованія. Благодаря содѣйствію центральнаго правительственнаго учрежденія, оказалось возможнымъ прежде всего широко развитъ систему странствующихъ бібліотекъ и подвижныхъ кабинетовъ учебныхъ пособій. Послѣднимъ словомъ американскаго U. Extension является спеціальное отдѣленіе для распространенія университетскаго образованія при вновь открываемыхъ университетахъ въ Чикаго. Чикагское отдѣленіе соединяетъ въ себѣ всѣ методы U. Extension, ранѣе испытанные: при немъ существуетъ спеціальныи штабъ лекторовъ для публичныхъ лекцій, руководителей для заочнаго обученія посредствомъ переписки, для практическихъ занятій («классовъ») по вечерамъ или по воскресеньямъ, для разсылокъ бібліотечекъ: каждая изъ этихъ четырехъ функцій народнаго университета выполняется здѣсь особымъ отдѣленіемъ, которымъ завѣдуетъ отдѣльный секретарь. Помимо трехъ упомянутыхъ центровъ University Extension, во многихъ другихъ мѣстахъ Соед. Штатовъ (въ штатахъ Индианѣ, Илинойсѣ, Мичиганѣ, Говѣ, Канзасѣ, Миссури, Калифорніи) государственные университеты приняли на себя активную роль въ распространеніи университетскаго образованія. Особенно успѣшно дѣйствуетъ въ этомъ направленіи университетъ Миннесоты. Общіе цифровые результаты распростране-

нія университетскаго образования важнѣйшими центрами Англїи и Америки видны изъ слѣдующей таблицы (цифры относятся къ 1892—93 гг.).

	Число курсовъ.	Среднее число по-сѣтителей.	Общее число слушателей.	Число представленныхъ письменныхъ работы.	Число выдержавшихъ экзамены.
Оксфордъ . . . . .	238	98	23051	2714 (11,8%)	1295 (5,6%)
Кембриджъ . . . . .	233	68	15824	2565 (16,2%)	1730 (10,9%)
Лондонъ . . . . .	136	98	13374	1958 (14,6%)	1231 (9%)
Викторїа . . . . .	59	83	4900	472 (9,6%)	
Филадельфія . . . . .	108	174	18822	429 (2,3%)	388 (2%)
Чикаго . . . . .	122	203	24822	725 (2,9%)	486 (1,9%)
Нью-Йоркъ . . . . .	34	108	3667	223 (6%)	142 (3,9%)
Всего . . . . .	930	112	104460	9086 (8,7%)	5272 (5%)

Въ среднемъ, изъ 20 слушателей только одинъ доходитъ до конца, т. е. до сдачи экзамена изъ прослушаннаго курса. Въ Кембриджѣ, при наиболѣе серьезной постановкѣ U. Extension, это отношеніе поднимается до одного «студента» на 10 слушателей; въ Америкѣ, при системѣ болѣе широкой популяризаціи, оно падаетъ до одного изъ 50. Точно также и численность аудиторїи наиболѣе велика у американскихъ лекторовъ, наименѣе — при кембриджской системѣ специальныхъ длинныхъ курсовъ. Въ ближайшіе годы послѣ 1893 г. въ Англїи цифры значительно упали; въ Америкѣ, напротивъ, онѣ росли, въ связи съ дѣятельностью новыхъ университетовъ. Въ другихъ странахъ Европы, кромѣ Англїи, движеніе U. Extension пока не сдѣлало значительныхъ успѣховъ. Въ Бельгїи возникло для пропаганды этого движенія особое общество (Врюссель), члены котораго, профессора мѣстнаго вольнаго унив., устроили въ 13 крупныхъ городахъ Бельгїи лекціи по англійской системѣ U. Extension. Дѣло пошло успѣшно, и въ первый же годъ число слушателей доходило до 4000; но здѣсь не примѣнялись ни письменныя работы, ни экзамены, такъ что дѣятельной связи между университетомъ и «расширяющими» его лекціями не установилось. Другой болѣе или менѣе значительный опытъ введенія англійской системы сдѣланъ былъ въ Австріи, гдѣ уже ранѣе имѣли большой успѣхъ лекціи вѣнскаго союза народнаго образования. Въ 1890 г. открылись въ Вѣнѣ, по почину д-ра Гартмана, лекціи англійскаго типа, съ «классомъ», письменными работами и экзаменомъ. Входъ былъ безплатный; большинство посѣтителей состояло изъ ремесленниковъ и торговцевъ. За недостаткомъ денегъ предпрїятіе рисковало заглохнуть, когда на помощь ему явился университетъ. Въ 1893 г. 53 профессора подали въ сенатъ университета петицію, въ которой просили принять лекціи подъ руководство университета и выхлопотать для нихъ правительственную субсидію. Сенатъ университета выработалъ уставъ, въ который не введено было, однако, право «аффилиаціи» слушателей университетомъ. Съ ноября 1895 г. начались лекціи, привлекшія въ томъ же сезонѣ 6172 слушателя. На нѣкоторыхъ курсахъ (начертательной геометріи и машиностроенія) до 70% слушателей были рабочіе. Въ Германїи берлинскій университетъ отвергъ предложеніе 53 мѣстныхъ профессоровъ объ устройствѣ на-

роднаго университета. Лейпцигскіе профессора (Лампрехтъ, Зомъ и др.) въ 1897 г. начали чтеніе публичныхъ университетскихъ курсовъ. Въ Мюнхенѣ возникло особое «Общество народнаго университета», подъ предѣдательствомъ Луйо Brentano; лекціи этого общества въ первый-же сезонъ привлекли 3355 слушателей. Организованы были отдѣльные курсы лекцій и во многихъ другихъ городахъ Германїи. Опыты устройства популярныхъ университетскихъ курсовъ предпринимались были также въ Швеціи, Норвегїи, Финляндіи (Лундъ, Упсала, Христианія, Гельсингфорсъ). Въ другихъ частяхъ свѣта народные университеты были устроены въ Сидней, Мельбурнѣ (Австралія) и Мадрасѣ (Индія). Въ Россїи аналогичная U. Extension попытка расширенія университетскаго образованія сдѣлана была въ Москвѣ, независимо отъ мѣстнаго университета, но при участіи многихъ его профессоровъ, приватъ-доцентовъ и магистрантовъ. Московская «комmissія по организаціи домашняго чтенія» взяла за образецъ Штоккову и англійскій «Союзъ домашняго чтенія»; но помимо чтенія по переплскѣ (см. Самообразование) она поставила своей задачей организацію, при помощи мѣстныхъ учреждений, публичныхъ лекцій въ провинціи. Начавъ свою дѣятельность въ 1893 г., commissія издала 4 выпуска «Программъ домашняго чтенія», «подробно разработанныхъ пѣлыми штабомъ специалистовъ и обнимающихъ всѣ отдѣлы знанія. «Программы», состояющія въ совокупности болѣе 1300 страницъ убористой печати, разошлись въ публикѣ въ количествѣ до 80000 экземпляровъ. Лицъ, вступившихъ въ сношенія съ commissіей въ 1895 — 99 гг., было всего 1473. Въ срединѣ 1899 г. на лицо было 585 читателей; изъ нихъ 419 проходили первый курсъ, 128 — второй (въ томъ числѣ было 73 читателя, окончившихъ первый курсъ чтенія), 42 — третій (въ томъ числѣ 31 окончили два первые курса). Число представляющихъ письменныя работы, какъ въ Англїи и Америкѣ, составляетъ лишь небольшой процентъ работающихъ по программамъ; но процентъ этотъ быстро растетъ: въ 1895 г. представили письменныя работы только 8% записавшихся, въ 1899 г. — уже 16%. Нѣкоторое количество читателей пользовалось также услугами commissіи по доставленію указанныхъ программами книгъ. Не смотря на дороговизну почтовой пересылки, число книгъ, доставленныхъ абонентамъ,

было за 4 года около 6000. До 60 книгопродавческих фирм согласились идти на склад и продавать с уступкой книги, указанные комиссией. До 50 библиотек обязались идти к себе эти книги. Адреса этих фирм и библиотек, разбросанных по всей России, печатаются при программах. 58% подписчиков комиссии живут в уездных городах, мѣстечках и сельских поселениях, 17% — в губернских и ок. 25% — в университетских городах. Таким образом  $\frac{3}{4}$  читателей находятся в условиях, при которых помощь комиссии является незаменимой. Большая часть подписчиков — мужчин (около 65%) принадлежат к служащим на жел. дорогах, в банках, разного рода конторах и промышленных заведениях. Процент абонентов педагогической профессии упал съ 24,6 (1895) до 13 (1897); напротив, процент учащихся возросъ съ 3,6 до 16,3 (за то же время). Большинство мужчин-подписчиков (56%) не кончили средней школы; только 30% прошло ее. Интерес сосредоточивается, главным образом, на общественных науках, которыми занимались 33% подписчиков, и на философских (19%). Большинство женщин-подписчиц (ихъ 28% всего числа) принадлежат педагогической профессии (48%) или не имѣютъ определенныхъ занятій (34%). Двѣ трети ихъ кончили среднюю школу. Ихъ интересъ распределяется, главным образом, между исторіей (20%), философіей (20%), литературой (19%) и общественными науками (16%). Нѣрѣдки случаи, когда абоненты комиссии составляютъ мѣстный кружокъ, ведущій систематическія занятія сообща; имѣя въ виду эти случаи, комиссия предложила такимъ кружкамъ льготныя условия для доставки имъ подвижныхъ библиотечекъ. Устройство провинциальныхъ лекцій комиссией началось съ 1894 г., когда прочтены были два систематические курса (по 6 лекцій) въ Нижнемъ-Новгородѣ, привлекшіе многочисленную аудиторію (до 500 слушателей въ среднемъ). Въ 1896 г. комиссия выдѣлила особую лекціонную подкомиссію, вводящую в сношенія, съ одной стороны, съ лекторами, съ другой — съ провинциальными обществами. Въ результатѣ ея дѣятельности, за время 1896—1899 гг., прочтено было 8 связанныхъ курсовъ въ 6 городахъ и 36 отдѣльныхъ лекцій въ 16 городахъ, при чемъ нѣкоторыя изъ этихъ лекцій были повторяемы въ разныхъ мѣстахъ однимъ и тѣмъ же лекторомъ отъ 2 до 5 разъ. Съ конца 1898 г. «подкомиссія» была преобразована въ постоянное «лекціонное бюро», составившее и распространившее въ провинціи «Правила для устройства лекцій» и печатающее передъ каждымъ сезономъ списки лекторовъ, предлагающихъ свои услуги черезъ комиссію, съ указаніемъ общанныхъ имъ темъ и удобнаго для нихъ времени и района. Въ списокъ лекцій на 1899—1900 г. значатся 21 лекторъ, въ томъ числѣ 7 профессоровъ и 5 приватъ-доцентовъ; нѣкоторые изъ нихъ заявили по нѣскольку (до 7) курсовъ и отдѣльныхъ лекцій. Независимо отъ этого, бюро предложило провинциальнымъ организациямъ доставлять рукописные тек-

сты лекцій, для прочтенія ихъ кѣмъ-либо изъ мѣстныхъ членовъ организаціи отъ имени отсутствующаго лектора. Опыты такого чтенія по рукописи, значительно упрощающаго устройство провинциальныхъ лекцій, были уже сдѣланы. Одновременно съ дѣятельностью московской комиссіи, въ Петербургѣ образовалась «отдѣлъ для содѣйствія самообразованію» въ комитетѣ педагогическаго музея военно-учебныхъ заведеній (конецъ 1894 г.). Изданный отдѣломъ «Программы чтенія для самообразованія» (см. Самообразование) разошлись въ 3-хъ изданіяхъ. Въ томъ же 1894 г. профессоръ казанскаго унв. организовали рядъ публичныхъ курсовъ. Съ осени 1895 г. начались такія же чтенія въ Одессѣ, прекратившіяся осенью 1897 г. Осенью 1897 г. устроены профессорскіе публичные курсы въ Харьковѣ. Кіевскій У. также дѣлалъ опыты устройства публичныхъ курсовъ. Въ Москвѣ такіе-же курсы имѣли значеніе продолженія дѣятельности закрытыхъ высшихъ женскихъ курсовъ. Для нѣскольکو болѣе широкаго круга слушателей предназначаются общедоступныя систематическія лекціи, ведущіяся съ большимъ успѣхомъ при одесской городской публичной библиотекѣ (въ 1898 г. 4771 слушатель по литературѣ, политической экономіи, русской исторіи, географіи, анатоміи съ физиологіей и гигиеной, физикѣ, химіи и геологіи). Въ составѣ слушателей 60% кончили городскія и народныя училища, 20% — съ домашнимъ образованіемъ и неграмотныя. Большинство слушателей — мужчины (60%); по профессіи почти треть ремесленники (30,7%), затѣмъ 5,1% торговцевъ и приказчиковъ, 14,3% учащихся и 9,1% готовящихся къ разнымъ званіямъ, 9,1% служащихъ въ разныхъ учрежденіяхъ, 7,3% педагогическаго званія, 6,4 медицинскаго, 17,4% занимающихся домашнимъ дѣломъ (преимущ. женщины). Подобнаго-же характера предпріятіе было задумано въ Петербургѣ комиссіей по устройству курсовъ общеобразовательныхъ предметовъ при педагогическомъ обществѣ взаимопомощи». Комиссія, состоявшая изъ профессоровъ, приватъ-доцентовъ и преподавателей, разработала въ 1896 г. программы по русской литературѣ и исторіи, по географіи общей и русской и нѣсколько программъ по естественнымъ наукамъ. Кроме лекцій здѣсь предполагалось примѣнять «классъ» и «письменные занятія», что было бы наиболѣе существеннымъ шагомъ впередъ въ развитіи русскаго U. Extension. Съ января 1897 г. лекціи начались въ трехъ частяхъ города одновременно (невскомъ, казанскомъ и василеостровскомъ отдѣленіи) и привлекли до 1500 слушателей, при чемъ множество желающихъ приходилось отказывать за тѣсною помѣщеніемъ; но уже въ слѣдующемъ осенемъ полугодіи продолженіе курсовъ оказалось невозможнымъ.

*Литература.* Периодическія изданія упомянутыхъ въ текстѣ организацій: «University Extension Journal» лондонскаго общества; «Univ. Extension Gazette» (Оксфордъ); «The university Extension Bulletin» (Филадельфія); «University Extension» (тамъ же); «University Extension Magazine» (Чикаго); «University

Extension World» (Чикаго). Циркуляры, бюллетени и силлабусы «University of the State of New-York, Extension department». Общие обзоры движения: Roberts, «Eighteen years of U. Extension» (Кембридж, 1891); Herbert V. Adams, «U. Extension in Great Britain» (въ «Report of the Commissioner of Education for the year 1898—99» (Вашингтонъ, 1900). Статистическія данныя по американскому движению въ «Report of the Com. of E.» за 1898—9 (т. II, Вашингтонъ, 1897); Джемсъ и Руссель, «Народные университеты въ Англии и Америкѣ» (рус. перев., Одесса, 1897); Д. П., «Нѣкоторыя черты народнаго образованія въ Соед. Штатахъ» (СПб., 1895); В. Гебель, «Внѣшкольное народное образованіе въ Зап. Европѣ и Сѣв. Америкѣ» (по Реверу и др. источн., М., 1899); П. Миллюковъ, «Распространеніе университетскаго образованія въ Англии, Америкѣ и Россіи» (въ «Русскомъ Богатствѣ», 1896, № 3); его же, «Лѣтній университетъ въ Англии» (изъ пѣздки въ Кембриджѣ, въ «Мірѣ Божіемъ», 1894, № 5); В. Н. Сторожевъ, «Пяталѣтне московской комиссіи» (въ «Образованіи», 1897, № 2); А. В. Горбуновъ, «Одинъ изъ опытовъ U. Extension въ Россіи» (СПб., 1898, изданіе «Образованія»); резюмирующая брошюра, составленная для парижской выставки: «Notice sur la commission de lectures systematiques à Moscou» (М., 1899); К. И. Арабажигъ, «Народный университетъ въ С.-Петербурѣ» (СПб., 1898). *И. Миллюковъ.*

**Университеты народные, крестьянскіе** — въ скандинавскихъ странахъ и въ Финляндіи—преслѣдуютъ ту же задачу, что и University extension (см.), но возникли они совершенно независимо отъ послѣдней и получили особую организацію. Въ скандинавскихъ странахъ мысль объ учрежденіи народныхъ У или «высшихъ народныхъ училищъ», какъ они официально именуются (дат. Folkehøjskolen), принадлежить Грундтвигу (IX, 804) и впервые была осуществлена въ 1843 г., когда на средства, собранныя между почитателями Грундтвига въ Дании и Норвегии, устроены были въ Даниі два такихъ учебныхъ заведенія. Болѣе широкое распространеніе крестьянскіе У. получили съ 1860-хъ годовъ; изъ Даниі и Норвегии они перешли въ Швецію (гдѣ ихъ въ 1893 г. насчитывалось 25), а изъ послѣдней — въ Финляндію. Крестьянскіе У. скандинавск. странъ представляютъ собою своеобразныя школы, въ которыхъ высшее образованіе не только распространяется среди народныхъ массъ, но и приспособляется къ ихъ потребностямъ. Въ Финляндіи высшія народныя школы для совмѣстнаго обученія взрослыхъ обоего пола содержатся преимущественно на средства, доставляемыя частными обществами и на ученическіе взносы за право слушанія лекцій. Слушателями и слушательницами курсовъ принимаются молодые люди не моложе 18 лѣтъ, окончившіе курсъ въ народной школѣ. Преподаваніе ведется въ видѣ популярныя лекцій по разнымъ предметамъ общеобразовательнаго характера и совершенно не стѣснено заранѣе установленною программю. Во многихъ школахъ обращается серьезное вни-

маніе на практическую подготовку учащихся и на сообщеніе имъ полезныхъ свѣдѣній, изъ которыхъ они могли-бы потомъ извлечь практическую пользу. Чтеніе лекцій часто сопровождается обмѣномъ взглядовъ между лекторомъ и слушателями, нерѣдко переходящимъ въ продолжительный диспутъ. Высшія народныя школы обходятся безъ выпускныхъ экзаменовъ; свидѣтельства о прохожденіи курса выдаются слушателямъ только по ихъ собственному желанію, и число желающихъ всегда самое ограниченное. Предметами преподаванія служатъ Законъ Божій, шведскій или финскій яз. и ихъ литература, отечественная и общая политическая исторія, естествовѣдѣніе, географія, ариѳметика, геометрія, государств. устройство Финляндіи, рисованіе, черченіе, бухгалтерія, агрономія, гигиена, ветеринарное искусство, молочное хозяйство, пѣніе, игра на народномъ инструментѣ «кантэла», ручной трудъ, гимнастика, а для женщинъ и кулинарное искусство. Первая высшая народная школа въ Финляндіи была открыта въ 1889 г. въ гор. Борго. За послѣдующіи десять лѣтъ число этихъ школъ достигло 21. Учащихся за весь этотъ періодъ было 5352 чел. Въ различныхъ школахъ среднее число учащихся за годъ колеблется между 18 и 54. Въ 1899 г. школы посѣщались 273 мжч и 426 жнщ., или въ общемъ 699 лицами, изъ которыхъ 399 прошли успѣшно народную школу. Большинство учащихся какъ мужчинъ, такъ и женщинъ принадлежало къ классу собственниковъ, имѣющихъ свои дворы. Предметы занятій были распределены на двѣ группы: въ первой преслѣдовалось, главн. образ., теоретическое изученіе, путемъ пояснительныхъ лекцій; во второй обращалось вниманіе на практическое ознакомленіе съ дѣломъ. Весь приходъ за годъ равнялся 12612 мар. ученической платы, 49655 мар. отъ взносов членовъ обществъ и ренты отъ пожертвованныхъ капиталовъ, 6595 мар., вырученныхъ съ полей, садовъ и огородовъ, 58724 мар., поступившихъ отъ разныхъ земледѣльческихъ обществъ, и, наконецъ, 49000 мар. пособій отъ государственнаго казначейства. Ученическая плата, въ среднемъ, не превышала 20 мар. за слушаніе одного курса. Въ каждой школѣ имѣлось небольшое число безплатныхъ учениковъ. Расходы по содержанію школъ весьма различны, въ зависимости отъ обширности программы; начиная съ 6041 мар. (въ Борго), они доходятъ до 16845 мар. (въ Лауксѣ). Средній годовою расходъ на школу не превышаетъ 10000 марокъ. Наиболѣе значительна статья расходовъ во всѣхъ школахъ—вознагражденіе, получаемое персоналомъ учащихся (въ среднемъ—6861 мар.). Персоналъ этотъ обыкновенно бываетъ немногочисленнымъ. Въ составъ его входятъ директоръ, мѣстный пасторъ какъ законоучитель, двѣ или три учительницы и столько же учителей. Директоръ, какъ полноправный хозяинъ школы, задаетъ тонъ всему дѣлу. Отъ его личныхъ качествъ зависитъ весь успѣхъ занятій, рациональность школьной организаціи и успѣшное веденіе хозяйства. Директоръ, кромѣ квартиры, получаетъ въ годъ обыкновенно



3000 мар., учительница — 600, учитель — 1800 марокъ. Многя высшя школы успѣли уже обзавестя собственными домами, службами и обширными земельными участками. Ср. ст. К. Гр. въ «Мірѣ Божьемъ», 1901 г. № 11.

**Unigenitus** — название буллы, сыгравшей крупную роль въ исторіи янсенизма (см.). Когда послѣ смерти Антуана Арно, въ 1694 г., положене вождя янсенистовъ занялъ ораторіанецъ Пасхазій Кенель (см.), янсенистскій споръ, затихшій было, вновь оживился. Кенель уже раньше опубликовалъ свой «Новый Заветъ съ моральными размышлениями», но эта книга не возбудила никакихъ подозрѣній, и шалонскій епископъ Ноайль даже далъ ей свое одобреніе. Нѣсколько времени спустя иезуиты обратили на нее вниманіе и открыли въ ней явные слѣды янсенистскихъ воззрѣній. Немедленно книга была представлена на судъ папской курии, нарядившей специальную комиссію изъ доминиканцевъ (иезуиты не были допущены, такъ какъ будто-бы опасались ихъ пристрастія), которая и осудила ее въ 1708 г. Два епископа сейчасъ же запретили ея чтеніе въ своихъ діоцезахъ, но Ноайль, сдѣлавшій къ тому времени архиепископомъ парижскимъ и не желавшій прямо вступить въ противорѣчіе со своимъ прежнимъ отношеніемъ къ книгѣ, потребовалъ, чтобы приговоръ комиссіи былъ пересмотрѣнъ. Климентъ XI согласился, но и на этотъ разъ, послѣ тщательнаго изслѣдованія, осудилъ 101 положеніе изъ «Моральныхъ размышлений». Это постановленіе было обнародовано, въ видѣ буллы Unigenitus, въ 1713 г. Ноайль не могъ больше противиться и запретилъ въ своей епархіи книгу Кенеля; но такъ какъ нѣкоторые изъ осужденныхъ положеній, взятая виѣ контекста, не представляли изъ себя ничего еретическаго, то онъ вновь попросилъ у папы объясненій, прежде чѣмъ окончательно принять буллу. Тутъ вступилась г-жа Ментенонъ; поддаваясь вліянію своей черезъ-чуръ ортодоксальной подруги, Людовикъ XIV приказалъ парламенту зарегистрировать буллу. Созвать мѣстный соборъ, который долженъ былъ покончить съ вопросомъ въ томъ смыслѣ, въ какомъ этого хотѣла Ментенонъ, старому королю помѣшала смерть. Беззаботный на счетъ всякихъ ересей регентъ, герцогъ Орлеанскій, сразу отстранился отъ религіознаго спора, и общество стало мѣнять свое отношеніе къ буллѣ. Богословскіе факультеты Париза, Реймса, Нанта, раньше признавшіе буллу, отказались отъ нея; четыре епископа приготовили апелляцію къ ближайшему вселенскому собору; къ нимъ присоединились 100 докторовъ богословія изъ Сорбонны, съ Ноайлемъ (уже кардиналомъ) во главѣ. Климентъ XI поспѣшилъ издать новую буллу «Pastoralis officii» (1718), которая отлучила отъ церкви всѣхъ, не подписавшихся буллѣ У. Ни папѣ, ни регенту, которому надобно препрательства, связанная съ буллою, не удалось, однако, достигнуть умиротворенія. Не большіимъ успѣхомъ увѣнчались и старанія латеранскаго собора 1725 г. Франція раздѣлилась на два лагеря — сторонниковъ буллы и противниковъ ея; пер-

выхъ поддерживало правительство, вторыхъ ободряло сочувствіе со стороны парламентаріевъ. Движеніе вошло въ новую фазу, когда въ 1727 г. умеръ дьяконъ Парисъ, принадлежавшій къ противникамъ буллы. На его могилѣ стали происходить сцены, напоминавшія эпоху самой арой религіозной экзальтаціи: чудеса, исцѣленія, специальнаго рода конвульсіи. Янсенизмъ сталъ принимать характеръ эпидеміи, но это дискредитировало его въ глазахъ серьезныхъ людей. Отъ него отшатнулся въ 1728 г. его вѣрный заступникъ, хотя и не раздѣлявшій ученія его по существу — кардиналъ Ноайль, а съ нимъ цѣлый рядъ прелатовъ. Только три епископа, парламентаріи и адвокаты продолжали протестовать противъ буллы. Такимъ образомъ приверженцы янсенизма раздѣлились на два теченія: внизу движеніе приняло характеръ секты, на верху, преимущественно среди судебного сословія, оно создало политическую по характеру партію, которая стояла за вольности галликанской церкви и считала непримиримую ненависть къ иезуитамъ. Кардиналъ Флери, стоявшій тогда во главѣ управленія, изымая изъ вѣдѣній парламентаріевъ всѣ дѣла, касавшіяся янсенизма, а когда парламентаріи и адвокаты забастовали, посадилъ въ тюрьму главу непокорныхъ. Это подѣйствовало: парламентаріи стали вновь засѣдать, а народъ, скандализованный быстрымъ переходомъ отъ упорства къ покорности, почти совсѣмъ потерялъ интересъ къ движенію. Еще десятки лѣтъ, однако, янсенисты отстаивали противъ правовѣрныхъ свои положенія, и парламентаріи зачастую приходили къ нимъ на помощь. Въ Нидерландахъ образовалась такъ наз. утрехтская ересь, которая осуждала янсенизмъ, признавала верховенство папы, но все-таки отказывалась принять буллу У. Сторонники этой секты существуютъ и до сихъ поръ. Литературу — см. Янсенизмъ.

**Униженіе** — см. Униженіе — см. Обида (XXI, 505). *У. или жестокое обращеніе* начальника (старшаго) съ подчиненнымъ (младшимъ), по военно-уголовнымъ законамъ, составляетъ обстоятельство, уменьшающее вину при нарушеніяхъ подчиненности и чинопочитанія, когда дѣяніе было вызвано такимъ обращеніемъ. Наказаніе подлежитъ обязательно смягченію на двѣ степени. Что именно должно разумѣть подъ У. обращеніемъ — воинскій уставъ о наказаніяхъ (ст. 109) не опредѣляетъ, но понятіе это не совпадаетъ съ обращеніемъ противозаконнымъ, ибо послѣднее, если преступное дѣяніе было имъ вызвано, служитъ основаніемъ смягченія наказанія лишь на одну степень. Аналогичное правило существуетъ въ германскомъ военно-угол. правѣ, откуда оно и было заимствовано нашимъ закономъ въ 1875 г. *К.-К.*

**Уиницъ** (*Уинезъ*) — мст. Кіевской губ., Радомысльскаго уѣзда, въ 52 в. отъ уѣздн. гор., на лѣвомъ берегу р. Тетерева, при впаденіи въ него рч. Жерева и Крапиви. 1420 жит., церковь, школа грамоты, водяная и много вѣтряныхъ мельницъ, значительная лѣсная пристань.

**Уинсентъ** — однозвучіе (см. Интервалль). Въ хорѣ нѣсколько однородныхъ голосовъ —

напр. сопрано — поютъ въ У. одну и ту же партію. Въ оркестръ нѣсколько скрипачей исполняютъ въ У. партію первой скрипки, нѣсколько вторыхъ скрипачей — партію второй скрипки, нѣсколько виолончелей — партію виолончелей и т. д. Соединеніе разнородныхъ голосовъ или разнородныхъ инструментовъ въ У. дѣлается для усиленія звука. *Н. С.*

**Унитаріи** (филол.). — Появившіяся въ 1795 г. трудъ Фридриха Августа Вольфа: «Prolegomena ad Homerum» положили основаніе новѣйшей Гомеровской критикѣ, которая въ XIX в. пошла по двумъ различнымъ направленіямъ: одно, генетически связанное съ теоріей Вольфа, въ ученой литературѣ называется раздробительнымъ (сюда относятся представители теоріи пѣсенъ и теоріи «ядра»); другое, стоявшее на почвѣ литературнаго преданія и отрицавшее принципъ раздробленія, носило названіе объединительнаго и представителя его извѣстны подъ именемъ унитаріевъ. Признавая художественное единство Гомеровскихъ поэмъ и примиряя съ нимъ конституируемыя въ этихъ поэмахъ разнообразіе и противорѣчія, У., какъ изслѣдователи консервативнаго направленія, имѣли цѣлью не столько создать новыя теоретическія построенія, сколько опровергать доводы противниковъ, вслѣдствіе чего критика ихъ была по преимуществу отрицаательною. Большинство трудовъ У. заключается въ рядѣ рецензій и журнальныхъ статей полемическаго и критическаго характера, а также въ попыткахъ комментировать, въ духѣ консервативной критики, различныя части Гомеровскаго эпоса. Наибольше крупнымъ представителемъ этого направленія былъ Ничъ (Nitzsch), который путемъ обстоятельнаго изученія древнегреческаго эпоса пытался доказать единство Гомеровскихъ поэмъ и освѣтить важнѣйшія стороны Гомеровскаго вопроса. Въ своихъ трудахъ (указаніе ихъ см. XXI, 206) Ничъ проводитъ мысль, что Гомеръ былъ не первичнымъ создателемъ Илиады и Одиссеи, но великимъ художникомъ, который, послѣ періода небольшихъ пѣсенъ, сложилъ эпосы по широкому плану; онъ воспользовался пѣснями о Троянской войнѣ, окружилъ ихъ, далъ имъ новую жизнь и спаялъ въ одно цѣлое. Благодаря творческому искусству поэта, напрасно было бы стараться выдѣлать изъ цѣлаго эти части, хотя съ другой стороны возможно доказать ихъ наличность, что подтверждается фактомъ исполненія ралсадами отдѣльныхъ частей изъ Гомеровскихъ поэмъ. Употребленіе письма, по Ничу, древнѣе, чѣмъ полагалъ Вольфъ: поэмы, сложенныя Гомеромъ устно, были пѣмъ записаны не для публики, но для себя и для учениковъ. Позднѣе были сдѣланы болѣе или менѣе крупныя вставки и измѣненія. Редакціонная дѣятельность Пизистрата, по Ничу, сводится лишь къ критическому изданію Гомеровскаго текста, существовавшаго въ законченномъ видѣ уже въ VIII и VII вѣкахъ до Р. Хр., въ продолженіе которыхъ были изданы нѣкоторыя кикладскія поэмы, подхвачившія по объему и формѣ къ Гомеровскимъ и представлявшія какъ-бы дополненіе къ нимъ или введеніе. Къ направленію, главнѣйшимъ

выразителемъ котораго былъ Ничъ, примыкаютъ Ричъ, Мадвигъ, Велькеръ, К. О. Мюллеръ, Лерсъ, Каммеръ, Бергъ, Ваумлейнъ, Нуггорнъ, Негельсбахъ, Бухгольцъ, Гаве, Буго, Кине; изъ русскихъ ученыхъ — Соколовъ («Гомеровскій вопросъ», «Журн. Мин. Нар. Просв.», 1868, №№ 11. и 12). Отстаивая идею единства художественнаго плана Гомеровскихъ поэмъ и вызывая реакцію противъ теоріи Вольфианцевъ, У. въ нѣкоторыхъ своихъ воззрѣніяхъ приближается къ взглядамъ противниковъ: такъ, указываясь на сходство теоріи Нича съ теоріей пѣсенъ Лахманна. Въ настоящее время среди изслѣдователей Гомеровскаго вопроса нѣтъ ни чистыхъ Вольфианцевъ, ни чистыхъ У.; оба направленія примирились въ теоріи «ядра», которая въ современной наукѣ занимаетъ господствующее положеніе. Ср. Christ, «Geschichte der Griechischen Litteratur bis auf die Zeit Justinians» (Мюнх., 1898); ерго же, «Homer oder Homeriden» (2 изд., Мюнхенъ, 1885); Jebb, «An introduction to the Iliad and the Odyssey» (1888, русскій переводъ Семёнова, СПб., 1892); Bonitz, «Ueber den Ursprung der homerischen Gedichte» (5-е изд., Вѣна, 1881); Cauer, «Grundfragen der Homerkritik» (Лпц., 1895); Volkmann, «Geschichte u. Kritik der wolschen Prolegomena zu Homer» (Лпц., 1874); H. Bergstedt, «Striden om Homer. Försök till framställning af den homeriska frågan» (Норчепрингъ, 1893). *Н. О.*

**Унитаріи** — другое названіе для антитринитаріевъ (I, 845), какъ секты, признававшей абсолютное единство Божества (XXIX, 327).

**Унитаріи** — названіе политическихъ партій, существовавшихъ почти во всѣхъ государствахъ испанской Америки въ первое время послѣ освобожденія изъ-подъ власти метрополіи. У. стремились къ возможному сплошному воедино различныхъ территорій Южн. Америки и образованію въ нихъ болѣе или менѣе значительныхъ, централистически управляемыхъ государствъ. У. вели борьбу съ партіями федералистовъ. Борьба эта имѣла нѣкоторое сходство съ борьбою республиканцевъ и демократовъ въ Соединеннымъ Штатахъ Сѣв. Америки, но централизаторскія стремленія У. Южн. Америки выражены гораздо сильнѣе, чѣмъ у республиканцевъ Сѣверной. Въ основѣ этихъ стремленій въ Южн. Америкѣ лежала главнымъ образомъ жажда власти въ военныхъ кругахъ, изъ которыхъ по преимуществу выходили У. Они находили также поддержку въ сравнительно болѣе образованныхъ жителяхъ городовъ. Въ Колумбіи, Перу, Эквадорѣ главою партіи У. былъ Боливаръ (см.); послѣ ея торжества эти три государства объединились въ одно, на основѣ общей конституціи 1826 г.; черезъ два года, однако, центробъжныя стремленія восторжествовали, и партія У. была разбита. Въ Аргентинской республикѣ У. восторжествовали было въ 1816—20 гг. и вновь въ 1826 г., когда они поставили во главу государства Ривадавию; черезъ годъ, однако, онъ долженъ былъ сложить власть; въ 1829 г. восторжествовали федералисты, въ лицѣ своего вождя Розаса. Уркиза, возстав-

ший против Розаса и занявший его место, считался У., хотя ничего не сдѣлалъ для торжества идей этой партіи. Конституція 1862 г. была компромиссомъ. Въ Чили партія У. не достигла даже такого эфемернаго значенія и уже конституція 1828 г. закрѣпила торжество федералистовъ. Федералисты нѣрѣдко искали союзниковъ въ рядахъ католическаго духовенства; У. по большей части были враждебны ему, и вообще являлись обыкновенно партіей боѣе либеральной, чѣмъ ихъ противники.

*В. В—ев.*

**Унитарная система** (У. теорія, У. ученіе, хим.).—Выраженіе это введено въ науку Жераромъ, выпустившимъ въ февралѣ 1848 г. книгу подъ заглавіемъ: «Introduction à l'étude de la chimie par le système unitaire». Въ предисловіи мы встрѣчаемъ слѣдующее поясненіе выраженія У. системы: «въ системѣ, принятой которой я предлагаю, всѣ тѣла разсматриваются состоящими изъ слитныхъ молекулъ (somme des molécules unіques): атомы въ нихъ расположены въ опредѣленномъ порядкѣ, но химическія реакціи даютъ намъ о немъ только относительныя представленія. Напротивъ, дуалистическая система отождествляетъ всѣ тѣла химія съ двойственными построеніями (des êtres doubles), подобными окисламъ и солямъ, и придаетъ абсолютное значеніе формуламъ, изображающимъ ихъ составъ...», а между тѣмъ «эти формулы, по-моему, воспринимать только смыслъ одной или двухъ какихъ-нибудь реакцій; онѣ никогда не даютъ истиннаго представленія о конституціи молекулъ; онѣ выражаютъ, повторяю я, просто только отношенія» (химическія—между нѣкоторыми тѣлами). Позже, въ IV томѣ своего «Traité de chimie» (позднѣе 1856 г.), Жераръ даетъ такое опредѣленіе (I. c. p. 585, примѣчаніе): «я называю У. методомъ совокупности принциповъ, прилагаемыхъ мною къ изученію химія; въ основаніи ихъ лежитъ выборъ молекулярной единицы и единицы реакціи для сравненія химическіихъ функцій тѣлъ». Настоящая статья имѣетъ цѣлью выяснитъ тотъ переворотъ, который произвела въ химіи эта «совокупность принциповъ»; въ разработкѣ ея, надо замѣтить, значительное участіе принялъ другъ и соотрудникъ Жерара, Лоранъ.

Въ 30—40-хъ гг. прош. стол. въ минеральной и органической химіи всецѣло царили взгляды, наиболѣе видныя и авторитетныя представителемъ которыхъ былъ Берцеліусъ. Результаты многочисленныхъ анализовъ показали химикамъ, что элементы соединяются другъ съ другомъ въ постоянныхъ (законъ Пру—Фруста) и кратныхъ отношеніяхъ (законъ Дальтона); они же позволили вывести и законъ пропорціональности (законъ Рихтера—Фишера), заключающійся въ томъ, что если два тѣла соединяются съ третьимъ  $A$

то и между собою они могутъ соединяться или въ этомъ же отношеніи, или въ отношеніи кратномъ, при чемъ коэффициентъ кратности долженъ быть простымъ (малымъ) цѣлымъ числомъ. Эта законы получили очень наглядное объясненіе въ атомной теоріи

Дальтона (см. Химія), а она въ свою очередь вызвала цѣлый рядъ работъ, имѣвшихъ цѣлью опредѣленіе атомнаго вѣса элементовъ. Задача казалась на первыхъ порахъ очень простою. Атомные вѣса должны быть кратными съ упомянутыми выше пропорціональными числами  $A$  и  $B$  (они получили къ этому времени отъ Волластона названіе эквивалентовъ, см.); что же касается послѣднихъ, то теоретически ихъ нахожденіе не могло представлять затрудненія; по данному выше опредѣленію видно, что единица сравненія (третье тѣло) можетъ быть выбрана по произволу; Берцеліусъ принялъ таковою 100 вѣсовыхъ частей кислорода и посвятилъ многіе годы разысканію отношеній, въ которыхъ соединяются съ этой единицей другія тѣла. Но такъ какъ наблюдаются соединенія и въ кратныхъ отношеніяхъ, и со 100 вѣс. частями кислорода могутъ, напр., соединиться иногда 87,5, а иногда и 175 вѣс. частей азота и т. д., то пришлось сдѣлать произвольное допущеніе, что за эквивалентъ должно быть принято число вѣс. единицъ элемента, входящаго на 100 вѣс. един. кислорода въ его низшемъ кислородномъ соединеніи; скоро, впрочемъ, оказалось, что во многихъ случаяхъ и это допущеніе не рѣшаетъ вопроса, а потому Берцеліусъ привлекъ къ участію въ рѣшеніи при выборѣ атомныхъ вѣсовъ: объемные газовые законы Гей-Люссака (см. Химія), законъ изоморфизма (см.) Митчерлиха и законъ теплоемкости твердыхъ элементовъ Дюлонга и Пти (см. Химія). Простоту, которая была открыта Гей-Люссакомъ для отношеній объемовъ реагирующихъ между собою элементарныхъ газовъ, Берцеліусъ объяснилъ, принявъ, что отношенія объемовъ отвѣчаютъ отношенію числа атомовъ, т. е. признавъ, что въ равныхъ объемахъ газовъ (при равенствѣ температуръ и давленій) имѣется равное число атомовъ; поучтено пришлось признавъ, что вѣса атомовъ отличны отъ вѣсовъ эквивалентовъ. Такъ, кислородъ, напр., въ 16 разъ удѣльно тяжелѣе водорода, и, слѣдовательно, его атомъ въ 16 разъ тяжелѣе водороднаго атома, или, если атомный вѣсъ кислорода равенъ 100, то атомный вѣсъ водорода = 6,25 ( $=\frac{100}{16}$ ); эквивалентъ же водорода, опредѣленный на основаніи состава воды, состоящей почти точно изъ 1 вѣс. ед. водорода и 8 в. ед. кислорода, оказывался = 12,5 ( $=\frac{100}{8}$ ). Для элементовъ не летучихъ путаница была еще большей. Для углерода, напр., атомный вѣсъ выводился на основаніи анализа и удѣльнаго вѣса углекислаго газа; при этомъ одинъ (Гей-Люссакъ и Дюма) принялъ, что онъ заключаетъ равные объема пара углерода и кислорода, откуда атомный вѣсъ углерода вычислялся = 37,5 ( $O = 100$  и  $H = 6,25$ ), а другіе (Берцеліусъ и Либихъ) считали, что въ углекисломъ газѣ на 1 объемъ кислорода приходится только  $\frac{1}{2}$  объема углероднаго газа и выводили

<sup>4)</sup> Опредѣленія удѣльнаго вѣса паровъ мышьяка (см.), ртути (см.), сѣры (см.) и фосфора показывали, что положеніе о тождествѣ числа атомовъ въ равныхъ объемахъ элементарныхъ газовъ должно быть отброшено, какъ ведущее къ заключеніямъ, несогласнымъ съ самою атомною гипотезой.

отсюда атомный вѣсъ углерода равнымъ 75 ( $O=100$  и  $H$  по Берцелиусу  $=12,5$  <sup>1</sup>). Не останавливаясь подробно на атомныхъ вѣсахъ другихъ элементовъ, замѣтимъ только, что атомные вѣса калия, натрия и серебра были определены на основаніи принципа эквивалентности по отношенію къ кислороду  $=100$  и были для  $K=489,7$  (ок. 78 при  $H=1$ ; современный вѣсъ около 39) и для  $Ag=1350$  (около 216 при  $H=1$ ; современный вѣсъ около 108 <sup>2</sup>). Наряду съ атомнымъ обозначеніемъ Берцелиуса существовало; и эквивалентное обозначеніе (см. Пай, XXII, 594), которое не привнесло во вниманіе ни удѣльныхъ вѣсовъ газообразныхъ тѣлъ, ни закона Дюлонга и Шти, и выводило свои цифры только изъ анализовавшихся кислородныхъ соединений. Берцелиусъ принадлежить и попытка объединить оба обозначенія; для этого имъ были предложены перекрестные атомные знаки, которые одновременно должны были обозначать и эквивалентъ, и двойной атомъ; такъ знакъ представлялъ эквивалентъ водорода и его двойной атомъ, а  $H$ —простой атомъ. Формула воды должна была обозначать, что вода заключаетъ одинъ эквивалентъ водорода и одинъ эквивалентъ кислорода и въ то же время, что вода содержитъ 2 объема или 2 атома водорода и 1 объемъ или одинъ атомъ кислорода. Попытка эта не была проведена Берцелиусомъ систематически <sup>3</sup>) и не встрѣтила ничего сочувствія. Давъ таблицы атомныхъ вѣсовъ, Берцелиусъ попытался и дать методы установленія молекулярныхъ вѣсовъ <sup>4</sup>). Наибольше систематично такая попытка была проведена для кислотъ, молекула которыхъ устанавливалась по эквиваленту окиси калия, а еще чаще окиси серебра, при чемъ за молекулярный вѣсъ кислоты принималось (въ большинствѣ случаевъ) то вѣсовое количество кислоты (вѣрнѣе ея ангидрида), которое нейтрализовало, напр., 589,7 вѣс. ч. безводной окиси калия— $KO$  (гдѣ  $K$  вѣс. ч. больше современнаго атомнаго вѣса) или же 1450 вѣс. ч. окиси серебра— $AgO$  (при  $O=16$ — $AgO$  того времени—современной  $Ag_2O$ ). Съ этими количествами основаній эквивалентны, какъ не трудно видѣть,  $H_2Cl_2$ ,  $N_2O_5$ ,  $C_2H_4O_3$  (ангидридъ уксусной кислоты),  $C_{14}H_{10}O_8$  (ангидридъ бензойной кисл.) и т. д., или, при обозначеніи Гей-Люссака—Дюма,  $C_2H_4O_3$  (ангидридъ уксусной кисл.) и  $C_{28}H_{10}O_8$  (ангидридъ бензойной кисл.); эти ангидриды, правда, были неизвестны тогда, но принимались существующими въ соляхъ (въ соединеніи съ основаніемъ) и назывались кислотами. Важно за-

<sup>1</sup>) Принятые цифры, исправленные Дюма и Старкомъ; первоначальныя цифры были 76,44 (Берцелиусъ), 38,2 (Гей-Люссакъ и Дюма). Эквивалентъ углерода, введенный назъ углекислоты, былъ и для Берцелиуса  $=38,2$ .

<sup>2</sup>) Установленіе атомныхъ вѣсовъ на основаніи принципа эквивалентности равносильно приданію вѣсмы нашимъ кислороднымъ соединеніямъ элементовъ одной и той же формулы  $RO$ .

<sup>3</sup>) Такъ напр. гидратъ уксусной кисл., т. е. нашу современную уксусную кислоту, Берцелиусъ писалъ— $C_2H_4O_3$ ,  $H_2O$ ; въ формулѣ встрѣчается одновременно  $H$  и

<sup>4</sup>) Вѣсовъ атомовъ третьяго, четвертаго порядка, какъ ихъ тогда называли.

мѣтить, что эти формулы были, какъ тогда выражались, четырех-объемны; это значитъ, что отъ формулы къ удѣльнымъ вѣсамъ по водороду можно было перейти дѣленіемъ принимавшагося молекулярнаго вѣса на 4. Но и въ этомъ отношеніи не было никакой системы, потому что формула воды была  $H_2O$  (двух-объемная), соляной кислоты  $H_2Cl_2$  (четырёх-объемная), сѣрнаго эира  $C_2H_4O_3$  (двух-объемная), а спирта, считавшагося его гидратомъ  $C_2H_4O_3$  (четырёх-объемная), и т. д. Для того, чтобы окончить эту краткую характеристику хаотическаго состоянія химіи того времени и особенно органической, достаточно указать, что въ своихъ ежегодныхъ отчетахъ стокогльмской академіи («Jahresberichte etc.») Берцелиусъ сначала излагалъ результаты опытовъ по растительной физиологіи, потомъ шла работа по кислотамъ, по основаніямъ, по веществамъ, не принадлежащимъ ни къ кислотамъ, ни къ основаніямъ, каковыя: сахаристыя, жирныя тѣла и т. д., потомъ говорилось о различныхъ веществахъ, найденныхъ за годъ въ растеніяхъ, о продуктахъ сухой перегонки и все заканчивалось животной химіей (см. Радикалы, XXVI, 75, Уксусная кисл.— строеніе ея). Реформой, приведшей органическую химію къ современному виду, мы обязаны, какъ указано выше, сотрудничеству Жерара и Лорана. Въ августѣ 1842 г. 27-лѣтній Жераръ, въ то время профессоръ химіи университета въ Монпелье, началъ въ «Revue Scientifique» Quesneville's статью, рѣзко расходившуюся съ господствовавшими возрѣтніями и которою онъ положилъ начало новому ученію. Статья начинается съ общахъ соображеній относительно различія дѣятельности хамика, могущаго только упрочить органическія вещества, подвергая ихъ частичному горѣнію, т. е. анализу, и природой (земной), синтезирующей эти вещества изъ минеральныхъ тѣлъ. Это представленіе было потомъ развито Жераромъ подъ названіемъ «лѣстницы горѣнія»—«échelle de combustion» въ его «Précis de chimie organique» и приложено для классификаціи органическихъ соединеній. Мы теперь знаемъ, что оно невѣрно, но тѣмъ болѣе замѣчательныя выводы, сдѣланные Жераромъ попутно. А именно, желая установить общія правила, согласно которымъ идетъ частичное разрушеніе (горѣніе) органическихъ веществъ, и сопоставляя формулы извѣстныхъ въ то время превращеній, Жераръ, напр., подмѣтилъ, что никогда при этомъ не выдѣляется  $C_2O_4$  <sup>1</sup>) а всегда  $2C_2O_2=C_4O_4$ , или количество кратное отъ послѣдняго; и его первое положеніе гласить <sup>2</sup>): «всякое органическое вещество, распадаясь подъ вліяніемъ химическихъ агентовъ, выдѣляетъ элементы  $C_2O_2$ ,  $H_2O$ ,  $N_2H_4$  или кратное отъ этихъ количествъ;  $C_2O_4$ ,  $H_4O_2$ ,  $N_2H_6$  представляютъ равные объемы угольной кислоты, паровъ воды и амміака». Отсюда онъ дѣлаетъ выводъ о новѣрности дуалистическаго представленія о кислотахъ

<sup>1</sup>)  $C=37,5$ ,  $O=100$ , т. е. при  $O=16$ ,  $C=6$ .

<sup>2</sup>) Эта и большинство слѣдующихъ цитатъ сдѣланы по книгѣ: «Chimie Gerhardt, sa vie, son oeuvre, sa correspondance» par M. E. Grimaux et M. Ch. Gerhardt, П., 1900.

(см. Кислоты и Уксусная кислота). Последнее рассматривало свободные кислоты иногда как гидраты неизвѣстных (въ то время) ангидридовъ, но Жераръ замѣтилъ, что если считать уксусную кислоту за  $C_2H_4O_2 + H_2O$  (формула четырех-объемная и  $C=6$ ), то ее нельзя принимать за уксуснокислую воду, потому что формула воды (въ органическихъ соединеніяхъ)  $H_2O_2$ , а въ  $C_2H_4O_2 + H_2O$  входитъ только половина «эквивалента» последней <sup>1)</sup>. Приводя и формулы другихъ органическихъ веществъ къ одному объему въ паробразномъ состояніи, онъ приходитъ къ заключенію о двусновности шавелевой кислоты. Затѣмъ, сравнивая равнообъемныя формулы:  $C_2O_4$ ,  $C_4O_2$  (объясъ углерода,  $C=6$ ; формула четырех-объемная),  $H_2O_2$ , онъ обращаетъ вниманіе на то, что въ нихъ никогда не имѣется меньше  $O_2$ , такъ какъ нѣтъ формулъ (четырёх-объемныхъ), которыя бы содержали или  $O$ , или же нечетное число  $O$ , а потому, заключаетъ онъ, пропорціональное число кислорода должно быть удвоено, т. е. сдѣлано равнымъ 200, а равнымъ образомъ удвоенъ и эквивалентъ водорода и сдѣланъ равнымъ 12,5, тогда формула воды превратится въ  $H_2O$  ( $H=12,5$ ,  $O=200$ ) и «исчезнутъ несогласія, существующія между теоріей объемовъ, атомовъ и эквивалентовъ. Въ самомъ дѣлѣ, по двумъ первымъ, вода заключаетъ два объема водорода и одинъ атомъ кислорода, а теорія эквивалентовъ говоритъ, напротивъ, что вода представляетъ соединеніе равнаго числа эквивалентовъ кислорода и водорода, такъ что 1 объемъ или атомъ кислорода отвѣчаетъ одному эквиваленту его, а 2 объема (атома) водорода отвѣчаютъ тоже одному эквиваленту его. Мы же говоримъ, что вода заключаетъ 2 эквивалента или атома или объема водорода и 1 эквивалентъ или атомъ или объемъ кислорода» <sup>2)</sup>. Подобнымъ же рассужденіемъ Жераръ пришелъ къ заключенію о необходимости удвоить пропорціональное число для углерода съ 75 до 150; при обозначеніи его  $S$  формула  $C_2O_4$  ( $C=37,5$ ,  $O=100$ ) углекислаго газа упрощается въ  $CO_2$  ( $C=150$ ;  $O=200$ ; формула четырех-объемная) и т. д. «Числа, говоритъ далѣе Жераръ, принятія въ настоящее время для эквивалентовъ кислорода, сѣры, селена, углерода, уменьшены наполовину сравнительно съ тѣми, которыя представляютъ эквиваленты водорода, въ которыхъ металловъ, хлора, брома, йода и т. д.». «Я объявляю потому ошибочными всѣ формулы, написанныя съ общепринятымъ обозначеніемъ, если углеродъ въ нихъ недѣлимъ на 4 (при  $C=37,5$ ), или на 2 (при  $C=75$  и четырех-объемныхъ формулахъ), или если кислородъ въ нихъ въ нечетномъ числѣ. Далѣе я утверждаю, что формулы, вы-

ражающія эквивалентъ (теперь бы мы сказали молекулу) тѣмъ, лишенныхъ азота, должны содержать четное число атомовъ кислорода. Въ случаѣ же азотистаго вещества, содержащаго въ немъ водородъ можетъ быть въ нечетномъ числѣ эквивалентовъ» <sup>1)</sup>. Уже въ слѣдующемъ году (іюнь 1843 г.) Жераръ («Ann. chim. phys.» 1843 [3], VIII, стр. 238) упрощаетъ свои рассужденія и приходитъ къ заключенію, что и въ органическихъ соединеніяхъ можно  $O$  приравнять 100, но что тогда нужно раздѣлять пополамъ формулы большинства органическихъ соединеній, которыя, сравнительно съ формулами неорганическихъ соединеній, въ два раза больше; формулы этимъ путемъ изъ четырех-объемныхъ превратятся въ двух-объемныя <sup>2)</sup>, «а это представитъ наиболѣе прямое доказательство несуществованія воды ни въ кислотахъ (одноосновныхъ), ни въ окислахъ металлическихъ элементовъ, потому что тогда имѣются, напр., уксусная кислота— $C_2H_4O_2$ , трихлороуксусная кисл.  $C_2(HCl_3)O_2$ , вода  $H_2O$ ; равнымъ образомъ, приписывая окисламъ формулу, отвѣчающую водѣ <sup>3)</sup>, мы имѣемъ: уксуснокислосое серебро— $C_2(H_3Ag)O_2$ , трихлороуксусное серебро— $C_2(H_3Ag)O_2$ , а окисъ серебра  $Ag_2O$ . Дуалистическая теорія могла-бы прилагаться только къ двусновнымъ кислотамъ, напримѣръ, къ винной кислотѣ: винная кислота— $C_4H_6O_6$ , виннокислосое серебро— $C_4(H_4Ag_2)O_6$ , или же  $C_2H_4O_6$ ,  $Ag_2O$ . Какъ видно, необходимо совершенно измѣнить наши опредѣленія кислотъ и солей. Я называю солью всякую молекулярную систему, которая заключаетъ извѣстное число эквивалентовъ металла или водорода, могущихъ замѣщаться прямо, или двойнымъ обмѣномъ, равнымъ числомъ эквивалентовъ другого металла (или водорода). Эквиваленты водорода или металла, могущіе взаимно замѣщаться, называются основаніемъ соли». Въ заключеніе онъ выставляетъ положенія: «эквиваленты, принятые въ органическихъ соединеніяхъ, не согласованы съ минеральными формулами; формулы органическихъ соединеній въ два раза больше послѣднихъ; надо раздѣлить ихъ (формулы органическихъ соединеній), чтобы ихъ эквиваленты (молекулярные вѣса) могли быть сравниваемы съ эквивалентами (молекулярными вѣсами) воды  $H_2O$ , угольной кислоты  $CO_2$  и амміака  $NH_3$ ; атомы, эквиваленты и объемы суть синонимы (не вѣрно; принимая за единицу эквивалентовъ одинъ атомъ водорода, мы считаемъ эквивалентной ему, на основаніи формулы воды,  $\frac{1}{2}O$  и на основаніи формулы амміака— $\frac{1}{3}N$  и т. д.); вода не заключаетъ равныхъ эквивалентовъ водорода

<sup>1)</sup> Подъ «эквивалентами» Жераръ подразумѣвалъ обыкновенно пропорціональныя числа; для сказанныхъ тѣмъ это то, что мы теперь обозначаемъ словомъ «молекула». Строгое разграниченіе между словомъ: атомъ, эквивалентъ, молекула, принадлежитъ Лорану. Ранѣе онъ былъ ясно опредѣленъ Авогадро, Амперомъ и Годенномъ; но ихъ статьи прошли въ свое время совершенно незамѣченными къ повидимому, остались неизвѣстными Жерару и Лорану.

<sup>2)</sup> Теперь мы считаемъ за эквивалентъ кислорода 8 в. ед. его ( $H=1$ ) и сказали бы, что въ водѣ 2 эквивалента водорода и 2-же эквивалента кислорода.

<sup>1)</sup> Не останавливаемся на дальнѣйшихъ пожеланіяхъ, развитыхъ въ этой статьѣ Жераромъ. Она вызвала сильное негодованіе современниковъ; Версепуэтъ въ своемъ «Ежегодникѣ» не возмужилъ ей содержанія, а замѣтилъ только: «Жераръ выбралъ очень удобный методъ созданія теорій; главное его преимущество заключается въ объявленіи ошибочными всѣхъ извѣстныхъ фактовъ, несогласныхъ съ развиваемой теоріей».

<sup>2)</sup> Молекулярный вѣсъ, намъ необразаемый, надо дѣлать на два, чтобы перейти къ уд. вѣсу соединеній по водороду—это наши современные формулы.

<sup>3)</sup> Т. е. Жераръ предлагаетъ тутъ придавать окисламъ не формулу  $RO$  (см. выше стр. 813 прим. 2), а  $R_2O$ .

и кислорода (о современном взгляд см. выше стр. 814, прим. 2), и в ней соединены 1 объем или атом или эквивалент кислорода съ 2 объемами или атомами или эквивалентами водорода; удельные вѣса газовъ пропорциональны эквивалентамъ». Этими двумя статьями Жераръ далъ: 1) единицу для установления молекулъ, каковой единицей явился объемъ, занятый въ паробразномъ состояніи молекулой:  $H_2O$  ( $H=6,25$ ,  $O=100$ ) или молекулой  $HCl$ ; 2) новые атомные вѣса (за исключеніемъ атомныхъ вѣсовъ нѣкоторыхъ металловъ); 3) сообразно съ этимъ, онъ измѣнилъ формулы огромнаго числа органическихъ соединеній, указавъ на законъ четнаго числа атомовъ углерода и кислорода въ органическихъ соединеніяхъ, не заключающихъ азота (при четырех-объемныхъ формулахъ), при чемъ выяснилась неточность многихъ формулъ, ранѣе не возбуждавшихъ никакого сомнѣнія. Все это и по сіе время сохранило свое значеніе. Слитность формулъ тоже, какъ видно по приведеннымъ выше примѣрамъ, была намѣчена Жераромъ; кромѣ того, имъ высказано не только убѣжденіе въ несостоятельности дуалистическихъ представлений, но въ подрѣзленіе этого убѣжденія было указано, что формулы одноосновныхъ кислотъ, при новыхъ молекулярныхъ вѣсахъ, несомнѣнными съ дуализмомъ. Въ томъ же 1843 г. Лоранъ далъ, какъ общее правило, что въ углеводородахъ, которые онъ называлъ основными (фундаментальными) радикалами (radicaux fondamentaux), число атомовъ водорода дѣлится на 4 и что, слѣдовательно, должны быть исправлены всѣ формулы углеводородовъ и ихъ кислородныхъ производныхъ съ нечетнымъ, недѣлимымъ на 4 числомъ атомовъ водорода. Это положеніе дополняло положеніе Жерара объ углеродъ и кислородъ и имѣло въ виду четырех-объемныя формулы <sup>1)</sup>, когда бензолъ писался  $C_{24}H_{12}$  ( $C=37,5$ ,  $H=6,25$ ), феноль— $C_{24}H_{12}O_2$ ; безводная кислота— $C_{28}H_{12}O_2$ ; въ настоящее время оно сохранилось въ видѣ закона четнаго числа атомовъ водорода въ формулахъ углеводородовъ и всѣхъ органическихъ соединеній, заключающихъ, кромѣ углерода и водорода, еще кислородъ, сѣру, селенъ, теллуръ (см. ниже). Въ слѣдующемъ, 1844 г. Жераръ выпустилъ въ свѣтъ 1-й томъ своего «Précis de chimie organique». Свой взглядъ на органическую химию онъ резюмировалъ въ предисловіи. Указавъ на быстрый ростъ фактическихъ свѣдѣній и на тѣ неудобства, которыя влечетъ за собою изобрѣтеніе каждымъ авторомъ при изложеніи добытыхъ результатовъ «небольшой теоріи, которая истолковывала бы явленія согласно электрохимическимъ принципамъ, при чемъ мода требуетъ, чтобы попутно былъ созданъ какой-нибудь гипотетиче-

скій радикалъ», онъ высказываетъ убѣжденіе, что «единственный строгій и въ то же время легкій путь, на которомъ могутъ сойтись всѣ химіи, состоятъ въ выраженіи реакцій уравненіями, изъ которыхъ исключены всѣ гипотетическія тѣла. На этомъ послѣднемъ обстоятельстве, продолжаетъ онъ, я особенно настаиваю... «Если въ этой книгѣ я отдалъ предпочтеніе слитнымъ («унитарнымъ») формуламъ (aux formules brutes), если я принялъ химическіе типы (см.), то это было сдѣлано для того, чтобы легче придти къ общимъ законамъ, независимымъ отъ какой-бы то ни было теоріи о предрасположеніи молекулъ (sur la prédisposition des molécules). Если я воздерживался отъ рациональныхъ формулъ, то понаптно не потому, чтобы я думалъ, что вся химія заключается въ отношеніяхъ по составу между углеродомъ, водородомъ, азотомъ и кислородомъ, но потому, что мнѣ казалось, что численныя отношенія представляютъ единственныя положительныя данныя, на которыхъ всѣ могутъ придти къ соглашенію. Эти отношенія... не были еще предметомъ обсужденія химиковъ. Сравнивая между собою по составу тѣла, представляющія химическія сходства... я пришелъ къ установленію серій гомологовъ (см. Гомология и Углеводороды) и эти серіи повели къ формуламъ и къ общимъ законамъ. Наконецъ, онъ указали мнѣ способъ классификаціи органическихъ соединеній въ естественныя семейства, расположенныя по нѣкотораго рода дѣйствиціи горькія. Эта классификація, я надѣюсь... подойдетъ ко всякимъ молекулярнымъ теоріямъ, такъ какъ она основана только на положительныхъ данныхъ, а именно на численныхъ соотношеніяхъ и на аналогіи свойствъ... Необходимо отмѣтить то обстоятельство, что въ 1844 же г. Жераръ подружился съ Лораномъ, слѣдствиемъ чего сначала явилась обширная переписка (Лоранъ въ это время находился въ Бордо), а затѣмъ и совмѣстная дѣятельность обоихъ ученыхъ въ Парижѣ. Лоранъ являлся убѣжденнымъ противникомъ слитныхъ формулъ и многократно возвращался къ этому вопросу. «Вы признаете, пишетъ онъ 4 июня 44 г. («Ch. Gerhardt etc.» pag 31maux, p. 466). что одни численныя отношенія недостаточны для характеристики соединеній, но что къ нимъ должно бы прибавить и расположеніе (qu'il faudrait y joindre l'arrangement, подразумевается—атомовъ въ молекулахъ). Но имѣя въ виду, что химикамъ не дано видѣть безконечно малыхъ, вы отбрасываете всѣ предположенія, высказанныя по этому поводу. Но тогда будде послѣдовательно. Почему вы помѣщаете въ одну и ту же группу (собственно «родъ» — genre) безводную шафелевокалиевую соль и водную? Одна  $C_4KO_4$ , а другая должна быть— $C_4H_2KO_5$  и т. д... но, скажете вы... вы признаете, слѣдовательно, что химики во многихъ случаяхъ уже знаютъ, что вода находится въ особомъ положеніи? Почему нитробензолъ вы представляете формулой  $C_6H_5X$ ?) мнѣ кажется, что когда ничего неизвѣстно о рас-

<sup>1)</sup> Въ силу обоихъ положеній формулы всѣхъ органическихъ соединеній, содержащихъ углеродъ, водородъ и кислородъ, отнесенныя къ четыремъ объемамъ, должны были обязательно содержать  $C_nH_{4n}O_x$  (гдѣ  $C=6$  при  $H=1$  и  $O=16$ ), т. е. имѣть общей формулой выраженіе  $C_{4x}H_{4y}O_{2z}$ , гдѣ  $x$ ,  $y$  и  $z$  цѣлыя числа; для двухъ объемовъ и при  $C=12$  эта формула превращается въ обычную теперь формулу  $C_xH_{2y}O_z$ .

<sup>1)</sup>  $C=6$ ,  $K=78$ ,  $O=16$ .

<sup>2)</sup>  $C=6$ ,  $X=2NO_2$ ; формула четырех-объемная.

предѣленія (атомовъ), то нужно писать —  $C_{24}H_{10}O_4$ ... Заявите, что распределеніе, предложенное Верцелиусомъ, Дэви и т. д., не удовлетворяетъ васъ, но не отбрасывайте всякой попытки, имѣющей цѣлью опредѣлить это распределеніе, потому что противъ вашей воли оно беретъ надъ вами верхъ въ огромномъ числѣ случаевъ... Отвѣтъ Жерара неизвестенъ, но черезъ нѣсколько дней Лоранъ опять пишетъ (Grimaux etc., p. 469): «Вы ошибаетесь, а съ другой стороны вы правы относительно формулы. Принятая теперь не могутъ быть удержаны. Но и слитныя формулы столь же плохи. Вы же сами не можете или обойтись. До моей теоріи амидныхъ кислотъ какъ-бы представили вы безводный сѣрноокислый аммиакъ? какъ  $SO_3, H_2N_2$ ? Теперь вы видите, что это невозможно... Я же иду слѣдующаго: такихъ синоптическихъ формулъ, которыя при одномъ взглядѣ на нихъ позволяли бы сказать — это тѣло принадлежить къ такой то серіи: оно среднее, или кислое, или это алдегидъ и т. д. Распределеніе (атомовъ), принятое мною, можетъ быть ложнымъ, но оно относительное; т. е., если принять формулу уксусной кисл. за  $C_2H_4 + O_4$  <sup>2)</sup>, то формула муравьиной будетъ —  $C_2H_4 + O_4$ ... Повторю, если вы желаете быть послѣдовательнымъ, необходимо писать уксуснокислый анлиинъ —  $C_{28}H_{22}N_2O_4$  <sup>3)</sup>, а муравьинокислый —  $C_{28}H_{28}N_2O_4$ , но вы вступаете въ сдѣлку съ совѣстью и сочетаете —  $C_2H_4O_4$  (уксусная кисл.) <sup>2)</sup> + анлиинъ, или  $H_2N_2$ . Но, скажете вы, я не претендую на знаніе того, что атомы такъ расположены. Хорошо; пусть будетъ такъ. Ваша формула условна и она должна выражать только, что каково бы ни было расположеніе атомовъ въ уксуснокисломъ аммиакѣ, оно будетъ тождественно и въ уксуснокисломъ анлиинѣ, что и обозначается формулами  $As + Am$ ,  $As + An$ . Пусть такъ; но не будемъ останавливаться на полудорогѣ, и, если въ данномъ случаѣ синоптическія формулы выгодны, то почему же это невозможно и въ другихъ случаяхъ? почему не писать уксуснокислаго азера черезъ  $As + C_2H_4$  <sup>2)</sup>?... Ищите и обряцете». «Ты побѣдилъ Галилеянина!», пишетъ Лоранъ 12 февр. 1845 г. (Grimaux etc., p. 470). «Да, несомнѣнно, очевидно, и невозможно иначе... каждая формула заключаетъ  $C_2H_4O_4$  (или  $1/2$ ; см. стр. 815, прим. 1). Но, несчастный! зачѣмъ же вы не были послѣдовательны до конца? Какъ не видѣли вы, что всѣ соединенія азотистыя, мышьяковистыя, фосфористыя... должны обладать общей формулой  $C_x(HN)_yO_z$ , т. е., что всякое органическое соединеніе, заключающее  $N_2, N_6, N_{10}, N_{14}$ ... должно содержать число атомовъ водорода, дѣлимое только на 2, а не на 4, а всякое вещество, заключающее  $N_0, N_4, N_8, N_{12}$  должно заключать или  $H_0$  или же кратное отъ  $H_4$ ... <sup>3)</sup>. И вотъ причина этого. Растенія образуются на счетъ  $CO_2, H_2O$  и  $H_3N$  (формулы двух-объемныя), слѣдователь-

но, всякое несодержащее азота органическое вещество должно имѣть четное число  $H$  <sup>1)</sup>. Аммиакъ (одна молекула), реагируя съ органическимъ веществомъ, или присоединяется къ нему, и тогда образуется  $C_xH_y + H_3N$  (число атомовъ водорода нечетное), или же одновременно выделяется  $H_2O, H_2O_2$ ... и тогда остается всегда нечетное число атомовъ водорода... <sup>2)</sup>. «Ваша классификація (Grimaux etc., p. 474) дурна; держитесь только гомологовъ и пусть они служатъ вамъ для классификаціи. Безъ господствующей идеи невозможно сдѣлать чего бы то ни было... «Классификація должна представлять рядъ соотношеній», «а въ вашей классификаціи (письмо отъ 24 февраля 1845 г.) невозможно схватить соотношеній <sup>3)</sup>. Вы тщетно будете мнѣ повторять, что необходима нейтральная почва, на которой всѣ могли бы сойтись. Ну, а алфавитный порядокъ!... Ваши гомологи представляютъ соотношенія. Слѣдовательно, они должны войти въ хорошую классификацію, если эти соотношенія подтверждаются и согласны другъ съ другомъ. Принципы генерации (при постоянномъ числѣ атомовъ углерода) мнѣ кажется, прекраснымъ элементомъ классификаціи... Во всякомъ случаѣ слитныя формулы слишкомъ абсолютны и могутъ помѣшать открыть массу интересныхъ соотношеній» (Grimaux etc., p. 475)... «Дорогой другъ», пишетъ онъ 19 апр. 45 г. (Grimaux etc., 482): «чѣмъ больше я думаю о нашей ассоціаціи, тѣмъ менѣе дурной она мнѣ кажется. Если журналъ <sup>4)</sup> расширить свою программу, и если мы будемъ обозрѣвать даже и дѣлаемое во Франціи, то мы можемъ завоевать хорошее положеніе, но оно будетъ щекотливымъ. Мы возбудимъ многихъ противъ себя. Постараемся только быть навѣрняка и не подставлять свои бока критикѣ. Для этого я, пожалуй, оставлю вмѣстѣ съ вами рациональныя формулы, но только съ условіемъ, что мы будемъ искать систему синоптическихъ формулъ, которыя бы выражали отношенія классовъ и свойствъ <sup>5)</sup>. Другіе будутъ искать формулы расположенія (атомовъ), а мы будемъ въ состояніи на нихъ нападать, если только они не найдутъ *фактически* *теоріи* формулы. Но до этого они еще не дошли... «Заставить формулы (письмо 11 мая 45 г., Grimaux etc., p. 485) совпадать только по числу атомовъ не то, чего мы должны искать. Мой

<sup>1)</sup> Эту мысль Жераръ буквально повторилъ въ своемъ «Traité etc.», т. IV, см. Углеводороды.

<sup>2)</sup> Дальше Лоранъ указываетъ рядъ ошибокъ въ формулахъ извѣстныхъ въ то время азотистыхъ соединеній.

<sup>3)</sup> Подразумѣвается классификація по дѣйствицѣ горѣнія и при употребленіи только слитныхъ формулъ.

<sup>4)</sup> Заглавіе, подъ которымъ онъ появился, было: «Comptes rendus mensuels des travaux chimiques de l'étranger, ainsi que des laboratoires de Bordeaux et de Montpellier». Насколько сдѣланное Жераромъ и Лораномъ разнѣ и содержаніе журнала было мало известно даже выдающимся современникамъ, видно изъ письма Верцелиуса къ Вѣлеру (отъ 25 марта 1845 г.), гдѣ онъ пишетъ: «Лоранъ и получалъ по почте первую тетрадь С. К. Жерара, которые, какъ я знаю черезъ Плянтамура, основаны на надеждѣ сдѣлать невозможнымъ сбытъ во Францію моего «Ежегодника» и тѣмъ помѣшать знакомству съ моею критикою этой теоріи...»

<sup>5)</sup> Эта система до известной степени и была найдена въ теоріи химическихъ типовъ (см.) Жерара.

<sup>1)</sup>  $C=6, O=16$ ; формула четырех-объемная.

<sup>2)</sup> Во всѣхъ формулахъ Лорана  $C=6$  и  $O=16$  и онъ четырех-объемныя. Обстоятельства, на которые Лоранъ тутъ обратилъ вниманіе, нашло теперь выраженіе въ четности суммы атомовъ водорода, азота, фосфора, мышьяка въ органическихъ формулахъ.

планъ отыскать такія формулы, чтобы аналогичнымъ тѣламъ отвѣчали и аналогичныя формулы, даже если въ нихъ будутъ фигурировать и гипотетическія тѣла»<sup>1)</sup>. Несомнѣнно такимъ образомъ, что знаменитое мѣсто изъ «Méthode de chimie» Лорана (стр. 322), гдѣ онъ говоритъ, что «существуетъ предрасположеніе въ распредѣленіи атомовъ (il y une prédisposition dans l'arrangement des atomes), и послѣднее позволяетъ намъ дать отчетъ въ химическихъ свойствахъ сложныхъ тѣлъ», пошло не по недоразумѣнію съ его стороны, какъ предполагаютъ нѣкоторые, а представляетъ дѣйствительное убѣжденіе Лорана; и оно несомнѣнно имѣло вліяніе и на возрѣніе Жерара, отъ котораго въ IV т. своего «Traité» отъ употребленія только слитныхъ формулъ, а употреблявшаго предпочтительно типическія формулы (см. Химическіе типы); послѣдніе же поведи непосредственно къ нынѣ господствующимъ структурнымъ представленіямъ (см. Химическая структура).

А. И. Горбовъ, А.

**Уницкая губа** — одинъ изъ заливовъ Онежскаго оз. Составляя продолженіе Чорги губы (см.), У. губа врѣзывается на С въ материкъ на 45 в., ширь ширину отъ 6 вер. до нѣсколькихъ сотъ саж. вмѣстѣ съ Чоргой губой она ограничиваетъ Заонежскій полуостровъ съ З. Покрыта многочисленными островами. На сѣв. берегу У. губы при впаденіи рѣчки Унцы находится тѣсноплыный заводъ.

**Уничительныя** или **уничительныя имена** (граммат.). — Школьная грамматика этимъ терминомъ объединяетъ въ одну группу имена существительныя, образованныя съ различными суффиксами, придающими отгѣнокъ пренебрежительнаго уменія или уничиженія. Въ составъ этихъ суффиксовъ входятъ болѣею частью обыкновенныя уменьшительныя суффиксы, одни или въ сложениі съ другими подобными-же. Однимъ изъ средствъ придавать У. отгѣнокъ значенія является употребленіе уменьшительнаго суффикса съ другимъ грамматическимъ родомъ, чѣмъ у первообразнаго имени: *Васька*, *Ванька* (уменьшит. суффиксъ жен. рода у имени муж. рода), *женушко*, *нопадышко*, *довернишко* (въ актахъ XVII в.), *мужичишко* (въ соврем. языкѣ: суффиксы ср. рода у имени жен. и муж. рода), *парнишка*, *малычишка*, *офицернишка*, *домишка*, (суфф. ж. рода у имени м. рода), *дочечка*, *ручечка*, *бабенка* (суфф. -ен- свойственъ первично основанъ ср. р. какъ псл. *теля*, *жребя* = р. *телен-окъ*, *жребен-окъ*), *мужиченка* и *мужиченко*, *тороношка*, *плычушка*, *жидюшка*, малорусск. *татарюта*, *бѣдняга*, *верещаца* (крикунъ, болтунъ, сварливый человѣкъ), *злюка* (суффиксы жен. р. у имени муж. р.) и т. д. Ср. Уменьшительныя имена.

С. Б.—чл.

**Униамвеси** (Uniamwesi—лунная страна) — значительная область въ вост. Африкѣ, принадлежащая Германіи, къ В отъ оз. Викторія Нанца, между 3° и 5° ю. ш.; на З граничитъ съ Ухха, на В со степью Ватагору. На Ю

течетъ р. Игомбе (верхнее теченіе Малага-рази). Къ З холмистая мѣстность переходитъ въ болотистая низменности. Вслѣдствіе быстроты и значительныхъ колебаній температуры, климатъ весьма бездоровъ. Почва плодородная: рисъ, бататы, шеница, хлопокъ, табакъ, индиго. Страна покрыта частью степями, частью рѣдкими лѣсами. Жители, ваниамвези (изъ племени Ванту)—хорошіе земледѣльцы, а также ткачи, кузнецы и торговцы. Находившаяся раньше подъ властью одного государя, У. въ настоящее время распадается на множество отдѣльныхъ государствъ. У. прорѣзана многочисленными караванными путями, ведущими къ Викторіи Нанца; туземцы находятъ значительный заработокъ въ качествѣ носильщиковъ. Нѣсколько англ. миссіонерскихъ станцій (Килимани-Урамбо, Уйун).

**Униѣ** (Unieh, въ древности Оелоео) — турецкій городъ въ Малой Азій, въ Трапезунтскомъ вилайетѣ. Около 6000 жит., занимающихся изготовленіемъ шелковыхъ тканей, судовъ и торговлей.

**Униониды** (Unionidae s. Najades) — см. Наяды и Перловина.

**Унионисты** — общее названіе для двухъ англійскихъ партій, консервативной и либерально-унионистской, установившейся въ концѣ XIX в. Либералы-унионисты (или либералы-диссиденты, какъ ихъ называли либералы-гладстоніанцы) отдѣлились отъ либеральной партіи весною 1886 г., когда обсуждался въ палатѣ общинъ внесенный Гладстономъ проектъ гоумруля (см.) для Ирландіи, и подали голоаса противъ правительства (Гладстона). Они состояли изъ двухъ фланговъ либеральной партіи; во-первыхъ, эти были старые виги, издавна съ неудовольствіемъ слѣдовавшие за Гладстономъ въ его реформаторской политикѣ; болѣе видными ихъ дѣятелями были Гартинтонъ, Гошенъ, Форстеръ, Арграйвъ; во-вторыхъ, фракція радикальная (Чемберленъ, Брайтъ, Тревилльянъ; послѣдній, впрочемъ, скоро вернулся въ лагерь гладстоніанцевъ), которой принадлежала иниціатива многихъ Гладстонскихъ реформъ и которая тоже искала примиренія съ Ирландіей, но только не на почвѣ гоумруля. На выборахъ 1886 г. либералы-У. получили 78 парламентскихъ мѣстъ. Они вели борьбу независимо отъ двухъ большихъ англійскихъ партій, во многихъ мѣстахъ выставляя своихъ кандидатовъ противъ кандидатовъ и виговъ, и торіевъ. Въ парламентѣ они вступили сначала тоже какъ самостоятельная партія; но уже въ началѣ 1887 г. Гошенъ принялъ министерство финансовъ въ кабинетѣ Салисбюри. Съ этихъ поръ болѣе умѣренная часть либераловъ-У. безусловно поддерживала министерство, а радикальные ихъ крыло не было ему враждебно. Подъ ихъ вліяніемъ консервативный кабинетъ провелъ нѣсколько либеральныхъ реформъ (въ 1888 г. билль о мѣстномъ самоуправленіи Англии, въ 1889 г. такой же билль для Шотландіи) и вообще измѣнилъ свой характеръ. На выборахъ 1892 г. либералы У. получили 47 мѣстъ; вмѣстѣ съ консерваторами они оказались въ рѣшительной оппозиціи кабинету Гладстона. Въ 1895 г. они получили 71 мѣсто. Въ это время они уже

<sup>1)</sup> Въ настоящее время, писалъ Лоранъ 25 марта 45 г. (Grimaux etc. 481), нѣтъ кажется невозможнымъ передать линейной формулой распредѣленіе атомовъ въ трехъ амбреніяхъ (см. Стереохимія).



являлись въ дѣйствительности не чѣмъ инымъ, какъ дѣвнымъ крыломъ консервативной партіи, хотя и сохраняли свою особую партійную организацио; на выборахъ они нигдѣ не вступали въ борьбу съ консерваторами, но вездѣ въ союзѣ съ ними боролись противъ либераловъ. Въ новый кабинетъ Салисбюри Чемберленъ вступилъ на постъ министра колоній; онъ даже сдѣлался душою кабинета и болѣе, чѣмъ кто бы то ни было другой, придалъ ему империалистско-шовинистическій характеръ. Вообще агрессивный империализмъ конца XIX в. былъ всего болѣе дѣломъ либеральныхъ У., и притомъ ихъ радикальнаго крыла, представлявшаго по преимуществу интересы крупной англійской промышленности и финансовыхъ круговъ. На выборахъ 1901 г. либералы У. получили 68 мѣстъ. См. Либеральная партія (XVII, 634) и Консервативная партія (XVI, 35).

**Униоро** (Unioro)—область въ британской вост. Африкѣ, между оз. Альбертъ Нianza на З, р. Ниломъ на С, обл. Угандой на В и экваторомъ на Ю; находится подъ протекторатомъ Уганды. Страна, протяженіемъ въ 80000 кв. км., представляетъ собою постепенно спускающееся къ СВ и круто обрывающееся у оз. Альбертъ-Нianza высокое плато (1400—1600 м.), съ нѣсколькими горными цѣпами, отдѣльными куполообразными вершинами которыхъ достигаютъ 2000 м. Рѣки Кафу и Калангоро (послѣдняя—на границѣ съ Угандой) впадаютъ въ Ниль, р. Гома — въ оз. Альбертъ-Нianza. Климатъ не такой жаркій, какъ это можно было-бы предполагать судя по положенію мѣстности; дождей выпадаетъ очень много, долины часто превращаются въ громадные болота. Лѣса рѣдки; преобладаютъ травянистыя степи. Хищные звѣри почти истреблены. Жители воздѣлываютъ табакъ, сахарный тростникъ, бананы и пр. Они большей частью принадлежатъ къ племени Ванту и ходятъ вполнѣ одѣтыми. Господствующимъ населеніемъ является пастушеское племя Вагума изъ племени Гада. Общимъ разговорнымъ языкомъ служатъ тотъ, на которомъ говорятъ Ванту. Столица У.—Ниамога, у р. Гома, но самый важный пунктъ—Кибиро, у оз. Альбертъ-Нianza, гдѣ добываютъ въ значительномъ количествѣ соль. Управляетъ страной Кабарега, съ неограниченной властью. Послѣ того какъ онъ во время войнъ между христіанами и магометанами въ Угандѣ поддержалъ послѣднихъ, Англія построила нѣсколько фортовъ на пути между оз. Альбертъ-Нianza и Угандой.

**Унія** (церк.; лат. соединеніе)—слияніе исповѣданій православнаго и католическаго, при чемъ съ одной стороны признается главенство папы, чистилище, исхожденіе Св. Духа и отъ Сына, съ другой допускается бракъ благаго духовенства и богослуженіе на родномъ языкѣ, съ сохраненіемъ восточныхъ обрядовъ. Въ половинѣ XI в. послѣдовалъ полный разрывъ между церквами восточною и западною. Въмѣсто прежнихъ мирныхъ отношеній, между ними установились отношенія непріязненныя. Своими жестокостями и поруганіемъ греческой святыни во время крестовыхъ походовъ латиняне сдѣлали эти отношенія да-

же враждебными. Греки ненавидѣли латинянъ, какъ еретиковъ и своихъ притѣснителей: латиняне, въ свою очередь, ненавидѣли грековъ какъ схизматиковъ (какъ они ихъ называли) и какъ людей двоюдушныхъ и коварныхъ. Вражда нерѣдко выражалась въ кровавыхъ столкновеніяхъ. Не смотря на это, греки и латиняне часто предпринимаютъ попытки къ соединенію церквей. Были особенныя причины, которыя побуждали ихъ искать церковнаго союза. Папы, и по раздѣленіи церквей, не теряли надежды подчинить своей власти греко-восточную церковь. Въ этихъ видахъ они всѣми силами стремились возстановить общеніе церквей восточной и западной, понимая подъ возстановленіемъ общенія не союзъ церквей, а подчиненіе восточной церкви западной, или, что тоже, папѣ. Греки по расчетамъ политическимъ, съ своей стороны также иногда помышляли о соединеніи церквей. Политическое положеніе Византійской имперіи начиная съ XII в. было крайне затруднительно. Одряхлѣвшая имперія подъ ударами турокъ и крестоносцевъ склонялась къ паденію. Разсчитывая при содѣйствіи папы защитить имперію отъ многочисленныхъ враговъ и предохранить ее отъ паденія, Византія искала союза съ Римомъ; а такъ какъ папъ ничѣмъ нельзя было расположить въ свою пользу, какъ только изъявленіемъ готовности къ соединенію церквей, съ подчиненіемъ восточной церкви западной, то византійское правительство во всѣхъ переговорахъ съ Римомъ на первый планъ выдвигало вопросъ о соединеніи церквей. Такимъ образомъ, съ обѣихъ сторонъ главную роль въ обоюдныхъ попыткахъ игралъ расчетъ, и уже это одно не обѣщало имъ успѣха. *Искренности* въ переговорахъ о соединеніи церквей не было ни со стороны латинянъ, ни со стороны грековъ; и тѣ, и другіе подъ предлогомъ соединенія церквей преслѣдовали стороннія цѣли—и когда эти цѣли достигались или не достигались, вопросъ о соединеніи церквей отодвигался на задній планъ. Непрочность попытокъ къ соединенію церквей обуславливалась еще и тѣмъ обстоятельствомъ, что онѣ не имѣли характера *всеобщности*, по крайней мѣрѣ на Востокѣ. Со стороны грековъ главнымъ образомъ хлопотали о соединеніи церквей императоры, греческая же іерархія въ большинствѣ и народъ всегда были противъ соединенія, такъ какъ видѣвъ въ немъ подчиненіе восточной церкви папѣ. Изъ множества попытокъ къ соединенію церквей, вообще неудачныхъ, особенно замѣчательны двѣ, доведенныя всевозможными хитростями и насиліями до конца и сопровождавшіяся печальными послѣдствіями для греко-восточной церкви. Это такъ называемыя *унія монская* (1274 г.) и *флорентійская* (1439 г.).

Въ 1261 г. латинская имперія въ Константинополѣ пала. Никейскій императоръ Михаилъ VIII Палеологъ (1259—1282), при содѣйствіи генуэзцевъ, отнялъ у латинянъ Константинополь и возстановилъ Византійскую имперію. Но положеніе возстановленной имперіи и ея государя было весьма затруд-

нительное. Последний латинский императоръ въ Константинополѣ, Балдуинъ II, отъправился на Западъ и умолялъ папу и государей помочь ему возвратити потерянный престолъ. Папа Урбанъ IV, потерявшій, съ завоеваніемъ греками Константинополя, не мѣняе Балдуина, принялъ его сторону, отлучилъ отъ церкви генуэзцевъ за союзъ съ Палеологомъ и началъ распространять воззваніе къ новому крестовому походу противъ Константинополя. Тестъ Балдуина Карлъ Анжуйскій, овладѣвшій тогда Неаполемъ и Сициліею, сталъ готовиться къ войнѣ съ Палеологомъ. Въ то же время противъ Палеолога вооружались болгары, а латинскіе князьки Пелопоннеса, оставшіеся независимыми послѣ паденія латинской имперіи, начали наступательныя движенія противъ Константинополя. Волненія внутри имперіи довершали запутанность дѣлъ. Михаилъ Палеологъ вступилъ на императорскій престолъ незаконно, отстранивъ отъ него — и затѣмъ ослабивъ — Иоанна, малолѣтняго сына императора Феодора II Ласкариса. Такое злодѣяніе возстановило противъ него патриарха Арсенія и народъ. Новый патриархъ Германъ, замѣнившій сосланныго Арсенія, вслѣдствіе народнаго ропота долженъ былъ оставить кафедру. Когда затѣмъ поставленъ былъ патриархомъ царскій духовникъ Іосифъ, многие изъ духовныхъ и мірянъ не хотѣли признавать Іосифа патриархомъ и образовали сильную партію сторонниковъ Арсенія. Нашелся слѣпой юноша, котораго жители Никеи признали за Иоанна Ласкариса и провозгласили своимъ царемъ. Находясь въ такихъ затруднительныхъ обстоятельствахъ, хитрый Палеологъ рассчиталъ, что нападеніе Карла Анжуйскаго не можетъ остановити при помощи папы, а съ остальными внутренними и внѣшними врагами — управитися собственными средствами. Немедленно по взятіи Константинополя онъ вступилъ въ сношенія съ папою Урбаномъ IV, потомъ Климентомъ IV, и послалъ къ нимъ нѣсколько посольствъ, съ богатыми подарками и предложеніями касательно соединенія церкви. Переговоры не привели къ положительнымъ результатамъ, главнымъ образомъ потому, что папы не довѣряли Палеологу. Только съ 1271 г., когда на папскій престолъ вступилъ Григорій X, особенно сильно желавшій соединенія церкви — конечно, съ подчиненіемъ восточной церкви подъ власть западной, — переговоры о соединеніи пошли успѣшнѣе. Григорій пригласилъ Палеолога на назначенный имъ въ 1274 г. *Лионскій соборъ*, для рѣшенія вопроса о соединеніи церквей. Въ числѣ условій соединенія папа выставлялъ принятіе греками латинскаго чтенія символа (съ прибавленіемъ *filioque*) и признаніе главенства папы. Посольство, привезшее письмо папы, было принято императоромъ внимательно, но греческое духовенство, съ патриархомъ Іосифомъ во главѣ, было противъ У. Палеологъ призвалъ къ себѣ патриарха и епископовъ и уговаривалъ ихъ согласиться на соединеніе съ римскою церковью, представляя, что условія, предложенныя папой, исполнимы: почитать папу въ богослуженіи нисколько не противно

восточной церкви, признавать его братомъ и даже первымъ не унижительно; что же касается права апелляціи къ папѣ, то оно на самомъ дѣлѣ не будетъ существовать, такъ какъ «въ сомнительныхъ случаяхъ едва-ли кому захочется плыть для этого за море». О чтеніи символа съ прибавленіемъ *filioque* императоръ ничего не говорилъ. Вообще онъ старался представить У. какъ дѣло, имѣющее характеръ чисто политическій. Патриархъ и епископы, не смотря на эти убѣжденія, все-таки не соглашались на У. Патриаршіи хартофилаксы, ученый Іоаннъ Вексъ, по порученію патриарха, высказалъ предъ императоромъ, что латиняне, на самомъ дѣлѣ — тайные еретики. Вексъ былъ заключенъ въ тюрьму, но вслѣдствіи Палеологу удалось привлечь его на свою сторону. Палеологъ написалъ папѣ, что онъ пришлетъ на лионскій соборъ уполномоченныхъ отъ восточной церкви. Зарудняло императора только противодѣйствіе патриарха, разославшаго къ восточнымъ епископамъ окружное посланіе противъ соединенія съ латинянами. Іосифу предложено было удалитися на время въ монастырь, съ тѣмъ, что если У. не состоится, онъ опять займетъ свою кафедру, если же состоится, то онъ совсѣмъ откажется отъ патриаршества. Іосифъ волею-неволею согласился; Палеологъ, заготовивъ съ единомышленными ему епископами грамоту отъ греческаго духовенства къ папѣ, снарядилъ посольство на лионскій соборъ. Въ числѣ пословъ были, между прочимъ, бывший патриархъ Германъ и великій логофетъ Георгій Акрополитъ. Они прибыли въ Лионъ, когда тамъ уже собрался папа и латинскіе прелаты. Четвертое засѣданіе собора посвящено было вопросу о соединеніи церквей. Разсужденій о разности между церквами никакихъ не допускалось. Папа заявилъ собору, что греки добровольно приходятъ въ повиновеніе римской церкви. Затѣмъ прочитаны были письма къ папѣ Михаила Палеолога и его сына, Андроника. Въ этихъ письмахъ, какъ и въ грамотѣ отъ имени греч. духовенства, выражалась полная покорность папѣ; императоръ просилъ только оставить грекамъ символъ безъ *filioque*. Великій логофетъ Георгій Акрополитъ далъ отъ имени Михаила Палеолога присягу въ томъ, что онъ отрицается отъ всякаго раздѣленія съ римскою церковью и обѣщаетъ ненарушимо сохранять ея исповѣданіе вѣры и признавать ея первенство. Такую же присягу дали отъ лица греческаго народа духовные, бывшіе въ числѣ пословъ. Въ заключеніе пропѣли «Тебе Бога хвалимъ» и символъ вѣры съ прибавленіемъ *filioque*; У. между церквами восточною и западною состоялась. Греческіе послы, получившіе за свою уступчивость богатые подарки, возвратились въ Константинополь; вмѣстѣ съ ними прибыло посольство и отъ папы. Палеологъ былъ весьма доволенъ исходомъ дѣла на лионскомъ соборѣ, такъ какъ вслѣдъ за утвержденіемъ У. папа настояла на томъ, чтобы между Византіей и Карломъ Анжуйскимъ заключенъ былъ миръ. Оставалось только вести У. въ греческой церкви. Патриархъ Іосифъ объявленъ былъ низложеннымъ; на его мѣсто воз-

ведень был Векк. Въ богослуженіи приказано было поминать Григорія X, какъ «верховнаго архіерея апостольской церкви и вседенскаго папу». Дѣло У. было, однако, не прочно. Только императоръ съ партіею своихъ приверженцевъ принялъ ее; масса духовныхъ и мірянъ не хотѣла имѣть никакого общенія съ римскою церковію. Со стороны православныхъ стали раздаваться проклятія на уніатовъ; съ ними не хотѣли имѣть никакихъ сношеній, считали даже за оскверненіе прикосновеніе къ нимъ и разговоръ съ ними. Палеологъ пытался ласками привлечь на свою сторону православныхъ. Когда это не удалось, начался ссылки, заключенія въ тюрьмы, ослѣпленіе, отсѣченіе рукъ, рваніе ноздрей и т. п. Преслѣдованія падали больше всего на духовенство. Императоръ не шадилъ даже своихъ родственниковъ. Въ то же время Векк старался привлечь народъ къ У. своими посланіями и сочиненіями. Все было безплодно: греки не принимали У. Между тѣмъ въ Римѣ узнали, что въ греческой церкви У. не существуетъ. Папа Григорій X и слѣдовавшіе за нимъ не тревожили еще Палеолога, но папа Николай III желалъ видѣть У. осуществленною на дѣлѣ. Онъ прислалъ въ Константинополь легатовъ, которымъ поручилъ настоять на полномъ введеніи У., съ принятіемъ латинскаго чтонія символа и съ подчиненіемъ папѣ. Палеологъ сумѣлъ выйти изъ затрудненія. Посламъ оказывали почтеніе; императоръ утѣрялъ ихъ въ своей преданности папѣ и У., приказавъ составить отъ имени греческаго духовенства грамоту, въ которой излагалось ученіе римской церкви, принимаемое, будто бы, церковію греческою (подписи епископовъ на грамотѣ были поддѣльными) и вручилъ ее легатамъ, показывая имъ тюрьмы, въ которыхъ заключены противники У.; наконецъ, двоихъ противниковъ У. онъ отослалъ даже къ папѣ на судъ, но папа возвратилъ ихъ безъ наказанія. Успокоенный, Николай III заключилъ съ Палеологомъ тайный союзъ противъ Карла Анжуйскаго. Въ 1281 г. на папскій престолъ вступилъ Мартинъ IV. Зналъ, что У. не существуетъ въ греческой церкви, онъ съ презрѣніемъ отослалъ пословъ Палеолога, а его самого отлучилъ. Палеологъ, раздраженный такимъ образомъ дѣйствіемъ папы, запретилъ поминать его при богослуженіи, но У. все-таки формально не уничтожилъ. Карлъ Анжуйскій, не связанный болѣе запрещеніемъ папы, началъ войну съ Палеологомъ, но послѣдній одержалъ верхъ, за что папою еще разъ была отлученъ отъ церкви. Со смертію Палеолога (1282) окончилась лійонская У. Сынъ и преемникъ его, Андроникъ II (1283—1282), сталъ на сторону православныхъ. Въ 1263 г. въ Константинополь созванъ былъ соборъ, на которомъ осуждено было главное римское заблужденіе—ученіе объ исхожденіи Св. Духа и отъ Сына. Въ то же время судили и преслѣдовали уніатовъ, и прежде всего Векка, который былъ низложенъ и сосланъ въ заточеніе. Церкви, въ которыхъ совершалось уніатское богослуженіе, были освящены вновь, какъ оскверненныя. Черезъ нѣсколько 10-лѣтій не осталось и слѣдовъ лійонской У. на Востокѣ.

Къ началу XV стол. Византійская имперія окончательно была стѣснена османскими турками. Византійское правительство искало помощи на Западѣ и, главнымъ образомъ, у папъ. Съ этою цѣлью греческіе императоры часто сами ѣздили на Западъ, но помощи оттуда не получали. Иоаннъ VI Палеологъ (1425—1448) рѣшился для спасенія имперіи на крайнее средство,—подъ предлогомъ соединенія церквей подчинить греско-восточную церковь папѣ и за это получить помощь отъ западныхъ государей. Въ этихъ видахъ онъ началъ переговоры съ папою Евгеніемъ IV. Папа согласился на предложеніе императора. Между ними условлено было составить вселенскій соборъ изъ представителей греческой и латинской церквей и на немъ рѣшить соединеніе. Предложено было также пригласить на соборъ западныхъ государей съ тѣмъ, чтобы, по окончаніи собора, убѣдить ихъ подать помощь Византійской имперіи. Послѣ долгихъ переговоровъ о мѣстѣ собора, его назначили въ Феррарѣ. Папа принялъ на свой счетъ проѣздъ и содержаніе во время собора греческихъ епископовъ. Въ концѣ 1437 г. отправились въ Феррару императоръ Иоаннъ Палеологъ, константинопольскій патріархъ Іосифъ, уполномоченные отъ восточныхъ патріарховъ и нѣсколько греческихъ епископовъ. Отправился на соборъ и русскій митрополитъ Исидоръ (см.) давно уже согласившійся на У. Съ нимъ прибыли судадальскій епископъ Авраамій и много другихъ духовныхъ и свѣтскихъ лицъ, числомъ до ста. На первыхъ же порахъ по прибытіи въ Феррару греческіе іерархи испытали нѣсколько оскорбленій отъ латинянъ. Такъ, папа требовалъ, чтобы патріархъ Іосифъ, при встрѣчѣ съ нимъ, поцѣловалъ, по латинскому обычаю, его туфлю, и только послѣ рѣшительнаго отказа со стороны Іосифа отказался отъ этого требованія. Прежде открытія собора происходили частныя совѣщанія между греческими и латинскими отцами о вѣроисповѣднхъ разностяхъ. На этихъ совѣщаніяхъ со стороны грековъ особенно выдавались Маркъ, митрополитъ ефесскій (онъ же представитель іерусалимскаго патріарха), и Виссаріонъ (см.), митрополитъ никейскій. Маркъ Ефесскій не сдѣлалъ никакихъ уступокъ въ пользу латинскаго ученія. 8 окт. 1438 г. папа, по согласенію съ императоромъ, открылъ соборъ, хотя изъ западныхъ государей никто не пріѣхалъ. Главнымъ спорнымъ вопросомъ было латинское ученіе объ исхожденіи Св. Духа и отъ Сына. Греческіе отцы поставили этотъ вопросъ на почвѣ каноническую и доказывали, что латинская церковь поступила неправильно, внесла въ Никейскій символъ флюоце, вопреки положительному запрещенію третьяго вселенскаго собора дѣлать прибавленія къ символу. Латиняне утверждали, что латинская церковь не ввела этимъ новаго ученія, а только раскрыла то, которое заключалось въ символѣ. Въ такихъ спорахъ прошло 15 застѣданій. Греческіе отцы, особенно Маркъ Ефесскій, оставались неуступчивыми, вслѣдствіе чего папа началъ стѣснять ихъ содержаніемъ. Между тѣмъ въ Феррарѣ появилась чума,

и соборъ былъ перенесенъ во Флоренцію (1439). Здѣсь латиняне перенесли вопросъ о пѣлюще съ почвы канонической на догматическую. Они доказывали, что ученіе объ исходженіи Св. Духа и отъ Сына правильно само въ себѣ и подтверждали это произвольно толкуемыми мѣстами изъ Св. Писанія и древнихъ отеческихъ писаній. Греческіе отцы возражали, что изъ приводимыхъ латинянами цитатъ нельзя вывести латинскаго ученія объ исходженіи Св. Духа и отъ Сына. Іоанну Палеологу была крайне неприятна неуступчивость греческихъ отцовъ. Онъ сталъ убеждать ихъ придти къ соглашенію съ латинянами. Виссаріонъ Никейскій, доселѣ жаркій противникъ латинянъ, склонился къ соглашенію, признавъ, что латинское выраженіе: и отъ Сына соответствуетъ употребляемому греческими отцами выраженію: черезъ Сына. Маркъ Ефесскій былъ противъ этого и называлъ латинянъ еретиками. Палеологъ со своими приверженцами составилъ такое изложеніе ученія о Св. Духѣ: греки, признавая, что Духъ Святой исходитъ отъ Отца, не отвергаютъ, что Онъ исходитъ и отъ Сына. Маркъ Ефесскій и другіе отвергли это изложеніе. Латиняне, между тѣмъ, требовали полного принятія ихъ ученія о Св. Духѣ. Подъ влияніемъ убежденій и угрозъ греческіе отцы согласились на латинское чтеніе символа, а также на признаніе главенства папы. Относительно обрядовыхъ разностей большихъ споровъ не было: латиняне согласились одинаково допускать обряды какъ латинской, такъ и греческой церкви. Когда, такимъ образомъ, дѣло соглашенія приведено было къ концу, составленъ былъ актъ соединенія церквей, въ которомъ, между прочимъ, изложено было латинское ученіе о Св. Духѣ и главенствѣ папы. Этотъ актъ подписали всѣ греческіе епископы, кромѣ Марка Ефесскаго и патріарха Іосифа, который къ тому времени умеръ. Папа, не видя подписи Марка, откровенно сказалъ: мы ничего не отдали. Всетаки актъ торжественно былъ прочитанъ въ соборной церкви на латинскомъ и греческомъ языкахъ. Въ знакъ общенія и единенія, греки и латиняне обнялись и поцѣловались. Папа на радости далъ грекамъ корабли, и они отправились домой. По возвращеніи въ Константинополь Палеологъ увидѣлъ, какъ непрочное соединеніе церквей, совершенное при посредствѣ разныхъ прощсковъ и насилій. Тѣ же греческіе епископы, которые согласились на У. во Флоренціи, по пріѣздѣ въ Константинополь отказались отъ нея, объясняя, что ихъ тамъ принудили согласиться на соединеніе съ латинянами. Греческое духовенство и народъ, узнавъ объ У., пришли въ раздраженіе; уніатовъ считали за еретиковъ. Вокругъ Марка Ефесскаго сгруппировались всѣ защитники православія. Патріархи александрійскій, антиохійскій и іерусалимскій также были противъ У. Они составили въ 1443 г. въ Іерусалимѣ соборъ, на которомъ провозгласили отлученіе на всѣхъ приверженцевъ У. Хотя Палеологъ, въ видахъ распространенія У., возводилъ на патріаршій константинопольскій престолъ одного за другимъ приверженцевъ У.—Митрофана Клизик-

скаго и Григорія Мамму, своего бывшаго духовника,—но У. мало подвигалась впередъ. Самъ императоръ, не получивъ съ Запада ожидаемой помощи, охладѣлъ къ дѣлу У. При его преемникѣ, незадолго до паденія Константинополя, восточные патріархи еще разъ произнесли осужденіе У., на соборѣ въ Константинополѣ (1450). Здѣсь-же они низложили уніата Григорія Мамму и возвели на патріаршій престолъ православнаго Аеаасія. Когда въ 1453 г. Константинополь взятъ былъ турками, о Флорентинской У. не время было уже и думать. См. Іеромонахъ Владиміръ Никольскій, «Ліонская У.» («Православное Обзорніе»; 1867, №№ 5, 6, 8, 9); Ив. Остроумовъ, «Исторія флорентійскаго собора» (М., 1847) преосв. Макарій, «Исторія русской церкви» (т. V, стр. 340—367); архим. Арсеній, «Лѣтопись церковныхъ событій» (СПб., 1880); А. Садовъ, «Виссаріонъ Никейскій. Его дѣятельность на Ферраро-Флорентійскомъ соборѣ, богословскія сочиненія и значеніе въ исторіи гуманизма» (СПб., 1883); А. П. Лебедевъ «Очерки исторіи византійско-восточной церкви отъ конца XI до половины XV в.» (М. 1892); Е. Смирновъ, «Исторія христіанской церкви» (СПб., 1901).

Унія и уніатская церковь въ предѣлахъ Польши и Россіи. — Церковная или брестская унія (какъ ее называютъ по имени города Бреста Литовскаго, гдѣ на соборѣ она была провозглашена) имѣла первоначально въ виду путемъ взаимныхъ уступокъ соединить воедино церкви католическую и православную. Такъ какъ попытка ввести ее была сдѣлана обманнымъ образомъ, то У. не была признана православными и вызвала ожесточенную борьбу между православными съ одной стороны, католиками и уніатами съ другой. Борьба эта прекратилась вмѣстѣ съ паденіемъ Польши. У. не была случайнымъ явленіемъ; она не была и результатомъ личныхъ только расчетовъ и своевольныхъ дѣйствій отдѣльныхъ представителей православной церковной іерархіи. Она была обусловлена исторической жизнью русской православной церкви въ Литвѣ и явилась ея прямымъ результатомъ. Мысль эту впервые обосновалъ М. О. Кояловичъ въ своемъ трудѣ: «Литовская церковная У.», и она должна въ настоящее время считаться господствующей въ исторической наукѣ, хотя старый взглядъ прославлялъ еще въ трудахъ русскихъ историковъ церкви. Не вполнѣ отъ него отрѣшился даже преосвященный Макарій, у котораго личный элементъ въ дѣятелиности отдѣльныхъ представителей У. занимаетъ видное мѣсто. — Римскій папа ни когда не покидалъ мысли объ обращеніи православнаго русскаго народа въ католичество. Время и опытъ показали, что такое обращеніе не только трудно, но и невозможно — такъ велико было различіе между православіемъ и католичествомъ. Поэтому въ Римѣ стали придходить къ мысли подготовить переходъ въ католичество путемъ различныхъ уступокъ православнымъ. На этой почвѣ созрѣлъ у католиковъ мысль объ У. Съ другой стороны, и православные, вслѣдствіе разныхъ

неустройство въ церкви, не были чужды мысли объ У. Съ тѣхъ поръ, какъ литовскій князь Ягайло женился на польской королеви Ядвига и вступилъ въ польскій престолъ, въ Литвѣ стали вводить католичество. Язычники прямо обращали; что же касается православныхъ, то отъ нихъ требовали только признанія власти папы, не опредѣляя напередъ, въ чемъ будетъ заключаться ихъ подчиненіе папскому престолу. Такимъ образомъ мысль объ У. православной церкви съ католической была высказана еще раньше У. флорентійской (см. выше). Главное препятствіе къ введенію У. заключалось въ томъ, что западно-русская церковь была подчинена московскому митрополиту, а послѣдній всегда былъ ревностнымъ противникомъ не только какаго-нибудь соединенія, но даже сближенія съ католической церковью и папскимъ престоломъ. Вслѣдствіе этого въ Польшѣ пришли къ мысли отдѣлить западно-русскую церковь отъ восточной и создать для нея особую митрополию. Еще въ 1398 г. Ягайло обѣщалъ самъ западно-русскаго митрополита честолюбивому луцкому епископу Іоанну, но дѣло не пошло дальше обѣщаній. Около 1414 г. въ Литвѣ были очень недовольны московскимъ митрополитомъ Фотіемъ. Управлявшій въ то время Литвою Витовтъ рѣшилъ учредить самостоятельную литовскую митрополию. Въ 1415 г. въ Новогрудкѣ былъ собранъ соборъ западнорусскихъ православныхъ епископовъ, и митрополитомъ былъ избранъ болгаринъ Григорій Цамвлакъ. Витовтъ не былъ открытымъ врагомъ православія, хотя и думалъ о соединеніи церквей. По его мнѣнію, ученіе Гуса могло служить мостомъ къ этому соединенію. Съ этой цѣлью онъ послалъ на соборъ въ Констанцъ митрополита, съ нѣсколькими епископами, но она прибыли туда уже послѣ сожженія Гуса, когда причащеніе подъ обоими видами было отвергнуто, и переговоры о соединеніи церквей сдѣлались, такимъ образомъ, невозможными. По смерти Григорія Цамвлака (1420) Витовтъ снова призналъ митрополитомъ московскаго Фотія, и обѣ церкви снова соединились въ одну. По смерти Витовта мысль объ У. не исчезала въ Литвѣ. По поводу соединенія церквей входилъ въ сношеніе съ папой митрополитъ Герасимъ, поставленный западно-русскимъ митрополитомъ въ 1433 г. изъ смоленскихъ епископовъ. Его поставилъ патриархъ константинопольскій. Когда въ 1439 г. была заключена флорентійская У., литовское правительство признало ее и права католическаго духовенства были уравнены съ правами православнаго. Флорентійская У. не имѣла, однако, большого значенія въ Литвѣ. Митрополитъ Исидоръ, согласившійся на нее, былъ лишенъ своего сана въ Москвѣ и, хотя признавался за митрополита въ Литвѣ, не жилъ тамъ. Великій князь Казиміръ признавалъ митрополитомъ московскаго Іону и сносился съ нимъ, какъ съ верховнымъ пастыремъ русской церкви. Такъ продолжалось до 1458 г., когда бывшій константинопольскій патриархъ Григорій Мамла, принявшій флорентійскую У., посвятилъ въ западно-русскіе митрополиты

ученика московскаго митрополита Исидора, Григорія. Папа Пій II утвердилъ его на митрополіи своею грамотою. Не смотря на протесты московскаго князя Василія II и митрополита Іоны, Григорій былъ признанъ литовскимъ правительствомъ; признали его и восемь литовскихъ епископовъ. Въ 1459 г. въ Москвѣ собрался соборъ, осудившій Григорія; западно-русская митрополія окончательно отдѣлилась отъ восточной. А попыткахъ Григорія ввести У. въ Литвѣ нѣтъ свѣдѣній. Самъ Григорій въ концѣ концовъ подчинился константинопольскому патриарху и умеръ православнымъ въ началѣ 1473 г. Блжайшимъ преемникомъ его былъ Мисанлъ (1474—77 г.). Отъ его времени сохранилась «епистолия» къ папѣ Сиксту IV отъ 14 марта 1476 г., подлинная митрополитомъ вмѣстѣ съ нѣкоторыми духовными лицами и мирянами. Въ «епистолии» этой приносится папѣ жалоба на латинянъ за притѣсненіе ими православныхъ и заявляется просьба, чтобы папа водворилъ миръ, согласіе и любовь между православными и латинянами. «Епистолю» эту обнарудовалъ въ 1605 г. униатскій митрополитъ Игнатій Попѣй въ доказательство того, что У. въ Литвѣ существовала и до 1596 г. Нѣкоторые (напр. М. О. Кояловичъ, С. Т. Голубевъ) считаютъ «епистолю» подложной, другіе (митрополитъ Макарій, И. И. Малышевскій) признаютъ ее подлинной. Макарій, подвергая «епистолю» самому тщательному анализу, приходитъ къ заключенію, что «писавшіе грамоту къ Сиксту IV не были еще униатами». Во всякомъ случаѣ «епистолия» не можетъ служить доказательствомъ существованія У. въ концѣ XV в. Число приверженцевъ У. въ то время было, вѣроятно, очень невелико. Въ письмѣ къ папѣ Казиміръ признавался, въ 1463 г., что въ Литвѣ много «схизматиковъ», и количество ихъ растетъ. Для поддержанія католицизма онъ вызвалъ изъ Кракова бернардиновъ, посвятилъ для нихъ въ Вильнѣ монастырь; около 1480 г. онъ запретилъ строить новыя православныя церкви въ Вильнѣ и Витебскѣ. Такъ какъ притѣсненіе православныхъ усилилось, сѣверскіе князья отпали отъ Литвы и соединились съ Москвою. Преслѣдованія православныхъ въ Литвѣ продолжались и при преемникѣ Казиміра, Александрѣ, хотя онъ постоянно увѣрялъ, что православіе пользуется въ Литвѣ полною свободою. При Александрѣ была сдѣлана новая попытка ввести въ Литвѣ У. Послѣ преемниковъ Мисанла, оставшихся православными, въ 1498 г. на кievскую митрополию былъ назначенъ смоленскій епископъ Іосифъ Болгариневичъ, сразу начавшій дѣйствовать въ пользу У. съ Римомъ. Онъ обратился къ папѣ Александру VI съ письмомъ, въ которомъ исповѣдывалъ вѣру по образцу латинскому, признавалъ флорентійскій соборъ и отдавалъ себя и свою церковь подъ покровительство папы. Въ 1501 г. Іосифъ умеръ. Послѣ него долго не было попытокъ ввести въ Литвѣ У.; слѣдовавшіе другъ за другомъ митрополиты оставались строгими ревнителями православія. Послѣ войны съ Москвою (1500—1503),

одною изъ причинъ которой были притѣсненія православныхъ въ Литвѣ и переходъ сѣверныхъ князей на сторону Москвы. польско-литовскій король Александръ сдѣлалъ списокъ жалобъ къ православнымъ. Преемникъ его Сигизмундъ I относился къ иновѣрцамъ, протестантамъ и православнымъ вполнѣ миролюбиво: однимъ изъ наиболѣе влиятельныхъ людей при немъ былъ извѣстный защитникъ православія въ Литовской Руси, князь Константинъ Ивановичъ Острожскій. При Сигизмундѣ II Августѣ въ Польшу, а затѣмъ и въ Литву сталъ проникать протестантизмъ. Король покровительствовалъ протестантамъ и, будучи вообще человѣкомъ вѣротерпимымъ, не отказывалъ въ своей защитѣ и православнымъ. Только въ концѣ своего царствованія онъ сталъ подпадать вліянію католиковъ, въ особенности папскаго нунція Коммендони (XV, 855). Въ 1564 г. епископомъ-кардиналомъ Станиславомъ Гозіемъ были призваны въ Польшу іезуиты. Послѣ заключенія люблинской политической У., окончательно подчинившей Литву вліянію Польши, въ томъ же 1569 г. іезуиты были призваны въ Вильну виленскимъ бискупомъ Вадеріаномъ Протасевичемъ. Какъ въ Польшѣ, такъ и въ Литвѣ они имѣли дѣлю борьбу съ протестантизмомъ; но съ нимъ они скоро покончили, обратили свое вниманіе на православныхъ и въ значительной степени подготовили У. Главными іезуитскими дѣятелями въ Польшѣ и Литвѣ были въ это время Антоній Поссевинъ (XXIV, 698) и Петръ Скарга (XXX, 177). Благопріятныя условія для дѣятельности іезуитовъ лежали, между прочимъ, и въ тогдашнемъ состояніи западно-русской православной церкви. Польско-литовскимъ королямъ издавна принадлежало право утверждать лицъ, избранныхъ іерархіею или народомъ на высшія духовныя должности. Стефанъ Баторій понималъ это право такъ широко, что даже самъ избиралъ и назначалъ высшихъ духовныхъ лицъ. На духовныя должности онъ смотрѣлъ какъ на награду за гражданскія заслуги, а потому нерѣдко назначалъ на нихъ мірянъ, и притомъ не очень достойныхъ духовнаго сана. Былъ случай, что онъ назначилъ на православную кафедрѣ католика. Случалось, что одна и таже кафедра или архимандрія давалась сразу двумъ лицамъ, между которыми начинались споры и даже борьба вооруженною силою. Не менѣе вреднымъ было и существовавшее въ Польшѣ и Литвѣ право *патроната* (XXIII, 41). Правда, оно давало отдѣльнымъ лицамъ, какъ напр. князю К. К. Острожскому (XVI, 76), возможность оказывать существенную поддержку православной церкви въ борьбѣ ея съ католичествомъ; но въ то же время патронатъ, предоставляя мірянамъ право вмѣшиваться въ дѣла церквей, открывалъ широкой просторъ произволу и насилиямъ, какъ это и это было въ Литвѣ въ періодъ насажденія У. Патронатъ въ западно-русской церкви получилъ особенно широкое и своеобразное развитіе. Онъ принадлежалъ не только отдѣльнымъ лицамъ, отдѣльнымъ родамъ, но и городскимъ общинамъ, которыя группировались для этого въ *церков-*

*ныя братства* (см.). Изъ нихъ видное мѣсто заняли братства львовское въ Галиціи, виленское въ Литвѣ и богоявленское въ Кіевѣ. Братства принимали участіе въ выборѣ епископовъ и митрополитовъ, слѣдили за употребленіемъ и чѣстностью церковныхъ имущества и церковнымъ управленіемъ, протестовали противъ злоупотребленій епископовъ и вообще лицъ духовныхъ, защищали интересы церкви предъ правительствомъ и т. п. Епископы и лица духовныя тяготѣлись вмѣшательствомъ братствъ въ церковныя дѣла. У нѣкоторыхъ епископовъ было желаніе отдѣлаться отъ нежеланной опеки; это вызывало на борьбу съ братствами и впоследствии даже побуждало къ переходу въ У. Наиболѣе ожесточенной въ этомъ отношеніи была борьба львовскаго епископа Гедеона Балабана съ львовскимъ братствомъ. Послѣ того какъ константинопольскій патріархъ Іеремія въ 1589 г. утвердилъ широкія права львовскаго братства, Гедеонъ принялъ участіе въ подготовкѣ церковной У. и самъ на нѣкоторое время сталъ уніатомъ. Положеніе западно-русской церкви далеко не соответствовало, притомъ, каноническимъ уставамъ. Въ средѣ духовенства немало было лицъ, не имѣвшихъ права занимать высшія церковныя должности. Самъ кіевскій митрополитъ Онисифоръ Дѣвочка былъ женатъ два раза и потому не могъ быть лицомъ духовнымъ. Въ 1588 г., проѣздомъ въ Москву, Литву посѣтилъ константинопольскій патріархъ Іеремія. Князь К. К. Острожскій обратился къ нему съ просьбой привести въ порядокъ западно-русскую церковь. На обратномъ пути Іеремія, потому, снова заѣхалъ въ Литву (1589). Здѣсь его приняли очень торжественно и радушно, только что вступившій тогда на престолъ Сигизмундъ III, по просьбѣ князя Острожскаго, далъ патріарху окружную грамоту, которою подчинилъ ему всѣхъ лицъ и дѣла въ западно-русской церкви. Патріархъ смѣстилъ всѣхъ двоенцевъ и троенцевъ съ церковныхъ кафедръ, установилъ на будущее время порядокъ замѣщенія кафедръ монахами и далъ большую силу братствамъ. Въ числѣ смѣщенныхъ былъ и кіевскій митрополитъ Онисифоръ Дѣвочка. На его мѣсто былъ избранъ мірянами минскій архимандритъ Михайлъ Рагоза. Патріархъ посвятилъ его, но не довѣрялъ ему, а потому назначилъ своимъ екархомъ лужскаго епископа Кирилла Терлецкаго (XV, 121), которому предоставлялъ право надзора и суда надъ западно-русскими священниками. Митрополитъ, конечно, былъ этимъ очень огорченъ и явно высказывалъ свое недовольство. Въ числѣ недовольныхъ былъ также епископъ хелмскій Діонисій и пинскій Леонгій, которые явились защитниками недостойныхъ священниковъ. Но особенно былъ возмущенъ противъ патріарха львовскій епископъ Гедеонъ Балабанъ, такъ какъ львовское братство, съ которымъ онъ давно находился во враждебныхъ отношеніяхъ, было признано патріархомъ вполнѣ независимымъ отъ епископа. Этимъ недовольствомъ сумѣли воспользоваться іезуиты, раздвая его, доказывая своеволю патріарха,

указывая на его противорѣчивыя грамоты (въ грамотахъ патріарха, не знавшаго по славянски, было, дѣйствительно, немало противорѣчій). Недовольство мѣрами патріарха усиливалось еще и потому, что польское правительство, послѣ отъѣзда патріарха, стало суровѣе относиться къ православнымъ, стѣснять ихъ; тоже стали дѣлать и патроны. Среди епископовъ и высшаго общества начали подумывать объ У., которая бы положила конецъ тяжелому положенію западно-русской церкви. Объ У. думалъ даже князь К. К. Острожскій, потерявшій надежду на помощь Востока. Первымъ высказалъ намѣреніе принять У. львовскій епископъ Гедеонъ Балабанъ. Для этого онъ вошелъ въ соглашеніе съ Кирилломъ Терлецкимъ, съ которымъ находился до тѣхъ поръ во враждѣ. Они начали склонять митрополита созвать соборъ въ Бельзѣ, безъ участія мірянъ, для обсужденія церковныхъ неурядицъ. Митрополитъ не нашелъ этого возможнымъ и созвалъ соборъ въ Брестѣ (въ 1590 г.). Кирилль, Гедеонъ, мисскій епископъ Леонтій Пельчинскій и хелмскій Діонисій Збирускій съѣхались нѣсколько раньше въ Бельзѣ и здѣсь согласились принять У. Намѣреніе свое они держали въ тайнѣ и на брестскомъ соборѣ предложили только жаловаться королю на притѣсненія православной церкви. Въ этомъ смыслѣ королю было подано прошеніе, подписанное митрополитомъ. Въ 1592 или 1593 г. умеръ брестскій епископъ Мелетій Хребтовичъ и на его мѣсто былъ поставленъ Ипатій Потѣй (или Поцѣй; см. XIII, 290), воспитанникъ краковской іезуитской коллегіи, бывшій сначала католикомъ, затѣмъ кальвинистомъ и, наконецъ, сдѣлавшійся православнымъ. Онъ быстро сошелся съ Кирилломъ и Гедеономъ и сдѣлался главнымъ дѣятелемъ У. Въ 1595 г. Гедеонъ созвалъ у себя въ епархіи соборъ, на которомъ обсуждался вопросъ о принятіи У. Необходимо только было согласіе митрополита, Михаила Рагозы. Терлецкій и Потѣй убѣдили его подписать условія У. Они сводились къ слѣдующему: неприкосновенность православныхъ догматовъ и обрядовъ, подчиненіе церкви папѣ, охрана іерархическихъ правъ отъ притязаній папозъ и братствъ, сохраненіе церковныхъ имѣній, приобрѣтеніе для высшаго духовенства сенаторскихъ званій, огражденіе западно-русской церкви отъ вліянія грековъ. Митрополитъ держалъ себя, однако, крайне нерѣшительно, продолжая представлять себя по прежнему ревнителемъ православія. Между тѣмъ замыселъ высшаго духовенства принять У. нельзя было долже скрывать. Князь К. К. Острожскій разослалъ окружное посланіе, въ которомъ убѣждалъ православныхъ твердо держаться своей вѣры. Православные пришли въ волненіе. Испуганный этимъ, Гедеонъ Балабанъ отсталъ отъ У. и написалъ оправданіе, утверждая, что былъ обманутъ Кирилломъ Терлецкимъ. За Гедеономъ отступился отъ У. и перемышльскій епископъ Михаилъ Копытенскій. Стефанъ Зизаній, перешедшій въ Вильну изъ Львова, гдѣ онъ былъ учителемъ въ братской школѣ, нападалъ въ своихъ проповѣдяхъ на митрополита и написалъ противъ У. «Книжицу на римскій ко-

стель». Осенью 1595 г. Терлецкій и Потѣй отправились въ Римъ и изъявили покорность папѣ, принявъ всѣ католическія догматы и оставивъ только обряды православной церкви. Папа Климентъ VIII съ радостію принялъ это соединеніе и велѣлъ выдать медаль съ надписью: *Ruthenis recertis*. Въ западной Руси извѣстіе объ этомъ вызвало взрывъ негодованія. Въ концѣ 1596 г. въ г. Брестѣ былъ созванъ соборъ для окончательнаго рѣшенія вопроса объ У. Въ немъ участвовали ексзархи патріарховъ константинопольскаго и alexandrijskago, много епископовъ, духовенства и мірянъ съ обѣихъ сторонъ, православной и уніатской. По выраженію М. О. Кояловича обѣ партіи представляли собою грозныя ополченія; но когда онѣ измѣрили взаимныя силы, перевѣсъ на сторонѣ православныхъ оказался такъ великъ, что привелъ въ ужасъ приверженцевъ У. Князь Острожскій обмалъ имъ, что спокойствіе не будетъ нарушено—и сдержалъ слово. Соборъ сразу раздѣлился на двѣ половины—уніатскую и православную. Уніатская засѣдала въ городскомъ соборѣ, для православныхъ же Потѣй приказалъ закрыть всѣ церкви, такъ что они принуждены были открытъ засѣданія въ частномъ домѣ. Ексзархъ три раза приглашалъ митрополита и 4 епископовъ на православный соборъ, но они не явились. Соборъ лишилъ ихъ сана, отвергъ У. и проклялъ ее. Уніатскій соборъ отвѣтилъ тѣмъ же православному. Послѣ этого началась борьба между православными и уніатами. У. распространялась путемъ проповѣди и путемъ насилія, постоянно переплетавшимися между собою. Въ началѣ 1597 г. константинопольскій ексзархъ Никифоръ, присутствовавшій на брестскомъ соборѣ, былъ обвиненъ въ шпіонствѣ, посаженъ въ крѣпость и тамъ умеръ. Одновременно началась и религиозная полемика. Іезуитъ Скарга издалъ на русскомъ и польскомъ яз. «*Synod Brzeski i jego obgona*». Почти одновременно православные издали «*Эклезіасъ, альбо короткое собраніе справъ, которыя ся дѣяли на помѣстномъ берестейскомъ соборѣ*». Оба эти сочиненія ограничивались описаніемъ собора съ разныхъ точекъ зрѣнія. Слѣдующее сочиненіе православныхъ: «*Апокрисисъ, альбо отповѣдь на книжки о соборѣ берестейскомъ*», написанное Христофоромъ Филалетомъ (псевдонимъ Христофора Бронскаго), направлено къ опроверженію книги Скарги. Апокрисисъ вызвалъ со стороны уніатовъ Антиррисисъ, въ которомъ Филалетъ обвинялся въ лжи и клеветѣ. Православный львовскій священникъ, бывшій на брестскомъ соборѣ, написалъ «*Перестрогу*», т. е. предостереженіе, въ которой разсказываетъ, какъ была введена У. и т. п. Polemika шла очень оживленно, но не могла удерживать уніатовъ отъ насилій. Не находя поддержки у правительства, православные заключили въ 1599 г. союзъ съ протестантами, съ дѣлюю противодействовать католикамъ и уніатамъ. Противъ такого союза многие православные, напр., князь Курбскій, рѣшительно высказывались, находя его неудобнымъ въ религиозномъ отношеніи. Въ томъ же 1599 г. умеръ первый уніатскій митрополитъ Михаилъ

Рагоза; человекъ вялый, уклончивый, нерешительный. Преемникомъ ему былъ назначенъ Потѣй, полная противоположность Рагозы. Онъ энергично повелъ дѣло распространения У., тѣмъ болѣе, что на его сторонѣ всецѣло была свѣтская власть. Въ 1607 г., на съѣздѣ подъ Сендомиромъ, дворянство постановило просить короля объ уничтоженіи У., лишеніи униатовъ епископскихъ должностей и замѣщеніи ихъ православными. Король обѣщавалъ, но не исполнилъ обѣщанія. Въ конституцію варшавскаго сейма 1607 г. была внесена особая статья «о религіи греческой», въ которой давалось обѣщаніе не нарушать правъ русскаго народа въ отношеніи къ вѣрѣ и не запрещать ему свободнаго отправленія церковныхъ обрядовъ. Всѣ эти обѣщанія и уступки объясняются съ одной стороны недовольствомъ противъ короля въ самой Польшѣ, съ другой — политикою Сигизмунда относительно Московскаго государства въ смутное время. Они не останавливали, однако, усердія униатовъ. Потѣй велъ борьбу съ православными епископами и монастырями, отнималъ у нихъ имѣнія, лишалъ лицъ духовныхъ ихъ мѣстъ и замѣщавъ ихъ униатами. Не одинъ разъ онъ дѣлалъ попытку завладѣть Кіево-печерской лаврою, но это ему не удалось, благодаря энергичному сопротивленію архимандрита Никифора Тура. Упорную борьбу вели православные съ униатами и за право владѣнія кіево-софійскимъ соборомъ. Успѣшнѣе была дѣятельность Потѣя въ Вильнѣ. Главнымъ врагомъ униатовъ являлось здѣсь троицкое братство. Потѣй вытѣснилъ его изъ Троицкаго монастыря и взаимъ православнаго основалъ униатское братство, поставивъ во главѣ его своего дѣятельнаго помощника, архимандрита Іосифа Вельямина Рутскаго, воспитанника іезуитовъ. Православное троицкое братство переселилось въ другой монастырь, Св. Духа, и начало, но безуспѣшно, процессъ съ митрополитомъ. Въ 1609 г. всѣ церкви въ Вильнѣ, за исключеніемъ церкви Св. Духа, были отобраны въ У. Раздраженіе противъ Потѣя расло, и одинъ изъ жителей Вильны дѣлалъ было покушеніе на его жизнь. Митрополитъ остался въ живыхъ, потерявъ только два пальца; они были положены на престолъ, какъ пальцы мученика. Послѣ этого покушенія энергія Потѣя значительно слабѣетъ. Управление епархіей переходитъ мало по малу въ руки Іосифа Рутскаго (1613—1637), который послѣ смерти Потѣя и сдѣлался митрополитомъ. Съ цѣлью усиленія въ средѣ У. латинства были преобразованы монастыри по образцу базилианскихъ; въ церквахъ стали уничтожать иконостасы, заводить органы и т. п. Злоупотребленія со стороны униатовъ встрѣчались на каждомъ шагѣ, а жаловаться было некуда, потому что суды обыкновенно принимали сторону униатовъ. Православное духовенство порѣдѣло, православныхъ епископовъ не было; за посвященіемъ священниковъ приходилось обращаться къ львовскому епископу Іосифу Тиссаровскому. Печальное положеніе церкви православной въ Литвѣ изобразилъ Мелетій Смотрицкій въ своемъ сочиненіи «Өриность, т. е. плачь церкви восточной», въ

шедшемъ въ 1610 г. Книга эта считалась отверженными У. особенно вредной. Чтобы подорвать впечатлѣніе, произведенное ею, Скарга написалъ «Предостереженіе Руси греческой вѣры противъ Плача Ѳеофила Ортолога», а королевскій секретарь, унятъ Ілья Мороховскій—«Утѣшеніе или утешеніе плача восточной церкви Ѳеофила Ортолога». Въ 1610 г. Сигизмундъ III запретилъ печатать въ виленской типографіи книги, возбуждающія бунтъ противъ власти духовной и гражданской; экземпляры «Өриноса» были отобраны и сожжены. Въ 1620 г. волынской православный депутатъ Лаврентій Древинскій произнесъ на сеймѣ рѣчь, въ которой самыми мрачными красками изображалъ положеніе литовской православной церкви. Князь Константинъ Острожскій умеръ еще въ 1608 г.; другихъ такихъ сильныхъ защитниковъ у православія не было. Его охрану принимаютъ на себя, мало-по-малу, козацество. Гетманъ Конашевичъ-Сагайдачный до самой своей смерти († 1622) умѣлъ сдерживать фанатизмъ поляковъ, тѣмъ болѣе, что они нуждались въ его помощи для борьбы съ Московскимъ государствомъ. Въ 1620 г. случайно заѣхавъ въ Кіевъ изъ Москвы іерусалимскій патріархъ Ѳеофанъ. Православные обратились къ нему съ просьбою поставить имя епископовъ Ѳеофана поставилъ митроп. Іоанъ Борейскаго и 6 епископовъ. Это встревожило іезуитовъ: они начали распространять слухъ, что Ѳеофанъ — самозванецъ. Сигизмундъ издалъ указъ о преслѣдованіи новыхъ епископовъ, занявшихъ катедры при живыхъ еще униатскихъ епископахъ. Началась полемика относительно самозванства патріарха Ѳеофана и законности его дѣйствій. Въ 1621 г. Мелетій Смотрицкій написалъ въ защиту патріарха «Verificatio neipinnosci» (Оправданіе невинности). Противъ него были написаны «Lowia wina» (сугубая вина) и «List do zakonnikow monastera serkwie st. Duchy wileńskiego». Эти сочиненія вызвали «Өbronę verificacji», противъ которой униаты написали «Examen Öbrony» и т. д. Въ то же время православные подготовили обширный трудъ, имѣвшій въ виду сгруппировать и рассмотреть всѣ вопросы, относящіяся къ У. и вызванные ею. То была Палинодія Захарія Кошыстскаго — трудъ, который почему-то остался непечатаннымъ. Онъ былъ вызванъ появившимся въ 1617 г. сочиненіемъ униатскаго архимандрита Льва Кривзы «Öbrona Jędnosci Serkwiejej», въ которомъ доказывалось, что У. всегда существовала въ западно-русской церкви и что она введена закономъ и добровольно. Козаки объявили, что не пойдутъ воевать противъ турокъ, если правительство не признаетъ дѣйствія Ѳеофана законными. Засѣдавшій въ 1623 г. сеймъ обнаружилъ миролюбивое настроеніе, высказывая готовность утвердить права православныхъ и изыскать мѣры къ примиренію ихъ съ униатами. Въ это самое время осенью 1623 г. случилось въ Витебскѣ убійство разъяренной черной полочкаго епископа Іоасафа Кунцевича (см. XVII, 31), съ такой жестокостью преслѣдовавшаго православныхъ, что даже митрополитъ Іосифъ Рутскій и канцлеръ Левъ



Сапѣга старались сдерживать его фанатизмъ. Мелетій Смотрицкій, возбуждавшій народъ противъ Кунцевича, долженъ былъ убѣждать сначала въ Кіевѣ, потомъ на Востоку. Вездѣ началось гоненіе на православныхъ. Положеніе ихъ сдѣлалось до того невыносимымъ, что въ 1625 г. митроп. Іовъ обратился къ царю Михаилу Федоровичу съ просьбою принять Малороссію въ русское подданство. Царь отвергъ это предложеніе. Подъ вліяніемъ гоненій на православную церковь снова появилась мысль о соглашеніи православія съ униатствомъ; хотѣли создать, между прочимъ, общаго патріарха. Митрополитъ Іовъ и другіе епископы допускали возможность только такого соглашенія, при которомъ цѣлость православной церкви не была бы нарушена. Для людей болѣе практическихъ такое соглашеніе казалось немислимымъ и они, взвѣсивъ свои выгоды, переходили изъ православія въ униатство. Такъ поступили ректоръ кіевской школы Кассіанъ Саковичъ и ученый іеромонахъ Кириллъ Транквилювъ-Старовецкій. Особенно сильное впечатлѣніе произвело принятіе униатскаго исповѣданія Мелетіемъ Смотрицкимъ (см. Мелетій, XIX, 23). Въ 1632 г. умеръ король Сигизмундъ III. Пряверженцы православія, въ виду предстоящихъ выборовъ, рѣшили добиться правъ для православной церкви. Съ этою цѣлью виленское братство составило книгу о правахъ православной церкви: «Synopsis, або krótkie spisanie praw, przyswilejow, swieobow, wolności... narodowi Ruskiemu padanuch», а затѣмъ издало и дополненіе къ ней, «Supplementum Synopsis». Униаты возражали противъ этихъ книгъ, стараясь доказать, что У. существовала не только въ западной, но и во-всѣхъ Россіи со временъ еще Владиміра св. Особая коммиссія изъ униатовъ и православныхъ, подъ предсѣдательствомъ будущаго короля Владислава IV, выработала очень важная для православныхъ постановленія. Они получали право избирать митрополита и 4 епископовъ на каедры львовскую, луцкую, перемышльскую и мстиславскую; имъ была предоставлена полная свобода вѣры; утверждались права братствъ, школъ и типографій, возвращались нѣкоторые церкви и монастыри. Постановленія коммиссии встрѣтили сильную оппозицію со стороны католиковъ и униатовъ, но Владиславъ на свой страхъ включилъ ихъ въ *rescripta*, согласившись только на прибавку, что права православной церкви даются съ сохраненіемъ правъ церкви католической (*salvatis juribus Romanae Ecclesiae*). Когда зашла рѣчь о правахъ на сеймѣ 1633 г., поднялась такая сильная оппозиція, что король уговорилъ православныхъ не настаивать на внесеніи постановленій варшавской коммиссии въ сеймовыя конституціи, а далъ имъ отъ своего имени дипломъ, въ которомъ подтвердилъ всѣ эти постановленія. Вопросъ былъ отложенъ до слѣдующаго сейма. Католическая партія употребила всѣ усилія, чтобы возстановить общественное мнѣніе противъ дарованія правъ православнымъ; папа объявилъ всѣ распоряженія короля относительно вѣры незаконными. Тогда Владиславъ сталъ на другую точку

зрѣнія: онъ объявилъ, что это не церковное, а гражданское дѣло, необходимое для успокоенія государства. На сеймѣ 1635 г. постановленія варшавской конференціи были внесены въ конституцію, но вмѣстѣ съ тѣмъ король обязался выдать и униатамъ такой же дипломъ, какъ и православнымъ. Постановленія сейма вызвали сильную оппозицію и осуществлять ихъ въ жизни было чрезвычайно трудно. Униаты не хотѣли возвращать лучшихъ церквей и монастырей; униатские епископы не уступали своихъ мѣстъ православнымъ. Правительство не могло сдерживать своею силою ни наѣздовъ со стороны католиковъ и униатовъ на православные монастыри, ни буйства іезуитскихъ школяровъ и черни по отношенію къ православнымъ. Особенно часты въ это время стали злоупотребленія правомъ патроната, доходившія до того, что церкви отдавались въ аренду евреямъ, и послѣдніе требовали платы за каждое богослуженіе. Когда по поляновскому миру Чернигово-сѣверская земля перешла во владѣніе Польши, іезуиты стали и сюда переходить, началось и здѣсь стѣсненіе православныхъ. Въ это время центромъ борьбы за православіе и противъ униатовъ является Малороссія. Въ 1633 г. Петръ Могила (XXIII, 484) былъ отпавленъ на сеймѣ для защиты правъ православныхъ. Здѣсь онъ воспользовался старостью кіевского митрополита Исаи Копынского и добился у Владислава IV своего назначенія митрополитомъ, послѣ чего развернулъ энергичную дѣятельность на пользу православія. Онъ украсилъ церкви, строилъ новыя, возобновлялъ старыя, преобразовалъ братскую школу, написалъ: *Actus* или Камень на сокрушеніе жи бывшаго ректора Кассіана Саковича (послѣдній, перейдя въ У., въ книгѣ: «*Epitaphios*», або перспектива заблуждений дезунитской церкви», обвинялъ православныхъ въ протестанствѣ, порчѣ церковныхъ обрядовъ и невѣжествѣ духовенства) и нѣсколько другихъ сочиненій, въ которыхъ защищалъ цѣлость православной церкви. Рѣшенію вопроса въ пользу православныхъ въ началѣ царствованія Владислава IV содѣйствовали также казаки: когда были отпавлены на сеймѣ 1633 г. послы православныхъ, одинъ изъ защитникъ гетмановъ, Иванъ Петрижицкій, занялъ Волинскую землю, расквартировалъ казаковъ по имѣніямъ богатыхъ помѣщиковъ и грозилъ разорить ихъ окончательно, если помѣщики на сеймѣ не подадутъ голоса за православіе. Въ царствованіе Владислава IV нѣсколько разъ вспыхивали казацкія возстанія и хотя они имѣли, главнымъ образомъ, сословный характеръ, но оказывали вліяніе и въ вопросахъ вѣры. Послѣ возстанія 1633 г. начались репрессіи польскаго правительства противъ казачества, отразившіяся и на положеніи православныхъ вообще. Въ договорѣ зборовскій, заключенный въ 1649 г. послѣ побѣды Хмѣльницкаго надъ поляками, включены были постановленія о томъ, чтобы евреи не были жителями тѣхъ городовъ, гдѣ живутъ казаки; чтобы они не были «державцами, откупщиками и закушниками христіанъ»; чтобы о правахъ православной церкви были соста-

влены постановления на ближайшем сеймѣ, сообразно съ желаніями митрополита и всего духовенства; чтобы въ сенатѣ было предоставлено мѣсто митрополиту кievскому; чтобы чиновники въ воеводствахъ кievскомъ, черниговскомъ и брацлавскомъ назначались королемъ изъ православныхъ; чтобы іезуиты не имѣли права основывать своихъ школъ въ Кіевѣ, а въ другихъ мѣстахъ рядомъ съ іезуитскими могли существовать и школы православныхъ. Въ блочерковскомъ договорѣ, заключенномъ въ 1651 г. послѣ пораженія казаконъ подъ Берестечкомъ, постановленія зборовскаго договора были значительно видоизмѣнены; сказано только, что «вѣра греческая, которую войско запорожское вѣруеть, въ давнихъ вольностяхъ и по давнымъ правамъ имѣеть быть». Когда состоялось присоединеніе малорусскаго народа къ Россіи (1654), католическая партія въ Польшѣ притихла. Измѣнившій Россіи гетманъ Выговскій заключилъ съ Польшею гадачкій договоръ 1658 г., по которому Польша соглашалась вполнѣ возстановить западно-русское православіе, поставитъ его наряду съ латинствомъ и истребитъ У. во всемъ государствѣ. Все это было торжественно подтверждено сеймомъ 1659 г., но не надолго; вскорѣ латинская партія снова беретъ перевѣсъ. Главнымъ руководителемъ ея былъ Гавріилъ Коленда, сначала архіепископъ полоцкій, потомъ уніатскій митрополитъ. Агитація католиковъ особенно усилилась послѣ андрусовскаго мира (1667). Противъ короля было составлено нѣсколько конфедераций. Янъ Казиміръ сдѣлалъ нѣсколько уступокъ общему теченію и, наконецъ, отказался отъ престола. На его мѣсто въ 1669 г. былъ избранъ Михаилъ Вишневецкій, ближайшій другъ Коленды. При Вишневецкомъ въ законодательство было внесено постановление генеральной конфедерации, дѣйствовавшей въ 1668 г. во время междоусобицы: «аріане и отступники отъ католической вѣры, равно какъ и отъ У., перешедшіе въ другое исповѣданіе, не должны пользоваться покровительствомъ сеймовыхъ конституцій, обезпечивающихъ свободу исповѣданія... отступниковъ же вышеупомянутыхъ должно наказывать изгнаніемъ изъ отечества, если вина ихъ будетъ доказана судебнымъ порядкомъ». Это постановление сдѣлалось руководящимъ въ политикѣ польскаго государства. При Янѣ III Соборскомъ постановленіемъ сейма 1676 г. были уничтожены права братствъ. Правительство рѣшилось окончательно истребить православіе въ Западной Руси. Этого оно думало достигнуть уничтоженіемъ высшей православной іерархіи и потому вступило въ переговоры съ епископами, стараясь побудитъ ихъ къ переходу въ У. Главными дѣятелями при этомъ явились львовскій православный епископъ Іосифъ Шумлянскій и нареченный епископъ перемышльскій Інокентій Винницкій. Къ нимъ пристало нѣсколько другихъ епископовъ и архимандритовъ. Всѣми ими руководилъ матеріальный расцѣтъ. Іосифъ Шумлянскій требовалъ, напр., чтобы въ его распоряженіе отданы были всѣ имѣнія, принадлежавшія кievской митрополіи, доходы Кіево-

печерской лавры, львовской епископіи и т. п. Онъ составилъ цѣлую программу дѣйствій, основнымъ требованіемъ которой была тайна. Принявъ У. въ 1681 г., онъ скрывалъ это до 1700 г., вслѣдствіе чего незамѣтно совершилась замѣна многихъ православныхъ духовныхъ лицъ расположенными къ У., и въ рукахъ уніатовъ сосредоточились большія земельныя владѣнія и епископіи львовская, перемышльская, луцкая; одна только бѣлорусская оставалась въ рукахъ православныхъ епископовъ. Луцкая епископія досталась уніатамъ послѣ борьбы: племянникъ Іосифа Шумлянскаго, Кирилль, долго сопротивлялся уніатамъ, пока, наконецъ, въ 1711 г. не принужденъ былъ бѣжать въ Кіевъ, гдѣ получилъ въ управленіе переяславскую епархію. Когда всѣ почти епархіи перешли въ руки уніатовъ, осторожность, которую рекомендовалъ Шумлянскій, была нарушена, и въ 1720 г. уніатскій митрополитъ Левъ Кишка созвалъ въ Замостьѣ соборъ, на которомъ У. была провозглашена единственною законною, кромѣ католической, церковью въ предѣлахъ Рѣчи Посполитой. Послѣ этого началось самое дѣятельное преслѣдованіе православія. Съ 1732 по 1743 г. было обращено въ У. 128 православныхъ монастырей, при помощи наѣздовъ, изстязаній, мученій и т. п. Относительно схизматиковъ, какъ называли православныхъ, все было дозволено. По вѣчному миру съ Польшею 1686 г. Россія получила право заступаться за православныхъ. Послѣдніе просили не разъ о заступничествѣ, и она не разъ дѣлала представленія, но особеннаго значенія они не имѣли. На коронаціи Екатерины II пріѣхалъ бѣлорусскій архіепископъ Георгій Конисскій и въ трогательной рѣчи изобразилъ передъ императрицею положеніе православныхъ въ Польшѣ. При избраніи на престолъ, въ 1764 г., Станислава Понятовскаго, вопросъ о православныхъ былъ внесенъ на сеймъ. Среди православныхъ польской Украины началась дѣятельная агитація; средоточіемъ ея были переяславская кафедрa, на которой сѣдѣлъ епископъ Гервасій Линдевскій, и Матронинскій монастырь, въ которомъ игуменомъ былъ Мелхиседекъ Значко-Яворскій. По селамъ стали возобновляться и вновь строиться храмы; приходы возвращались изъ У. въ православіе. Въ 1765 г. Георгій Конисскій и Мелхиседекъ ѣздили къ королю; результатомъ этой поѣздки явилась королевская грамота, съ утвержденіемъ религиозныхъ правъ украинскаго народа, а также письма короля къ уніатскимъ властямъ, съ приказаніемъ прекратить насилія по отношенію къ православнымъ. Все это поддѣло только масла въ огонь. Гоненія не только не уменьшились, а еще болѣе усилились. На варшавскомъ сеймѣ 1766 г. краковскій епископъ Солтыкъ предложилъ установить конституцію, объявляющую врагомъ отечества всякаго, кто осмѣлился бы на сеймѣ поднять голосъ въ пользу иновѣрцевъ. Предложеніе Солтыка было принято съ восторгомъ и получило силу закона. Всѣ требованія державъ относительно диссидентовъ были отвергнуты сеймомъ. Послѣ этого диссиденты рѣшили дѣйствовать силою и составили кон-

федерации въ Торнѣ и Слудкѣ. Россія ввела въ Украину войска; русскій посланникъ кн. Н. В. Репнинъ на сеймѣ 1767 г. арестовалъ главныхъ противниковъ православія, Солтыка и Задусскаго. Сеймъ пошелъ на уступки; диссидентамъ была предоставлена свобода вѣры, право воспитывать сыновей отъ смѣшанныхъ браковъ въ вѣрѣ отца, дочерей—въ вѣрѣ матери, право судиться въ смѣшанной комиссіи, а не у католиковъ въ случаѣхъ столкновеній съ послѣдними, право строить церкви и школы, собирать съборы, засѣдать въ сенатѣ и сеймахъ. Уступки эти имѣли силу лишь до тѣхъ поръ, пока русское войско находилось въ предѣлахъ Польши. Какъ только оно удалилось, недовольные опредѣленіемъ сейма составили въ 1768 г. Барскую конфедерацию. Фанатизмъ снова проявился съ ужасающей силой и вызвалъ такъ наз. коливщину—возстаніе гайдамаковъ, подъ начальствомъ Желѣзняка и Гонты. Начальники русскаго войска, Кречетниковъ и кн. Репнинъ, не поняли сущности этого возстанія, посмотрѣли на него какъ на разбой и помогли полякамъ усмирить бунтовщиковъ. Польскіе шаны расправились съ гайдамаками самымъ жестокимъ образомъ. Съ соучастіемъ съ гайдамаками были заподозрѣны епископъ Гервасій и Мелхиседекъ Значко-Яворскій; оба были удалены въ Россію на покой. Православное духовенство подверглось преслѣдованію; снова появились на Украинѣ униаты, вытѣсняя православныхъ священниковъ. Положеніе Украинъ сдѣлалось еще болѣе печальнымъ, когда единственная въ Польшѣ православная епархія, бѣлорусская, по первому раздѣлу Польши, въ 1772 г., была присоединена къ Россіи. Теперь уже некому было доставлять священниковъ; православнымъ нерѣдко приходилось держать для исполненія требъ безприходныхъ священниковъ, поставленныхъ въ Молдавію или Валахию. Такъ шло дѣло до 1785 г., когда, по настоянію Георгія Конисскаго и нѣсколькихъ польскихъ пановъ, въ особенности кн. Любомірскаго, Екатерина назначила архимандрита слудскаго монастыря Виктора Садковскаго епископомъ въ Польшу, съ титуломъ епископа перяславскаго и викарія кievскаго. Когда Садковскій прибылъ въ свою епархію, среди населенія началось движеніе въ пользу православія. Садковскаго обвиняли въ подстрекательствѣ народа. Въ 1789 г. онъ былъ арестованъ по приказанію сейма и въ оковахъ отвезенъ въ Варшаву. По отношенію къ православному духовенству снова были приняты строгія мѣры. На конституціонномъ сеймѣ 1791 г. релігіозный вопросъ занималъ видное мѣсто. Желая избавиться отъ вліянія Россіи, самые ревностные патриоты высказались за организацію въ Польшѣ особой православной церкви, съ подчиненіемъ ея константинопольскому патриарху. Въ Пинскѣ была составлена конгрегация изъ представителей православнаго духовенства и братствъ, которая выработала эту организацію на широкомъ соборномъ началѣ; по проектъ этотъ не былъ приведенъ въ исполненіе. Приверженцы Россіи составили торговицкую конфедерацию; русскія войска были введены въ Польшу; за-

тѣмъ послѣдовали второй и третій раздѣлы Польши, по которымъ всѣ православныя области, кромѣ Галиціи, отошли къ Россіи. Отдѣльные случаи присоединенія униатовъ къ православію имѣли мѣсто еще со времени введенія У., но они не могли быть особенно многочисленны, такъ какъ законъ каралъ переходъ въ православіе. Желаніе возвратиться въ православіе было, однако, довольно сильно развито среди униатовъ. На У. въ Польшѣ никогда не смотрѣли иначе, какъ на переходную ступень къ католицизму; никогда, не смотря на многочисленныя обѣщанія, она не была въ политическихъ правахъ сравнена съ католичествомъ. Съ усиленіемъ вліянія Россіи на Польшу, выгоды униатскаго духовенства требовали союза съ русскимъ правомъ. Все это способствовало стремленію соединиться съ православной церковью и вызвало соответствующую агитацію духовенства среди униатовъ. Послѣ перваго раздѣла Польши, въ 1772 г., Екатерина приказала губернаторамъ объявить во вновь присоединенныхъ отъ Польши областяхъ, что она не думаетъ стѣснять свободу вѣры. Въ тайномъ наказѣ губернаторамъ было предписано наблюдать за полной неприкосновенностью церквей католической, православной и униатской. Вслѣдствіе этого обращеніе униатовъ въ православіе было сильно стѣснено. За отмишу стѣсненій ратовалъ бѣлорусскій архіепископъ Георгій Конисскій. Въ 1780 г. былъ изданъ рескриптъ на имя бѣлорусскаго намѣстника Чернышева, противника У. Этимъ рескриптомъ полоцкій униатскій архіепископъ Іасонъ Смогоржевскій увольнялся отъ управленія униатскими церквями, полоцкая епархія уничтожалась, назначеніе духовныхъ лицъ возлагалось на особую консисторію и предписывалось, прежде назначенія, спрашивать прихожанъ, какого священника они хотятъ, униатскаго или православнаго. Православному духовенству былъ открытъ, такимъ образомъ, широкій просторъ дѣйствовать противъ униатовъ. По сѣвѣдніямъ Георгія Конисскаго и Иннокентія псковскаго, число присоединенныхъ къ православію за 1781—1783 г. составляло 117161 чел. Еще быстрее пошло дѣло присоединенія послѣ втораго и третьяго раздѣловъ Польши. Въ 1794 г. былъ изданъ указъ, разрѣшавшій свободное присоединеніе униатовъ. Въ теченіе одного съ небольшимъ мѣсяца воссоединился 721 приходъ, съ 463 священниками, всего 333093 чел. Къ концу царствованія Екатерины II всѣхъ соединившихся, по официальнымъ даннымъ, было до 2 милл. душъ. Послѣ этого всѣ униатскія епархіи, кромѣ бѣлорусской (полоцкой), были уничтожены. Бѣлорусскій униатскій епископъ Лисовскій много способствовалъ сближенію униатской церкви съ православною, очищая первую отъ католическихъ обрядовъ. При имп. Павлѣ I правительствомъ сдѣлано большія уступки католикамъ; интриги іезуитовъ усилились, и они успѣли утвердиться въ Петербургѣ. Воссоединеніе униатовъ почти совсѣмъ приостановилось; стало усиливаться католичество, хотя и помимо воли императора. Павелъ I возсоздѣлъ двѣ униатскія епархіи, луцкую и брест-

скую; но униатскую церковь онъ не считалъ самостоятельную, а подчинилъ ее католической коллегіи, въ которой не было ни одного члена изъ униатовъ. Переходъ въ католичество изъ православнаго наказывался строго, переходъ-же изъ У: оставался безъ всякаго вниманія. При Александрѣ I униатскій архіепископъ Ираклій Лисовскій послалъ въ СПб. протоіерей Іоанна Красовскаго съ жалобой на униженное положеніе униатской церкви. Посольство это имѣло успѣхъ. Въ 1803 г. было запрещено обращать униатовъ въ католиковъ; въ 1804 г. въ число членовъ католической коллегіи были включены униатскій епископъ и три ассессора изъ среды униатскаго духовенства. Членомъ коллегіи сдѣлался брестскій епископъ Іосафатъ Булгакъ, человѣкъ чисто католическихъ убѣжденій. Въ 1805 г. коллегія была раздѣлена на два департамента, католическій и униатскій. Предсѣдателемъ послѣдняго былъ назначенъ Ираклій Лисовскій, возведенный въ 1806 г. въ санъ митрополита. Лисовскій задумалъ очистить отъ католиковъ униатскіе монастыри, но это ему не удалось; онъ могъ только значительно подрвать силу базилианъ въ краѣ и подяты значеніе благаго духовенства, для образованія котораго имъ была основана въ 1806 г. униатская духовная семинарія въ Полоцкѣ. Лисовскій умеръ въ 1809 г. Его преемникомъ на митрополиі былъ назначенъ луцкій епископъ Григорій Кохановичъ, полоцкимъ же епископомъ—протоіерей Іоаннъ Красовскій. Отечественная война заставила на время забыть униатскій вопросъ, и Кохановичъ умеръ въ 1814 г., не сдѣлавъ ничего существеннаго. Серьезнымъ кандидатомъ на митрополию былъ Іоаннъ Красовскій, которому и было поручено управленіе каедрой; но, вслѣдствіе интригъ, митрополитомъ былъ назначенъ Булгакъ, Красовскій-же попалъ подъ судъ. Его обвиняли въ нетрезвости, въ жестокостяхъ, въ нарушеніи каноническихъ уставовъ и т. д. Изъ членовъ судной коммиссіи за Красовскаго стояли только два — литовскій каноникъ Василій Маркевичъ и протоіерей луцкой епархіи Іосифъ Сѣмашко. Министръ кн. Голицынъ былъ настроенъ враждебно противъ Красовскаго. Дѣло его кончилось только при преемникѣ кн. Голицына, Шишковѣ. Красовскій былъ оправданъ и переведенъ на кафедру въ Луцкъ, гдѣ вскорѣ и умеръ скоропостижно. Въ началѣ царствованія имп. Николая I униатская церковь состояла изъ четырехъ епархій: брестской, виленьской, полоцкой и луцкой. Управление униатскими дѣлами сосредоточивалось во второмъ департаментѣ римско-католической коллегіи, предсѣдателемъ которой былъ униатскій митрополитъ—а такъ какъ Булгакъ стоялъ на сторонѣ католиковъ, то при рѣшеніи дѣлъ въ общемъ собраніи голоса католическихъ членовъ всегда имѣли перевѣсъ. Коллегія состояла въ вѣдѣніи министра народнаго просвѣщенія, которому былъ подчиненъ департаментъ иностранныхъ исповѣданій. Директоромъ этого департамента въ то время былъ Г. И. Карташевскій. Въ 1827 г. ассессоръ коллегіи отъ луцкой епархіи Іосифъ Сѣ-

машко (XXXII, 336) обратилъ его вниманіе на тяжелое положеніе униатской церкви и подалъ записку, послужившую исходнымъ моментомъ уничтоженія униі. Сѣмашко предлагалъ: 1) вмѣсто униатскаго департамента основать самостоятельную, независимую отъ католической греко-униатскую коллегію; 2) вмѣсто 4-хъ униатскихъ епархій оставить двѣ — бѣлорусскую и брестскую или литовскую; 3) поощрять епископу дать викарія, съ тѣмъ, чтобы онъ предсѣдательствовалъ въ мѣстной консисторіи; 4) уничтожить каедральные капитулы и ввести соборное духовенство; 5) вмѣсто римскихъ дистрикторій ввести наперсные кресты; 6) улучшить содержаніе и увеличить права консисторій; 7) сыновьямъ духовенства предоставлять, при увольненіи ихъ изъ духовнаго званія, право поступать въ военную и гражданскую службу; 8) увеличить содержаніе полоцкой и жириковской семинарій, учредить при монастыряхъ низшія училища, прекратить отправленіе униатскихъ воспитанниковъ въ римско-католическую семинарію при виленскомъ унив., переименовать полоцкую семинарію въ академію. Далѣе сдѣловали соображенія о возрастаніи согражданинскихъ въ латинство, объ управленіи базилианскими монастырями и о закрытіи нѣкоторыхъ изъ нихъ. 22 апрѣля 1828 г. была учреждена особая греко-униатская коллегія, подъ предсѣдательствомъ митрополита, изъ 1 епископа и 1 архимандрита по назначенію правительства и изъ 4 протоіереевъ по избранію мѣстныхъ архіереевъ и консисторій. Въ 1829 г. Сѣмашко былъ посвященъ въ епископы и получилъ обдѣленіе православнаго епископа. Послѣ польскаго возстанія 1830 г. были перемѣнены епископы въ губерніяхъ, присоединенныхъ отъ Польши. Журналомъ «особаго комитета по дѣламъ возвращенныхъ отъ Польши губерній», Высочайше утвержденнымъ 5-го марта 1832 г., повелѣно было священнической мѣста замѣщать преимущественно воспитанниками малороссійскихъ семинарій, дѣтей западно-русскаго духовенства посылать для воспитанія въ Великороссію или Малороссію въ семинаріи, архіереевъ назначать въ западныя губерніи только изъ лицъ чисто-русскаго происхожденія, возстановить полоцкую православную епархію. Въ 1831 г. управявшій луцкою униатскою епархію Сѣропанскій былъ заподозрѣнъ въ измѣнѣ, и епархія закрыта; въ томъ же году умерли литовскій епископъ Головныи и полоцкій униатскій архіепископъ Мартусевичъ. Полоцкая епархія, вмѣстѣ съ упраздненною луцкою, перешла въ управленіе митрополита Булгака, брестская же была соединена съ литовской и во главѣ ея поставленъ Іосифъ Сѣмашко. Въ то же время началось закрытіе базилианскихъ монастырей, принимавшихъ дѣятельное участіе въ польскомъ возстаніи 1830 г. Почаевскій м-рь въ 1833 г. былъ обращенъ въ монастырь православный, съ наименованіемъ его лавроу. Въ томъ же году, по постановленію греко-униатской коллегіи, было закрыто 15 базилианскихъ монастырей; фундуши и капиталы ихъ поступили въ общую массу имущества греко-униатскаго духовен-

ства. На вновь учрежденную полоцкую православную епархію былъ назначенъ петербургскій викарій Смарагдъ Крыжановскій. Въмѣстѣ съ тамошними губернаторами, кн. Хованскимъ и Шредеромъ, онъ такъ дѣлательно принялся за воссоединеніе униатовъ, что вызвалъ сильное недовольство и ропотъ. Дѣломъ 1833 г. Іосифъ Сѣмашко объѣхалъ свою епархію и въ особой запискѣ отмѣтилъ «торопливость» въ дѣйствіяхъ преосвященнаго Смарагда. Сѣмашко рекомендовалъ выработать систему мѣръ для воссоединенія униатовъ. Въ этомъ смыслѣ послѣдовало Высочайшее повелѣніе 13 января 1834 г. Въ секретной инструкціи православнымъ епископамъ рекомендовалось осторожно и неторопливо дѣйствовать въ дѣлѣ присоединенія униатовъ, и въ то же время было предписано униатскимъ епископамъ усиленно очищать униатскую церковь отъ чисто католическихъ обрядовъ. Въ 1834 г. составъ униатскаго епархіальнаго управленія былъ значительно увеличенъ: въ литовскую епархію были назначены два викарiи епископа—базиліанъ Іосафатъ Жарскій, съ титуломъ епископа пинскаго, и Антоній Зубко, съ титуломъ епископа брестскаго, а въ полоцкую—одинъ, Василій Лужинскій, съ именемъ епископа оршанскаго. 26-го мая 1835 г. былъ учрежденъ изъ высшихъ духовныхъ и свѣтскихъ сановниковъ особый секретный комитетъ по униатскимъ дѣламъ. 19 декабря 1835 г. состоялось постановленіе его, Высочайше утвержденное, о постановкѣ въ униатскихъ церквахъ иконостасовъ и объ изгнаніи изъ богослуженія всѣхъ обрядовъ, замствованныхъ изъ католической церкви: были уничтожены органы, колокольчики и т. п. 1 января 1837 г. завѣдываніе униатскими дѣлами перешло къ свѣтѣйшему синоду, за претившему латинскимъ священникамъ крестить дѣтей униатовъ и принявшему рядъ мѣръ, которыя должны были еще болѣе сближать униатскую церковь съ православной. Въ началѣ 1838 г. скончался митрополитъ Булгакъ и пинскій епископъ Іосафатъ Жарскій, бывшіе противниками воссоединенія униатовъ съ православнымъ. Сѣмашко былъ назначенъ 2 марта 1838 г. предсѣдателемъ греко-униатской коллегіи. Два другіе епископа, Антоній Зубко и Василій Лужинскій, сочувствовали дѣлу воссоединенія и были дѣлательными помощниками Сѣмашки. Наиболѣе сильное движеніе въ пользу воссоединенія съ православными было среди униатскаго духовенства литовской епархіи. Въ бѣлорусской епархіи соединеніе встрѣчало значительную оппозицію среди духовенства; народъ игралъ въ этомъ дѣлѣ пассивную роль; объ его желаніи соединиться съ православіемъ никто и не осмѣливался. Чтобы сломить оппозицію бѣлорусскаго духовенства, по плану Іосифа Сѣмашки, былъ примѣненъ цѣлый рядъ полицейскихъ мѣръ: униатскіе священники переводились изъ одной епархіи въ другую, лишались приходовъ, низводились на причетническія должности, высылались въ великорусскія губерніи, подвергались заточенію по монастырямъ. Въ декабрѣ 1838 г. 111 свя-

щенниковъ подали прошеніе на Высочайшее имя объ оставленіи ихъ въ У.; когда по отношенію къ нимъ были приняты указанныя выше мѣры, 8 изъ нихъ продолжали утверждать, что воссоединеніе ихъ съ православіемъ—актъ насилія, что они не послушаютъ даже и Государя. Священники эти были высланы въ великороссійскія губерніи. Чтобы ускорить соединеніе, въ концѣ 1838 г. былъ командированъ состоявшій за оберъ-прокурорскимъ столомъ камергеръ В. В. Скрипицынъ. Вслѣдствіе принятыхъ имъ вмѣстѣ съ Сѣмашко мѣръ согласіе униатскаго духовенства на соединеніе съ православными было быстро достигнуто. 12 февраля 1839 г. въ Полоцкѣ былъ подписанъ епископами и начальствующимъ духовенствомъ «соборный актъ» о соединеніи первыи униатской съ православной и написано прошеніе объ этомъ на Высочайшее имя. 26 февраля Іосифъ Сѣмашко передалъ прошеніе и «соборный актъ» оберъ-прокурору синода гр. Протасову, который 1 марта представилъ ихъ на усмотрѣніе императора. Николай I поручилъ синоду обсудить это дѣло, и 25 марта утвердилъ «синодальное дѣяніе», содержавшее въ себѣ постановленіе о слияніи греко-униатской церкви съ православными. Греко-униатамъ оставлены были нѣкоторыя обряды и обычаи, не противорѣчившіе сущности православія. Мѣры, которыя примѣнялъ Іосифъ Сѣмашко въ дѣлѣ воссоединенія униатовъ, одобрялись далеко не всеми русскими архіереями; нѣкоторые изъ нихъ, по словамъ М. Я. Морозкина, не стѣснялись прямо выражать свое презрѣніе къ Сѣмашко, а полтавскій епископъ Геденъ называлъ его Іудею предателемъ. Въ 1839 г. У. была уничтожена не ведѣ: униаты оставались еще въ холмской епархіи, въ нынѣшнихъ губерніяхъ Сѣдлецкой, Люблинской и Сувалкской. Соединеніе произошло здѣсь лишь въ 1875 г. и было результатомъ цѣлаго ряда мѣръ, примѣненныхъ къ Польшѣ послѣ возстанія 1863 г.

*Литература.* «Историческое извѣстіе о возникшей въ Польшѣ У.», Бантышъ-Каменскаго (1 изд. 1805, 2 изд. 1866); «Литовская церковная У.», М. Кояловича (СПб., 1859; здѣсь дана въ примѣчаніяхъ обширная библиографія и приведенъ хронологическій списокъ современной У. полемической литературы); митр. Макарій, «Исторія русской церкви» (т. VIII и слѣд.); С. Т. Голубевъ, «Петръ Могила и его сподвижники»; В. В. Антоновичъ, «Монографія по исторіи Западной Россіи» (т. I); В. Г. Васильевскій, «Очеркъ исторіи города Вильны»; Костомаровъ, «Подготовка церковной У.» («Монографія», т. III); его же, «О значеніи У. въ Зап. Россіи» (1842); Флеровъ, «О православныхъ церковныхъ братствахъ»; А. А. Папковъ, «Очеркъ исторіи западно-русскихъ православныхъ братствъ»; И. А. Кулишъ, «Исторія воссоединенія Руси»; И. Сливовъ, «Гезуиты въ Литвѣ»; И. Чистовичъ, «Очеркъ исторіи западно-русской церкви»; гр. Д. А. Толстой, «Le catholicisme romain en Russie»; М. Морозкинъ, «Гезуиты въ Россіи»; С. М. Соловьевъ, «Исторія паденія Польшы»; Н. И. Костомаровъ, «Послѣдніе

годы Рѣчи Посполитой»; Д. И. Иловайскій, «Гродненскій сеймъ 1793 г.»; М. Кояловичъ, «Исторія воссоединенія униатовъ старыхъ временъ»; А. В. Бѣлецкій, «Униатскій вопросъ въ 1772—1827 гг.»; М. Морозкинъ, «Воссоединеніе У.» («Вѣсти Европы», 1872); Ю. Ф. Крачковскій, «Пятидесятилѣтіе воссоединенія западно-русскихъ униатовъ съ православною церковью»; И. Чистовичъ, «Пятидесятилѣтіе воссоединенія съ православною церковью западно-русскихъ униатовъ» («Архивъ Юго-западной Россіи», часть I). *Н. Василеко.*

*Унія* (церковная) въ Австро-Венгрии. — Въ настоящее время У. существуетъ главнымъ образомъ въ Австро-Венгрии. Среди ся народовъ, придерживающихся У., первое мѣсто принадлежитъ въ численномъ отношеніи русинамъ (украинцамъ, малороссамъ), соплеменнымъ съ населеніемъ юго-запади. Россіи. Въ австрійской половинѣ монархіи они — почти единственные представители У., хотя и не всѣ къ ней принадлежатъ; въ венгерской половинѣ они составляютъ значительную часть униатовъ. До 1772 г., т. е. до перваго раздѣла Польши, въ австрійской части совсѣмъ не было униатовъ, а были они только въ Венгрии, такъ что исторія греко-католической церкви (какъ она оффиціально называется), поскольку она касается русиновъ, связана главнымъ образомъ съ исторіей Галиціи — территоріи, густо заселенной униатами. Населеніе Галиціи перешло въ У. во второй половинѣ XVII и началѣ XVIII вѣковъ; въ 1772 г. православнымъ оставался лишь одинъ монастырь василіанъ (базиліанъ) въ Манявѣ. Международный трактатъ 1772 г. выдѣлялъ изъ Польши епархіи перемышльскую, львовскую (безъ части Подолія) и значительную часть холмской и лужской. Всѣ онѣ принадлежали въ кievской митрополіи, представитель которой остался въ Польшѣ, какъ и епископы двухъ послѣднихъ епархій. Послѣ окончательнаго раздѣла Польши и урегулированія границъ между Австріею и Россіей въ Австріи было отмѣнено отдѣльное существованіе холмской и лужской епархій, остатки ихъ присоединены къ перемышльской и львовской, а отъ послѣдней былъ отдѣленъ округ Каменецъ-Подольска, хотя львовскіе архіепископы и удержали титулъ епископа каменецкаго. Кромѣ политическихъ мотивовъ, на эти перемѣны имѣла вліяніе и судьба униатской церкви въ Россіи. Когда въ Россіи, въ 1795 г., была уничтожена униатская митрополія, австрійское правительство возстановило прежній санъ галицкаго митрополита и дало его львовскому архіепископу (1808). Такое положеніе остается въ Галиціи и до сихъ поръ; создано только еще одно епископство, въ Станиславовѣ. Территорія, приобретенная Австріей въ 1772 г., имѣла около 2700000 жителей, изъ которыхъ  $\frac{2}{3}$  составляли русины, т. е. униаты. Национальная и религиозная обособленность большинства населенія отъ поляковъ для австрійскаго правительства была новостью. Это обстоятельство было благоприятно для правительственной политики относительно польской шляхты. Съ другой стороны австрійское правительство и неза-

висимо отъ этого должно было заняться церковною жизнью новыхъ подданныхъ. Результатомъ четырехвѣковой (религиозной, культурной и національной) борьбы русиновъ съ поляками было то, что при переходѣ Галиціи подъ власть Австріи греко-католическая церковь находилась въ крайнемъ упадкѣ. По всей территоріи были разсѣяны «латинники» и разныя ихъ церковныя учрежденія. Униатское духовенство находилось въ полномъ духовномъ, матеріальномъ и даже социальномъ уничиженіи. Это вызвало со стороны австрійскаго правительства рядъ реформъ. Оно уничтожило, уредже всего, обязанность малорусскаго сельскаго духовенства наравнѣ съ крестьянами отбывать барщину (1777). Плохое матеріальное положеніе униатскаго клира было, главнымъ образомъ, слѣдствіемъ крайней дробности приходоѡвъ. Правительство произвело такъ наз. конденсацію приходоѡвъ, но проводило ее въ такихъ размѣрахъ, что русины начали протестовать, особенно въ виду одновременной децентрализаціи латинскихъ приходоѡвъ. Кромѣ того, правительство назначало денежныя субсидіи изъ спеціально учрежденнаго (1782) фонда бѣднѣйшимъ священникамъ и высшему духовенству. Было урегулировано право патронажа, въ смыслъ ограниченія зависимости духовенства отъ помѣщиковъ (1784). Болѣе всего позаботился правительство о поднятій образованія въ средѣ греко-католическаго духовенства. Прежде доступъ въ это сословіе былъ очень легкій, даже для людей едва грамотныхъ. Въ 1774 г. Марія Терезія учредила при церкви св. Варвары въ Вѣнѣ такъ назыв. «Императорскую генеральную греко-католическую семинарію» для униатовъ всей монархіи, въ преподаатели которой были приглашены главнымъ образомъ русины изъ Венгрии. Этотъ «Барбарумъ», какъ обыкновенно называли семинарію, имѣлъ, во все время своего существованія, большое значеніе для униатской церкви въ Австро-Венгрии. Почти всѣ наиболее замѣчательные представители тамошняго малорусскаго духовенства были воспитанниками этого заведенія. Они вынесли отсюда не только знанія, но и духъ реформы, которымъ былъ одушевленъ имп. Іосифъ II. Въ 1784 г. при львовскомъ университетѣ была учреждена такая же генеральная семинарія для греко-католиковъ изъ Галиціи и Венгрии, и вмѣстѣ съ тѣмъ были закрыты прежнія епископскія семинаріи во Львовѣ и Перемышлѣ. И здѣсь преподаваніе шло въ духѣ реформъ Іосифа II и языкомъ преподаванія былъ главнымъ образомъ малорусскій. Эта семинарія просуществовала до закрытія львовскаго университета въ 1806 г. Въ 1817 г. ее возстановили, но только для галичанъ. Австрійское правительство выступило еще въ роли судьи между бѣдлымъ и чернымъ духовенствомъ въ Галиціи. Еще въ польскія времена между ними происходила борьба изъ-за преобладанія. Базиліане (монахи ордена св. Василія) овладѣли управленіемъ епархій. Львовскій епископъ Левъ Шептицкій, съ цѣлью избавиться отъ ихъ преобладанія, задумалъ возстановитъ прежніе «крилошанскіе соборы», въ формѣ латинскихъ ка-

питуловъ. Противъ этого возстали не только базилиане, но и латинское духовенство. Правительство стало на сторону бѣлаго духовенства и учредило кашпуды во Львовѣ (1786, 1813) и Перемышлѣ (1787, 1816). Въ 1779 г. было дозволено выбирать въ епископы священниковъ, не бывшихъ монахами. Дальѣйшимъ шагомъ въ этой противомонашеской политикѣ было закрытіе въ 1783 г. слѣшкомъ 40 униатскихъ базилианскихъ монастырей и послѣдняго православнаго, въ Манявѣ; имущество ихъ было отдано въ религиозный фондъ. Этимъ надолго было сломено значеніе базилианъ. Тотъ же реформаціонный духъ правительства выразился въ закрытіи всѣхъ братствъ (1782); знаменитое львовское ставропигіальское братство должно было измѣнить названіе и организацию и превратиться въ общество подъ именемъ «львовскаго ставропигіальнаго института». Всѣ эти реформы значительно подняли матеріальный и духовный уровень греко-католическаго малорусскаго духовенства, а назначеніе особаго галиційскаго митрополита возвысило и престижъ униатской церкви. Въ XIX в. судьба послѣдней въ Россіи заставила римскую курію также позаботиться о галиційскихъ греко-католикахъ. Митрополиту Михаилу Левицкому былъ данъ титулъ кардинала (1856); подтверждено было запрещеніе перехода униатовъ въ латинскій обрядъ (1863). Эта защита греко-католическаго обряда не давала ему, однако, равноправности съ латинскимъ; латинское духовенство не переставало смотрѣть на русиновъ, какъ на полу-невѣрныхъ схизматиковъ, и продолжало свою пропаганду между ними въ пользу латинства. Все это обостряло въроссийскій антагонизмъ. При всемъ томъ, вслѣдствіе недостатка между русинами первой половины XIX в. національнаго самосознанія, высшее образованіе приводило ихъ духовенство къ ополяченію. Въ 1772 г. бѣдное и невѣжественное бѣлое духовенство имѣло еще національный малорусскій характеръ, но высшее образованное духовенство изъ базилианъ было почти цѣликомъ денационализировано. Позже таже участь постигла почти все духовенство. Реакція противъ такой аномалии началась среди духовенства перемышльской епархіи, находившейся подъ управленіемъ епископа Ивана Сигурскаго (1818—1847), самаго знаменитаго дьятеля въ средѣ греко-католическаго духовенства за все австрійское время. Его дьятельность не ограничилась однимъ развитіемъ національнаго самосознанія среди духовенства, но распространилась на все сельское населеніе. Литературное возрожденіе русиновъ имѣло первыхъ своихъ предстательствъ только въ средѣ духовенства (М. Шашкевичъ, Я. Головацкій, Г. Вагилевичъ, М. Устьяновичъ, и друг.). Въ 1843 г. русины въ первый разъ ясно заявили свои національно-политическія требованія (Гр. Яхимовичъ, Мих. Куземскій и др.). Съ подавленіемъ революціи началась въ Австріи политическая и религиозная реакція. Благодаря конкордату австрійскаго правительства съ Римомъ, католическое духовенство приобрѣло небывалыя со

временъ Іосифа II привилегіи въ областяхъ политики и народнаго образованія (1855—1867). И униатское духовенство приобрѣло тогда право надзора надъ народными и средними школами; но оно не особенно ревностно пользовалось своими полномочіями, между тѣмъ какъ латинское духовенство, кромѣ религиозной пропаганды, заявляло распространеніемъ колонизаціи въ Галиціи и Буковинѣ. Въ національно-политическомъ отношеніи униатское духовенство отличалось тогда узкостью взглядовъ, заскорузлостью и застоємъ, что стало обозначаться словомъ «ругенство». И въ обрядовомъ отношеніи униаты стали мало-по-малу приближаться къ латинству (введеніе праздника Божьяго тѣла въ 1854 г.). Стремленіе римской куріи обратить въ У. православный Востокъ, заставило, наконецъ, малорусское духовенство въ Галиціи приняться за очищеніе восточнаго обряда отъ латинскихъ примѣсей. Возникла горячая борьба, которая въ теченіе двухъ десятилѣтій наполняла всю духовную жизнь галиційскихъ русиновъ. Часть духовенства стала даже прямо заявлять о своей симпатіи къ православію. Надѣлавшее въ этомъ смыслѣ много шума дѣло Ольги Грабаръ (1882) побудило римскую курію и австрійское правительство приняться за реформы, съ цѣлью приближенія униатскаго духовенства и обряда къ католицизму. Реформа базилианскихъ монастырей была передана въ руки іезуитовъ (1882). Митрополитъ Іосифъ Сембратовичъ, бывшій противникомъ этой мѣры, долженъ былъ удалиться. При его преемникѣ Сидьвестрѣ Сембратовичѣ, получившемъ санъ кардинала, реформы продолжались въ томъ же духѣ, особенно въ области обрядовъ. Соборъ галиційскаго духовенства 1894 г. возвратился къ постановленію замойскаго собора, по которому ставиться въ епископы должны прежде всего монахи и неженатые. Изъ монаховъ вышелъ и теперешній митрополитъ графъ Андрей Шептицкій (съ 1900 г.), который, впрочемъ, еще мало обозначилъ свое направленіе. Однако, требованіе Рима касательно общаго безбрачія духовенства упомянутый соборъ рѣшительно отвергъ. Въ 1893 г. былъ закрытъ «Барбареумъ», вмѣсто котораго была учреждена въ Рямѣ коллегія св. Аванасія. Нынѣшней генеральной семинаріи при львовскомъ унив. предстоитъ раздѣленіе на три епархіальныя. Антагонизмъ между обоими обрядами и теперь не только не прекращается, но еще болѣе обостряется. Правительство и курія по прежнему смотрятъ на У., какъ на нѣчто низшее сравнительно съ латинствомъ. Въ настоящее время въ Галиціи греко-католическая церковь имѣетъ три епархіи (въ томъ числѣ львовскаго митрополита) и до 1900 приходовъ, съ 2991299 душами населенія (въ 1901 г.). Монастырей числится 16, изъ которыхъ два женскихъ. 16 приходовъ и болѣе 24000 душъ падаетъ на *Буковину*, гдѣ бѣольшая часть населенія малорусскаго и румынскаго принадлежитъ къ православной церкви. Кромѣ того, въ австрійской половинѣ монархіи униаты живутъ еще разсыянными въ разныхъ областяхъ, болѣе всего въ Вѣнѣ, гдѣ есть отдѣльный приходъ съ 3½ тысячъ

греко-католиковъ (1890 г.). Это болѣею частью русины, численность которыхъ (по языку) значительно превышаетъ численность всѣхъ австрійскихъ уніатовъ. Въ Венгріи греко-католическая церковь въ настоящее время ничѣмъ не связана съ австрійскою; русины составляютъ въ ней лишь меньшую часть общаго количества уніатовъ. Они приняли У. въ 1649 г. и составляли одну мукачевскую (Munkács) епархію, подчиненную латинскому архіепископу въ Эгерѣ. Австрійское правительство и здѣсь въ послѣдней четверти XVIII в. проводило реформы въ смыслъ улучшения матеріальнаго быта и просвѣщенія духовенства. «Барбареумъ» и львовская генеральная семинарія были нѣкоторое время общими для всей монархіи учрежденіями. Когда въ Россіи была уничтожена уніатская митрополія, возникла мысль учредить общую для всѣхъ русиновъ митрополію въ Мукачевѣ: но когда митрополія была установлена во Львовѣ, къ ней не присоединили венгерскихъ уніатовъ, въ виду непріязненнаго положенія, занятаго мадьярами, и мукачевская епархіа осталась въ соединеніи съ латинской митрополіей. Въ 1821 г. ее раздѣлили на двѣ, создавъ новую, прешевскую (Ereğjes). Въ каждой изъ нихъ возникли отдѣльныя семинарія. До 1873 г. нѣкоторое число духовныхъ доставляла въ обѣ епархіи вѣнская генеральная семинарія, пока мадьяры не положили этому конецъ. И въ Венгріи съ середины XIX в. духовенство стояло во главѣ національно-политическаго русинскаго движенія, но автономія Венгріи (1867), разрывъ съ Галиціей, преобладаніе католицизма и недостатокъ ясныхъ національныхъ идей довели до того, что малорусское (= угорское) духовенство въ Венгріи въ настоящее время почти совершенно омадырилось и оторвалось отъ народа. За этимъ идетъ быстрое олатиненіе и мадьяризація народа, входящая въ программу тамошней правительственной политики. Въ настоящее время въ обѣихъ епархіяхъ 576 приходовъ и 7 монастырей, при 637831 душѣ населенія, изъ которыхъ однихъ русиновъ 475542 (по даннымъ 1896 г.); остальные мадьяры (до 70 тыс.), румыны (болѣе 1000), словаки (болѣе 88 тыс.) и т.м. Подъ надзоромъ обѣихъ консисторій находятся народныя школы въ 71 округѣ. Русины-уніаты живутъ еще въ южн. Венгріи и принадлежатъ къ крижевской епархіи въ Хорватіи (учр. 1776 г.). Изъ 20 тыс. душъ они составляютъ 13 тыс.; остальные — хорваты. Небольшое число русиновъ-уніатовъ живетъ въ Трансильваніи. Наибольшій континентъ греко-католиковъ составляютъ въ Венгріи румыны, преимущественно въ Трансильваніи. Половина венгерскихъ румынъ приняла У. съ Римомъ въ 1699 г. и съ самаго начала имѣла двѣ епархіи: фогарашскую и грессвардейскую (1777). Въ 1853 г. были созданы особая фогарашская митрополія и два новыхъ епископства—лугошское и самошъ-уйварское. За исключеніемъ предпослѣдняго всѣ имѣютъ отдѣльныя духовныя семинарія (до 1872 г. отсюда принимали кандидатовъ въ Барбареумъ). Во всѣхъ этихъ епархіяхъ числится болѣе 1400 приходовъ, 2 монастыря и болѣе

1025000 душъ. Кромѣ того есть еще болѣе тысячи душъ румынъ въ двухъ приходахъ мукачевской епархіи. Другая часть венгерскихъ румыновъ (1600000) принадлежитъ православной церкви. Греко-католики Австро-Венгріи образовали значительное число колоній въ Америкѣ (въ Соединенныхъ Штатахъ, въ Канадѣ, въ Паранѣ); однихъ русиновъ здѣсь болѣе 100000. Зависятъ они отъ европейскихъ епархіи. Отношеніе тамошнихъ католическихъ епископовъ къ У. и политика Рима привели къ тому, что въ Америку переселяются только неженатые священники. По этой причинѣ множество уніатовъ; главнымъ образомъ русиновъ, принимаетъ православіе.

*Литература.* Самый важный трудъ по исторіи У. австрійскихъ русиновъ—Dr. Julian Pelesz, «Geschichte der Union der ruthenischen Kirche mit Rom von den ältesten Zeiten bis auf die Gegenwart» (Вѣна, 1878—80). Методъ и научный объективизмъ этого труда оставляютъ желать многого, но за то въ немъ богатый матеріалъ. Указаны тамъ также источники и литература предмета до 1880 г. Много матеріала также въ соч. А. Петрушевича, «Сводная лѣтопись» (Львовъ, 1887 и 1897), и І. Левиньскаго, «Прикарпатская Русь въ XIX вѣчѣ въ біографіяхъ і портретахъ ея дѣятелей» (выходитъ въ формѣ лексикона во Львовѣ съ 1898 г.). Послѣднему автору принадлежатъ также «Галицко-русская бібліографія, 1772—1886». Изъ новѣйшихъ изслѣдованій см. І. Рудовичъ, «Унія у львівській епархії» (Львовъ, 1900). Для исторіи церкви угорскихъ русиновъ: Н. Bidermann, «Die ungarischen Ruthenen» (Иннсбрукъ, 1862, 1867); его же, «Russische Umtriebe in Ungarn» (Иннсбрукъ, 1867); Василь Лукачъ, «Угорська Русь» (въ альманахѣ «Натра», Стрый, 1887); Волод. Гнатюк, «Русини прямиської епархії і їх говори» («Записки Наукового Товариства ім. Шевченка у Львові», т. XXXV и XXXVI, 1900); его же, «Руські оселі в Бачці» (тамъ же, т. XXII, 1898); и «Словаки чи Русини?» (тамъ же, т. XLII, 1901). Для исторіи уніатовъ-румынъ самыя важныя сочиненія: J. Friedler, «Die Union der Walachen in Siebenbürgen» («Sitzungsberichte der Wiener Akademie der Wissenschaften», hist. Classe, т. XXVII); E. Hurmuzaki, «Fragmente zur Geschichte der Rumänen» (Букраестъ, 1886); J. Slavici, «Die Rumänen in Ungarn, Siebenbürgen und der Bukowina» (Вѣна-Тешенъ, 1881). С. Т.

**Унія** (гос. право).—Подъ У. разумѣютъ такое соединеніе государствъ, при которомъ два разныхъ государства имѣютъ общаго монарха. По самому существу своему У. мыслима, слѣдовательно, только между монархическими государствами. По характеру связи, существующей между соединенными государствами, различаютъ У. личную и У. реальную. Подъ личною У. разумѣютъ соединеніе двухъ государствъ, основанное на временномъ единствѣ монарха, при чемъ единство это получается въ силу случайнаго совпаденія въ одномъ лицѣ правъ на престолъ въ двухъ различныхъ государствахъ. Прежде, при значительномъ количествѣ избирательныхъ монархій, личная У. нерѣдко являлась



результатом избранія на престолъ государя какой-либо другой страны. Нерѣдки также были случаи, когда монархъ, вступая въ бракъ съ наследницей престола въ другой странѣ, въ лицѣ своего сына соединялъ оба престола, своей и жены: таковы были «счастливые браки» Австріи. Въ послѣднее время поводомъ къ образованію личной У. является всего чаще прекращеніе царствующей династіи, когда на престолъ приглашается монархъ другого государства; такъ, напр., по парламентскому акту 1705 г. на случай бездѣтной смерти королевы английской Анны преемникомъ ея былъ назначенъ на английскій престолъ Георгъ, курфюрстъ ганноверскій, вступившій на английскій престолъ въ 1714 г. При личной У. постоянная общность монарха не обезпечивается закономъ; коль скоро законы о престолонаслѣдіи окажутся въ разныхъ государствахъ различными, единство монарха должно прекратиться. Такъ напр., личная У. существовавшая между Англіей и Ганноверомъ съ 1714 г., прекратилась въ 1837 г., по смерти бездѣтнаго Вильгельма IV: по английскимъ законамъ престолъ перешелъ къ дочери слѣдовавшаго за нимъ по старшинству брата (Викторіи), а по ганноверскимъ законамъ престолъ долженъ былъ перейти къ ближайшему представителю мужской линіи, и на ганноверскій престолъ вступилъ младшій братъ Вильгельма, Эрнстъ-Августъ. Съ 1839 г. существовала личная У. между Нидерландами и Люксембургомъ, прекратившаяся въ 1890 г. въ силу того, что въ этомъ году въ Нидерландахъ престолъ перешелъ въ женскую линію (королева Вильгельмина), тогда какъ въ Люксембургѣ женщины царствовать не могутъ. Юридически личная У. представляется явленіемъ, для судьбы соединенныхъ государствъ совершенно безразличнымъ; но на дѣлѣ общность монарха имѣетъ громадное практическое значеніе вслѣдствіе тѣсной связи, возникающей между соединенными государствами. Въ прежнія времена, когда личность короля имѣла несравненно большее значеніе, чѣмъ нынѣ, личная У. нерѣдко вела къ полному сліянію государствъ, въ теченіе известнаго промежутка времени находившихся въ состояніи личной У.: примѣры—Кастилія и Арагонія (личная У. съ 1479 г.), Англія и Шотландія (личная У. съ 1603 по 1707 гг.), Богемія и нѣмецкія земли австрійской короны, Венгрія и Цислейтанія (личная У. съ 1527 по 1723 г.). Нерѣдко также государи, царствовавшіе одновременно въ двухъ государствахъ, приносили интересы одного въ жертву другому. Поэтому большинство конституцій или обставляетъ возможность личной У. известными условіями (Баварія, Баденъ, Ольденбургъ), или требуетъ согласія палатъ (конституціи прусская, саксонская, бельгійская, датская, румынская), или даже вовсе запрещаетъ ихъ (греческая конституція). Въ настоящее время личная У. существуетъ лишь между Вельгійей и государствомъ Конго. У. реальная есть такое соединеніе двухъ государствъ, въ которомъ единство монарха устанавливается закономъ: она предполагаетъ общій законъ о престолонаслѣдіи и обыкновенно

общій законъ о порядкѣ избранія монарха въ случаѣ пресѣченія царствующей династіи; кромѣ того въ реальныхъ уніяхъ всегда бывають учрежденія общія обоимъ государствамъ. Эта общность государственныхъ учреждений можетъ получиться лишь путемъ взаимнаго соглашенія обоихъ государствъ, и такимъ образомъ реальная унія относится къ явленіямъ международнаго права. Въ настоящее время существуютъ двѣ реальные У.: Австро-Венгрія и Швеція и Норвегія. Реальная У. между Австріей и Венгріей создана такъ называемой прагматической санкціей Карла III (pactum mutuae successonis— договоръ объ общемъ порядкѣ престолонаслѣдія 12 септ. 1703 г., принятый венгерскимъ сеймомъ 1722—1723 гг.). Нынѣ взаимныя отношенія этихъ двухъ государствъ опредѣляются тождественными по содержанию конституціонными законами Австріи и Венгрии (1867), которыми была улажена распря, долго существовавшая между этими государствами. Кромѣ общаго монарха, Австрія и Венгрія имѣють 3 общихъ министерствъ: министерство двора и иностранныхъ дѣлъ, министерство военное и министерство общихъ финансовъ. Общій бюджетъ вогутруется «делегациями», избираемыми австрійскимъ и венгерскимъ парламентами, каждамы въ числѣ 60 членовъ. У. между Швеціей и Норвегіей создана избраніемъ 14 ноября 1814 г. на норвежскій престолъ Карла XIII, короля шведскаго, и актомъ 6 августа 1815 г., который установилъ соединеніе на вѣчныя времена Швеціи и Норвегій, какъ двухъ самостоятельныхъ государствъ подъ властью общаго монарха. Законъ опредѣляетъ, на случай если король окажется неспособнымъ управлять государствомъ, общее регентство. На случай пресѣченія династіи установленъ совмѣстный способъ избранія короля парламентами обоихъ государствъ. Управление обоими государствами совершенно раздѣльно; лишь функція министра иностранныхъ дѣлъ исполняется для обоихъ государствъ шведскій министръ иностранныхъ дѣлъ. Подробныя указанія литературы по вопросу о личной и реальной У. см. въ обстоятельной работѣ М. Пергамента: «Юридическая природа реальной У.» (Одесса, 1893). См. также Jellinek, «Das Recht des modernen States» (т. I, 1900).

Н. Л.

**Унія арагонская** или *конфедерация арагонскаго дворянства*—одно изъ оригинальнѣйшихъ учреждений средневѣковой сословной монархіи, возникшихъ въ концѣ XIII в., въ разгарѣ борьбы между королевскою властью и безпокойной знатью Арагоніи, и служившихъ могучимъ средствомъ для защиты дворянскихъ вольностей и привилегій отъ нарушенія королевскою властью. Въ 1283 г. король донъ Педро III издалъ на сарагосскихъ кортесахъ такъ наз. «Генеральную Привилегію», заключающую въ себѣ, подобно английской великой хартіи, рядъ постановленій, которыми подданные короля ограждались отъ незаконныхъ налоговъ и произвола въ судебномъ отношеніи. Цѣлый рядъ правонарушеній, допущенныхъ послѣдующимъ королемъ

Альфонсомъ III, побудилъ дворянство сплотиться для борьбы съ нимъ и искать новыхъ, боже дѣйствительныхъ, чѣмъ королевское слово, гарантій своихъ правъ. Въ 1287 г. король принужденъ былъ согласиться на изданіе такъ назыв. «Привилегіи У.», по которой подданнымъ его предоставлялось право вооруженнаго сопротивленія незаконнымъ дѣйствіямъ короля и право избранія на его мѣсто другого. Привилегія эта сохранила силу до 1348 г., когда Педро IV нанесъ дворянству поражение при Эпильѣ и не только упразднилъ, но даже собственнымъ мечомъ разсѣкъ на части опасную для его авторитета хартию. За годъ прежде тѣмъ дворянство чувствовало себя еще настолько независимымъ, что изготовило печатъ съ надписью: «*Sigillum Unionis Aragonum*» и съ изображеніемъ короля, сидящаго на тронѣ, и конфедератовъ, стоящихъ передъ нимъ на коленяхъ, но готовыхъ, въ случаѣ нужды, обратиться къ оружію, на что указывалъ распозоженный за ихъ спинами воинскій станъ и дѣвль дѣсь копій. Съ уничтоженіемъ У., гарантій правъ подданныхъ арагонскаго короля сосредоточились въ высшемъ судебномъ магистратѣ, такъ назыв. *Justicia Mayor*. См. D. Manuel Danvila у Collodo «*Las libertades de Aragon*» (Мадридъ. 1881).

*В. Лисковскій.*

**Унія Люблинская** — см. Люблинская унія (XVIII, 214).

**Унія протестантская** — союзъ нѣмецкихъ протестантовъ, образованный незадолго до начала тридцатилѣтней войны. Попытки образовать подобный союзъ дѣлались еще въ концѣ XVI в., но успѣху ихъ препятствовали распри лютеранъ съ кальвинистами. Въ началѣ XVII в. услѣхи католической реакціи въ Германіи заставили протестантскихъ князей поторопиться образованіемъ союза. Особенно сильно поддѣйствовала въ этомъ направленіи исторія съ Донаувертомъ (см. Максимилианъ I, герцогъ баварскій, XVIII, 438), а также вопросъ о наслѣдованіи въ герцогствахъ Юлихъ и Клеве, существенно затрогивавшій интересы нѣмецкаго протестантизма. Сторонники протестантской У. находили поддержку во французскомъ королѣ Генрихѣ IV, желавшемъ ослабить Испанію и нѣмецкихъ Габсбурговъ. Самымъ дѣятельнымъ организаторомъ У. сталъ Христіанъ II Ангальтскій. Первоначально замѣчалось стремленіе къ образованію двухъ особыхъ союзовъ, лютеранскаго и кальвинистическаго. Главными членами перваго союза, образовавшагося въ маѣ 1605 г., были Вюртембергъ, Нейбургъ-Пфальцъ и Бадень. Тогда же вступили въ соглашеніе курфюршество Пфальцское, Ангальтъ-Дессау, Кульмбахъ, Ансбахъ и ландграфство Гессенское. Въ 1607 г. образовался отдѣльный союзъ между курфюршествомъ Пфальцскимъ и Вюртембергомъ, послужившій связью между обоими протестантскими союзами. Усиленіе опасности со стороны католиковъ побудило Христіана Ангальтскаго, на Регенбургскомъ сеймѣ 1608 г., вести переговоры объ образованіи общей протестантской У., въ которую вошли бы члены обоихъ

уже существовавшихъ союзовъ. 14 мая 1608 г. въ Агаузенѣ (въ Ансбахѣ) была образована протестантская У., въ которую вошли курфюршество Пфальцское, Вюртембергъ, Бадень, Кульмбахъ, Ансбахъ, Нейбургъ-Пфальцъ. Цѣлю ея провозглашалась защита личности и владѣній членовъ союза, а также совмѣстныхъ дѣйствій въ интересахъ протестантизма. У. имѣла директора (курфюрст Пфальцскій), общую кассу, составлявшуюся изъ взносовъ союзниковъ, и общую армию. Въ слѣдующемъ году къ У. примкнули ландграфство Гессенское, курфюршество Вранденбургское и нѣсколько имперскихъ городовъ. Образованіе протестантской У. вызвало со стороны католиковъ «лигу» (XVII, 659). Обѣ организаціи столкнулись въ вопросѣ о Юлихъ-Клевскомъ наслѣдствѣ, и дѣло чуть не дошло тогда же до войны. Чтобы обезпечить себя на случай войны, У. заключила въ 1612 г. союзъ съ Англіей, затѣмъ съ Нидерландами. На сѣздѣ въ Ротенбургѣ члены У. формулировали рядъ требованій, предъявленныхъ, затѣмъ, на Регенбургскомъ сеймѣ 1613 г., гдѣ къ нимъ примкнуло нѣсколько другихъ протестантскихъ государствъ. Императоръ былъ противъ этихъ требованій; принятельныя попытки потерпѣли неудачу. Между тѣмъ У. завязала сношенія и съ богемскими протестантами. Возстаніе чеховъ и избраніе ими въ богемскіе короли Фридриха Пфальцскаго (директора У.) повело къ тридцатилѣтней войнѣ (см. XXXIII, 818). Въ этотъ рѣшительный моментъ У. дѣйствовала вяло и проявила полное безсиліе, зависѣвшее отъ преобладанія между ея членами частныхъ интересовъ. У. обѣщала Фридриху Пфальцскому помощь, если нападенію подвергнутся его наслѣдственные владѣнія, но отказалась поддерживать его въ его богемскомъ предпріятіи; затѣмъ между У. и католической лигой состоялось соглашеніе, по которому лига дала обѣщаніе не трогать наслѣдственныхъ владѣній Фридриха, а У. — сохранять въ такомъ случаѣ миръ (см. Ульмъ). У. дѣйствовала нерышительно даже тогда, когда войска эрцгерцога Альбрехта вторглись въ Пфальцъ и начали опустошать его. Извѣстіе о бѣлгородской битвѣ повело къ упадку У.: имперскіе города стали выходить изъ нея. Полное безсиліе У. сказывалось все сильнѣе: въ апрѣлѣ 1621 г. она вошла со Синолою (полководцемъ Альбрехта) въ соглашеніе, въ силу котораго Пфальцъ былъ оставленъ на произволъ судьбы. Вскорѣ У. совсѣмъ распалась, не сыгравъ въ судьбахъ нѣмецкаго протестантизма той роли, къ которой, казалось, была призвана.

*Д. К.*

**Унія Утрехтская** — договоръ, заключенный между нѣсколькими сѣверными нидерландскими провинціями въ Утрехтѣ 23 янв. 1579 г. Когда католическая партія стала брать верхъ въ южныхъ Нидерландахъ и прежній пылъ въ борьбѣ съ Испаніей за независимость сталъ остывать, представители духовенства и дворян провинцій Геаннегау, Артуа и Дуэ, собравшись въ гор. Аррасѣ, заключили въ янв. 1579 г. союзъ для поддержки католической религіи. Въ виду этого представители протестантскихъ провинцій — Зеландія, Гол-

ланди, Гельдерн и Утрехта — собрались въ Утрехтѣ, по инициативѣ принца Иоанна Нассаускаго, бывшаго штатгальтера Гельдерна, и съ своей стороны заключили У., которая должна была служить противѣсомъ У. католиковъ въ Аррасѣ. Всѣ провинціи, примкнувшія къ Утрехтской У., должны были составлять какъ-бы одно тѣло, но въ дѣлахъ внутренняго управления имъ предоставлялась полная самостоятельность и привилегія каждой изъ нихъ оставались неприкосновенными. Въ случаѣ нападенія на одну изъ провинцій всѣ прочія должны были оказывать ей помощь всѣми средствами и силами. Вопросы, касающіеся войны, мира, субсидій на военные дѣйствія должны были рѣшаться единогласно. Къ У. Утрехтской присоединились вскорѣ и провинціи Фрисландія, Оверь-Иссель, Гронингенъ. Такимъ образомъ въ ее составъ вошли всѣ тѣ нидерландскія провинціи, которымъ удалось затѣмъ отвоевать себѣ независимость отъ Испаніи и образовать республику соединенныхъ Нидерландскихъ штатовъ. Ср. P. L. Muller, «De Unie van Utrecht» (1878); Kluit, «Historie der Nederlandsche Staatsregering» (Амстердамъ, 1802, т. I). *И. Л.—ча.*

**Унса** или *fusa*—латинское название зоты дителеостью въ одну осьмью (см. Мензуральная теорія).

**Ункляръ-Скелесен** — см. Гункляръ-Скелесен (IX, 903).

**Унко** или *уунко* (*Hylobates rafflesii*)— обезьяна изъ рода гиббоновъ, относящаяся къ группѣ человекообразныхъ обезьянъ (*Anthropomorpha*), которая принадлежитъ къ семейству узконосыхъ обезьянъ (*Catarrhini*); у признаковъ рода—см. Гиббоны. Цвѣтъ лица черный, спинная сторона и паха красно-бурого цвѣта; брови, щеки и челюсти у самца бѣлыя, у самки—темнобѣрыя. Число реберъ 14 паръ. Вышина самца около 0,9 метра, при чемъ самки значительно меньше самцовъ. У. водится на о-въ Суматрѣ, но встрѣчается сравнительно рѣдко; держится преимущественно въ горныхъ дѣсахъ на высотѣ до 1000 м.

*М. Р.-К.*

**Унковскаго бухта** — на восточномъ берегу Кореи, почти на 36° с. шпр. Одна изъ самыхъ большихъ и удобныхъ бухтъ восточнаго побережья полуострова. Удобна для стоянки судовъ.

**Унковскіе**—дворянскій родъ, восходящій ко второй половинѣ XVI в. и раздѣлившійся на нѣсколько вѣтвей, связь между которыми не могла быть установлена. Иванъ Семеновичъ У. († 1886) былъ адмираломъ и сенаторомъ. Объ Алексѣѣ Михайловичѣ У.— см. ниже. Родъ У. внесенъ въ род. кн. Новгородской, Калужской, Тверской, Саратовской, Херсонской и Харьковской губ.

**Унковскій** (Алексѣй Михайловичъ) — юрисконсультъ и выдающійся общественный дѣятель. Род. 24 дек. 1828 г. въ селѣхъ Дмитрюковѣхъ, Тверскаго у., пожалованномъ предку его царемъ Василіемъ Ивановичемъ Шуйскимъ. По матери У. принадлежалъ къ старинному дворянскому роду Морковцевъ. Окончивъ курсъ на юридическомъ факультетѣ моск. унив., онъ поступилъ на службу въ московскій главный

архивъ министерства иностранныхъ дѣлъ, но вскорѣ вышелъ въ отставку и поселился въ своемъ имѣніи. Избранный депутатомъ дворянства отъ Тверскаго у., онъ раскрылъ злоупотребленія въ расходованіи общественныхъ суммъ учреждениями, подвѣдомыми дворянству. Избранный на должность тверскаго уѣзднаго судьи, У. и здѣсь усѣбно боролся съ кривдой и взяточничествомъ. Въ февр. 1857 г. тверское дворянство избрало его своимъ губернскимъ предводителемъ. Представляясь Государю, У. на вопросъ его высказалъ увѣренность, что «дворянство Тверской губ. будетъ сочувствовать отголѣвъ патриархальныхъ отношеній, ибо хорошо понимаетъ, что нельзя оставаться съ крѣпостнымъ правомъ». На вопросъ Государя, «слѣдуетъ-ли вводить реформу одновременно во всемъ государствѣ, или постепенно, по мѣстностямъ, дабы избѣгать безпорядковъ», У. отвѣтилъ, что «скорѣе слѣдуетъ принимать мѣры въ тѣхъ мѣстахъ, гдѣ не будутъ вводить реформу, ибо едва-ли можно ожидать бунта отъ человѣка, котораго только что освободили». Когда обнаружено было рескриптъ 20 ноября 1857 г. на имя виленскаго ген.-губернатора Назимова, У. немедленно принялъ къ движению и въ половинѣ декабря 1857 г. представилъ Государю записку объ освобожденіи крестьянъ. Въ этой запискѣ онъ говоритъ, между прочимъ, что великорусскій крестьянинъ никогда не испыталъ феодальной зависимости и безпріютнаго рабства; всегда и повсемѣстно община русскихъ крестьянъ была крѣпка землѣ, всегда имѣла дѣйствительное неотъемлемое право на землю и ею пользовалась; освободить крестьянъ слѣдуетъ, поэтому, не иначе какъ съ земельнымъ надѣломъ, содержащимъ въ себѣ необходимо-нужное освобождаемымъ количество пахотной, луговой и выгонной земли. Вознаградить помѣщиковъ необходимо, и притомъ не только за уступаемую ими землю, но и за крѣпостное право надъ людьми, тѣмъ болѣе, что въ нѣкоторыхъ мѣстностяхъ земля безъ людей не имѣетъ цѣнности; но вознагражденіе за людей должно быть уплачено не освобождаемымъ, а *всѣмъ государствомъ*, такъ какъ крѣпостное право учреждено правительствомъ, за дѣйствія котораго должны отвѣтствовать всѣ сословія, да и освобожденіе крѣпостныхъ людей составляетъ интересъ всего государства. Лучшій способъ опредѣленія количества земли, необходимой для освобождаемаго крестьянина — соглашеніе съ помѣщикомъ, поставленное въ извѣстныхъ границахъ, для обузданія произвола. Слѣдуетъ, по мнѣнію У., опредѣлить количество земли, менѣе котораго не можетъ имѣть крестьянинъ даннаго уѣзда, и вмѣстѣ съ тѣмъ опредѣлить мѣстную цѣну земли. Наставая на полномъ и немедленномъ освобожденіи крестьянъ, У. высказался противъ предоставленія помѣщикамъ вотчинно-полицейской власти надъ освобожденными крестьянами. Записку свою въ январѣ 1858 г. У. разослалъ во всѣ уѣздныя дворянскія собранія Тверской губ., но только въ четырехъ уѣздахъ (Новоторжскомъ, Тверскомъ, Корчевскомъ и Весьегонскомъ) встрѣтилъ сочувствіе. 7 августа 1858 г. открытъ

былъ тверской губернской комитетъ по улучшенію быта крестьянъ. Принятый и облаканный Государемъ, У. исходатайствовалъ у него разрѣшеніе литографировать и печатать мѣстные комитетъ, а также проекты новаго земельнаго устройства. Эти матеріалы въ литографированномъ или печатномъ видѣ разсылались изъ Твери во всѣ губернскіе комитеты и много способствовали объединенію прогрессивныхъ элементовъ въ дворянствѣ. Поставивъ первую своею задачею обезпеченіе быта крестьянъ, тверской комитетъ большинствомъ 14 членовъ (въ числѣ коихъ были оба члена отъ правительства) противъ 13 высказался за предоставленіе крестьянамъ права выкупа всего земельного надѣла. Въ это время изъ Петербурга запрещено было комитетамъ говорить о выкупѣ какой-либо части надѣла кромѣ усадьбы. Чтобы не расходиться съ этимъ распоряженіемъ, У. старался въ комитетѣ доказать, что подъ *усадьбой осидлостью*—по крайней мѣрѣ, для Тверской и другихъ, экономически сходныхъ съ нею, губерній—слѣдуетъ разумѣть все количество земли, необходимое для обезпеченія быта крестьянъ. Съ цѣлью склонить къ такому же толкованію министра внутреннихъ дѣлъ, предсѣдателя редакціонной комиссіи Ростовцева и самого Государя, У. во главѣ депутаціи отъ тверскихъ дворянъ отправился въ концѣ октября 1858 г. въ Петербургъ и тамъ имѣлъ полный успѣхъ. 3 ноября въ Твери было получено постановленіе главнаго комитета о разрѣшеніи тверскому комитету «составить проектъ выкупа по его желанію». Въ теченіе трехъ мѣсяцевъ, при сотрудничествѣ А. А. Головачева (см. IX, 69), У. выработалъ проектъ «Положенія объ улучшеніи быта помѣщичьихъ крестьянъ», въ существѣ согласный со всѣми положеніями записки, представленной имъ Государю въ концѣ 1857 г. Единственнымъ средствомъ для правильной оцѣнки земли У. считалъ капитализацию средняго оброка, платимаго съ десятины крестьянами данной мѣстности, при чемъ находилъ справедливымъ первую ближайшія къ крестьянской усадьбѣ десятины оцѣнить дороже дальнихъ: такъ, доходность 1-й десятины опредѣлена въ 5 р. 10 к., 2-й въ 1 р. 80 к., 3-й въ 1 р. 20 к., 4-й въ 60 к., а всѣхъ четырехъ—въ 8 р. 70 к.;—цифра оцѣнка къ оброчному платежу, впоследствии установленному Положеніемъ 19 февр. 1861 г. за полный надѣлъ въ великорусскихъ нечерноземныхъ губерніяхъ. И по многимъ другимъ вопросамъ реформы Положеніе 19 февраля имѣетъ съ тверскимъ проектомъ немало общаго. Одновременно съ освобожденіемъ крестьянъ и съ надѣленіемъ ихъ землею, по проекту тверского комитета должны были быть преобразованы административныя учрежденія на началахъ всесословности и самоуправленія, первою ячейкой котораго являлся-бы деревенскій мирской сходъ, образуемый изъ членовъ крестьянской общины; за нямъ—всесословная волость, въ составъ которой входятъ крестьянскія общины и личные землевладѣльцы; далѣе—уздное собраніе, соединяющее въ себѣ дворянъ, почетныхъ гражданъ, купцовъ, депутатовъ отъ городскихъ

жителей и волостныхъ собраній. Уздному собранію проектъ предоставлялъ всѣ мѣстные хозяйственныя дѣла. Во главѣ волости долженъ былъ стать выборный волостной почитель, во главѣ уѣзда—выборный общесловный уѣздный предводитель. Другія предложенія проекта касались отдѣленія судебной власти отъ административной и полицейской, введенія суда присяжныхъ и выборнаго судебно-мирового института, установленія непосредственной, не обусловленной согласіемъ начальства, ответственности чиновниковъ предъ судомъ за всѣ нарушенія закона, т. е. за всѣ преступленія по должности. Проектъ подписанъ былъ всѣми 27 членами комитета, но изъ нихъ 12 остались при особыхъ мнѣніяхъ. Къ проекту былъ приложенъ составленный У. вмѣстѣ съ А. А. Головачевымъ «Обзоръ оснований, принятыхъ при составленіи Положенія объ устройствѣ быта помѣщичьихъ крестьянъ въ Тверской губ.», заключающій въ себѣ, кромѣ мотивировки главнѣйшихъ статей проекта Положенія, изложеніе основъ европейскаго правового порядка, построенаго на законѣ и на общественной самодѣятельности, охраняемаго независимымъ публичнымъ и гласнымъ судомъ и свободою печати, ведущаго къ сближенію сословій и постепенно приобщающаго массы народа къ благамъ цивилизаціи. Въ августѣ 1859 г. У. явился въ Петербургъ въ числѣ депутатовъ дворянства, приглашенныхъ къ участію въ работахъ редакціонныхъ комиссій, но встрѣченныхъ непривѣтливо. У. ближе многихъ другихъ былъ къ воззрѣніямъ редакціонныхъ комиссій, но не всегда былъ вполне съ ними согласенъ; такъ, онъ стоялъ за выкупъ единовременный, обязательный для помѣщиковъ, комиссіи же сдѣлалъ его обязательнымъ только для крестьянъ и установили въ пользу помѣщиковъ право переборочки чрезъ двадцать лѣтъ. Мнѣніе У. о необходимости, одновременно съ освобожденіемъ крестьянъ, ввести земское самоуправленіе и независимый гласный судъ, многимъ казалось слишкомъ смѣлымъ. Возвратившись въ октябрѣ 1858 г. въ Тверь, У. получилъ выговоръ и подвергнутъ былъ полицейскому надзору. Въ то же время со всѣхъ концовъ Россіи онъ продолжалъ получать сочувственныя заявленія. Открывшееся въ декабрѣ 1859 г. тверское губернное дворянское собраніе намѣрено было заняться обсужденіемъ крестьянской реформы въ примѣненіи къ своей губерніи, но въ это время восплѣдовало запрещеніе касаться этого вопроса на дворянскихъ собраніяхъ. Полагая, что вопросъ объ освобожденіи крестьянъ входитъ въ кругъ предметовъ, обсужденіе которыхъ закономъ разрѣшено дворянству, тверское дворянское собраніе, большинствомъ 231 голоса противъ 56, постановило просить Государя «о дозволеніи имѣть сужденіе о своихъ нуждахъ и пользахъ, не стѣсняясь возможною соприкосновенностью ихъ съ крестьянскимъ вопросомъ». Прошеніе въ этомъ смыслѣ, подписанное 154 дворянами съ У. во главѣ, отправлено было въ Петербургъ. 19 декабря въ Твери получено было уведомленіе объ удаленіи У. отъ должности

за то, что онъ допустилъ обсужденіе прошенія и первымъ подписалъ его. Должность тверскаго губернскаго предводителя, на котораго дворянство никого не пожелало избрать, замѣнена была по назначенію отъ правительства, равно какъ и должность 8 уѣздныхъ предводителей: выборы состоялись только по четыремъ уѣздамъ. Оставаясь въ Твери какъ частное лицо, У. продолжалъ интересоваться вопросами, имѣвшими отношеніе къ крестьянской реформѣ, наприм. учрежденіемъ акціонернаго банка для облегченія выкупной операціи, основаніемъ въ Твери общества сельскаго хозяйства и садоводства. Совѣщанія по этимъ вопросамъ происходили нерѣдко въ присутствіи мѣстныхъ губернатора и жандармскаго полковника, всегда защищавшихъ У.; тѣмъ не менѣе многочисленнымъ политическимъ врагамъ У. удалось представить роль его въ этихъ совѣщаніяхъ преступною. 15 февраля 1860 г. У. посланъ былъ въ Вятку, откуда отправилъ Государю письмо, въ которомъ доказывалъ легальность всѣхъ своихъ поступковъ и жаловаясь, что ни предъ удаленіемъ отъ должности предводителя, ни предъ ссылкой не былъ никѣмъ допрошенъ. Въ сентябрѣ 1860 г. У. былъ разрѣшенъ выѣздъ изъ Вятки, а въ октябрѣ дано было право жить всюду, кромѣ Петербурга. У. поселился въ Москвѣ. Весною 1861 г., вскорѣ по объявленіи «воли», онъ получилъ отъ министра внутреннихъ дѣлъ Ланского предложеніе занять въ тверскомъ губернскомъ по крестьянскимъ дѣламъ присутствіи должность члена отъ правительства, но отказался, предвидя реакцію. Безоудбно надѣвшись бывшихъ своихъ крѣпостныхъ крестьянъ, У. приложилъ свою опытность въ крестьянскомъ дѣлѣ къ веденію цѣлаго ряда процессовъ по недоразумѣніямъ между крестьянами и помѣщиками, при чемъ ему всегда приходилось защищать, и весьма успѣшно, крестьянскіе интересы. Наибольшую извѣстность получили выигранные имъ процессы противъ кн. Черкасской (изъ-за 56 надѣльныхъ заливныхъ луговъ по рѣкѣ), гр. Д. А. Толстого (изъ-за замѣны 158 дес. надѣльныхъ луговъ неудобною песчаню береговою землей и изъ-за включенія въ составъ надѣла 441 дес. купленной крестьянами на помѣщичье имя еще до «воли»), графиня Сантисъ (также о заливныхъ лугахъ, въ количествѣ 320 дес.). Въ короткое время У. выигралъ 18 такихъ дѣлъ, послѣ чего, въ 1862 г., ему было запрещено заниматься крестьянскими дѣлами. Позже У. работалъ въ «Московскихъ Вѣдомостяхъ» В. О. Корша, «Современникѣ», «Вѣстникѣ Европы», «СПб. Вѣдомостяхъ», «Отечественныхъ Запискахъ», помѣщая въ нихъ статьи по крестьянскому вопросу, а также о предстоявшей тогда судебной реформѣ. Подъ своею редакціей и на свои средства У. издалъ въ переводахъ: съ англійскаго — «Опытъ теоріи косвенныхъ уликъ» Ульза, съ нѣмецкаго — «Руководство къ судебной защитѣ» Миттермайера, «Уголовное судопроизводство Англіи, Шотландіи и Сѣв. Америки», его же, и «Судебную медицину», Шауэнштейна. Въ Современникѣ (1863 г. № 5) У. между прочимъ, напечаталъ

статью «О преобразованіяхъ по части прямыхъ налоговъ», въ которой доказывалъ необходимость и возможность введенія въ Россію подоходнаго налога и желательность опредѣленія и раскладки его самими плательщиками. Въ дек. 1865 г. У. занялъ должность управляющаго нижегородскою контрольною палатой, гдѣ проявлялъ свою обычную энергію въ раскрытіи злоупотребленій казенными кредиторами, но уже въ окт. 1866 г. вступилъ въ корпорацію петербургскихъ присяжныхъ повѣренныхъ. По симпатіямъ своимъ У. больше тяготѣлъ къ дѣламъ, сопряженнымъ съ общественными интересами: такъ, онъ велъ процессъ харьковскаго земства противъ желѣзнодорожнаго дѣятеля Полякова и взыскалъ съ него общающую имъ сумму на устройство харьковскаго технологическаго института; въ качествѣ постоянного юриконсультанта общ. взаимн. позем. кредита, онъ велъ процессъ, послѣ извѣстной растраты Юханцева, противъ членовъ бывшаго правленія и наблюдательнаго комитета; какъ постоянный юриконсультъ спб. кредитнаго общества, велъ дѣло общества противъ бывшихъ членовъ наблюдательнаго комитета, вовлекшихъ общество, по нерадѣнію, въ убытки. Уже въ началѣ своей адвокатской дѣятельности У. былъ избранъ въ члены совѣта и въ теченіе нѣсколькихъ лѣтъ былъ его предсѣдателемъ. Какъ присяжный повѣренный, У. пользовался общимъ уваженіемъ; довѣріе суда и публики къ нему было такъ велико, что самый фактъ принятія имъ того или другаго дѣла подъ свою защиту былъ для нихъ указаніемъ на правоту дѣла. Близжайшими его друзьями были М. Е. Салтыковъ и А. А. Головачевъ. У. скончался въ Петербургѣ 20 декабря 1893 г. См. Скребицкій, «Крестьянское дѣло въ царствованіе имп. Александра II» (Боннъ, 1862—68); И. Ивановъ, «Паденіе крѣпостного права въ Россіи» (СПб. 1882); Джаншиевъ, «А. М. Унковскій и освобожденіе крестьянъ» (М., 1894); его же, «Эпоха великихъ реформъ» (8 изд., М., 1900).

*В. Покровский.*

**Унковскій** (Иванъ) — состоялъ при Петрѣ Вел. въ военной службѣ. Въ 1721 г., будучи въ чинѣ капит. отъ артиллеріи, былъ назначенъ посланникомъ къ цзонгарскому хунъ-тайчи Циванъ Рабану, для приведенія въ русское подданство цзонгарскихъ калмыковъ (ойратовъ), такъ какъ, по слухамъ, Циванъ Рабанъ готовъ былъ на такой шагъ за военную помощь противъ китайцевъ. У. оставилъ интересный журналъ своей повѣдки, обнимающій время съ конца февраля 1722 г. по апрѣль 1724 г. Этотъ журналъ изданъ имп. рос. географическимъ обществомъ по отдѣленію этнографіи (т. VI, 1887).

*Н. В.*

**Унковскій** (Никита) — переводчикъ XVIII стол. Издалъ: «Воспитаніе любви, или дѣйствія ненависти, любви и дружества», съ франц. (М., 1781 — 82) и «Собраніе разныхъ забавныхъ и веселыхъ повѣстей, или исторической магазинъ для разума и сердца» (М., 1799).

**Унна** (Unna) — городъ въ прусской провинціи Вестфалин; 12355 жит. Главная городская церковь въ готическомъ стилѣ. Метал-

дургическій, пивоваренный и ликерный заводы. Въ одномъ км. отъ города находятся соляныя варницы Кенигсборнъ (ежегодная добыча соли 11500 тоннъ); тутъ же соляные и теплые источники и курортъ.

**Унна** (Uppa) — правый притокъ р. Савы, беретъ начало въ Динарскихъ Альпахъ, течетъ по продольной долинѣ на С до Бигача (Bihacs), затѣмъ сворачиваетъ на СВ, выше Новаго (Novi) образуетъ границу между Босніей и Хорватіей и противъ Ясеновца (Jasenovac) владаетъ въ Саву. Общая длина теченія У. равна 230 км., на протяженіи которыхъ она принимаетъ въ себя притоки съ правой стороны Унепъ (Унас) и Сану, или Сану у Новаго; по причтѣ довольно многочисленныхъ и притомъ значительныхъ мелкихъ мѣстъ она мало судоходна, да и вообще доступна только для небольшихъ судовъ. Р. Савна вытекаетъ изъ Черногоріи, имѣетъ почти такую же длину и въ нижнемъ своемъ теченіи сопровождается жел.-дорожною линіей Банялука—Новый (Novi).

**Унпати** (савскр. подъемъ, возвышеніе, поднятіе) — въ индійской позднѣйшей мѣстности одно изъ многочисленныхъ аллегорическихъ олицетвореній нравственной высоты. У. является одной изъ тринадцати дочерей Даши и супругой Дхармы.

**Унзеро** — оз. Олонечкой губ., Повѣнецкаго у., къ СЗ отъ уѣзда. г. Площадь 36,8, кв. вер. Принимаетъ въ себя рѣчки, текущія изъ озеръ Тумозера, Семозера и Кедрискаго. Имѣетъ истокъ въ оз. Селецкое (XXIX, 351).

**Уносъ вещи** (юрид.) — одинъ изъ моментовъ, по которымъ опредѣляется, при похищеніи имущества, оконченное дѣяніе, въ отличіе отъ похищенія. По теоріи У. (Abolitionstheorie) окончаніемъ похищенія признается противозаконное удаленіе виновнымъ чужой вещи изъ того помѣщенія, гдѣ она находилась. Теорія эта, какъ и предшествовавшая ей теорія прикосновенія, нынѣ оставлена, такъ какъ фактическое и юридическое изыятіе вещи изъ обладанія хозяина возможно и безъ У. ее изъ пренянаго помѣщенія. Въ современной наукѣ уголовнаго права господствуетъ теорія завладѣнія (Occupationstheorie), по которой похищеніе считается оконченнымъ съ момента перехода имущества изъ владѣнія потерпѣвшаго во владѣніе виновнаго. См. И. Я. Фойницкій, «Посягательства личности и имущественныя».

**Унуру** (Гансъ - Викторъ фонъ Unruh) — прусскій политическій дѣятель (1806 — 86). Былъ инспекторомъ надъ водопроводными работами въ Бреславль; въ 1835—39 гг. руководилъ подготовительными работами по проведенію верхне-силезской жел. дороги; участвовалъ въ постройкѣ желѣзн. дороги Берлинъ - Потсдамъ - Магдебургъ въ Магдебургъ - Виттенбергъ какъ инженеръ и директоръ. Выбранный въ 1848 г. въ прусское національное собраніе, У. примкнулъ сначала къ лѣвому центру, потомъ къ правому; влияние его въ палатѣ было довольно значительное: онъ былъ основателемъ общества Hôtel de Russie (фракція У.), былъ избранъ послѣдовательно во 2-ые, потомъ въ 1-ые вице-президенты

палаты, а по уходѣ Грабова — и въ президенты (октябрь 1848 г.). Не послѣдовавъ за собраніемъ въ Бранденбургъ, У. въ 1849 г. былъ избранъ во вторую палату, гдѣ примкнулъ къ оппозиціи, но скоро, вслѣдствіе изданія новаго закона о выборахъ, удалился съ политической арены. Поселясь въ Дессау, онъ основалъ континентальное газовое общество, а въ 1857 г. сдѣлался директоромъ общества для изготовленія желѣзнодорожныхъ принадлежностей въ Берлинѣ. Принявъ живое участіе (1859) въ основаніи «Национальнаго союза» (Nationalverein), У. былъ избранъ въ 1863 г. членомъ палаты депутатовъ; палата выбрала его въ первые вице-президенты. Принадлежа къ оппозиціи, У. относился ко всѣмъ партиямъ съ большой умѣренностью и мягкостью. Будучи однимъ изъ основателей партіи свободно мыслящихъ, У. въ 1866 г. перешелъ къ националь-либераламъ, съ которыми и дѣйствовалъ до конца жизни, засѣдал въ сѣверо-германскомъ, потомъ въ германскомъ рейхстагѣ. Сочиненія его: «Skizzen aus Preussens neuester Geschichte» (Магдебургъ, 1849); «Erfahrungen aus den letzten drei Jahren» (Магдебургъ, 1851); «Volkswirtschaftlicher Katechismus» (Б., 1876).

**Унская губа** — зал. Бѣлаго моря, Архангельской губ. и уѣзда. Входитъ въ губу съ моря ограниченъ Мал. Яренгскимъ рогомъ Краснорогскимъ рогомъ, послѣдній возвышается надъ моремъ на 11 саж. и покрытый соснякомъ, закрываетъ собою противившійся поднимъ въ губѣ небогатый Пертоминскій монастырь. Входитъ между мысами до 3 вер. шириной, отъ входа губа направляется съ СВ на ЮЗ, потомъ на ЮВ, далѣе расширяется къ З на 14 вер. при ширинѣ въ 8 вер. Отъ устья р. Вожмы на З. У. губа вдается въ материкъ на ЮЗ. неширокимъ рукавомъ еще на 10 вер. и при самомъ концѣ распадается на двѣ узкія губы. Ширина этой части У. губы отъ  $\frac{3}{4}$  до 2 вер. Длина У. губы до 240 вер. считая отъ входа; входъ въ нее окруженъ мелкими п. лудами; губа не глубока и можетъ служить становищемъ только для мелкихъ судовъ. Въ У. губу вливаются рѣки Вежма, Сипа, Бабья, Уна, Луда и рѣка Пижма. Изъ нихъ болѣе значительная Уна, длин. до 50 вер.

**Унескій посадъ** — поселеніе Архангельской губ. и уѣзда, на рѣкѣ Унѣ, въ 2 вер. отъ ея устья. Упоминается уже въ Двинской судной грамотѣ 1397 г. Двѣ церкви, часовня, училище; жителей 712. Жители занимаются морскими рыболовными и лѣсными промыслами и хлѣбопашествомъ. Казенный солеваренный заводъ, вываривавшій прежде ежегодно около 9000 пуд. соли, упраздненъ. Посадскіе доходы и расходы — до 550 р. въ годъ.

**Унососо** — туземное названіе полосатаго гну (Catoblepas taurinus), водящагося въ южной Африкѣ; см. Гну.

**Унсукулъ** (Онсо-кулъ) — сел. Дагестанской обл., Аварскаго окр., на лѣвой сторонѣ Аварской Койсу. Кустарничество среди мѣстныхъ жителей (дезгий) развито. Здѣсь жилъ и учился въ молодости Шамиль. До поко-

коренія края русскими угорцевъ въ У. былъ пороховой заводъ.

**Унтаронгъ** (*Arctitis binturong*)—малайское название бинтуронга или черной медвѣжьей кошки, принадлежащей къ семейству медвѣжьевыхъ (*Ursidae*) въ отрядѣ хищныхъ; описаніе см. Бинтуронгъ; см. фиг. 1 на табл. II къ ст. Медвѣдевыя.

**Унтербергеръ** (Александръ Семеновичъ)—магистръ ветеринарныхъ наукъ, проф. въ дерптскомъ ветеринарномъ институтѣ, писатель (1827—75). Обучался сначала въ рижской гимназіи, а затѣмъ изучалъ ветеринарію въ Берлинѣ. Въ 1859 г. былъ приглашенъ адъюнктомъ въ дерптскую ветеринар. школу. Въ 1862 г. онъ получилъ степень магистра ветеринарныхъ наукъ, защитивъ диссертацию: «Historische Zusammenstellung der in der Veterinärchirurgie bei Fracturen gebrauchten Verbandmethoden» (Дерпт, 1862). Въ слѣдующемъ году онъ былъ командированъ за границу съ научной цѣлью. Съ 1869 г. занималъ мѣсто ординарнаго профессора при ветеринарной школѣ въ Дерптѣ, а затѣмъ и при ветеринар. институтѣ, въ который въ 1873 г. была переименована школа. По смерти проф. Иессена избранъ директоромъ клиники. Кромѣ диссертациі, У. напечаталъ книгу: «Нѣсколько замѣтокъ о ходѣ, развитіи и состояніи ветеринарной части въ Австріи, Баваріи и Саксоніи» (Дерпт, 1865), а также рядъ статей въ «Baltische Wochenschrift», «Dörptische Zeitung» и «Wiener Vierteljahresschrift» и др. журналахъ. Полный списокъ его трудовъ см. въ его некрологахъ—(«Арх. Ветеринар. Мед.», 1875, кн. III, стр. 13—15, и въ «Журналѣ Коннозаводства», 1876, № 1, стр. 154—155.

П. Г.—чз.

**Унтербергеръ** (*Unterberger*)—семейство нѣмецк. живописцевъ, изъ членовъ котораго заслуживаютъ быть упомянутыми двое. 1) *Христофъ У.* (1732—98), ученикъ своихъ дядей, Франца У. (1706—76) и Микель-Анджело У. (1695—1759), въ Вѣнѣ, довершившій свое художественное образование въ Венеціи и Веронѣ подъ руководствомъ К. Чиньяни. Съ 1758 г. до самой своей смерти жилъ въ Римѣ, гдѣ подвергся сильному влиянію Р. Менгса и усердно копировалъ произведенія П. Береттини (да-Кортони). По заказу имп. Екатерины II, полученному при содѣйствіи Менгса, пмъ сдѣланы весьма точныя копіи Рафаэлевскихъ фресокъ въ лоджахъ Ватиканскаго дворца, донынѣ украшающія собою подобіе этихъ лоджъ, устроенное въ зданіи Имп. Эрмитажа. Изъ прочихъ работъ этого художника извѣстны «Мадонна» (въ Фердинандеумѣ, въ Иннспрукѣ), «Кухонная сцена» (въ галл. кн. Лихтенштейна, въ Вѣнѣ), два алтарныхъ образа въ Биксенскомъ соборѣ, гротески на стѣнахъ ватиканской бібліотеки и декоративная живопись въ церквахъ Лоретто и Сплета. 2) *Иманъ У.* (1748?—97), братъ предыдущаго, ученикъ Франца У. Отправившись вмѣстѣ съ братомъ въ Римъ, изучалъ тамъ Корреджо и пользовался руководствомъ Менгса. Любилъ изображать бамбочяды, а по возвращеніи своемъ въ Вѣну, въ 1776 г., сталъ извѣстенъ тамъ какъ мастеръ писать арабески

и подражанія мраморнымъ и рѣзаннымъ на слововой кости рельефамъ и камеямъ. Имъ изобрѣтена машина для полировки мѣдныхъ досокъ и легкой экипажъ для перевозки земли. Важнѣйшія изъ его картинъ—«Состевіе Св. Духа (въ кениггрецк. соборѣ)», «Мадонна» (въ итальянск. прк., въ Вѣнѣ) и «Саламская купель» (въ пражск. муз.). Между его гравюрами, которыхъ насчитывается до дюжины, лучшими могутъ считаться «Венера, окруженная амурями» (черн. лагер.), и «Геба, дающая пить орлу Юпитера», съ Микель-Анджело У.

**Унтервальденъ** (*Unterwalden*)—одинъ изъ старѣйшихъ швейцарскихъ кантоновъ, на озерѣ Четырехъ кантоновъ. Пространство—765,3 кв. км.: дѣлится на два полукантона, Верхній У. (*Obwalden*) и Нижній У. (*Nidwalden*). Обвальденъ обнимаетъ бассейнъ Сарнскаго оз. и р. Сарнской Аа, Лунгернскую и часть Энгельбергской долины (474,8 кв. км.); Нидвальденъ—береговую область по озеру 4 кантоновъ и нижнюю часть Энгельбергской долины (290,5 кв. км.). Въ Обвальденѣ въ 1900 г. было 15280 жит., въ 1888 г.—15043, въ томъ числѣ 14702 чел., родной языкъ которыхъ нѣмецкій, 300—итальянскій, 30—французскій. Жилыхъ домовъ 2402, хозяйствъ 3440. Въ Нидвальденѣ въ 1900 г. 13088 жит., въ 1888 г.—12538, въ томъ числѣ 12116, родной языкъ которыхъ нѣмецкій, итальянскій—402. Жилыхъ домовъ 1659, хозяйствъ 2884. Въ Обвальденѣ пахатной и огородной земли, луговъ и пастбищъ 290,4 кв. км., лѣсовъ 109 кв. км. Неудобной земли—15,8%, всей поверхности, въ томъ числѣ подъ глетчерами 10 кв. км., подъ озерами 11,3, рѣками и ручьями 10,1, скалами 41,8 кв. км. Въ 1896 г. лошадей было 208, крупнаго рогатаго скота 11046 головъ, овецъ 1925, козъ 5554, свиней 3831. Пчеловодство. Въ Нидвальденѣ пахатной и огородной земли, луговъ и пастбищъ 145,9 кв. км., лѣсовъ 72 кв. км. Неудобной земли 24,9%, въ томъ числѣ подъ глетчерами 3,5, подъ озерами 32,1, подъ скалами 34,4 кв. км. Лошадей 176, крупнаго рогатаго скота 8036 гол., овецъ 464, козъ 1323, свиней 2553. Пчеловодство. Альпійское хозяйство, садоводство и огородничество. Плетеніе соломенныхъ шляпъ и кустарное производство шелковыхъ тканей (въ Обвальденѣ). Изготовленіе паркета. Вывозятся сыръ, скотъ и лѣсъ. Ломки известняка, глина и кровельнаго сланца. Минеральные источники: Швендиальтбадъ и Рондлохъ. Горныя желѣзныя дороги на Пилатъ, Стансергорнъ и Бюргенштокъ и чрезъ переваль Брюнигъ. Главные города—Стасъ (въ Нидвальденѣ) и Сарненъ (въ Обвальденѣ).

*Исторія.* Поселенія на берегахъ Фирвальдштетскаго оз., и въ частности въ нынѣшнемъ У., восходятъ къ глубокой древности; найденныя здѣсь топоры и другія орудія свидѣлствуютъ о наличности здѣсь человѣка какъ въ каменный, такъ и въ бронзовый періодъ. Были и римскія поселенія, но крайне незначительныя; эта страна, населенная въ римскую эпоху гелльетами, романизована почти не была. Христіанство распространилось рано, вѣроятно не позже IV в. Съ IV в. по Р. Хр.

страна подвергалась набѣгамъ аллемановъ, постепенно германизировавшихъ ее. Исторія У. въ средніе вѣка крайне темна. Около XI—XIII в. здѣсь было довольно много свѣтскихъ владѣтелей и нѣсколько монастырей; населеніе было въ крѣпостной зависимости; число свободныхъ поселенцевъ, значительное въ Ури и Швицѣ, въ У. было не велико. Политически нижняя долина У. входила въ составъ Цюрихгау, верхняя—въ составъ Ааргау; такъ какъ и тамъ, и тутъ властвовали Габсбурги, то У. находилась въ полнѣйшей зависимости отъ нихъ; юрисдикція принадлежала имъ, а не императору. Самоуправленіе, издавна развившееся въ Ури, здѣсь почти отсутствовало; общій народныхъ соборній не было. Въ среднѣхъ XIII в. народное движеніе привело къ сплоченію общихъ общинъ, раздѣленныхъ между собою географически; однажды онѣ были даже отлучены отъ церкви за возстаніе противъ законнаго государя. Въ середнѣхъ XIII в. У. вступилъ въ союзъ съ Ури и Швицемъ. Съ тѣхъ поръ власть Габсбурговъ ослабѣваетъ, страна дѣлается политически самостоятельнѣе. Около этого времени впервые появляется имя У. Въ 1309 г. импер. Генрихъ VII, подтвердивъ вольности Ури и Швица, распространилъ ихъ и на У., до тѣхъ поръ ими не пользовавшійся. Моргартенская битва 1315 г., въ которой унтервальденцы участвіе не принимали (они защищались въ это время противъ австрійцевъ, вторгнувшихся въ У.), закрѣпила ихъ политическую свободу. Въ томъ же году унтервальденцы подтвердили союзъ съ Ури и Швицемъ въ Брунненѣ. Въ 1316 г. имп. Людовикъ баварскій подтвердилъ ихъ вольности. Габсбурги скоро вынуждены были отказаться и отъ своихъ сепаратныхъ правъ въ У. Политически съ тѣхъ поръ У. составлялъ двѣ отдѣльныхъ самоуправляющихся общины, Нидвальденъ и Обвальденъ, которыя во временахъ объединялись, но потомъ дѣлились вновь. Это не мѣшало имъ въ союзѣ кантоновъ являться лишь одною странюю, съ однимъ голосомъ. Долина Энгельбергъ не входила первоначально въ составъ У., а находилась въ управленіи своего монастыря; въ 1462 г. она была взята въ управленіе У., Швицемъ и Люцерномъ и только въ 1798 г. включена въ составъ Обвальдена. Главными занятіями жителей издавна были и донныя остаются пастушество и земледѣіе, также рыболовство и охота; лѣса доставляли значительный доходъ. Главнымъ рынкомъ для У. былъ Люцернъ. Населеніе было строго католическимъ и осталось такимъ во время реформации. Общ. отношенія У. къ Тессину см. XXXIII, 100. Въ 1793 г. У. былъ включенъ французами въ составъ Лѣснаго кантона Гельветической республики, вмѣстѣ съ Ури, Швицемъ и Цугомъ. Обвальденъ подчинился новой централистической конституціи добровольно, Нидвальденъ—послѣ сильнаго сопротивленія французскимъ войскамъ, разорившимъ и опустошившимъ его (7—9 сент. 1798 г.). Актъ посредничества (1803) возстановилъ У. въ правахъ самостоятельнаго кантона, раздѣленнаго на 2 полукантона. Католическій У. принялъ участіе какъ въ Сарненскомъ Союзѣ

(1832), такъ и въ Зондербундѣ (1843—47; см. XXI, 665). Въ XIX в. У. сталъ мѣстомъ, довольно часто посѣщаемымъ туристами, и потому въ немъ развилась новая отрасль промышленности: содержание отелей и все связанное съ ними (проводники и пр.). Тѣмъ не менѣе въ общемъ сохранился прежній патриархальный бытъ и первобытное государственное устройство. Первые писанные конституціи были выработаны въ Нидвальденѣ и Обвальденѣ въ 1816 г.; въ 1850 г. онѣ были переработаны; нынѣ дѣйствующія конституціи восходятъ: нидвальденская—къ 1877, обвальденская—къ 1867 г. Обѣ части У. являются понынѣ непосредственными республиками; управляютъ онѣ, какъ верховною законодательною властью, всенародными сходами, собирающимися разъ въ годъ подъ открытымъ небомъ. Сходы эти утверждаютъ бюджетъ и избираютъ правительственные совѣты (Regierungsrath): въ Обвальденѣ—изъ 7 членовъ на 4-лѣтній срокъ, въ Нидвальденѣ—изъ 11 членовъ на 6-лѣтній срокъ, съ ландманнами во главѣ, и верховные суды: въ Обвальденѣ—изъ 9 членовъ, въ Нидвальденѣ—изъ 11, на тѣ же сроки. При правительственныхъ совѣтахъ состоятъ законодательные совѣты (ландратъ въ Нидвальденѣ, кантональный совѣтъ въ Обвальденѣ), избираемые по деревнямъ; они являются какъ-бы совѣщательными органами, обсуждающими законопроекты передъ внесеніемъ ихъ въ народное собраніе, но имѣютъ въ маловажныхъ случаяхъ и право рѣшающаго голоса. См. Businger, «Die Geschichte des Volkes von U.» (Люцернъ, 1827—28); его же, «Der Kanton U.» (С.-Галленъ, 1836); Gut, «Der Ueberfall von Nidwalden im J. 1798» (Стасъ, 1862); «Beiträge zur Geschichte Nidwaldens» (Стасъ, 1884 и сл.). В. Ст.—ст.

**Унтервейсенбургскій**, вѣрнѣе *Нижнебѣлародскій комитатъ* (нѣм. Unterweissenburg, мадьярск. Alsó-Fehér)—въ Трансильваніи. 3576 кв. км. Жит. (1890) 193072, преимущественно словаковъ и румынъ (мадьяръ 30181 чел., нѣмцевъ 7539 чел.). 74132 униата, 25285 д. евангелическаго, 8943 римско-католическаго и 3280 иудейскаго исповѣданія. У. комитатъ въ верхней части долины р. Мароша и въ долинѣ р. Омполи представляетъ суровою горною странюю, съ интересными трахитовыми образованиями (напримѣръ, трахитовая гора Дегуната-Гоала); по нижнему теченію рѣкъ почва плодородна. Горы богаты металлами, особенно золотомъ и серебромъ, добыча и разработка которыхъ производится съ древнѣйшаго времени.

**Унтергольцеръ** (Carl-August-Dominicus Unterholzner, † 1838)—нѣм. юристъ. Былъ профессоромъ въ Бреславлѣ. Главные его труды: «Die Lehre von der Verjährung durch fortgesetzten Besitz nach den Grundsätzen des römischen Rechts» (Б., 1815), «Ausführliche Entwicklung der gesamten Verjährungslehre aus den gemeinen in Deutschland geltenden Rechten» (Лпц., 1822) и «Quellenmäßige Zusammenstellung der Lehre des römischen Rechts von den Schuldverhältnissen» (Лпц., 1840)—доставили ему видное мѣсто



между нѣмецкими цивилистами; они отличаются остроуміемъ, тщательнымъ изученіемъ источниковъ, ясностью изложенія и историческимъ направлениемъ. Изъ другихъ его сочиненій болѣе замѣчательны: «Juristische Abhandlungen» (Мюнхенъ, 1810), «Allgemeine Einleitung in das juristische Studium» (Мюнхенъ, 1812), «Entwurf zu einem Lehrgebäude des bei den Römern geltenden bürgerlichen Rechts» (Б., 1817) и юридическія примѣчанія къ гейндорфскому изд. Горациевыхъ сатиръ.

**Утерь-офицерскія школы**—см. Утерь-офицеры.

**Утерь-офицеры** — начальствующіе нижніе чины. При первоначальномъ образованіи регулярныхъ армій рѣзкой разницы между офицерами и У.-офицерами не было. Производство послѣднихъ въ первый офицерскій чинъ совершалось въ обычномъ порядкѣ движенія по іерархической лѣстницѣ. Рѣзкая грань явилась позднѣе, когда дворянство добилось замѣщенія должностей капитановъ и ихъ помощниковъ исключительно дворянами. Такое правило было установлено впервые во Франціи, сперва для кавалеріи, а потомъ (въ 1633 г.) и для пѣхоты. При Фридрихъ-Вильгельмъ I оно было усвоено въ Пруссіи, гдѣ получило строго послѣдовательное примѣненіе, отчасти какъ мѣра матеріальнаго обезпеченія дворянства. Сословная грань между офицерами и начальствующими изъ нижнихъ чиновъ пала во Франціи въ революціонный періодъ, въ Пруссіи—послѣ 1806 г. Въ XIX в. выдвинулось другое основаніе, на которомъ и нынѣ покоится не менѣе рѣзкое различіе между офицерами и У.-офицерами—степень общаго и спеціального военнаго образованія. Дѣятельность У.-офиц. не самостоятельна, но значеніе хорошаго кадра ихъ весьма велико, такъ какъ они живутъ со своими подчиненными общей казарменной жизнью, при однихъ условіяхъ и одной обстановкѣ, и по возрасту, и по уровню развитія мало отличаясь отъ рядовыхъ. У.-офицеры, по мѣткому выраженію А. Редигера—техники, ремесленники военнаго дѣла. Сокращеніе сроковъ обязательной военной службы, доведенной повсемѣстно до 2—5 лѣтъ, создало озачичивающую нынѣ всѣ государства такъ называемый У.-офицерскій вопросъ. Съ одной стороны, число надежныхъ, практически подготовленныхъ У.-офицеровъ, при частой смѣнѣ контингента, стало меньше, съ другой—необходимость въ нихъ возросла, въ виду трудности сдѣлать изъ новобранца, въ сравнительно короткое время, строевого солдата. Наиболѣе общимъ средствомъ его разрѣшенія признается привлеченіе У.-офицеровъ на службу сверхъ срока (см. Сверхсрочная служба, XXIX, 104), но едва-ли оно можетъ его разрѣшить окончательно: опытъ свидѣтельствуетъ, что, не смотря на всѣ принимаемыя мѣры, число У.-офицеровъ, остающихся на сверхсрочной службѣ въ войскахъ, далеко не достаточно. Та же краткость сроковъ службы, въ связи съ усложненіемъ военной техники, послужила причиной образованія У.-офицерскихъ школъ, занимающихъ среднее мѣсто между войсковыми частями и учебными заведеніями; прошедшіе ихъ моло-

дые люди обязываются оставаться на службѣ У.-офицерами болѣе сроки, чѣмъ если-бы они поступили по призыву. Такихъ школъ въ Германіи 8 (6 прусскихъ, 1 баварская и 1 саксонская); каждая составляетъ въ строевомъ отношеніи батальонъ (отъ 2 до 4 ротъ); принимаютъ охотники въ возрастѣ отъ 17 до 20 лѣтъ; курсъ трехлѣтній; лучшіе воспитанники выпускаются въ войска У.-офицерами, менѣе успѣшные—ефрейторами; прошедшіе школу обязаны оставаться на службѣ 4 года (вмѣсто двухъ лѣтъ). Въ Германіи существуютъ еще пригтовительныя У.-офицерскія школы, съ двухлѣтнимъ курсомъ, откуда воспитанники переводятся въ одну изъ вышеупомянутыхъ 8 школъ. Во Франціи названіе У.-офицерскихъ школъ присвоено учебнымъ заведеніямъ, подготовляющимъ У.-офицеровъ къ производству въ офицеры (соотвѣствуютъ нашимъ юнкерскимъ училищамъ). Для пригтовленія собственно У.-офицеровъ служатъ 6 пригтовительныхъ школъ, по 400—500 учениковъ въ каждой; окончившіе курсъ обязываются служить 5 лѣтъ; производятся въ У.-офицеры не при выпускѣ, а по удостоенію строевого начальства. Въ Россіи имѣеть подобный характеръ учебный У.-офицерскій батальонъ (см.). У.-офицерскія школы выдѣлываютъ всю потребность въ У.-офицерахъ не удовлетворяютъ (даже въ Германіи ихъ только 1/3, изъ воспитанниковъ школъ). Главная масса получаетъ подготовку въ войскахъ, гдѣ съ этой цѣлью образуются учебныя команды (см.). У.-офицеры во всѣхъ арміяхъ имѣютъ нѣсколько степеней: въ Германіи—фельдфебель, вице-фельдфебель, сержантъ и У.-офицеръ; въ Австріи—фельдфебель, взводный У.-офицеръ и капралъ; во Франціи—адъютантъ, фельдфебель и У.-офицеръ (имѣются также капралы—въ кавалеріи brigadiers, но они соотвѣтствуютъ ефрейторамъ); въ Италіи—старшій фурьеръ, фурьеръ и сержантъ; въ Англіи—фельдфебель, сержантъ и младшій сержантъ. Въ Россіи съ 1831 г. У.-офицерское званіе присвоено только строевымъ нижнимъ чинамъ; для нестроевыхъ оно замѣнено званіемъ нестроевого старшаго разряда. Въ сухопутныхъ войскахъ 3 степени: фельдфебель (въ кавалеріи вахмистръ), взводный и младшій У.-офицеры (въ артиллеріи—фейерверкеры, у казаковъ—урядники). Во флотѣ: боцманъ, фельдфебель (на берегу), боцманматъ, квартирмейстеръ, артиллерійскій, минный, машинный и кочегарный У.-офицеры, квартирмейстеръ гальванеръ, музыкантъ У.-офиц. и др. Число У.-офицеровъ на роту положено различное: въ Германіи 14, во Франціи и Австріи 9, въ Россіи 7, въ Англіи 5, въ Италіи 4. Основныя условія производства въ У.-офиц. по дѣйствующему русскому законодательству: прослуженіе въ званіи рядового не менѣе установленнаго срока (для состоящихъ на общемъ срокѣ службы 1 г. 9 мѣс., для вольноопредѣляющихся и состоящихъ на сокращенномъ срокѣ—значительно меньше) и прохожденіе курса полковой учебной команды или выдержаніе при ней испытанія. Исключеніе—производство за боевое отличіе; кромѣ того, въ охотничьихъ командахъ (въ пѣхотѣ)

и въ командахъ развѣдчиковъ (въ кавалеріи) можетъ быть по одному У. изъ не прошедшихъ курса учебной команды. Производится въ У. совершается властью командира полка или иной отдѣльной части, лишеніе званія— по суду или въ дисциплинарномъ порядкѣ, властью начальника дивизіи. Званіе У. никакихъ сословныхъ правъ и преимуществъ не создаетъ и освобождаетъ отъ тѣлеснаго наказанія лишь на время нахождения въ немъ. Рядовые, наказанные за кражу, равно подвергшіеся тѣлесному наказанію, не могутъ быть производимы въ У.-офицеры. Ср. А. Редигеръ, «Комплектованіе и устройство вооруженной силы» (ч. I); его же, «Унтеръ-офицерскій вопросъ въ главныхъ европейскихъ арміяхъ»; Лобко, «Записки военной администраціи».

**Унтерегери** (Unteraegeri)—климатическій курортъ въ Швейцаріи, въ сѣверномъ концѣ небольшого озера Эгеріи, на высотѣ 735 м. надъ ур. моря, въ центральной части Швейцаріи, близъ Цуга. Климатъ мягкій и освѣжающій. Деревня У. лежитъ въ тихой живописной долинѣ, окруженной холмами, защищающими отъ сѣв.-вост. и сѣв.-зап. холодныхъ вѣтровъ. У самаго озера находится санаторія для дѣтей слабыхъ, нѣжныхъ, физически плохо развитыхъ, золотушныхъ и съ болѣзнями костей. Водолѣченіе соляныя, ванны, гимнастика.

**Унзъ-озеро** — Олоонецкой губ., Петрозаводскаго у., къ СЗ отъ г. Петрозаводска, на границѣ Выборгской губ. Площадь 10,8 кв. вер. Богато желѣзной рудой.

**Унфершигеръ** (Франц.—Ксаверъ) — австрійскій математикъ (1833—90). Съ 1859 г. занялъ должность преподавателя математики въ австрійскомъ флотѣ; позднее преподавалъ въ Вѣнѣ. Въ 1872 г. — ординарный профессоръ математики въ высшей технической школѣ въ Брюннѣ, а въ 1874 г. перешелъ на такую-же должность въ Вѣну. Учено-литературная дѣятельность У. началась съ 1856 г. Въ XXVI и XXVII тт. журнала Грунерта «Archiv der Mathematik und Physik» помѣщены статьи: «Bestimmung von Funct. in unbestim. Form»; «Eigensch. d. Summe e. combinator. Reihe»; «Ableitung d. Formeln, d. sphär. Trigonometrie aus e. Figur d. Ebene»; «Satz v. zweitheil. Hyperboloid»; «Segmente des Ellipse und Hyperbel, d. Ellipsoïds und des 2-theil. Hyperboloids» (тамъ-же, XXVIII, 1857); «Das sphär. Dreieck u. s. Bezieh. z. Kreise» (XXIX, XXXIII, XLII, 1857—64); «Entwickl. von  $\cos$  und  $\sin$  von  $(\vartheta + \vartheta, + \dots + \vartheta_{n-1})$  und Bezieh. z. Zahlentheorie» XXXIV, 1860); «Ueber den Ausdruck des Krümmungsradius in Polarcordinaten und über diejenigen Curven, deren Gleichung:  $r^k = a^k \sin k\vartheta$ » (LI, 1870); «Beitrag zur Theorie der elliptischen Integrale» (LIV, 1872); «Einhüll. Curve, welche e. const. Länge zw. 2 sich schneid. Geraden beschreibt» («Sitzungsberichte d. Kaiserl. Akademie der Wissenschaften in Wien», т. XLV, 1862); «Wurzelformel d. allgem. Gleich. d. 4 Grades» (тамъ-же, L, 1864); «Die Summe d. log. und arctg - Reihe mit alternir. Zeichen-

gruppen» (LV, 1867); «Die allgemeinen Differentialquotienten d. Funktionen  $e^{\alpha \cos(\alpha + \beta x)}$ ,  $e^{\alpha x} \sin(\alpha + \beta x)$ ,  $x^\alpha \cos[b \log(\alpha + \beta x)]$ ,  $x^\alpha \sin[b \log(\alpha + \beta x)]$  etc.» (тамъ-же); Transformation und Bestimmung des dreifachen Integrals  $\iiint F\left(\frac{x^2}{a^2} + \frac{y^2}{b^2} + \frac{z^2}{c^2}, \alpha x + \beta y + \gamma z\right) dx dy dz$ » (LXI, 1870); «Trausf. und Bestim. des dreifachen Integrals  $\iiint F\left(\frac{x^2}{a^2} - \frac{y^2}{b^2} - \frac{z^2}{c^2}, \alpha x + \beta y + \gamma z\right) dx dy dz$ » (тамъ-же, стр. 417—440); «Ueber die beiden allgemeinen Integrale  $\int x^n \cos[m \log(a + bx)] dx$ ,  $\int x^n \sin[m \log(a + bx)] dx$  und einige verwandte Formen» (LIX, 1869); «Kubatur der Segmente und Schichtenräume in Flächen zweiter Ordnung» (LX, 1869); «Ueber die merkwürdigen Eigenschaften d. Ausdrucks  $z^n - \binom{m}{1}(z-1)^n + \binom{m}{2}(z-2)^n - \dots + (-1)^m \binom{m}{m}(z-m)^n$ » («Wien. Sitzungsber.», LXVII, 1873); «Ueber einige mit  $\lim_{n \rightarrow \infty} \frac{n}{\sqrt{n!}} = e$  (für  $n = \infty$ ) verwand-

te Limiten» (тамъ-же). Полный списокъ его статей не можетъ быть здѣсь помѣщенъ.

*В. В. Бобынинъ.*

**Унферцаггъ** (Карль-Вильгельмъ Unverzagt)—итѣм. математикъ (1830—85). Съ 1850 г. изучалъ въ Марбургѣ и Геттингенѣ математику и новые языки. Началъ свою педагогическую дѣятельность въ Висбаденѣ въ 1857 г. въ мѣстномъ высшемъ городскомъ училищѣ. Позднѣе перешелъ въ реальную гимназію того же города, гдѣ занялъ впоследствии должность профессора и ректора. Немногочисленные, но важные ученые труды У. печатались исключительно въ «Программахъ» висбаденской реальной гимназіи, а именно: «Aräometer» (1860); «Neue Method. z. Untersuch. räuml. Gebilde» (1864); «Einige neue Project.-Methoden» (1865); «Ueber ein einfaches Coordinatensystem der Geraden» (1871); «Der Winkel als Grundlage mathematischer Untersuchungen» (1878); «Ueber die Grundlagen der Rechnung mit Quaternionen» (1881). Отдѣльно вышла только «Theorie der goniometrischen und der longimetrischen Quaternionen, zugleich als Einführung in die Rechnung mit Punkten und Vektoren» (Висбаденъ, 1876). Свое преподаваніе математики въ висбаденской реальной гимназіи У. довелъ до особенной высоты и находилъ возможнымъ распространить этотъ подъемъ и на всѣ нѣмецкія реальныя гимназіи, которыя, въ противовѣсъ гуманистическимъ гимназіямъ, должны были сдѣлаться «гимназіями математическими». Биографіи Унферцагга посвящена статья А. Шмидта: «Wilhelm Unverzagt. Ein Nekrolog von einem ehemaligen Schüler» («Zeitschrift für Mathematik und Physik», XXXI, 1886; Hist.-literar. Abtheilung). *В. В. Бобынинъ.*

**Унсерцахъ** (Георгъ-Иоганнъ) — граверъ петербургской академіи, издалъ: «Gesellschaft aus Russland an den Chinesischen Kaiser» (Любекъ, 1725). Болѣе полное изданіе—тамъ же, 1728.

**Унса** (Felis onza) — млекопитающее изъ отряда хищныхъ, относящееся къ роду кошекъ (см.) и называемое обыкновенно ягуаромъ (см.). Фиг. см. на табл. I, къ ст. Кошки (фиг. 3).

**Унзеръ** (Иоганна-Шарлотта Unzer, урожд. Ziegler) — нѣмецкая поэтесса (1724—1782). Соч. ея: «Versuch in Scherzgedichten» и «Versuche in sittlichen und zärtlichen Gedichten» (1754 и 1766).

**Унзеръ** (Иоганнъ-Христофоръ Unzer) — нѣмецкій поэтъ (1746—1809), врачъ, преподаватель физики, авторъ трагедій «Diego und Leonore» (1775), романа «Geschichte der Brüder des grünen Bundes» (1782), «Schauspiele» (1782). Его «Hinterlassene Schriften poetischen Inhalts» изданы въ 1811 г.

**Унцешты** (Унцешты, Четырени) — с. резшей Бессарабской губ., Яскаго у. 3043 жит. Много лавокъ, муж. 2 кл. учил., метеорологическая станція.

**Унція** (Uncia) — у древнихъ римлянъ  $\frac{1}{12}$  часть единицы вѣса, называвшейся libra или as и вѣсившей 327,45 гр. (0,7996 рус. фунта или 76 зол.  $\frac{73}{100}$  доли), и соответствовала 27,288 гр. (= 0,0666 русск. фунта или 6,394 зол.). Въ свою очередь У. дѣлилась на 2 semunciae, 4 sicilici, 6 sextulae, 24 scriptula или scripula и 144 silliquae. Обозначалась У. точкой или (на монетахъ) въ видѣ маленькаго выпуклаго полушарія, иногда горизонтальной черточкой, а также (въ скоронписи) знаками ~ и ~; обозначеніемъ  $\frac{1}{2}$  У. служили знаки S или S или £, сицилика — J, секстуглы — Z, скрупула — Z (знакъ современнаго скрупула). Этой системой дуодециманальнаго дѣленія единицы римляне пользовались для различныхъ цѣлей: такъ, напр., унцій и ея кратныхъ обозначеніями опредѣляя размѣръ наслѣдства, мѣры длины (У. =  $\frac{1}{12}$  рим. фута = 0,0246 м. = 9,685 ливій), поверхности (У. =  $\frac{1}{12}$  югера = 2400 рим. кв. фт. = 46 кв. саж., 6 кв. фт., 72 кв. дюйма), емкости (У. =  $\frac{1}{12}$  секстарія = 0,0372 кружки), а также денежныя знаки (У. =  $\frac{1}{12}$  асса), при чемъ въ обращеніи болѣе употреблялись ассы, содержавшіе вмѣстѣ 12, отъ 11 до 9, а въ среднемъ 10 У. (272,88 гр. = 0,666 русск. фнт.). Въ качествѣ денежныхъ знаковъ У. чеканились изъ мѣди, съ примѣсью 7% олова и 23,6% свинца; на одной сторонѣ изображалась голова Минервы (или богиня г. Рима), на другой — гербъ города. Вообще унциальное дѣленіе примѣнялось римлянами въ дробныхъ вычисленіяхъ. Подобно тому, какъ въ десятичныхъ дробяхъ первое мѣсто послѣ запятой занимаютъ десятые доли, второе — сотые и т. д., у римлянъ дробь выражалась рядами количествъ, у которыхъ знаменатель былъ кратнымъ 12, при чемъ первое мѣсто занимали У., второе семунція и т. д.

Н. О.

У. была заимствована у римлянъ почти всѣми европейскими народами и до введенія метрической системы мѣръ была самой рас-

пространенной въ мѣрѣ единицей вѣса. Въ Германіи У. (Unze) равнялась  $\frac{1}{16}$  большого торговаго фунта (=  $\frac{1}{8}$  марки) и  $\frac{1}{12}$  малаго аптекарскаго вѣса, лишь съ 1872 г. замѣненнаго метрической системой. Изъ Германіи У. появилась съ начала XVIII в. и въ русскихъ аптекахъ, гдѣ вѣсъ на У. сохранился до сихъ поръ. Въ Италіи У. (Oncia) =  $\frac{1}{12}$  фунта, въ Испаніи (Onza) и Португаліи (Onça) =  $\frac{1}{16}$  фн. (кастильской либры или португальскаго арртеля). Въ Великобританіи У. равняется  $\frac{1}{12}$  тройскаго и аптекарскаго фунта и  $\frac{1}{16}$  торговаго (avoirdupois) фунта. У. также называлась въ Сициліи (до 1865 г.) монетная единица =  $2\frac{1}{2}$  скуди = 3 дукатамъ или теперешнимъ  $\frac{1}{4}$  итальянскимъ лирамъ. Въ Испаніи и испано-американскихъ государствахъ У. назывался дублонъ (см.). Подъ именемъ У. известны еще единица вѣса въ сѣв. Африкѣ (у туземцевъ Ужкл): въ Алжирѣ — У. = 34,130 гр., въ Тунисѣ — У. = 31,680 гр., въ Триполи У. = 30,520 гр., въ Египтѣ 37,068 гр. Китайскій таэль иногда называютъ также У.

**Унштрутъ** (Unstrut) — р. въ прусской провинціи Саксоніи. Береть начало въ Эйхфельдѣ у Кефергаузена, недалеко отъ Дингельштеда и, дѣлая многочисленныя изгибы, течетъ съ З на В и впадаетъ подъ Фрейбургомъ въ Заалу. Вся длина рѣки — 172 км. По обѣимъ ея сторонамъ находятся прекрасныя дуга. Отъ Клостеръ-Росслебена до устья берега круты и скалисты. Отъ Бретлебена У. на разстояніи 72 км. судоходенъ для небольшихъ судовъ, благодаря 12 плотамъ. Притоки У. справа: Гера, Грамме, Лосса, слева: Гельбе, Вишперъ, Малый Вишперъ, Гельме. См. Grössler, «Kührer durch das Unstruthal» (Freiburg a. U., 1892); Trinius, «Durchs Unstruthal» (1892).

**Уньшинъ-хардыкъ** (голецъ-сирота) — этимъ именемъ зовутся два гольца Иркутской губ. и уѣзда. Первый въ юго-вост. Саянѣ расположенъ на лѣв. берегу р. Голышихи или лѣвой Большой Быстрой. Высота его точно неизвѣстна, но не менѣе 6000 фт. Другой голецъ принадлежитъ къ южному склону Китайскихъ бѣловъ и находится близъ устья р. Китойкина. Онъ состоитъ изъ 4-хъ пиковъ. Въ покрывающихъ голецъ долинахъ находятся сѣвнныя поляны вѣчнаго снѣга. Голецъ этотъ имѣетъ вполне выраженный альпійскій характеръ. Высота его неизмѣрена; предполагаютъ, что онъ не ниже 7000 фт.

**Унья** — р., лѣвый прит. р. Оки. Начало беретъ въ Меленковскомъ у. Владимірской губ., а потомъ протекаетъ по Елатомскому у. Тамбовской губ. Длина 120 вер., изъ нихъ свыше 70 вер. — въ Мелейковскомъ у. Шир. въ верхней части до  $2\frac{1}{2}$  саж., въ Тамбовской губ. до 15 саж. и болѣе. Глуб. отъ  $1\frac{1}{2}$  арш. до 1 саж. По берегамъ рѣки встрѣчаются известняки и желѣзистыя руды (близъ дер. Копнина и Злобина, гдѣ руды приурочены къ пермской системѣ).

**Уньявембе** (Unjanjembe) — область въ вост. Африкѣ, къ Ю отъ Униамвези (см.); принадл. Германіи. Холмистая мѣстность эта въ южной своей части покрыта многочисленными громадами гранитныхъ глыбъ, сѣверная

же ея часть покрыта кустарниками и травянистыми тепями. Туземцы—ваньянембе—занимаются земледѣлемъ и скотоводствомъ по берегамъ р. Вала, протекающей съ В на З. Въ У. живутъ также и арабы, занимающіеся, при помощи многочисленныхъ рабовъ, земледѣлемъ, скотоводствомъ и торговлей. Главный пунктъ—Табора.

**Увѣевъ**—пос. Калининской губ. Турекскаго у., при р. Варгѣ, Жит. 3153; пчт. и тлф.; значительная торговля.

**Уокеръ** (Francis Walker) — англійскій энтомологъ (1808—74); извѣстенъ составленными имъ каталогами насѣкомыхъ британскаго музея, при чемъ онъ описалъ громадное количество новыхъ видовъ, изъ которыхъ, однако, многіе не были признаны самостоятельными. У. написалъ, между прочимъ: «*Monographia Chalciditum*» (2 т., Л., 1839); «*Descriptions of Aphides*» («*Ann. and Mag. Nat. Hist.*», 1848) и слѣдующіе каталоги британскаго музея: «*Catalogue of the specimens of Dipterous Insects in the collection of the British Museum*» (7 част., Л., 1848—1854); «*List of Specimens of Homopterous Insects etc.*» (5 част., Л., 1850—1858); «*Catalogue of the Specimens of Neuropterous Insects etc.*» (4 части, Л., 1852—1853); «*List of the Specimens of Lepidopterous Insects etc.*» (22 части, 1854—1861); «*Catalogue of the Specimens of Dermaptera Saltatoria etc.*» (5 ч., Л., 1869); «*Catalogue of the Specimens of Heteropterous Insects etc.*» (8 ч., Л., 1867). *Н. Н. А.*

**Уокеръ**—см. Валькеръ (V, 458).

**Уолластонъ** (Thomas Vernon Wollaston) — англійскій энтомологъ (1821—78), изучалъ естественныя науки въ Кембриджѣ, а затѣмъ совершилъ рядъ путешествій на острова Атлантическаго океана съ цѣлью познакомиться съ ихъ фауною. У. собралъ обширныя коллекціи, преимущественно жуковъ, которыя большею частью поступили въ британскій музей; онъ написалъ, между прочимъ: «*Insecta Maderensis, being an Account of the Insects of the Islands of the Madeiran Group.*» (Л., 1854); «*Catalogue of the Coleopterous Insects of Madeira in the collection of the British Museum*» (1857); «*Catalogue of the Coleopterous Insects of the Canaries in the Coll. of the Brit. Mus.*» (1864); «*Coleoptera Atlantidum*» (1865); «*Coleoptera Hesperidum*» (1867).

**Уолластонъ**—см. Волластонъ (VII, 47).

**Уоллесъ**—см. Вальсаъ.

**Уоль-я**—рѣка Тобольской губ., Березовскаго уѣзда; беретъ начало въ восточной сторонѣ Урала изъ подъ горы Сасень-пяръ (2713 фт.). Она составляется изъ нѣсколькихъ горныхъ ключей, по соединеніи ихъ въ одну рѣчку течетъ на Ю, но, отбѣсившая отрогами Урала, отворачиваетъ къ ЮВ и въ этомъ направленіи течетъ до своего впаденія съ лѣвой стороны въ р. Сосву. Длина до 150 вер. У. довольно глубока, хотя и не широка, доступна средней величины лодкамъ, течение спокойное, берега въ низовьяхъ пясчанные, болотистые и ненаселены. Многорыбна.

**Уордъ**—см. Вардъ (V, 516).

**Уорки** (по-кабард. благодарный)—составляя въ Кабардѣ особое сословіе, по своему

отношенію къ князю и къ землѣ всего болѣе отвѣчавшее помяту служивыхъ людей Московскаго государства. У. имѣли право оставаться своего князя и переходить къ другому; у нихъ не было другихъ земель, кромѣ тѣхъ, которыми князь надѣлялъ ихъ въ награду за службу. Въ зависимости отъ того, у кого они служили—князя или узденя—У. распались на нѣсколько классовъ. Наибольшимъ значеніемъ пользовались такъ наз. бесланъ-У., т. е. княжескіе.

**Уши**—прав. пр. Оки; беретъ начало въ Богородицкомъ у., Тульской губ., течетъ до г. Тузы на С, затѣмъ болѣе въ запади. направленіи, орошаетъ уу. Богородицкій, Крапивинскій, Тульскій, Алексинскій, Одоевскій (Тульской губ.) и Дихвинскій (Калужской); на протяженіи 12 вер. составляетъ границу между обѣими губерніями. Длина 288 вер., шир. 5—30 с., глуб. 5—14 фт. Берега въ верховьяхъ высокіе и круглые, въ нижней части — большею частью отлоги и заняты заливными дугами. Протекая по границѣ девонской и нижними ярусами горноизвестковой формаций, У. представляетъ интересъ въ геологическомъ отношеніи по обнаженіямъ на ея берегахъ. Много запрудъ, что дѣлаетъ У. несудоходной; сплавъ производится всего на 21 вер., а судоходство на 2 вер. вверхъ отъ устья. Берега У. густо заселены; на ней расположены гг. Тула и Одоевъ и свыше 120 населен. *Притоки*: справа—Шать. Уперть (60 в.), Тулида, слѣва—Цава. Петръ Великій предполагалъ посредствомъ У. и ея притока Шата соединить Оку съ Дономъ.

**Ушаби**—см. Ююба.

**Упаведы** (санскр. пра-veda = буквально «подъ-веды» или второстепенныя, низшія веды)—подъ этимъ именемъ въ туземной индійской литературной терминологіи разумѣются тѣ отрасли знанія (санскр. veda), которыя не имѣютъ никакой видимой связи съ такъ наз. *Шрути* (см.) — знаніемъ, полученнымъ путемъ непосредственнаго божественнаго откровенія. Этихъ отраслей столько же, сколько и главныхъ ведъ (см.), т. е. четыре: 1) Аурь-веда (санскр. āurī-veda = «знаніе жизни или жизненнаго силъ», т. е. медицина). По позднѣйшему преданію, Аурь-веда была сообщена человечеству богами Брахмой, Индрой, Дханвантари (см.) — обожевленными знаменитымъ индійскимъ врачомъ — и пятою другимъ божествамъ. См. Jolly, «*Medicin*», въ 10 вып. III т. «*Grundriss der indo-arischen Philologie und Altertumskunde*» (Страсбургъ, 1901). 2) Гандхарва-веда (санскр. Gāndhārva-veda = наука гандхарвовъ, т. е. искусство музыки и танцевъ). Изобрѣтеніе и изложеніе этого искусства приписывается Бхаратѣ. 3) Дханурь-веда (санскр. Dhanur-veda = «наука о лукѣ»), т. е. военное искусство, трактуетъ объ изготовленіи и употребленіи оружія и снарядовъ, употребляемыхъ на войнѣ кастой кшатриевъ. Изобрѣтателемъ его является въ преданіи Вишванатра. 4) Стхалатья-веда (санскр. Sthāpatya-veda = строительное искусство или архитектура) приписывается Вишвакармѣ и состоитъ изъ многочисленныхъ трактатовъ о шестидесяти че-

тырехъ механическихъ и техническихъ искусствахъ. С. Б.—чѣ.

**Упавита** (санскр. им. п. ср. р. Ura-vi-ta-m)—у индусовъ священный шнурокъ, носимый тремя главными кастами черезъ лѣвое плечо и подъ правой рукой. Его носятъ также и пять ремесленныхъ кастъ. На югѣ Индіи, у дравидовъ, онъ носитъ другія имена. Возложеніе этого шнурка совершается съ особой церемоніей Упанааяна (см.). С. Б.—чѣ.

**Упакарана** (санскр. upakāraṇa = приношеніе, введеніе, освященіе)—у индусовъ одна изъ многочисленныхъ домашнихъ церемоній, описываемыхъ въ индійскихъ домострогахъ—грхьясутрахъ. Производилась въ ведійскихъ школахъ брахмановъ, въ началѣ учебнаго года или полугодія, въ мѣсяцѣ Шравана (приблизительно совпадающемъ съ нашимъ июлемъ). Состояла изъ особаго жертвоприношенія, подробности котораго описываются различно въ разныхъ источникахъ. Затѣмъ слѣдовала свищенная трапеза (изъ жертвеннаго кушанья), послѣ которой учитель произносилъ извѣстныя священные изреченія и молитвы, и всѣ домогосты читали особое пожеланіе. По совершеніи обряда до начала ученія должно было пройти три дня. Подробныя указанія на источникахъ см. у Hillerbrandt, «Ritual-litteratur. Vedische Opfer und Zauber» («Grundriss der indo-arisch. Philologie etc.»), т. III, вып. 2, Страсбургъ, 1897, § 30).

С. Б.—чѣ.

**Упаковочныя машины.**—Къ этому разряду слѣдуетъ причислять механизмы весьма разнообразныя, примѣненіе которыхъ вызвано необходимостью уменьшить объемъ очень рыхлыхъ товаровъ, для удобства ихъ перевозки, и удешевить работу укупорки материаловъ, поступающихъ въ продажу по мелочамъ, въ совершенно готовомъ для употребленія видѣ. Къ первому разряду принадлежатъ прессы для упаковки хлопка, пряжи, сѣна (XXXII, 353) и другихъ волокнистыхъ материаловъ. Всѣ они состоятъ изъ разборнаго, рѣшетчатаго ящика, съ подвижнымъ дномъ; матеріалъ накладываютъ, пропустивъ, гдѣ слѣдуетъ, обручное желѣзо, веревки или замѣняющія ихъ другія связи, закрываютъ крышку и заставляютъ дно подниматься, при посредствѣ гидравлическаго прессы, для хлопка, или помощью рычажнаго или винтового прессы, когда достаточно меньшее давленіе. Когда назначенное уменьшеніе объема достигнуто, затягиваютъ связи и вынимаютъ спрессованную массу, открывая разборную часть ящика. Ко второму разряду надо причислить, напримѣръ, начиная съ простѣйшаго: деревянные бованки, на которыхъ расправляютъ бумажныя мѣшки въ хорошо обставленныхъ лавкахъ, машинки для закупориванія бутылокъ, для задылыванія облатокъ и желатинныя капсулы съ лѣкарственными веществами, въ аптекахъ, а также машинки для приготовления спрессованныхъ пастилокъ изъ разныхъ медикаментовъ. Сюда же относятся и машины для наполненія патроновъ порохомъ (XXIV, 594) и для изготовленія папирозовъ. Для насыпки зернового хлѣба въ кули и мѣшки, при механическихъ зернохранили-

цахъ, существуютъ тоже особыя машины, производящія въ то же время и завѣшиваніе насыпаемаго матеріала. В. Лермантовъ.

**Упалекха** (санскр. upalekha отъ upa—подъ и likh—писать)—одинъ изъ индійскихъ грамматическихъ трактатовъ, близкій по своему содержанію къ такъ наз. пратишакхьямъ (см.) и представляющей собой отчасти сжатое извлеченіе изъ нихъ, отчасти дополненіе къ нимъ. Онъ относится къ довольно древней эпохѣ и возникъ на почвѣ изученія и толкованія ведійскихъ текстовъ. По объему онъ невеликъ и записался въ рядъ такъ назыв. паршиштха или дополненій. Тѣмъ не менѣе онъ подвергался неоднократно комментированію. Изданъ Перчемъ (Pertsch) въ Берлинѣ (1854). С. Б.—чѣ.

**Упанаяна**—древне-индійскій обрядъ, совершавшійся надъ мальчикомъ изъ касты брахмановъ на восьмомъ году отъ зачатія или отъ рожденія, надъ мальчикомъ изъ касты кшатриевъ на 11-мъ и надъ мальчикомъ изъ касты вайшьевъ на 12-мъ. Крайнимъ срокомъ посвященія были 16-й, 22-й и 24-й годы. Совершеніе обряда У. было обязательно для всѣхъ арийцевъ (трехъ высшихъ кастъ). Непосвященный отлучался и съ нимъ запрещалось всякое общеніе. Обрядъ У. признавался какъ-бы вторымъ, духовнымъ рожденіемъ и сопровождался нареченіемъ посвящаемому новаго имени. Онъ знаменовалъ собою вступленіе мальчика въ первую изъ четырехъ стадій жизни, обязательныхъ для каждаго арийца—стадію брахманскаго ученика (брахмачарья). Только пройдя эту стадію, ариецъ могъ основать собственное хозяйство, вступивъ въ бракъ. Приглашенные для совершенія обряда брахманы, между которыми былъ и будущій учитель мальчика, совершали жертвоприношеніе; мальчика одѣвали въ новую одежду, опоясывали особымъ поясомъ, свитымъ изъ трехъ нитей священной травы (для кшатрия—изъ тетивы лука, для вайшья—изъ овечьей шерсти) и давали ему посохъ, который онъ долженъ былъ постоянно носить. Будущій учитель мальчика, поручивъ его различнымъ божествамъ, даетъ ему краткое наставленіе: «Ты—брахмачарья: пей воду, дѣлай дѣло (священное), не спи днемъ, воздерживайся отъ многословія, подкладывая дрова въ огонь». Послѣ этого ученикъ подкладываетъ дрова въ огонь и отправляется за сборомъ милостыни для себя и своего учителя. Послѣ трехдневнаго поста, а иногда и въ тотъ же день, ученику преподавался первый урокъ. Припавъ къ колѣнямъ учителя, ученикъ просилъ преподавать ему священную строфу *савитри* (стихъ въ честь бога Савитара). Учитель и ученикъ сидѣли другъ противъ друга, около огня; первый произносилъ сначала по частямъ, потомъ цѣлкомъ священную строфу, а мальчикъ повторялъ за нимъ. Остатки обряда У., подробное описаніе котораго мы находимъ въ древне-индійскихъ правилахъ домашняго ритуала (грхья-сутрахъ), сохранились въ Индіи мѣстами и до сихъ поръ. См. J. Jolly, «Die Jünglingsweihe» («Jahrb. d. International. Vereinigung f. vergl. Rechtswissenschaft u. Volkswirtschaft», II). Ср. Джанивара (X, 523).

**Упаига** (санскр. upāṅga = второстепенный членъ, придатокъ)—въ индiйской туземной литературной терминологiи такъ называются четыре второстепенныхъ (сравнительно съ ведiйской литературой) отдѣлы науки: Пурана—исторiя, Ньяя—логика и метафизика, Миманса—философское ученiе о религиозныхъ обязанностяхъ и поведенiи вѣрующаго, а также и объ общемъ мiропониманiи, и Дхармашастра—т. е. наука о нравѣхъ. Каждый изъ этихъ отдѣловъ изложенъ въ многочисленныхъ трактатахъ, библиографiю которыхъ см. Пурана, Ньяя и т. д. Ближе къ ведiйской литературѣ стоятъ шесть такъ называемыхъ *ведант* (см.). С. Б.—чз.

**Упаишады** (санскр. upaniṣad—тайное ученiе)—древнѣйшiе философскiе и теософскiе трактаты индусовъ, восходящие къ болѣе поздней ведiйской эпохѣ, но во всякомъ случаѣ возникшiе еще задолго до начала христанской эры (самыя древнiе—въ VII—VI вв. до Р. Хр.). Индусы причисляютъ ихъ къ такъ называемому *Шрути*, т. е. словеснымъ памятникамъ, сообщеннымъ человѣчеству путемъ непосредственнаго божественнаго откровенiя. У. составляютъ третье подраздѣленiе ведiйской литературы (первое — *веды*, т. е. самыя стихотворныя или сборники или такъ называемыя *самиты*, второе—*брахманы*, третье *араньяки* и У., тѣсно связанныя другъ съ другомъ; ср. XIII, 83). Болѣею частью У. написаны прозой, со стихотворными вставками, но нѣкоторыя изъ нихъ цѣликомъ изложены стихами, нерѣдко въ формѣ діалога между тѣми или другими полубогочеловѣками, полубогиньскими лицами. Число ихъ очень велико и навѣрное превосходитъ 250. Въ 1876 г. А. Веберъ («Indische Literaturgeschichte», 2 изд., стр. 171) насчитывалъ ихъ 235, но съ тѣхъ поръ оно должно было возрасти. По туземной теорiи число У. должно быть равно числу отдѣльныхъ ведiйскихъ школъ, т. е. 1180, но теорiя эта вполне фантастична. Основное назначенiе У.—служить философскимъ комментариемъ къ ведiйскимъ текстамъ; мы находимъ въ нихъ разсмотрѣнiе вопросовъ о началѣ мiра, сущности божества и души, отношенiи между духомъ и матерiей и т. д., возбужденныхъ уже въ нѣкоторыхъ гимнахъ Ригведы. Въ У. заключаются начатки индiйской метафизики и философи, выработавшей въ послѣдствiи опредѣленную систему (см. Индiйская философи), которыхъ въ У. мы еще не находимъ (ср. XIII, 84). Общая черта, свойственная древнимъ У.—отсутствие той исключительности, которая столь характеристична для эпохи брахманизма. Мы находимъ въ нихъ такую свободу философской мысли, которая не встрѣчается и въ болѣе древнихъ памятникахъ, за исключенiемъ самой Ригведы. Вообще литература У., включая въ нее многочисленныя позднѣйшiе памятники, носящiе это имя, представляется весьма разнообразной и разнородной по своему содержанию, въ которомъ отразились всѣ эпохи религиозной исторiи Инди. Среди позднѣйшихъ У. можно встрѣтитъ разные сектантскiе У.: вишнуитскiе, шивайтскiе и всевозможныхъ прочихъ сектъ,

кончая Аллахъ-У. (изд. въ «Journal of the Asiatic Society of Bengal», т. XI.), въ которомъ отразились мечты о всеобщей религиѣ знаменитаго императора Акбара, жившаго въ концѣ XVI в. Важнѣйшiе и древнѣйшiе У., восходящiе къ ведiйской эпохѣ (ихъ перечисленiе см. XIII, 84), примыкаютъ къ разнымъ болѣе древнимъ ведiйскимъ текстамъ; такъ напр., Ригведа имѣетъ своимъ У. Айтарея-У., связанный съ Айтарея-брахманомъ А. Веберъ («Akd. Vorlesungen über indische Literaturgeschichte») дѣлитъ У. на три класса: 1) У. школы веданта 2) У. школы Ioga и 3) сектантскiе У. Главной темой, къ разработкѣ которой постоянно возвращаются У., является *познанiе* мiровой души, отождествимой со всѣмъ мiромъ и верховнымъ божествомъ, творцомъ всего сущаго.—Душа человѣка—также одно изъ проявленiй этой мiровой души, Атмана-Брахмана; настоящая мудрость состоитъ въ познанiи тождества нашей души съ душой мiра. Кто достигъ этого познанiя, тотъ становится выше жизни и смерти, которыя представляютъ собой только разныя формы или стадiи развитiя. Весь мiръ—только грезы мiровой души, изъ себя и для себя создающей эти сновидѣнiя и по желанiю принимающей то ту, то другую форму. Есть и болѣе высокая, болѣе блаженная ступень Атмана, на которой исчезаютъ мiровыя сновидѣнiя: это сонъ безъ сновидѣнiй, который былъ уже нѣкогда, когда еще не существовало мiра, и который опять наступитъ, когда Атманъ отрѣшится отъ своихъ грезъ и, со всѣми своимъ проявленiями (жизненными органами, всѣми мiрами, всѣми богами, всѣми существами и всѣми отдѣльными ихъ душами), замкнется въ блаженствѣ глубокаго сна безъ грезъ. Въ Инди У. пользуются высшимъ авторитетомъ; слава ихъ, какъ глубочайшихъ произведенiй индiйской мысли, вызвала переводъ нѣкоторыхъ изъ нихъ (XVII в.) на персидскiй языкъ. Съ этого перевода въ концѣ XVIII в. сдѣланъ былъ латинскiй переводъ Анкетилемъ Дюперрономъ. Хотя этотъ переводъ былъ очень несовершененъ (Максъ Мюллеръ называетъ его даже «ужаснымъ»), но онъ довольно долго служилъ единственнымъ источникомъ, изъ котораго могли знакомиться съ содержанiемъ У. европейскiе философы и ученые, не владѣющiе санскритомъ. Этими же путемъ ознакомился съ упанишадами и Шопенгауеръ, для котораго «Упнекхатъ» (искаженное У.) Анкетиля Дюперрона сдѣлалъ настоятельную книгу, вмѣстѣ съ высочайшей мудрости. Онъ такъ сжился съ этимъ переводомъ, что не хотѣлъ и слышать о другихъ, болѣе точныхъ, непосредственныхъ переводахъ У. съ санскрита на европейскiе языки и относился къ нимъ съ большимъ недоумѣнiемъ («Patega und Patalipotea», 4 изд., т. II, 426—428). Философию У. Шопенгауеръ называлъ «порожденiемъ высшей человѣческой мудрости», самымъ возвышеннымъ и благодарнымъ чтенiемъ, какое только существуетъ на свѣтѣ; по его словамъ, «оно было утѣшенiемъ его жизни и будетъ имъ и въ минуту смерти». Шеллингъ, по свѣдѣтельству Макса Мюллера, былъ также въ

восторгъ отъ У. Переводъ У. Анкетилля Дюперрона цѣненъ еще и потому, что онъ служитъ единственнымъ источникомъ для знакомства съ однимъ изъ У. Ригведы—Вашкала-У., рукопись котораго до сихъ поръ еще не разыскана. Важнѣйшіе изъ У. перечислены въ статьѣ Индійская литература (XIII, стр. 84), гдѣ и дана ихъ общая литературная характеристика, а также приведены некоторые библиографическія указанія. См. также Гаудалада.

*Литература. Общія сочиненія о философіи У.:* Gough, «The philosophy of the Upanishads and ancient indian metaphysics» (Л., 1882); P. Regnaud, «Matériaux pour servir à l'Histoire de la Philosophie de l'Inde» (вып. XXVIII и XXXIV «Bibliothèque de l'École des Hautes Etudes», 1876—78). Характеристика У. и ихъ содержанія имѣются и въ общихъ сочиненіяхъ по исторіи литературы и культуры Индіи, напр. у Barth, «Les religions de l'Inde» (П., 1879, т. II, русскій перев. вышелъ недавно въ Москвѣ, подъ редакціей кн. С. Н. Трубецкого); A. Weber, «Akademische Vorlesungen über indische Literaturgeschichte» (2 изд., Б., 1876; особый отдѣлъ посвященъ У.); L. v. Schröder, «Indiens Literatur und Cultur in historischer Entwicklung» (Лпц., 1887, т. XV и XVI). Важное пособие—G. A. Jacob, «Concordance to the principal Upanishads and Bhagavadgītā» (Бомбей, «Sansk. Series», 1891). Анализъ перевода Анкетилля Дюперрона, съ рядомъ важныхъ замѣчаній, далъ А. Веберъ въ своихъ «Indische Studien» (т. I, II, IX). Переводъ главнѣйшихъ У. на англ. яз., съ введеніемъ и примѣчаніями, далъ Максъ Мюллеръ (Оксфордъ, 1879—84: «Sacred Books», т. I и XV; страдаетъ многочисленными ошибками и неточностями; ср. объ этомъ статьѣ американскаго санскритскаго Whitney). Переводы отдѣльныхъ У. издавали: А. Веберъ, въ «Запискахъ Берл. Акад. Наукъ» (1859 и 1864); Э. Рёберъ, «Biblioth. indica» (Калькутта, 1856); онъ же, вмѣстѣ съ Р. Мятрой (Калькутта, 1853—62), О. Бетлингъ (СПб., 1889, Лпц., 1889 и 1890), R. Oertel (Нью-Гавенъ, 1894), I. Poley (П., 1835), К. Формики (Киль, 1897). Нѣсколько переводовъ (на англ.) издали и туземные ученые, въ Бомбей и Лагортъ. *Изданія* (кроме указанныхъ выше): «32 Upanishads» (Пуна, 1895); «The twelve principal Upanishads, with notes» (Бомбей, 1891); «Ashtottarasatam Upanishadahi. 108 Upanishads» (Бомбей, 1895); «The Atharvana-Upanishads» (Кальк., «Biblioth. Indica», 1872—74); «29 Upanishads» (2 изд., Кальк., 1891). Лучшее изданіе 11 У. изъ этой серіи, съ примѣч., далъ Jacob (Бомбей, Sanskr. Series, 1891); дешовое и хорошее изданіе одиннадцати главнѣйшихъ У.—Kesavalala Harigamatmaja (Бомбей, 1886). Есть еще очень много изданій (повторныхъ, подъ разной редакціей) отдѣльныхъ У. какъ древнихъ, такъ и позднѣйшихъ. С. Б.—чз.

**Упаураны** (санскр. Urapurāna = второстепенныя пураны)—въ индійской поэтичѣйшей эпической и мифологической литературѣ особый классъ эпическихъ произведеній, того же типа, что и пураны (см.), но имѣю-

щій, сравнительно съ ними, второстепенное значеніе. Ихъ столько-же, сколько и главнѣйшихъ пуранъ, т. е. 18. Главная ихъ особенность, сравнительно съ пуранами—сильное преобладаніе ритуальнаго элемента надъ чисто эпическимъ содержаніемъ. Нѣкоторые изъ нихъ изданы: «Kālikā Purānam» (Бомбей, 1891), «Kālikī-Purāna» (Калькутта, 1873), «Saurā-Purāna» (Пуна, 1889), «Śiva-Purānam» (Калькутта, 1891), «Vrihaunārādīya Purāna» (Калькутта, «Biblioth. Indica», 1891). См. Wilson, предисловіе къ переводу Вишнупураны (нов. изд. Лонд., 1864—77, стр. LXXXVII). С. Б.—чз.

**Упаравара** (дравидическое слово, употр. въ языкахъ телугу и тамилъ)—названіе рабочаго племени или расы въ южной Индіи. Мужчины строятъ каменные стѣны и приготавливаютъ цементъ съ глиной для построекъ; женщины помогаютъ имъ, нося мокрую глину, известь, камни и кирпичи, перемѣшивая и размельчая известь. У. занимаются и земляными работами: копаютъ руды, прокладываютъ дороги и т. д. С. Б.—чз.

**Упаричара** (санскр. Uparicāra)—въ индійской мифологіи эпическаго періода (въ Магабхаратѣ, напр.) гений или полубогъ изъ класса Васу, сдѣлавшійся, по повелѣнію Индры, царемъ страны Чеди. Дочь его отъ нимфы-ансарасы, Сатъя-вати, была матерью мудреца Вьасы, мифическаго автора ведъ, пуранъ, Магабхараты, философскаго ученія Веданты и др. памятниковъ индійской литературы. С. Б.—чз.

**Упасампада** (санскр. Urasampadā)—у индійскихъ буддистовъ обрядъ посвященія или рукоположенія въ монахи. Лица, желающія отказаться отъ міра, допускались къ тому безъ всякаго различія общественнаго положенія или касты, не ранѣе 20 лѣтняго возраста, за немногими исключеніями (не допускались убійцы, разбойники, больные заразительными болѣзнями, рабы, солдаты и т. д.). Актъ допущенія назывался праврадья («оставленіе свѣта, принятіе иноческаго образа жизни»), самый обрядъ, отвѣчающій нашему постриженію—У. Для женщинъ устанавливались 24 порока, дѣлавшихъ У. невозможной. Для допущенія въ послушники требовалось согласіе родителей и достиженіе семилѣтняго возраста. Детали, въ которыхъ праврадья и У. различались другъ отъ друга, довольно неопредѣленны. Иногда оба обряда совершались одновременно. Посвященному стригли волосы и бороду и заставляли затѣмъ произносить известныя формулы. См. Кернъ, «Manual of indian buddhism»; «Grundriss der indo-arisch. Philologie» Булера (т. III, вып. 8, Страсбургъ, 1896, стр. 76 и 79). С. Б.—чз.

**Упасъ**—см. Анчарь.

**Упау**—гвианское названіе двуналаго лѣтннца (Choloepus didactylus)—см. Лѣтнница.

**Упа ханполава**—туземное названіе тонкаго лорп (Stenops gracilis), употребляемое въ южной Индіи; это животное называется также тевангу (см.). См. Лоря.

**Упендра** (санскр. Upendra = низшій Индра, подъ-Индра)—въ индійской мифологіи одно изъ прозвищъ Кршны (см.), данное ему Индрой.

**Укеривикъ** (Upernivik)—самый сѣв. округъ Гренландіи. Главный городъ его, съ миссіонерскимъ училищемъ, лежитъ на о-вѣ Ваффинова залива подъ 72°48' сѣв. шир.

**Упетане, упетіане**—туземное названіе двурогого носорога (*Rhinoceros bicornis*), употребляемое въ южной Африкѣ, гдѣ его называютъ также упетіане. См. Носорогъ и фиг. 1 на таблицѣ къ этому слову.

**Упша**—мст. Ковенской губ., Шавельскаго у., въ 46 вер. отъ уѣздн. гор.; жит. 530.

**Упита**—с. Ковенской губ., Поневѣжскаго у., при рч. У., въ 10 вер. отъ уѣздн. города. Во времена дохристіанскія У. былъ главнымъ пунктомъ Упитской провинціи; въ XVI вѣкѣ здѣсь былъ укрѣпленный замокъ, остатки котораго видны до настоящаго времени.

**Упія** (Uria)—р. въ южн. амер. респ. Колумбія, лѣвый притокъ р. Ориноко.

**Упландъ** (Upland)—шведская провинція, сѣв.-вост. часть Свеаланды, ограниченная на Ю озеромъ Меларъ, на В Балтійскимъ моремъ; дѣлится на 3 лана: Стокгольмскій, Упсальскій и Вестманландъ. 12820 кв. км., 250000 жпт. Упландъ есть коренная, исконная область шведская. Береговая полоса вдоль Балтійскаго моря—Рослагенъ,—равно какъ и берега оз. Меларъ, изрѣзаны бухтами и заливами. Значительныя лѣсныя пространства въ сѣв. и сѣв.-зап. частяхъ провинціи, крупныя желѣзодобывательныя заводы—въ сѣв.-вост. части, широкія, плодородныя равнины—въ мѣстностяхъ Фюрисона (Fugisån) и по берегамъ оз. Меларъ.

**Уплись-цихе**—пещерный городъ въ 10 вер. къ В отъ Гори; ст. Закавказской жел. дор. Въ высокомъ и обрывистомъ скалистомъ мысѣ, образуемомъ здѣсь лѣвый берегъ Куры, высѣчено нѣсколько ярусныхъ пещеръ, соединенныхъ между собой лѣстницами и переходами. Пещеры имѣютъ разную величину и отдѣлку: однѣ высѣчены грубо, другія—въ видѣ сводовъ или арокъ, опирающихся на колонны и украшенныхъ рѣзбою. Историческія свѣдѣнія о У.-цихе весьма скудны. Дюбуа де Монпере относитъ городъ къ дохристіанской эпохѣ, къ периоду персидскаго или парянскаго владыка Грузіи. Грузинская лѣтопись приписываетъ основаніе его Упласу, внуку Карлоса, баснословнаго родоначальника грузинъ. По словамъ Вахутца, пещерный городъ былъ обитаемъ до нашествія на Грузію Чингизъ-хана. У.-цихе до сихъ поръ не подвергнуто специальному изслѣдованію; лучшее описаніе его составилъ Дюбуа де Монпере.

**Уплотненіе** (хим.).—У. или конденсаціей (Condensation) называются такія синтетическія реакціи, путемъ которыхъ происходитъ соединеніе двухъ или нѣсколькихъ частей органическихъ веществъ въ одну за счетъ единицъ сродства углеродныхъ атомовъ. Въ большинствѣ случаевъ У. сопровождается выдѣленіемъ частицы водорода, воды, амміака, газоидоводородовъ и т. п., хотя сюда-же нѣкоторые относятъ и такіе случаи У., когда оно происходитъ безъ измѣненія процентнаго состава образующагося вещества сравни-

тельно съ исходнымъ, т. е. случаи полимеризаціи. Вообще мнѣнія отдѣльныхъ авторовъ по этому вопросу расходятся между собою, при чемъ одни готовы считать за У. чуть-ли не всякій случай органическаго синтеза, ведущій къ образованію новаго углероднаго скелета, а другіе полагаютъ, что характернымъ признакомъ этого рода реакцій является, если не полное тожество, то по крайней мѣрѣ однородность уплотняющихся частицъ въ смыслѣ принадлежности ихъ къ одному и тому же гомологическому ряду. Иначе, по мнѣнію Ладенбурга, за продукты У. пришлось-бы считать и соли, и эиры, а такое чрезмѣрное расширеніе понятія лишило-бы его всякаго научнаго значенія. Байеръ указываетъ, какъ на существенную разницу между У. и полимеризаціей, на то, что въ первомъ случаѣ, какъ сказано, связь между отдѣльными частями устанавливается черезъ атомы углерода, тогда какъ въ полимерѣхъ связующими звеньями являются атомы другихъ многоатомныхъ элементовъ—кислорода, азота, сѣры и т. п. Различіе въ характерѣ связи сказывается у полимеровъ въ способности сравнительно легко переходить обратно въ мономеры, чего не замѣчается у настоящихъ продуктовъ У. Такъ напримѣръ, паралдегидъ (см. Алдегидъ)

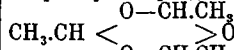

при перегонкѣ со слабо уксусною кислотою даетъ обратно алдегидъ и, наоборотъ, продуктъ У. того же исходнаго вещества—алдоль (см.)  $\text{CH}_3\text{CH}(\text{OH})\text{CH}_2\text{CHO}$ —совершенно не способенъ къ такому переходу. Бейльштейнъ («Handb. d. org. Ch.», I, стр. 58 и сл., 3 изд.), однако, образованіе алдоля и т. п. реакціи рассматриваетъ какъ случай полимернаго превращенія (см. также Полимерія), а къ реакціямъ У. относитъ всѣ тѣ, когда соединеніе между собою частицъ органическихъ веществъ происходитъ черезъ посредство углеродныхъ атомовъ и непрѣтннно при выдѣленіи водорода, чаще всего, въ видѣ  $\text{H}^2\text{O}$ ,  $\text{HCl}$ . Такъ, напр., отщепленіе воды отъ двухъ частицъ предѣльнаго алдегида ведетъ къ образованію непередѣльныхъ алдегидовъ, напр.:

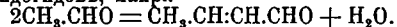

Подобнымъ же образомъ протекаетъ реакціи У. алдегидовъ съ соединеніями другихъ функцій: съ ароматическими углеводородами (Байеръ); съ фенолами, анлидами (Э. Фишеръ), эирами двухосновныхъ кислотъ и т. под. Съ бензоломъ, напр., образуется несимметрической дифенилэтанъ:

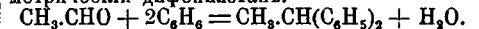

Не менѣе характерно У. и для близкаго къ алдегидамъ класса *кетоновъ* (см., напр., Окисъ мезитида, Форонъ, Углеводороды ароматическіе). Бензолъ при участіи этилена и ацетиленна, выдѣляя водородъ, даетъ стиролъ, нафталинъ и антрацепъ:  $\text{C}_6\text{H}_6 + \text{C}_2\text{H}_4 = \text{C}_8\text{H}_8 + \text{H}_2$ ;  $\text{C}_6\text{H}_6 + 2\text{C}_2\text{H}_2 = \text{C}_{10}\text{H}_8 + 3\text{H}_2$ ;  $2\text{C}_6\text{H}_6 + \text{C}_2\text{H}_2 = \text{C}_{11}\text{H}_{10} + 2\text{H}_2$ .

Работы Бертело, Бюрна, Бутлерова, Кекуле, Кане и др., а въ особенности Байера и его учениковъ, показали выдающуюся роль реакцій У. среди органическихъ синте-



зовъ. Реакціи У. являются особенно характерными для непредѣльных углеводородовъ, (см.), алдегидовъ (см.) и кетоновъ. Для воспроизведенія реакціи У. необходимы особые агенты, къ числу которыхъ, кромѣ болѣе или менѣе высокаго нагреванія, относятся самыя разнообразныя вещества: кислоты, особенно сѣрная, фосфорный ангидридъ, хлористый цинкъ, хлористый алюминій, фтористый боръ, окислители, щелочи и мн. др.

Д. Монастырскій. Д.

**Уподобленіе** (грамм.)—см. обь аттракціи въ ст. Согласованіе (XXX, 695).

**Уподобленіе, фонетическое** или *звукоее*—см. Ассимиляція.

**Уподобленіе формальное** или *морфологическое*—тоже, что морфологическая ассимиляція; см. Морфология.

**Уполу** (Upolu), прежн. *Оюлафа* (Ojolava)—островъ, второй по величинѣ изъ группы Самоанскихъ острововъ, къ ЮВ отъ Саваи, длина 64 км., ширина до 24 км. Очень красивъ и плодороденъ. Въ западной частн острова потухшій вулканъ Тофуа (930 м.); съ З къ В тянется цѣль горъ, съ постепенными склонами на С и почти отвѣсными къ Ю. Берега окружены коралловыми рифами. Главныя мѣстечки—Авіа и Салуафата; въ послѣднемъ прекрасная гавань, гдѣ Германія имѣетъ право держать угольную станцію и возводить зданія. Далѣе на южн. берегу бухта Сафата и гавань Фалеаили, самое большое селеніе всей группы острововъ. Изъ туземн. жителей около 16250 христианъ.

**Употребленіе подчиненныхъ на несоотвѣтствующія обязанности** (юрид.)—заголовокъ, подъ которымъ сосредоточены въ воинскомъ уставѣ о наказаніяхъ постановленія о нарушеніи военными начальниками правъ распоряженія личностью подчиненныхъ. Еще Петръ Великій въ артикулахъ говорилъ: «ежели кто изъ офицеровъ солдатамъ, подъ командою его сущимъ, что-нибудь прикажетъ, которое къ службѣ Его Величества не касается, и службѣ солдатской непристойно, тогда солдатъ не долженъ офицера въ томъ слушать»; такой «ради причины, никто, какъ вышній, такъ и нижній офицеръ, да не дерзаетъ своихъ солдатъ къ своей партикулярной службѣ и пользѣ, хотя съ платежемъ, или безъ платежа, на трудную и тяжкую работу принуждать. А кто противъ сего артикула учинитъ, лишается чести, чина и имѣнія своего» (арт. 53 и 54). На той же почвѣ преимущественнаго огражденія интересовъ службы, а не самого подчиненнаго, стоитъ и дѣйствующій законъ. Различается а) У. несоотвѣтствующее должности офицеровъ и чиновниковъ; наказаніе—дисциплинарное взысканіе, отставленіе отъ службъ или отрѣшеніе отъ должности; б) У. нижнихъ чиновъ (и военнопленныхъ) на работы, «хотя бы съ должнымъ вознагражденіемъ, но не соотвѣственно ихъ званію и не въ назначенное для того время, съ ущербомъ для пользы службъ»—крѣпость до 1 г. 4 мѣс., исключеніе изъ службъ, отставленіе, отрѣшеніе отъ должности, гауптвахта или взысканіе дисциплинарное; в)

У. на работы нижнихъ чиновъ безъ уплаты вознагражденія—лишеніе всѣхъ особенныхъ правъ и преимуществъ и отдача въ исправительныя арестантскія отдѣленія (ст. 178—181). Сюда-же законъ относитъ незаконное пользованіе казенной прислугой (деньщиками): кто будетъ ее имѣть, когда таковая ему не положена, или будетъ имѣть въ большемъ противъ установленнаго числѣ или отдасть ее въ услуженіе другому лицу, тотъ подлежитъ наказанію отъ дисп. взысканія до исключенія изъ службъ (ст. 182). Въ высокой степени характерное для крѣпостной эпохи наказаніе было положено за отдачу своего денщика въ услуженіе постороннему лицу въ военно-уголовномъ уставѣ 1839 г.: съ имѣній какъ отдавашаго, такъ и принявашаго, взыскивалось столько рекрутъ безъ зачета, сколько одинъ неправильно отдалъ, а другою принялъ. Уложеніе о наказ. (ст. 398) предусматриваетъ принужденіе подчиненнаго заниматься дѣлами, не принадлежащими къ его обязанностямъ по службѣ, или несомвѣстными съ его званіемъ и должностю; наказаніе, въ зависимости отъ степени принужденія, рода дѣла и повторенія дѣянія—замѣчаніе, выговоръ или вычетъ изъ времени службы.

К.-К.

**Управа благочинія**—см. Благочиніе (IV, 59).

**Управа городская**—см. Городъ (IX, 328).

**Управа земская**—см. Земскія учрежденія (XII, 538).

**Управленіе** (грамм.)—Подъ явленіями У. въ школьномъ синтаксисѣ разумются такія сочетанія словъ, гдѣ одно слово является дополненіемъ другого. Такъ напр., если какой-либо глаголь встрѣчается обыкновенно съ винит. падежомъ, то мы говоримъ, что этотъ глаголь *управляетъ* винит. падежомъ (или требуетъ вин. п.). Къ такимъ управляющимъ частямъ рѣчи обыкновенно относятъ глаголы, существительныя (напр. «любовь къ отечеству») и прилагательныя (напр. «подобный чему-либо»). Однако, дополненіе является при управляющихъ словахъ не всегда, и не всѣ дополненія одинаково необходимы при нихъ. При одномъ и тѣмъ же глаголѣ могутъ быть въ одномъ и томъ же предложеніи нѣсколько дополненій; напр. «онъ ударилъ его (1) палкой (2) по спинѣ (3)». Въ такихъ случаяхъ слѣдовало-бы говорить, что глаголь «ударить» управляетъ винит. пад., творит. пад. и дат. п. съ предлогомъ «по». Подобные примѣры указываютъ на то, что терминъ У. крайне неудаченъ: всякое дополненіе должно быть объясняемо самостоятельно, въ зависимости отъ его собственной формы. Представленіе обь У. глаголь возникаетъ потому, что нѣкоторые падежи (особенно винительный) ближе всего связаны въ предложеніи съ глаголомъ; но нѣтъ ни одного падежа, который-бы не могъ употребляться независимо отъ глагола. Если въ ученіи обь У. словъ приходится говорить обь употребленіи словъ самостоятельныхъ, независимыхъ отъ словъ управляющихъ (ср. Буславей, § 241), то очевидно, терминъ У. теряетъ всякій смыслъ. Поэтому въ научномъ

синтаксисъ этотъ терминъ вышелъ уже изъ употребленія. Возникъ онъ на почвѣ противоположенія явленій согласованія (см.) такимъ сочетаніямъ словъ, гдѣ согласованія нѣтъ. Вся область этихъ сочетаній и составляла ученіе объ У. Естественно, поэтому, что терминъ У. не можетъ имѣть другого значенія, кромѣ отрицательнаго: въ область явленій У. входитъ все то, что не относится къ области согласованія.

*Д. Кудрявскій.*

**Управленіе военное** — см. по наименованіямъ учреждений и органовъ У.: Военный министр, Интенданство. Полкъ и т. п., а также Мѣстное военное У., Окружное, Командное, Строевое, Полевое, Центральное.

**Управленіе мѣстное и центральное** — см. Централизація въ управленіи.

**Управленіе рыбными промыслами**. — Едва ли какая иная отрасль промышленной дѣятельности населенія находится въ завѣдываніи столькихъ различныхъ министерствъ, какъ рыбный промыселъ въ различныхъ странахъ и въ международныхъ моряхъ: министерства иностранныхъ дѣлъ (при установленіи порядка рыболовства въ моряхъ, составляющихъ общее достояніе, и въ рѣкахъ, протекающихъ по двумъ-тремъ сосѣднимъ странамъ), министерствъ морского, торговли, земледѣлія, путей сообщения, внутреннихъ дѣлъ, а въ Россіи — даже министерствъ военнаго (рыбные промыслы къ казахскихъ войскахъ). Непосредственное завѣдываніе рыбными промыслами, имѣющими сколько-нибудь крупное значеніе, поручается или особымъ мѣстнымъ учреждениямъ, съ необходимымъ числомъ исполнительныхъ агентовъ (въ Россіи — У. рыбными промыслами), или отдѣльнымъ лицамъ, именуемымъ инспекторами за рыболовствомъ. О роли и функціяхъ ихъ за границей — см. Рыболовство. Въ Россіи имѣются два подобныхъ управленія: астраханское управленіе рыбныхъ и тюленьихъ промысловъ, образованное въ 1867 г. и завѣдующее каспійско-вожскими промыслами, и У. рыбными промыслами Восточнаго Закавказья, образованное въ 1882 г. и завѣдующее рыбными промыслами по р. Куръ съ притоками и частью морскихъ промысловъ (Бакинской губ.). Оба У. состоятъ въ вѣдѣніи министерства земледѣлія и государственныхъ имуществъ по департаменту земледѣлія. Резиденція первого въ г. Астрахани, второго — въ г. Баку. Астраханскому У. принадлежитъ общее наблюденіе за исполненіемъ установленныхъ правилъ рыболовства, преслѣдованіе ихъ нарушителей и надженіе въ административномъ порядкѣ штрафовъ за нарушенія; оно сдаетъ съ торговъ казенные рыболовные участки, выдаетъ билеты на право лова рыбы, взимаетъ общественный сборъ съ рыбопромышленниковъ, наблюдаетъ за техникой рыбнаго промысла, имѣя въ своемъ распоряженіи двухъ санитарныхъ врачей. При управленіи образована всомогательная для ловцовъ касса, въ которую поступаютъ штрафныя за нарушенія правилъ рыболовства деньги. Особо отъ управленія, но въ тѣсной связи съ нимъ въ г. Астрахани существуетъ «Комитетъ рыбныхъ и тюленьихъ промысловъ», состоящій

изъ 8 членовъ отъ правительства, 3 владѣльцевъ рѣчныхъ водъ, 1 представителя Спасо-Преображенскаго м-ря и 16 выборныхъ членовъ (отъ гг. Астрахани, Краснаго Яра, Астраханскаго каз. войска и отъ крестьянскихъ обществъ и другихъ владѣльцевъ водъ) — 9 отъ вольнаго морского промысла, по 2 отъ амбескихъ и притерскихъ ловцовъ и отъ тюленьихъ промысленниковъ), избираемыхъ на 4 года. Предсѣдатель комитета — астраханскій губернаторъ. Комитетъ обсуждаетъ мѣры для приведенія въ исполненіе правилъ рыболовства, разрѣшаетъ недоразумѣнія, возникающія при исполненіи правилъ, рассматриваетъ предложенія къ лучшему устройству рыбныхъ промысловъ, опредѣляетъ размѣръ раскладки денежнаго сбора по общественному надзору, выбираетъ общественныхъ надзирателей за промыслами. Обыкновенно его собранія бывають одинъ разъ въ годъ. Въ виду преобладанія въ комитетѣ У. рыбными промыслами, роль его за послѣднее время сведена почти на санкціонированіе сбора денегъ съ рыбопромышленниковъ и расходовъ изъ общественнаго сбора на нужды У. и полиціи рыбныхъ промысловъ; но въ прежнее время комитетъ дѣйствительно исполнялъ функціи, ему закономъ предоставленныя, и имѣлъ довольно большое значеніе въ жизни каспійско-вожскихъ промысловъ. Согласно положенію объ У. \*), оно само привлекаетъ виновныхъ къ ответственности и назначаетъ наказанія. По проекту новыхъ правилъ каспійско-азовскаго рыболовства, находящемуся на разсмотрѣніи государственнаго совѣта, судебныя функціи отъ У. предполагается отнять, а комитетъ замѣнить особымъ присутствіемъ по дѣламъ рыболовства, какъ вышней надъ У. инстанціей. У. казенными рыбными промыслами *Восточнаго Закавказья* въ общихъ чертахъ устроено одинаково съ астраханскимъ У. \*\*); оно также представляетъ одновременно полицейскую и судебную инстанцію, но при немъ не имѣется никакого выборнаго учрежденія. Компетенція У. распространяется, кромѣ казенныхъ промысловъ по р. Куръ (включая и верхнее теченіе), на все морское рыболовство по берегамъ Бакинской губ. до границы съ Персіей. 25% со всѣхъ штрафовъ, налагаемыхъ за нарушенія правилъ рыболовства, поступаютъ, какъ и въ астраханскомъ У., въ пользу открывателей нарушенія; 15% распределяются между чинами, участвующими въ завѣдываніи рыбныхъ промыслами Восточнаго Закавказья.

*Н. Б.—нз.*

**Управленіе въ музыкѣ** — приемы для развитія техники, напр. для исполнителей гаммы, арпеджіо и пр., а также этюды (см.) для теоретиковъ — задачи въ видѣ сопровожденія данной мелодіи, приписываніе контрапункта къ *cantus firmus*, фигурація къ данной мелодіи хора, сочиненія имитацій и фугъ на данную тему. У. необходимы для усвоенія музыкальной техники. *Н. С.*

\*) См. Зак. т. XII, ч. 2. Уставъ сельскаго хозяйства изд. 1893 г., ст. 492—659.

\*\*) Уст. сел. хоз., изд. 1893 г., ст. 676—709.

**Упражнение органовъ** или, выражаясь точнѣе, *изъ функционированіе*—влечетъ за собой усиленіе питанія и роста органа, какъ реакцію на испытываемое имъ раздраженіе. Наилучшимъ примѣромъ можетъ служить развитіе мускулатуры въ органѣ, функционирующемъ, напр., въ крылѣ летающей птицы по сравненію съ ослабленной мускулатурой крыла птицы нелетающей, хотя-бы утки дикой и утки домашней. Непосредственными наблюденіями установлено, что въ мышцѣ, сокращающейся подъ влияніемъ волевого или электрическаго раздраженія, кровеносные сосуды расширяются, а равно усиливается движеніе лимфы. Съ другой стороны, при вывихахъ и срощеніи сочлененій (при анкилозахъ), когда конечность дѣлается неподвижной, мышцы ея начинаютъ атрофироваться. Отсюда понятно, что наиболѣе упражняемыя мышцы крыла летающей птицы, а равно икроножныя мышцы танцовровъ, двуглавая мышца кузнечковъ, гимнастовъ и др. получаютъ мощное развитіе. Тоже можно сказать и о всякомъ другомъ органѣ или ткани. Весьма существеннымъ является вопросъ; насколько прочны результаты упражненія и передаются-ли они по наследству, какъ это думали Ламаркъ и Эразмъ Дарвинъ, какъ это отчасти допускаетъ Ч. Дарвинъ и какъ это недавно энергично отстаивалъ Г. Спенсеръ; или же результаты упражненія органовъ по наследству не передаются, какъ это думаетъ Вейсманнъ и его послѣдователи (см. Наслѣдственность). Вопросъ, почему неупражняемый органъ можетъ стать рудиментарнымъ, хотя бы результаты неупотребленія не передавались по наследству, разобранъ въ ст. Рудиментарные органы. Относительно доказательствъ передачи результатовъ У. органовъ ссылаются на наследственное развитіе на костяхъ гребней, служащихъ мѣстомъ прикрѣпленія мышцъ. Мы видимъ, напр., что усиленное развитіе мускула обуславливаетъ усиленное развитіе на кости гребня, къ которому мускулъ прикрѣпляется, и вообще расположеніе гребней на костяхъ обуславливается развитіемъ тѣхъ мышцъ, которыя къ нимъ прикрѣпляются. Дѣйствіе мускула на кость въ томъ мѣстѣ, гдѣ эти органы соприкасаются, имѣетъ, вѣроятно, раздражающій характеръ, что и вызываетъ усиленный ростъ кости въ данномъ мѣстѣ, т. е. образование гребня. Болѣе сильное развитіе мышцы вызываетъ болѣе сильное развитіе гребня. Передается по наследству не результатъ усиленнаго У. мускуловъ и образование гребней на костяхъ, какъ думаетъ Спенсеръ; наследственной оказывается способность костной ткани отвѣчать извѣстнымъ образомъ на раздраженіе, вызываемое мускуломъ, и способность самихъ мускуловъ отвѣчать на упражненіе усиленнымъ ростомъ. Спенсеръ приводитъ въ доказательство наследственности результатовъ У. органа слѣдующій фактъ, описанный Чарльзомъ. Изучая скелетъ нижней конечности европейцевъ и населенія Пенджаба, Чарльзъ пришелъ къ выводу, что различіе въ строеніи скелета, а главнымъ образомъ въ расположеніи гребней, служащихъ

для прикрѣпленія мускуловъ, у этихъ двухъ группъ обуславливается различіемъ въ образѣ жизни, а именно манерой сидѣть. Восточныя народности сидятъ на землѣ поджавши ноги, а европейцы на сидѣнн, при чемъ положеніе ногъ у нихъ пное. По наблюденіямъ Чарльза, особенности въ расположеніи гребней проявляются у жителей Пенджаба оченъ рано, еще во время утробной жизни, а слѣдовательно эти особенности, приобретенныя путемъ извѣстнаго упражненія, передаются по наследству. Вейсманнъ въ позднѣйшей своей замѣткѣ подходитъ къ означенному случаю съ другой стороны, а именно утверждаетъ, что указанные особенности скелета жителей Пенджаба не благоприобрѣтены, а унаслѣдованы отъ первоначальныхъ предковъ человека, при чемъ унаслѣдовано было собственно извѣстное расположеніе мускулатуры, а слѣдствіемъ этого было и расположеніе гребней. Наоборотъ, эти особенности исчезли у европейцевъ вслѣдствіе измѣнившася образа жизни, но не непосредственно, а путемъ панмикси (см. Рудиментарные органы). Большинство признаковъ, стоящихъ въ тѣсной связи съ функционированіемъ органа, могутъ быть объяснены какъ съ точки зрѣнія передачи по наследству результатовъ упражненія, такъ и на почвѣ подбора (см.). Поэтому, не смотря на обширную полемическую литературу по этому вопросу, мы не имѣемъ матеріала для его окончательнаго рѣшенія. Слѣдовало-бы обратиться къ опыту, но покуда въ этомъ направленіи почти ничего не сдѣлано. Въ учебники и популярныя книги вошло утвержденіе, что если кормить плотоядную птицу зерномъ, то ей желудокъ, обладающій сравнительно слабыми мускульными стѣнками, приобретаетъ чрезвычайно толстый мышечный слой и становится похожимъ на желудокъ зерноядныхъ птицъ, у которыхъ онъ играетъ весьма важную роль, служа для перетирания пищи. А равно и наоборотъ, зерноядныя птицы при кормленіи мясомъ получаютъ, будто-бы, строеніе желудка плотоядныхъ птицъ. Опытное доказательство этого послѣдняго явленія приписывалось ошибочно Гольмгрену. Онъ, а также и Брандесъ, кормили въ теченіе двухъ лѣтъ голубей, птицъ зерноядныхъ, мясомъ. У голубей верхняя часть клюва приняла характерный для хищныхъ птицъ загибъ, но желудокъ сохранилъ обычную структуру, характерную для зерноядной птицы. Утвержденіе же Гунтера, что желудокъ серебрястой чайки при кормленіи ея зерномъ утолщаетъ свои стѣнки, могло быть основано также на ошибкѣ, ибо у различныхъ экземпляровъ этой птицы толщина стѣнокъ желудка представляетъ очень большія индивидуальныя колебанія, что и могло дать поводъ къ ложному выводу. Вообще же, толщина стѣнокъ желудка птицъ есть нѣчто довольно стойкое, выработанное подборомъ. Кольвей (Kohlwey, 1897) въ теченіе нѣсколькихъ поколѣній открѣзалъ задній (первый) палецъ ноги голубямъ и все-таки потомство имѣло всегда нормальное число, а именно четыре пальца, но одинъ голубь выдѣлился съ отогнутымъ назадъ четвертымъ пальцемъ. Кольвей объясняетъ это

тѣмъ, что голуби съ отрѣзанными пальцами приобрѣтали привычку держать четвертый палецъ отогнутымъ назадъ и зачѣпять такимъ образомъ недостающий первый. Это передавалось, по мнѣнію Кольвея, въ одномъ случаѣ потомству, въ чемъ онъ и видитъ доказательство наследственной передачи функциональных особенностей. Однако, этотъ опытъ допускаетъ, конечно, и иные толкованія. Литературу см. Наслѣдств. (XX, 641), а новѣйшую см. Шимкевичъ, «Биологическія основы зоологіи» (СПб., 1901). В. Шимкевичъ.

**Упругая ткань** — одна изъ формъ соединительной ткани (см. Ткани).

**Упругость** — свойство твердыхъ тѣлъ возрастать свою форму при прекращеніи дѣйствія силъ, илмѣняющихъ форму или размѣры тѣла, если силы эти не превосходятъ тѣхъ предѣловъ, за которыми восстановленіе формы тѣла совершается не вполне, такъ что остаются нѣкоторыя деформации, не исчезающія послѣ прекращенія дѣйствія силъ. Ученіе о равновѣсіи и движеніи тѣла, называемое *теоріею У.*, составляетъ, вмѣстѣ съ гидродинамикой, механику сплошныхъ деформируемыхъ тѣлъ. О деформацияхъ сплошныхъ тѣлъ говорится въ статьѣ Деформация (X, 504). Тамъ уже было сказано, что въ теоріи У. рассматриваются деформации, при которыхъ вокругъ каждой точки тѣла, въ ближайшемъ сосѣдствѣ ея, относительныя деформации однородны и ничтожно малы. Если  $x, y, z$  суть координаты какой-либо точки тѣла до деформации, а  $x+u, y+v, z+w$  — координаты той же точки при деформации, то величины  $u, v, w$  суть проекціи на оси координатъ перемѣщенія точки. Величины эти будутъ функциями отъ  $x, y, z$ . Для того, чтобы вполне знать перемѣщенія всѣхъ частей тѣла, надо знать, какія это функции. Проекція перемѣщенія другой точки, отстоящей отъ первой на весьма малое расстояние и координаты которой до деформации суть  $x + \Delta x, y + \Delta y, z + \Delta z$ , будутъ отличаться отъ  $u, v, w$  на величины:

$$\left. \begin{aligned} \Delta u &= \frac{\partial u}{\partial x} \Delta x + \frac{\partial u}{\partial y} \Delta y + \frac{\partial u}{\partial z} \Delta z \\ \Delta v &= \frac{\partial v}{\partial x} \Delta x + \frac{\partial v}{\partial y} \Delta y + \frac{\partial v}{\partial z} \Delta z \\ \Delta w &= \frac{\partial w}{\partial x} \Delta x + \frac{\partial w}{\partial y} \Delta y + \frac{\partial w}{\partial z} \Delta z \end{aligned} \right\}, \dots (1)$$

пренебрегая членами, заключающими квадраты и высшія степени величинъ  $\Delta x, \Delta y, \Delta z$ . Сравнивъ эти равенства съ равенствами (F) статьи Деформация, мы видимъ, что въ сосѣдствѣ каждой точки происходитъ однородная относительная деформация, предположеніе же о ничтожной малости ея можно выразить требованіемъ, чтобы  $\Delta u, \Delta v, \Delta w$  были ничтожно-малы сравнительно съ величинами  $\Delta x, \Delta y, \Delta z$ ; для этого необходимо, чтобы всѣ девять производныхъ, входящихъ во вторыя части равенствъ (1), были-бы ничтожно-малыми величинами; тогда въ выраженіяхъ, заключающихъ различныя степени этихъ величинъ, мы имѣемъ право пренебречь членами, заключающими высшія сте-

пени этихъ производныхъ, и должны сохранить только члены съ низшею степенью ихъ. Элементъ объема, имѣющей видъ прямоугольнаго параллелепипеда, ребра котораго суть  $\Delta x, \Delta y, \Delta z$ , параллельныя соответственнымъ осямъ координатъ, при однородной деформации обращается въ косугольный параллелепипедъ, при чемъ ребра получаютъ слѣдующія удлинненія на единицу длины:

$$\epsilon_1 = \frac{\partial u}{\partial x}, \quad \epsilon_2 = \frac{\partial v}{\partial y}, \quad \epsilon_3 = \frac{\partial w}{\partial z}.$$

первое — удлинненіе реберъ  $\Delta x$ , второе — реберъ  $\Delta y$ , третье — реберъ  $\Delta z$ . Прямые углы между ребрами прямоугольнаго параллелепипеда при деформации скашиваются, т. е. перестаютъ быть прямыми. Такое скашивание обуславливается образованіемъ *сдвиговъ* при деформации (см. Деформация X, 505, Сопрот. материаловъ, XXX, 887). Величина двойного сдвига въ плоскости  $YZ$  измѣряется половиною косинуса угла между направленіями, которыя получаютъ ребра  $\Delta y, \Delta z$  послѣ деформации: величина эта выражается такъ

$$g_1 = \frac{1}{2} \left( \frac{\partial v}{\partial z} + \frac{\partial w}{\partial y} \right)$$

и называется величиною сдвига въ плоскости  $YZ$ ; подобнымъ образомъ величины сдвиговъ въ плоскостяхъ  $ZX$  и  $XY$  выражаются такъ:

$$g_2 = \frac{1}{2} \left( \frac{\partial w}{\partial x} + \frac{\partial u}{\partial z} \right), \quad g_3 = \frac{1}{2} \left( \frac{\partial u}{\partial y} + \frac{\partial v}{\partial x} \right).$$

Кубическое расширеніе (на единицу объема) при деформации измѣряется величиною

$$q = \epsilon_1 + \epsilon_2 + \epsilon_3.$$

Твердое тѣло, повидимому, сплошное, состоитъ, однако, изъ отдѣльныхъ молекулъ, число которыхъ даже въ весьма маломъ элементѣ огромно. Между молекулами дѣйствуютъ молекулярныя силы, подчиняющіяся закону взаимодѣйствія (VI, 165). Въ статьѣ Напряженіе (XX, 557) дано понятіе о томъ, что называется напряженіемъ, дѣйствующимъ на какую-либо площадку. Здѣсь придется сказать объ этомъ нѣсколько подробнѣе. Молекулярныя силы, дѣйствующія между каждою парюю молекулъ, имѣютъ замѣтную величину только тогда, когда расстояние между ними не превосходитъ малой величины, называемой радиусомъ молекулярнаго взаимодѣйствія. Вслѣдствіе этого при разсужденіяхъ относительно напряженій, дѣйствующихъ на какую-либо малую площадку, проведенную гдѣ-либо въ тѣлѣ, приходится принимать во вниманіе только взаимодѣйствія между молекулами, находящимися близъ площадки и отстоящими отъ нея не далѣе радиуса взаимодѣйствій. Для того, чтобы отличить объ стороны площадки, мы воспользуемся изъ середины ея нормаль въ одну сторону и эту сторону площадки назовемъ переднею, а другую — заднею. Совокупность молекулярныхъ силъ, дѣйствующихъ сквозь площадку со стороны молекулъ, находящихся около задней стороны, на молекулы, находящіяся около передней стороны, есть напряженіе, которое мы считаемъ приложеннымъ къ площадкѣ; мы представляемъ себѣ его въ видѣ силы, имѣющей величину и направленіе. Если величина площадки рав-

на  $\omega$ , то величину напряженія означимъ черезъ  $F^\omega$ , такъ что  $F$  есть величина напряженія, приходящагося на единицу поверхности площадки. Совокупность напряженій отъ молекулъ, находящихяся съ передней стороны, на молекулы, находящяся съ задней стороны, равна и противоположна  $F^\omega$  вследствие начала равенства и противоположности взаимодѣйствій. Проекціи  $F$  на оси координатъ мы означимъ черезъ  $X_n, Y_n, Z_n$ . Когда къ тѣлу не приложено никакихъ вѣншихъ силъ, ни давленій на его поверхность, то тѣло находится въ естественномъ, недеформированномъ состояніи и напряженія на всякую площадку равны нулю. При дѣйствіи силъ и давленій на поверхность тѣла въ немъ являються деформации и развиваются напряженія, различныя для различныхъ точекъ тѣла и площадокъ, черезъ нѣхъ проведенныхъ. Въ одной и той же точкѣ величины  $X_n, Y_n, Z_n$  различны для различныхъ направлений  $n$ ; такъ что эти величины суть функціи отъ пяти величинъ, а именно отъ трехъ координатъ  $x, y, z$  той точки тѣла, черезъ которую проведена площадка, и отъ двухъ угловъ, опредѣляющихъ направление нормали  $n$  къ этой площадкѣ. Гукъ (Robert Hooke, IX, 873) открылъ, что напряженія пропорціональны деформациямъ; это положеніе служитъ теперь основнымъ началомъ въ теоріи упругости и въ силу его  $X_n, Y_n, Z_n$  должны быть линейными выраженіями вида  $a\epsilon_1 + b\epsilon_2 + c\epsilon_3 + eg_1 + hg_2 + fg_3$  относительно шести величинъ, выражающихъ деформацію. Напряженія, дѣйствующія на площадку, проходящяя черезъ одну и ту же точку тѣла, но различно ориентированныя, находятся въ нѣкоторой зависимости между собою. Разсматривая условія равновѣсія элемента объема, имѣющаго видъ безконечно малаго тетраэдра, три грани котораго перпендикулярны къ осямъ координатъ, а нормаль четвертой имѣетъ какое-либо направление  $n$ , можно показать слѣдующее: проекція на ось  $Y$ -овъ напряженія, приложеннаго къ площадкѣ перпендикулярной къ оси  $Z$ -овъ, равна проекціи на ось  $Z$ -овъ напряженія, приложеннаго къ площадкѣ, перпендикулярной къ оси  $Y$ -овъ. По нашему условному обозначенію, это можно выразить такъ:  $Y_x = Z_y$ . Эти равныя между собою величины мы означимъ черезъ  $T_1$ ; точно также окажется, что  $Z_x = X_z$ , эти равныя величины означимъ черезъ  $T_2$ , а черезъ  $T_3$  означимъ двѣ тоже равныя величины  $X_y = Y_x$ . Такимъ образомъ мы вводимъ въ наши соображенія площадку, имѣющую нормальными направленія параллельныя осямъ координатъ и напряженія, къ нимъ приложенныя. Условимся обозначать особыми знаками нормальными составляющія напряженій на такія площадки; такъ  $N_1$  будетъ  $X_x$ , т. е. проекція на ось  $X$ -овъ напряженія, дѣйствующаго на площадку, имѣющую нормаль параллельную положительному направлению этой оси; подобно этому  $N_2$  означаетъ  $Y_y$  и  $N_3$  означаетъ  $Z_z$ . Кромѣ того изъ уравненій равновѣсія того же тетраэдра окажется, что существуютъ слѣдующія зависимости:

$$\left. \begin{aligned} X_n &= N_1\lambda + T_3\mu + T_2\nu \\ Y_n &= T_3\lambda + N_2\mu + T_1\nu \\ Z_n &= T_2\lambda + T_1\mu + N_3\nu \end{aligned} \right\} \dots \dots (2);$$

гдѣ  $\lambda, \mu, \nu$  суть косинусы угловъ, составляемыхъ направлениемъ нормали  $n$  съ направленіями положительныхъ осей  $X$ -овъ,  $Y$ -овъ и  $Z$ -овъ. Такимъ же равенствамъ (2) подчиняються напряженія вѣншихъ силъ, приложенныхъ къ элементамъ наружной поверхности тѣла; эти наружныя напряженія тоже рассчитываются на единицу поверхности. Они уравновѣиваются съ молекулярными напряженіями, приложенными къ заднимъ сторонамъ элементовъ поверхности. Нормали къ этимъ элементамъ считаются проведенными внаружу тѣла. Кромѣ наружныхъ напряженій, приложенныхъ къ наружной поверхности тѣла, къ нему могутъ быть приложены еще такъ называемыя *объемныя силы*, приложенныя ко всѣмъ точкамъ объема тѣла; таковыя напр. силы тяжести. Такія объемныя силы рассчитываются на единицу массы. Проекціи этихъ силъ (дѣйствующихъ на единицу массы) на оси координатъ мы означимъ такъ:  $X, Y, Z$ . Если  $\sigma$  есть плотность вещества тѣла, то элементъ объема, имѣющій видъ параллелоипеда, ребра котораго, параллельныя осямъ координатъ, имѣютъ величины  $dx, dy, dz$ , будетъ имѣть массу  $\sigma dx dy dz$ , а проекція на оси координатъ объемныхъ силъ, дѣйствующихъ на этотъ элементъ, будутъ равны произведеніямъ пзъ величинъ  $X, Y, Z$  на величину массы элемента. Дифференціальныя уравненія движенія точекъ упругаго тѣла могутъ быть получены изъ дифференціальныхъ уравненій движенія центра инерціи вышесказаннаго элемента объема. Они имѣютъ слѣдующій видъ:

$$\left. \begin{aligned} \frac{\partial N_1}{\partial x} + \frac{\partial T_3}{\partial y} + \frac{\partial T_2}{\partial z} + \sigma X &= \sigma \frac{\partial^2 u}{\partial t^2} \\ \frac{\partial T_3}{\partial x} + \frac{\partial N_2}{\partial y} + \frac{\partial T_1}{\partial z} + \sigma Y &= \sigma \frac{\partial^2 v}{\partial t^2} \\ \frac{\partial T_2}{\partial x} + \frac{\partial T_1}{\partial y} + \frac{\partial N_3}{\partial z} + \sigma Z &= \sigma \frac{\partial^2 w}{\partial t^2} \end{aligned} \right\} \dots \dots (3)$$

Они могутъ быть получены, и притомъ еще вмѣстѣ съ равенствами (2), изъ начала д'Аламбера, т. е., вѣрнѣе сказать, изъ уравненія, выражающаго, что работа потерянныхъ силъ (XIX, 217) при виртуальныхъ перемѣщеніяхъ (VI, 522) равна нулю. Уравненіе это для какой-либо системы матеріальныхъ точекъ имѣетъ такой видъ:

$$\Sigma \left[ \left( X - m \frac{\partial^2 x}{\partial t^2} \right) \delta x + \left( Y - m \frac{\partial^2 y}{\partial t^2} \right) \delta y + \left( Z - m \frac{\partial^2 z}{\partial t^2} \right) \delta z \right] = 0 \dots \dots (4)$$

(см. XIX, 218). При примѣненіи къ упругому тѣлу, въ этомъ уравненіи надо замѣнить:  $\delta x, \delta y, \delta z$ —величинами  $\delta u, \delta v, \delta w$ ,  $x, y, z$ —величинами  $u, v, w$ , массу  $m$  величину массы элемента, а проекціи приложенныхъ силъ—проекціями объемныхъ силъ и вѣншихъ напряженій, дѣйствующихъ на поверхность тѣла; кромѣ того, къ первой части уравненія надо еще присоединить виртуальную работу моле-

кулярных силъ. Суммирование должно быть замѣнено интеграломъ по всему тѣлу. Такъ какъ по закону Гука напряженія зависятъ отъ деформаций, то и потенциалъ молекулярныхъ силъ элемента объема ( $dx dy dz$ ) долженъ быть функцией величинъ  $\epsilon_1, \epsilon_2, \epsilon_3, g_1, g_2, g_3$ , определяющихъ деформацию. Въ виду этого Гринъ (George Green, IX, 737) предполагаетъ, что потенциалъ молекулярныхъ работъ всего тѣла выражается интеграломъ по всему объему:

$$W = \iiint \varphi(\epsilon_1, \epsilon_2, \epsilon_3, g_1, g_2, g_3) dx dy dz.$$

Когда силы имѣютъ потенциалъ, то виртуальная работа такихъ силъ выражается вариацией потенциала, поэтому виртуальная работа всѣхъ молекулярныхъ силъ будетъ равна  $\delta W$ . Вслѣдствіе малости деформаций, можно, разложивъ функцию  $\varphi$  въ рядъ по возрастающимъ степенямъ величинъ  $\epsilon_1, \epsilon_2, \epsilon_3, g_1, g_2, g_3$ , пренебречь членами ряда, заключающими степени этихъ величинъ выше второй. Поступивъ такимъ образомъ, можно изъ уравненія (4) получить и дифференціальныя уравненія (3) и уравненія (2), при чемъ окажется, что напряженія  $N_1, N_2, N_3, T_1, T_2, T_3$  выражаются шестичленами, каждый изъ которыхъ состоитъ изъ членовъ равныхъ производеніямъ одной изъ величинъ  $\epsilon_1, \epsilon_2, \epsilon_3, g_1, g_2, g_3$  на нѣкоторый численный коэффициентъ. Коэффициенты эти называются *коэффициентами У*, и число ихъ равно 21. Такъ какъ методъ Грина для получения зависимости между напряженіями и деформациями. Если строеніе тѣла имѣетъ три взаимноперпендикулярныя плоскости симметріи, то число коэффициентовъ У уменьшается до девяти. Если вещество обладаетъ полною изотропіею, т. е. строеніе его по всѣмъ возможнымъ направленіямъ, проведеннымъ изъ любой точки тѣла, одинаково, то число коэффициентовъ У равно двумъ; тогда функція  $\varphi$  имѣетъ видъ:

$$2\varphi = Bq^2 + 2G(\epsilon_1^2 + \epsilon_2^2 + \epsilon_3^2 + 2g_1^2 + 2g_2^2 + g_3^2). \quad (5)$$

а выраженія шести напряженій таковы:

$$\left. \begin{aligned} N_1 &= 2G\epsilon_1 + Bq \\ N_2 &= 2G\epsilon_2 + Bq \\ N_3 &= 2G\epsilon_3 + Bq \\ T_1 &= 2Gg_1 \\ T_2 &= 2Gg_2 \\ T_3 &= 2Gg_3 \end{aligned} \right\} \dots \dots (6).$$

Для объясненія значенія этихъ двухъ коэффициентовъ мы рассмотримъ слѣдующіе случаи:

1) Твердое тѣло, имѣющее какую-либо форму, деформируется такимъ образомъ, что

$$u = ax, v = ay, w = az,$$

тогда  $\epsilon_1 = \epsilon_2 = \epsilon_3 = a$  и всѣ три сдвига равны нулю. Значитъ линейное расширеніе по всѣмъ направленіямъ одно и тоже и поверхность тѣла остается подобною первоначальному виду. Кубическое расширеніе единицы объема  $q$  равно  $3a$ . По формуламъ (6):

$$N_1 = N_2 = N_3 = (2G + 3B)a, \quad T_1 = T_2 = T_3 = 0.$$

Если тѣло не подвержено никакимъ объемнымъ силамъ и остается въ покоѣ, такъ что  $u, v, w$  отъ  $t$  не зависятъ, то уравненія (3) будутъ удовлетворены. Изъ уравненія жер (2) слѣдуетъ, что тогда приложенныя къ поверхности напряженія должны быть натяженіями,

нормальными къ поверхности, и величина натяженія  $P$  на ед. поверхности должна быть равна  $N_1 = N_2 = N_3$ . Отсюда мы видимъ, что изотропное тѣло, растягиваемое равномерно распределеннымъ по его поверхности натяженіемъ, расширяется одинаково по всѣмъ направленіямъ и получаетъ на каждую единицу объема куб. расширеніе  $\left[ P : \left( \frac{2}{3} G + B \right) \right]$ .

При равномерно-распределенномъ по поверхности давленіи  $P$  (на едн. поверхн.) получается на каждую единицу объема такое-же кубическое сжатіе. Отношеніе  $P$  къ  $q$ , т. е. къ  $3a$ , называется *модулемъ сжимаемости*. Такимъ образомъ  $\frac{2}{3} G + B$  есть модуль сжимаемости.

2) Предположимъ, что тѣло деформируется такъ:  $u = 0, v = bx, w = 0$ , тогда  $\epsilon_1 = \epsilon_2 = \epsilon_3 = g_1 = 0, g_2 = 0, g_3 = b$ . Тѣло совершаетъ простой сдвигъ параллельно оси  $Y$ -овъ, при чемъ грань, заключающаяся въ плоскости  $YZ$ , остается неподвижною, а всѣ плоскости, ей параллельныя, сдвигаются параллельно оси  $Y$ -овъ на разстоянія, пропорціональныя  $x$ , при чемъ плоскости, отстоящая на разстояніи, равное единицѣ, сдвигается на длину  $b$  (описаніе такого сдвига см. XXX, 887). По формуламъ (6) окажется, что только  $T_3 = Gb$ , а остальные пять напряженій равны нулю. При отсутствіи объемныхъ силъ и равновѣсіи тѣла такая напряженія удовлетворяютъ уравненіямъ (3). Положимъ, что тѣло имѣетъ видъ пласта, одна поверхность котораго заключается въ плоскости  $YZ$  и закрѣплена въ ней, другая параллельна этой плоскости и толщина пласта по оси  $X$ -овъ равна единицѣ. Чтобы весь пластъ испыталъ вышесказанный сдвигъ, надо къ каждой единицѣ второй поверхности приложить тангенціальное напряженіе, параллельное оси  $Y$ -овъ и равное  $T_3 = Gb$ . Отношеніе тангенціального напряженія къ величинѣ сдвига называется *модулемъ твердости*. Слѣдовательно  $G$  есть модуль твердости.

3) Предположимъ, что твердое тѣло имѣетъ видъ призмы квадратнаго сѣченія, длина которой имѣетъ направленіе оси  $X$ -овъ, стороны квадратовъ основаній равны единицѣ и параллельны оси  $Y$ -овъ и оси  $Z$ -овъ. Тѣло деформируется такъ:

$$u = ax, v = cy, w = cz;$$

поэтому  $\epsilon_1 = a, \epsilon_2 = \epsilon_3 = c, q = a + 2c$ , всѣ  $g_1, g_2, g_3$  равны нулю. По формуламъ (6) всѣ три  $T$  равны нулю, затѣмъ

$$N_1 = 2Ga + B(a + 2c).$$

$$N_2 = N_3 = 2Gc + B(a + 2c).$$

При отсутствіи объемныхъ силъ и при равновѣсіи тѣла эти напряженія удовлетворяютъ уравненіямъ (3). Изъ уравненій (2) окажется, что всѣ грани призмы должны подвергаться нормальнымъ напряженіямъ. Положимъ, что боковыя грани не подвержены вовсе никакимъ силамъ, а къ основаніямъ приложены натяженія  $P$ , тогда  $a$  и  $c$  должны удовлетворять двумъ равенствамъ:

$$P = 2Ga + B(a + 2c)$$

$$0 = 2Gc + B(a + 2c)$$

Второе из них может послужить для определения отношения:

$$\frac{c}{a} = -\frac{B}{2(G+B)};$$

вычтя же из первого равенства второе, получим  $P=2G(a-c)$ . Так как  $B$  и  $G$  суть величины положительные, то отношение  $c:a$  есть величина отрицательная; продолжное растяжение сопровождается поперечным сжатием. Означим это отношение через  $(-\mu)$ . Тогда  $P=2(1+\mu)Ga$ ;  $B(1-2\mu)=2G\mu$ . Отношение  $P$  къ  $a$ , как известно, называется *Ютовым модулем* или *модулем У*. Означив его через  $E$ , найдем, что оба коэффициента  $G$  и  $B$  выражаются через модуль  $U$  и через величину отношения поперечного сжатия къ продолжному растяжению слѣд. образом:

$$G = \frac{E}{2(1+\mu)}; \quad B = \frac{E\mu}{(1-2\mu)(1+\mu)}$$

Краткая история развития теории  $U$  приведена въ статьѣ Сопротивленіе матеріаловъ (XXX, 886). Наиболее полную и подробную историю этого предмета представляет книга Годенгера: «A history of the theory of elasticity», дополненная и изданная проф. Pearson (первый томъ въ 1886 г., двѣ части второго — въ 1893 г., Cambridge, University Press). Хотя первыми вопросами по сопротивленію балокъ занимался еще Галилей, но настоящая теорія  $U$  началась и стала развиваться преимущественно съ 20-хъ годовъ XIX стол. Не смотря на такое сравнительно недавнее происхождение, теорія  $U$  послужила къ рѣшенію весьма многихъ вопросовъ, напр. о равновѣсіи и колебаніяхъ стержней, пластинъ, прямыхъ и искривленныхъ, объ изгибѣ и крученіи призмъ, о распространеніи волнообразныхъ колебаній въ упругой средѣ и проч. Въ настоящее время имѣется весьма большое число трактатовъ по теоріи  $U$ . Укажемъ на нѣкоторые изъ нихъ: Lamé, «Leçons sur la théorie mathématique de l'élasticité des corps solides» (1862); Clebsch, «Theorie der Elasticität fester Körper» (1862); «Théorie de l'élasticité des corps solides de Clebsch, traduite par Barré de Saint-Venant et Flamant» (1883); Franz Neumann, «Vorlesungen über die Theorie der Elasticität der festen Körper und des Lichtäthers» (1885); Weyrauch, «Théorie elastischer Körper» (1884); W. J. Jbbetson, «An elementary treatise on the mathematical theory of perfectly elastic solids», (1887).

Д. Б.

**Упсала** (Upsala)—старинный университетскій городъ въ шведскомъ лэнѣ того же наименованія, въ области Упландъ, въ 66 км. къ СЗ от Стокгольма, въ плодородной равнинѣ, на берегу судоходной до этого мѣста рч. Фюрисъ (Fyris). Жит. (въ концѣ 1893 г.) 21021. Съ 1164 г. У. служитъ мѣстомъ пребыванія архіепископа-примаса Швеціи. Университетъ, гимназія, семинарія для подготовки народныхъ учителей. Городской соборъ въ готическомъ стилѣ былъ начатъ въ 1260 г. французскимъ архитекторомъ E. de Bonneuil, оконченъ около 1435 г.; въ 1702 г. сильно пострадалъ отъ пожара; въ 1886—93 гг. реставрированъ подъ руководствомъ Г. Цеттер-

валя. Великолѣнные надгробные памятники Густава Вазы (съ фресками Сандберга), Иоанна III, Линнея и многихъ дворянскихъ родовъ. Королевское общество наукъ, основанное въ 1710 г.; общества медицинское и гуманистическое. Съ древнѣйшихъ временъ въ У. въ февралѣ бываетъ большая ярмарка, на которую главнымъ образомъ крестьяне изъ сѣв. Швеціи привозятъ свои товары (масло, дикую птицу, оленье мясо, холсты и т. д.). Промышленность незначительная. Окрестности У., бывшія когда-то ареной древнѣйшей исторіи Швеціи, носятъ названіе Фюрисвала (Fyrisvall). Въ 4 км. отъ города дер. Gamla Upsala, т. е. Старая У., когда-то главный центръ культа Азовъ и резиденція верховнаго жреца (бывшаго и верховнымъ конунгомъ), съ исчезнувшимъ теперь храмомъ и священной рощей. Тамъ же три большіе королевскіе холма и меньшіе могильные холмы. Ср. Annerstedt, «Upsala-Universitets historia» (Упсала, 1877); Bygdén, «Matrikel» (тамъ же, 1888).

*Упсальскій университетъ* основанъ въ 1477 г. Король Густавъ-Адольфъ пожертвовалъ ему всѣ свои фамиліиыя богатства. Университетская бібліотека насчитываетъ около 275000 томовъ, не считая мелкихъ книгъ и брошюръ, и 12000 рукописей, въ числѣ которыхъ Codex argenteus Вудфильмъ. Нумизматическая коллекція (около 16000 монетъ), собраніе картинъ, цѣнныя коллекціи минераловъ, большой ботанической садъ съ музеемъ и со статуей Линнея, химическая лабораторія и другія (общимъ числомъ 12) академическія учрежденія. Зданіе университета въ стилѣ Возрожденія, съ драгоценными мраморными колоннами, многочисленными роскошными залами и аудиториями и т. п., построено въ 1879—87 гг. Преподавателей въ 1894 г. было 122, студентовъ 1570; дѣлясь по національностямъ, они составляютъ замкнутую корпорацію, съ бібліотекою и значительными матеріальными средствами. На богословскомъ факультетѣ было 362 студ., на юридическомъ 479, на медицинскомъ 231, на философскомъ 498. Въ 2 км. отъ университета домъ улаищенныхъ. См. Гротъ, «Воспоминанія объ упсальскомъ университетѣ» (въ «Извѣстіяхъ II отд. Имп. Акад. Наукъ»).

**Упсальскій лэнъ** (Upsala-Län) — округъ шведской провинціи Упландъ. 5314 кв. км., изъ которыхъ 193 кв. км. воды; жителей (1893 г.) 122008 (58435 мжч. и 63573 жнщ.). 27% поверхности занимаютъ пахатныя поля, 9% — дуга, 55% — лѣсные пространства. Плодородная почва даетъ достаточные урожаи хлѣба; въ сѣв. части горнозаводская дѣятельность доставляетъ главные средства къ существованію населенія. Въ округѣ всего два города: Упсала и Эччибингъ.

**Упта**—древнее названіе р. Хуты (см.), системы Оки, Рязанской губ.

**Упсальскіе освобожденіе арестантовъ** (юрид.)—разновидность противодѣйствія правосудію, или въ постановленіи приговора (освобожденіе подсудимыхъ арестантовъ), и на въ приведеніи его въ исполненіе (освобожденіе осужденныхъ или отбы-

вающихся наказаніе). Въ то же время дѣяніе это можетъ быть разсматриваемо и какъ противодѣйствіе власти вообще, ибо охрана арестантовъ вѣрится не судебнымъ, а инымъ органамъ—полицейскимъ и военнымъ по преимуществу. Последняго воззрѣнія держатся кодексы германскій, французскій, голландскій, проекты австрійскаго и русское дѣйствующее уложеніе о наказаніяхъ; перваго—кодексы бельгійскій, итальянскій, венгерскій и проектъ русскаго. Виновникомъ собственно У. можетъ быть только лицо должностное, на обязанности котораго лежала въ данный моментъ охрана бѣжавшаго арестанта. Нѣкоторые кодексы, въ томъ числѣ проектъ нашего уголовного уложенія, говорятъ объ освобожденіи арестанта или доставленіи ему средствъ къ побѣгу вообще, не различая ответственности лицъ должностныхъ и частныхъ; но въ большей части кодексовъ принята противоположная система. Французскій кодексъ даетъ подробный перечень лицъ, для коихъ дѣяніе составляетъ У. Въ дѣйствующемъ уложеніи о наказаніяхъ постановленія о взломѣ тюремъ, насиліи надъ стражей, уводѣ и побѣгѣ арестантовъ (ст. 308 и послѣд.) имѣютъ въ виду случаи совершенія дѣянія самими заключенными или посторонними лицами, а совершенію дѣянія «чиновниками или стражей» посвящена особая ст. 452. Подъ его дѣйствіе не могутъ быть подведены лишь случаи У. арестантовъ стражей военной, такъ какъ для военнослужащихъ въ этомъ отношеніи имѣются особые постановленія въ воинскомъ уставѣ о наказаніяхъ (см. Караульная служба, XIV, 465). Съ внутренней стороны дѣяніе можетъ быть совершенно умышленно или по нерадѣнію. За У. по нерадѣнію ст. 452 улож. назначаетъ: чиновникамъ—выговоръ, вычетъ изъ времени службы или удаленіе отъ должности, стражѣ—арестъ до 3 мѣс.; за умышленное благопріятствованіе или способствованіе побѣгу—сверхъ исключенія изъ службы, наказаніе, положенное за укрывательство. Подъ словамъ *арестантъ*, въ отношеніи разсматриваемаго дѣянія, должно разумѣть всякое лицо, закономъ задержанное органомъ власти, какъ находящееся въ мѣстѣ заключенія, такъ и пересылаемое или проводимое по этапу, къ слѣдователю для допроса и т. п. Стражею, по толкованію сената (рѣш. 1875 г. № 39), можетъ быть признано всякое лицо, которое въ данную минуту имѣетъ исключительнымъ занятіемъ обереганіе вѣрннаго ему лица и присмотръ за нимъ, либо съ цѣлью препятствовать побѣгу его. Или съ цѣлью доставить его по принадлежности къ ближайшему начальству. Объ освобожденіи арестантовъ посторонними лицами—см. Побѣгъ арестантовъ и ссыльных (XXIII, 949).

**Упырь**—см. Вампиръ.

**Ура**—военный кликъ. Полагается кричать У. при атакѣ; отсюда выраженіе «идти на У.», т. е. идти въ рукопашный бой—въ атаку, на штурмъ. Слово У., вѣроятно, происходитъ отъ татарскаго *ур*—бей (*урагъ*, военный кликъ у киргизовъ). Во время Наполеоновскихъ войнъ кликъ У. (*Hurrah*) вошелъ въ употребле-

ніе и у западно-европейскихъ народовъ. Крикомъ У. войска приветствуютъ Государя или главнокомандующаго.

**Ураба** (*Uraba*)—о-въ въ Панамскомъ зал. **Ураба** (*Uraba*)—заливъ въ Антильскомъ морѣ, прилежащій къ южно-амер. респ. Колумбіи, иначе назыв. *Сѣв. Дарьенскимъ зал.* (см.).

**Уработка**—см. Усадка.

**Уравненіе**.—Соединеніе данныхъ чиселъ при помощи знаковъ различныхъ дѣйствій наз. *алгебраическимъ выраженіемъ*. Напр.  $2.7+1$   
3. Если выполнить указанныя дѣйствія,

то въ результатѣ получимъ 5. Чтобы не повторять этой фразы каждый разъ, пользуются обозначеніемъ

$$\frac{2.7+1}{3} = 5.$$

Этимъ же знакомъ = пользуются, чтобы выразить, что два алгебраическихъ выраженія дадутъ тотъ же результатъ, если будутъ выполнены дѣйствія, указанные знаками. Напр.  $3.5 = 21 - 6$ .

Соединеніе двухъ алгебраическихъ выраженій знакомъ = наз. *равенствомъ*, а знакъ = назыв. *знакомъ равенства*.

Алгебраическое выраженіе, кромѣ данныхъ чиселъ, можетъ содержать буквы, которыми можно придавать различныя частныя значенія. Напр.  $x+3$ . Если вмѣсто  $x$  подставить 2, то получимъ 5. Въ этомъ случаѣ говорятъ, что  $x+3=5$  при  $x=2$ . Величины, которыя могутъ принимать различныя значенія, наз. *переменными величинами*; для обозначенія ихъ принято пользоваться послѣдними буквами латинскаго алфавита.

Соединеніе знакомъ равенства выраженій, содержащихъ переменныя величины, назыв. *уравненіемъ*. Напр.  $x+3=5$ .

Это У. удовлетворяется при  $x=2$ ; значеніе  $x=1$  уравненію не удовлетворитъ, такъ какъ  $1+3=4$ , а не=5.

Если-бы оказалось, что У. удовлетворяется при произвольныхъ значеніяхъ переменныхъ, то оно наз. *тождествомъ* (XXXIII, 410). Напр.

$$2x+3y+10-3=2x+3y+7.$$

*Рѣшить* У. значитъ найти значенія переменныхъ, ему удовлетворяющихъ. Говорятъ, что У. *невозможно*, если оно не удовлетворяется никакими значеніями переменныхъ. Напр. У.

$$2x+1=2x+3$$

невозможно.

*Алгебраическимъ У. n-ой степени* съ одною переменною  $x$  наз. У. вида

$$p_0x^n + p_1x^{n-1} + p_2x^{n-2} + \dots + p_{n-1}x + p_n = 0,$$

гдѣ  $p_0, p_1, p_2, \dots, p_n$  данныя числа и  $p_0$  не равно нулю.

У. 2-й степени наз. *квадратнымъ*, 3-й степени—*кубическимъ*. Рѣшеніе У. первой и второй степени разсматривается въ начальной алгебрѣ; рѣшеній же У. высшихъ степеней относится къ высшей алгебрѣ. Д. С.

**Уравненіе времени**—см. Подденъ.

**Уравненіе дифференціальное**—см. X, 706 и XIII, 254.



**Уравнение личное**—см. Ошибки.

**Уравнение трансцендентное** — съ одною переменною  $x$  есть  $U$ . не приводимое къ виду

$$p_0 x^n + p_1 x^{n-1} + p_2 x^{n-2} + \dots + p_{n-1} x + p_n = 0,$$

гдѣ  $p_0, p_1, p_2, \dots, p_{n-1}, p_n$  данныя числа.

**Уравнение центра**—см. Эллиптическое движеніе.

**Уравненія химическія**—см. Формулы химическія.

**Урага** (санскр. Uraga—змѣя) — въ позднѣйшей индійской міеологіи—змѣя (иначе Nāga), обитающія въ индійскомъ аду Паталла (см.), въ жертву которымъ обречены грѣшники.

**Ураганы**.—Подъ этимъ названіемъ въ метеорологіи разумѣются вообще бури тропическихъ странъ, вызываемыя прохожденіемъ барометрическихъ минимумовъ или циклоновъ въ тропикахъ. Въ частности названіе  $U$ . или *оркановъ* (Hurricane) присвоено бурямъ Антильскаго моря и Мексиканскаго залива, какъ названіе *тайфуновъ* относится къ бурямъ азиатскихъ береговъ Тихаго океана. Въ отличіе отъ бурь, наблюдаемыхъ въ среднихъ широтахъ, бури тропическаго пояса характеризуются сравнительно небольшими размѣрами охваченной ими площади при огромныхъ разрушительныхъ дѣйствіяхъ, обусловленныхъ необычайно сильными вѣтрами, ихъ сопровождающими, и при крайне рѣзкихъ и типичныхъ измѣненіяхъ вѣсѣхъ метеорологическихъ элементовъ; къ ихъ характернымъ особенностямъ относится и ихъ рѣдкость сравнительно съ бурями умеренныхъ широтъ. Такъ какъ происхожденіе этихъ тропическихъ бурь и ихъ особенности,—хотя и болѣе рѣзко выраженыя,—сходны съ бурями среднихъ широтъ, то подробнѣе они будутъ разсмотрѣны вмѣстѣ съ этими послѣдними въ ст. Циклоны.

**Урагай**—см. Уругвай.

**Ура-Губа**—заливъ Сѣв. Ледовитаго океана, Архангельской губ., Александровскаго у., лежитъ къ ЮВ отъ Мотовскаго зал., въ зап. части Кольскаго полу-ва. Дл. губы 21 вер., шир. при входѣ 8 вер. Въ  $U$ -губѣ нѣсколько о-вовъ. Самый большій—Шалина, раздѣляющій входъ въ губу на два пролива; къ СВ отъ него лежитъ высокій, утесистый о-въ Еретикъ и далѣе нѣсколько мелкихъ. Губа глубока, отъ 100 до 150 саж., но въ верхній мелѣетъ до 3 саж., она обрамлена высокими, утесистыми шиферными горами, падающими отвѣсно въ воду. Лучшія якорныя стоянки у о-вовъ Шалина, Еретика, во Владимірской гавани, гдѣ суда швартуются прямо къ берегу. Въ  $U$ -губу выпадаютъ нѣсколько рр. Мал. Ура, Бол. Ура и Чань. При впаденіи р. Бол. Уры финская колонія Мурмана Урская; до 40 жил. домовъ, лотер. кирка и до 200 жит. Всѣ они выселились изъ Улеборгской губ. Колонисты, въ большинствѣ заيجочные, занимаются рыбной ловлей и судостроеніемъ. Въ  $U$ -губѣ ловятся сельдь, заходящая туда большими стадами, и добываются довольно вкусныя краснотыя лучистыя устрицы. На о-вѣ Еретикъ правосл. церковь, факторія Воронина, 4 лавки, рыболовное становище.

**Уразилы** (хим.)—представляютъ парадикето-производныя гексагидротетразиновы (см. Тетразины), являясь въ то же время какъ бы продуктами уплотненія двухъ частицъ мочевины. Такъ, *уразилъ*  $C^2O^2N^4H^4$  есть дву-



мочевина. Онъ плавится при  $270^\circ$ , обладаетъ характеромъ сильнаго одноатомнаго основанія и получается при нагрѣваніи гидразодикарбонамида (дикарбамидгидразида)

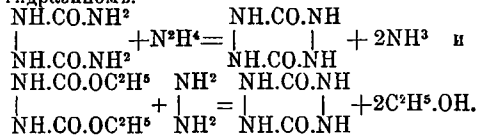

*n*-Фенилуразилъ  $C^2O^2N^4H^3 \cdot C^6H^5$  (темп. плавл.  $245^\circ$ ) получается путемъ отщепленія частицы спирта отъ фенилдикарбазидоугольного ээира  $H^2 \cdot N \cdot NH \cdot CO \cdot N(C^6H^5) \cdot NH \cdot COOC^2H^5$ . Дифенилуразилъ  $NH \cdot CO \cdot N \cdot C^6H^5$

*уразилъ*  $C^6H^5 \cdot N \cdot CO \cdot NH$ , темп. плавл.  $264^\circ$ ,

получается конденсаціей при нагрѣваніи фенилсемикарбазида и фенилдикарбазидоугольного ээира (съ выдѣленіемъ 1 частицы  $NH^3$  и 1 частицы  $C^2H^5O$ ) и при нагрѣваніи со щелочью дифенилдикарбазидоугольного ээира. При дѣйствіи фосгена на фенилдикарбазидъ натрія получается другой изомеръ дифенилуразина.

П. П. Р. Д.

**Уразилъ трава**—народное названіе очень многихъ травянистыхъ растений, напр. Gentiana (см. Горечавка), Geranium (см. Журавельникъ, Герань), Lychnis (см. Дрема), Monolotra (см. Верляница), Polygonum aviculare (см. Гречихникъ), Sisymbrium officinale (см. Гулявникъ), Sonchus (см. Осотъ), Thalictrum flavum (см. Вансилистникъ), Verbascum nigrum (см. Коровякъ), Veronica Baccabunya (см. Вероника) и мн. др.

**Уразилъница**—народное названіе нѣкоторыхъ растений, напр. Gentiana Amerella, G. Pneumonanthe (см. Горечавка), Hypericum quadrangulum (см. Звѣрбой), Valeriana officinalis (см. Мауль), Veronica Baccabunya (см. Вероника) и др.

**Уразова**—слоб. Воронешской губ., Валуйскаго у., при р. Осколѣ; станц. жел. дор. Жит. 12389. Ярмарки. Хлѣбная торговля. Щт. и тлф.

**Уразолы** (хим.)— $U$ . (гидразодикарбонимидъ, 3,5-дикетотетрагидротриазоль, 3,5-дикетотриазолидинъ)  $C^2O^2N^3H^3 = \begin{array}{c} \text{CO—NH} \\ | \\ \text{NH—CO} \end{array} > \text{NH}$ ,

получается нагрѣваніемъ мочевины, бурега, аллофановыхъ ээировъ и пр. съ солями гидразина (см. Пиррозолы) или изъ гидразиди-

\* Гидразодикарбонамидъ получить Тиле обмытымъ разложеніемъ уксуснокислаго гидразина съ плавовокадиной солью, совершенно аналогично синтезу мочевины при обмытомъ разложеніи КСНО съ сѣрюаммиачной солью. Происходитъ изомеризація:  $HNCO \cdot NH^2 \cdot NH^2 \cdot C^2OHN = H^2N \cdot CO \cdot NH \cdot NH \cdot CO \cdot NH^2$ , однаковая съ  $HNCO \cdot NH^2 = H^2N \cdot CO \cdot NH$ .

карбонамида (см. Уразины) при 200°, плавится при 244° и представляет сильную основную кислоту (Thiele u. Stange); при перегонке с  $P_2S_5$  переходит въ триазоль (см. Пиррозоли), а при нагревании съ уксусным ангидридомъ и уксуснонатриевой солью даетъ тетрацетилгидразинъ. *Фенил-ура-*  
 $C_6H_5.N-CO$

30.45  
 $\downarrow$   
 $HN-CO > NH$ , темп. пл. 263°, получается при нагревании мочевины съ фенилгидразинномъ или фенилсемикарбазидомъ при дѣйствии азотистаго ангидрида на *n*-фенилуразинъ (см. Уразины) и пр. Другой изомеръ,  
 $HN-CO$

$\downarrow$   
 $HN-CO > NC^2H^2$ , темп. плав. 203°, получается при дѣйствии хлористоводороднаго амидина на гидразодикарбонамидъ (Th. u. St.). Известны также тио- и дитио-У.,  $C^2OSN^2H^3$  (темп. пл. 177°) и  $C^2S^2N^2H^3$  (темп. пл. и разл. 245°), получаемые изъ соответствующихъ тио- и дитиогидрадикарбонамидовъ. II. П. Р. А.

**Уразъ** (Uras)—см. Уробактерии.

**Уразъ-Мухаммедъ** — сынъ Ондань-султана, потомокъ старшаго сына Чингисъ-ханова, Джучия. Прежде его владчествовали въ Синеи орды надъ киргизъ-кайсаками. По сибирскимъ лѣтописямъ У.-Мухаммедъ въ 1588 г., вмѣстѣ съ сибирскимъ ханомъ Сеидъ-Ахмедомъ, былъ хитростью захваченъ въ плѣнъ тобольскимъ воеводою Чулковымъ, который препроводилъ плѣнника въ Москву; по другимъ русскимъ лѣтописямъ У.-Мухаммедъ прѣхалъ добровольно къ русскому царю на службу, имѣя въ то время 16 лѣтъ отъ роду (какъ утверждаетъ одна турецкая лѣтопись). Въ 1600 г. царь Борисъ назначилъ У.-Мухаммеда касимовскимъ царемъ; обрядъ возведенія на царство былъ совершенъ въ г. Касимовѣ. Вълѣдъ затѣмъ У.-Мухаммедъ былъ наряженъ оберегать нашу границу отъ крымскихъ татаръ. Первый самозванецъ подтвердилъ права У.-Мухаммеда на царство. Позже У.-Мухаммедъ перешелъ на сторону втораго самозванца, но былъ убитъ имъ (въ Калугѣ, на охотѣ, въ 1610 г.), такъ какъ самозванецъ опасался измѣны съ его стороны. За павшаго касимовскаго царя У.-Мухаммеда явилась мстатель въ лицѣ крещенаго ногайца, князя Петра Урусова, который умертвилъ втораго самозванца.

**Урака** или *золотая ворона* (Суапосогах pileatus)—красивая южно-американская птица, изъ рода голубыхъ воронъ (Суапосогах), водящихся въ числѣ 15 видовъ въ Сред. и Южн. Америкѣ. У.—немногимъ больше европейской галки; голова и горло черныя, спина, хвостъ и крылья—синіе, нижняя, сторона тѣла бѣлая; общимъ складомъ тѣла напоминаетъ сойку. Держится небольшими стадами. Небрежно сложеныя изъ грубыхъ вѣтвей гнѣзда, въ которыя откладываетъ до 7 голубыхъ, покрытыхъ бѣлымъ налетомъ, яицъ—располагаются на колючихъ деревьяхъ. Питаются У. преимущественно насѣкомымъ, а также мелкими позвоночными. Ю. В.

**Уракова гора**—Саратовской губ., Камышинскаго у., на правомъ берегу Волги, въ

27 вер. вверхъ отъ г. Камышина. Высота горы 490 фт. надъ ур. рѣки. У. гора своимъ основаніемъ опирается на плитную утесъ, въ которомъ водою прорыто много нешеръ. У. гора, подъ названіемъ *У. караулъ*, описана путешественникомъ Олеаріемъ (XXI, 855), бывшимъ здѣсь въ 1636 г. Съ У. горою связано много преданій о Ст. Разинѣ и другихъ герояхъ Поволжья.

**Ураковскій перекатъ**—на р. Волгѣ, близъ дер. Ураковой, Чебоксарскаго у., Казанской губ.; бываетъ иногда однимъ изъ самыхъ мелкихъ перекатовъ на Волгѣ, съ очень узкимъ фарватеромъ.

**Уракъ** — р. Приморской обл., Охотскаго окр., беретъ начало въ Становомъ хр., течетъ преимущественно къ СВ, а въ низовьяхъ сначала къ Ю, потомъ къ В; впадаетъ въ Охотское море, въ 24 в. къ З отъ г. Охотска; при впаденіи У. образуетъ заливъ, дл. 2 вер. и шириною 200 саж. Длина до 200 вер. Рѣка быстра, съ каменистымъ русломъ и порожиста. Плаваніе на ней возможно только весной при талинн снѣговъ и лѣтомъ, во время сильныхъ дождей, такъ какъ вода также быстро сбываетъ, какъ и прибываетъ. Притоки справа: Урбенъ и слѣва: Киллахъ, Коршунюва и др. Отъ У. существуетъ переходъ на р. Юдому, притокъ Маи, поэтому въ прежнее время провиантъ, отправляемый изъ Якутска въ Охотскъ, сплавляли на плотахъ и лодкахъ по У.

**Уралава** (*Viverra rasse s. indica*)—млекопитающее изъ отряда хищныхъ (Carnivora), относящееся къ сем. виверровыхъ (Viverridae). О признакахъ рода *Viverra* см. Виверра. У. (цейлонское названіе) называется также рассой и принадлежитъ къ подроду *Viverricaea*. У. отличается отъ 2 другихъ наиболее извѣстныхъ виверръ (*V. civetta* и *V. zibetha*) меньшими размѣрами тѣла, но болѣе длиннымъ хвостомъ. Голова ея очень узкая съ большими ушами; ея жесткая шерсть сѣрожелтаго цвѣта съ пригнѣскою коричневаго или чернаго; вдоль тѣла проходятъ продольные ряды темныхъ пятенъ; хвостъ съ многочисленными черными кольцами; длина тѣла 60 см., длина хвоста 50 см. У. живетъ въ восточной части Индостана отъ Гималаевъ до южной оконечности полуострова, на Цейлонѣ, въ Индо-Китаѣ, въ южномъ Китаѣ, на Зондскихъ и Филиппинскихъ островахъ; кромѣ того встрѣчается на о. Сокоторѣ, Коморскихъ островахъ и Мадагаскарѣ, но, вѣроятно, завезена сюда изъ Азіи. Она живетъ въ дѣсахъ и среди скалъ, но встрѣчается и около Человѣческихъ жилищъ; дѣлаетъ себѣ норы въ землѣ, откуда отправляется за добычей преимущественно ночью. У. очень подвижное, ловкое животное; ходитъ на вытянутыхъ ногахъ, можетъ вставать на заднія ноги и лазить по деревьямъ. Пища ея состоитъ изъ различныхъ мелкихъ млекопитающихъ и птицъ, лягушекъ, змѣй, насѣкомыхъ, яицъ, а также плодовъ и корневъ растеній; она нападаетъ иногда и на домашнихъ птицъ; быстро набрасываясь на животныхъ, она душитъ ихъ, нѣкоторое время играть съ трупомъ и затѣмъ быстро съѣдаетъ. У. производитъ 4—5 дѣт-

нышей. Подобно двум вышеупомянутым вивермам, У. держат в неволе для добычания от нея цибега, который представляется из себя сильно пахучее вещество, выдвгаемое железами, которые открываются в особый мѣшок, находящийся между анальным отверстием и половыми органами. Цибегъ высоко цѣнится туземцами и употребляется какъ благовонное, а также лѣкарственное средство. У. кормятъ въ клеткахъ преимущественно рисомъ и бананами и черезъ определенные промежутки времени выдавливаютъ содержимое мѣшка пальцами. Цибегъ есть жирная масса съ сильнымъ мускуснымъ запахомъ, сначала бѣлаго, затѣмъ желтаго и бурого цвѣта; его сушатъ на солнцѣ и очищаютъ различными способами для продажи; до употребления онъ хранится обыкновенно подъ водой. Употребление цибега развито среди малайцевъ, которые душатъ имъ свои жилища и платья. У. держатъ довольно часто въ Европѣ, гдѣ она хорошо переносятъ неволю, но приручается обыкновенно съ трудомъ.

М. Р.-К.

**Уральскъ**—газета общественная, политическая и литературная, выходящая въ Уральскѣ 3 раза въ недѣлю (сначала 2 раза). Ответственные редакторы — М. С. Сладковъ, Б. А. Турьбринъ, Н. М. Лагашкинъ, издатель — К. А. Ванюшинъ, К. А. Лагашкинъ. Въ первый годъ изданія газеты при ней вышло бесплатное прибавление: «Прочетный листокъ газеты У.», т. е. листокъ для прочтенія и передачи другимъ, содержавшій краткія, общедоступно-изложенныя, необходимыя сельскому хозяину-казаку свѣдѣнія.

**Уралиль**. Свойство азбеста \*) дѣлится на тончайшія нити, т. е. способность пре-

вращаться въ минеральную вату, казалось, должно было дать ему возможность найт

азбестъ, имѣющій теоретическую формулу  $4MgO.4SiO_2$ , болѣе легкоплавкой и мѣтле растворимъ въ кислотахъ, чѣмъ серпентиновый (эмвѣниковый), имѣющій теоретическую формулу  $3MgO.2SiO_2.2H_2O$ . Точка плавленія перваго  $1150^\circ$ , втораго  $1560^\circ$ , растворимость перваго  $5^\circ$  и втораго  $57^\circ$ . После прокаливанія азбестъ трясетъ воду, уменьшаетъ вѣсъ, измѣняетъ цвѣтъ и преобразуетъ хрупкость. Лучшая классификація азбестовъ была сдѣлана Кропштедтомъ въ 1779 г., который раздѣлилъ азбесты на двѣ группы: 1) волокнистые и 2) членистые. Мельниковъ предлагаетъ раздѣлять азбесты тоже на двѣ группы: съ параллельно-волокнистымъ и спутанно-волокнистымъ сложениемъ. 1) Группа азбестовъ параллельно-волокнистаго сложения. а) Роговообманковые азбесты; обикн. азбесты съ грубыми волокнами, плохо раздѣляющимися, *деревянный азбестъ* съ грубыми, похожими на дерево волокнами; *плотный азбестъ* имѣетъ эмвѣниное сложение, после потери влаги раздѣляется на волокна; *амантъ*—горный лѣвъ, разновидность, обладающая тонкими шелковистыми волокнами, могущими ткаться. Сюда же относятся *биссолитъ*, *келатитъ*, *пенонитъ*, *траверсолитъ* и друг., встрѣчающіеся сравнительно рѣдко. б) Асбатовые азбесты. *Групперитъ* изъ Колобѣра во Франціи, содержитъ около  $52\%$  закиси желѣза. в) Гипсовидные азбесты. Сюда относятся вѣтковые биссолиты, представляющие переходъ отъ дѣтловыхъ въ азбестамъ. д) Эмвѣниковые азбесты. Азбесты этой группы отличаются болѣею легкостью сравнительно съ другими азбестами, а также имѣютъ преимущественно зеленый или желтый цвѣтъ и шелковій блескъ. Сюда относятся: *хризотилъ*—разновидность, состоящая изъ тончайшихъ, вѣжныхъ, легко дѣлающихся волоконъ; встрѣчается прожилками въ эмвѣникахъ; одинъ изъ лучшихъ хризотиловъ золотисто-желтаго цвѣта встрѣченъ въ последнее время въ Алтаѣ въ бассейнѣ Катуня; этотъ видъ азбеста имѣетъ въ настоящее время большое значеніе въ технику, являясь наилучшимъ матеріаломъ для азбестовыхъ издѣлій. *Пикролитъ* изъ Лаккастера и Нью-Джерсей—темно-зеленаго и желтаго цвѣта, листоватый, рѣже жилковатый. *Метакситъ* изъ Швейцарія близъ Шваденберга. *Валтиморитъ* изъ Варе-Хилла близъ Балтимора. *Гидрофилитъ* изъ Таберга въ Швеціи. *Килитъ* съ Урала—бурого цвѣта. *Кислотилъ* съ Алтая—обладаетъ вѣжными волокнистымъ сложениемъ, цвѣта бурого, похожего на дерево и др. 2) Группы азбестовъ спутанно-волокнистаго сложения. *Горная кожа* состоитъ изъ короткихъ, перпендикулярныхъ между собою волоконъ, образующихъ гибкія пластинки. Цвѣтъ ея въ большинствѣ случаевъ грязно-серый, желтоватый или красноватый. *Горная проба*—болѣе однородная, чѣмъ кожа, строгимъ напоминаетъ пробку. Къ этимъ же разновидностямъ нужно отнести *серное мясо* и *горную бумагу*, при чемъ первое состоитъ изъ толстыхъ, губчатыхъ пластинокъ, а послѣдняя—изъ болѣе тонкихъ и гибкихъ. *Пальмовикитъ* открытъ Савченковымъ на рѣкѣ Поповкѣ въ Пермской губ. Онъ представляетъ бѣлый, волокнистый, магній, но всякій минералъ; по всей вѣроятности, представляетъ продуктъ зенонаго разрушенія горной пробы.

Азбестъ залегаютъ въ метаморфическихъ, зернисто-кристаллическихъ и осадочныхъ породахъ. Для техники важнее только первый видъ нахождения, такъ какъ въ метаморфическихъ породахъ встрѣчены до сихъ поръ лучшія мѣсторожденія азбеста, годныя для эксплуатаціи. Что же касается зернисто-кристаллическихъ и осадочныхъ породъ, то азбестъ встрѣчается въ нихъ сравнительно рѣдко и притомъ въ ничтожныхъ количествахъ, такъ что такія мѣсторожденія могутъ имѣть исключительно только минералогическое значеніе. Изъ метаморфическихъ породъ эмвѣникъ и жировикъ являются наиболѣе важными, такъ какъ азбестъ встрѣчается въ нихъ чаще, чѣмъ въ другихъ породахъ, и мѣсторожденія его въ нихъ являются наиболѣе значительными. Кромѣ эмвѣниковъ, азбестъ находится еще въ слѣдующихъ метаморфическихъ породахъ: хлоритовыхъ и тальковыхъ сланцахъ, напр., въ Южномъ Уралѣ, въ Италиі, въ роговообманковомъ сланцѣ—въ Олонцкой губ., въ глиннстомъ сланцѣ въ Индіи, въ зернистомъ известнякѣ—въ Массачусетсѣ. Въ незначительныхъ количествахъ азбестъ встрѣчается въ жилдахъ вѣтковыхъ минераловъ и рудъ. Такъ, онъ былъ встрѣченъ въ желѣзныхъ и мѣдныхъ рудникахъ Урала и Швеціи въ видѣ примазокъ, промѣшанныхъ и нацѣпленныхъ на кварцѣ, известковомъ шпатѣ, въ массѣ глинъ, слюды, каменнаго мха, а также иногда включеннымъ въ эти минералы. Иногда азбестъ содержитъ носторонія включенія, какъ-то золота, се-

\*) Въ дополненіе къ ст. Азбестъ (см.) здѣсь будетъ полезно привести слѣдующее. Главными составными частями азбеста являются кремневая кислота и окись магнія. Последняя можетъ частью замѣщаться закисью желѣза, окисью кальція, закисью марганца. Всѣ азбесты содержатъ вѣтковое количество воды или механически примѣшанной, или химически соединенной. Азбестъ представляетъ минералъ тонко-волокнистаго сложения, состоящій изъ вѣжныхъ асбта (амфибола, эмвѣника). Азбестъ микрокристаллическъ, такъ какъ волокна его достигаютъ замѣчательной тонкости. Длина волоконъ азбеста крайне разнообразна, но вообще невелика—около 1 дм. Лучшіе алтайскіе и уральскіе эмвѣниковые азбесты (хризотилы) имѣютъ наибольшую длину 2 дм., азбестъ Рачмонта въ Америкѣ достигаетъ длины почти 1 м. Цвѣта азбеста также очень разнообразны. Роговообманковые и асбатовые азбесты имѣютъ цвѣта: бѣлый, сѣрый, бурый, красновато-бурый, переходящій иногда въ черный; эмвѣниковые же (хризотилы)—золотисто-желтые, серебристо-бѣлые, зеленоватые разныхъ оттѣнковъ и даже синеватые и синевато-черные. Уральскій азбестъ чисто-зеленоватый, алтайскій—золотистый и зеленоватожелтый, американскій—оранжевый и т. д. Окраска азбестовъ зависитъ, повидному, отъ окисловъ желѣза. Изломъ его неровный, занозистый и сланцеватый. Блескъ азбеста (особенно хризотиловаго) преимущественно шелковій, иногда тусклый, твердость колеблется между 2—3. Удѣльный вѣсъ, по Брисеню, различенъ для азбестовъ до и послѣ выпитыванія воды: въ первомъ случаѣ онъ пѣмняется отъ 0,808 до 2,313, во второмъ—отъ 1,566 до 3.88. Азбестъ вообще непроченъ, исключеніе составляютъ эмвѣниковые азбесты (хризотилы), просвѣчивающіе не только въ краяхъ, но и въ массѣ, напр. лучшіе алтайскіе хризотилы. Важнѣе азбестовъ въ тончайшихъ волокнахъ является въ пламени обыкновенной свѣчи. Передъ пальцовой трубкой онъ сплывается вначалѣ въ шлакообразную массу, а затѣмъ—въ стекло. Плавление различныхъ видовъ азбеста не одинакова. По Веллегу, роговообманковій

себѣ самыя широкія практическія примѣненія, однако же, до настоящаго времени изъ него готовился только асбестовый картонъ и шпуръ, имѣвшіе ограниченныя примѣненія, преимущественно при монтировкѣ паровыхъ машинъ и котловъ, и только недавно удалось приготовить изъ него матеріалъ, годный для строительнаго дѣла, чѣмъ ему открыто широкое поле для примѣненій. Достигнуть этого удалось тогда, когда былъ найденъ способъ снова превратить минеральную вату въ каменную массу, придавъ ей предварительно форму, отвѣчающую извѣстнымъ практическимъ требованіямъ. Достигнуто это при помощи кремнезема, а полученный продуктъ названъ «У.». Сущность производства У. заключается въ приготовленіи изъ волоконъ асбеста листовъ, въ пропитываніи ихъ растворомъ кремнезема, изъ котораго послѣдній выдѣляется сначала въ формѣ студенистаго гидрата, превращающагося потомъ, при высушиваніи, въ каменную массу, скрѣпляющую отдѣльныя волокна одно съ другимъ. Путемъ подобной обработки асбестовой ваты получается продуктъ, который, подобно камню, не горитъ, не коробится, не раз-

ребра, мѣди, гранита, перовскита, сѣрнаго колчедана, слюды, магнитнаго желѣзняка, какъ о томъ свидѣлствуютъ Шуровскій, Косъ, Стыверъ и Муано. Асбестъ встрѣчается въ видѣ жилъ, тонкихъ прожилковъ, пропластовъ, примазокъ, иногда въ видѣ волоконъ, проникающихъ массу вмѣзка, что особенно ясно было замѣчено на мѣсторожденіяхъ Алтая. Жилы и прожилки асбеста встрѣчаются отдѣльно и соединенными въ свиты. Направленіе отдѣльныхъ жилъ и прожилковъ одного и того же мѣсторожденія обыкновенно бываетъ крайне разнообразно, также какъ и паденіе ихъ; это послѣднее измѣняется отъ 0 до 90°. Если жилы образуютъ свиты, то тогда ихъ направленіе бываетъ опредѣленное, т. е. отдѣльныя жилы могутъ быть параллельны между собой. Обыкновенно въ свитахъ замѣчается значительное число жилъ крайне разнообразной толщины. Одна и та же жила то вздувается, то суживается, иногда до лишка пережма, послѣ котораго появляется вновь. Иногда жила развѣивается на части, которая расходится вѣерообразно отъ главной жилы. Толщина жилъ русскаго асбеста на Уралѣ и Алтайѣ измѣняется отъ нѣсколькихъ мм. до 6—8 см. По Мельникову, въ закрытыхъ мѣсторожденіяхъ встрѣчаются болѣе толстыя жилы. Длина жилъ обыкновенно невелика, количество же ихъ въ одномъ и томъ же мѣсторожденіи обыкновенно значительно. Волокна параллельно-волокнистаго асбеста въ большинствѣ случаевъ располагаются перпендикулярно къ заллгандамъ жилъ и прожилковъ, иногда онѣ расположены подъ угломъ къ нимъ, иногда же уголъ бываетъ настолько малъ, что волокна какъ-бы параллельны поверхностямъ, ограничивающимъ жилы и прожилки. Такое расположеніе волоконъ часто наблюдается въ Алтайскихъ мѣсторожденіяхъ асбеста, въ которыхъ вообще замѣчаются крайне разнообразныя формы асбеста, а также и условия его залеганія. Лучшія мѣсторожденія находятся въ Соединенныхъ Штатахъ, Канадѣ, Италіи и Южной Африкѣ. Въ Россіи хорошия, не уступающія заграничнымъ мѣсторожденія асбеста находятся въ Среднемъ и Южномъ Уралѣ, въ послѣднее время въ Соединенной обществѣ «У.» открыты мѣсторожденія асбестовъ (хризотила) прекраснаго качества въ нѣсколькихъ мѣстахъ Алтая. Параллельно-волокнистый асбестъ открытъ въ губ. Архангельской, Екатеринбургской, Олонецкой, въ Финляндіи, на Кавказѣ, въ Киргизской степи, въ Оренбургской губ., во многихъ мѣстахъ Урала, именно подлѣ г. Екатеринбурга, невдалекѣ отъ р. Пыжмы, въ округѣ Невьянскихъ заводовъ—Асбестовая гора, Шелкова гора, въ округѣ Верхне-Татискаго завода, по рч. Утлусъ въ Нижне-Исетской дачѣ, по рѣкѣ Чусовой, близъ Верхотурья, въ округѣ Кытмынскихъ заводовъ и др. мѣстахъ. Въ Сибіри, кромѣ Киргизской степи, въ Тобольской губ., въ Забайкальской области, Якутской области, въ Камчаткѣ и въ Томской губ. въ районѣ Алтая. Слуганно-волок-

бухаеетъ; подобно дереву, обрабатывается рѣзными инструментами; подобно металлу, выдерживаетъ ка наковальнѣ сильныя удары молота, не трескается и не разбивается; пробивается гвоздемъ, не давая трещинъ; душно проводитъ тепло и электричество и обладаетъ большою упругостью. Его можно склеивать, какъ дерево, и склепывать, какъ металл. У. легче желѣза въ 5 разъ, легче мрамора почти въ 2 раза и тяжелѣе дубогаго дерева менѣе чѣмъ въ 2 раза. Вводя нѣкоторыя измѣненія въ способы фабрикаціи У., можно измѣнять и свойства получаемаго продукта, напр., увеличивать сопротивленіе разрыву или излому, уменьшать удѣльный вѣсъ, дѣлать его снегоустойчивымъ или не спекающимся при высокой температурѣ и т. п. Обыкновенные сорта У. даютъ на разрывъ 250 кгр. на 1 кв. см. стм. и на раздробленіе 3500 кгр. на 1 кв. стм. Изъ перечисленія свойствъ У. видно, что его примѣненія могутъ быть весьма разнообразны. Если имѣть обить дерево, то онъ, защищая его отъ соприкосновенія съ воздухомъ, вмѣстѣ съ тѣмъ предохранитъ его отъ воспламененія; У. можетъ замѣнить дерево во всѣхъ тѣхъ случаяхъ, гдѣ требуется безопасность въ пожарномъ отношеніи, напр., для устроения крышъ, половъ, для обивки стѣнъ, для приготовленія негоряемыхъ переносныхъ бараконъ, для каютныхъ переборокъ на пароходахъ, для обивки вагоновъ, для театральныя декораций и т. п. Изъ деревянныхъ столбовъ и досокъ, обшитыхъ листами У., могутъ быть возведены цѣлыя зданія. Такъ, напр., всѣ мастерскія завода акц. общ. «Уралитъ» построены изъ У. и имѣютъ, вмѣстѣ съ жилыми постройками, сараями и службами, покрытыми

нистыя разновидности асбеста встрѣчаются въ губ.: Владимирской, Воронежской, Курской, Казанской, Костромской, Нижегородской, Олонецкой, Оренбургской, Нижегородской, Симбирской, Пермской, Уфимской, Томской и въ Забайкальской области. Изъ этихъ мѣсторожденій заслуживаютъ вниманія находящіеся въ Подольскомъ районѣ. Изъ русскихъ мѣсторожденій параллельно-волокнистаго асбеста наибольшаго вниманія заслуживаютъ Уралъ и Алтай. Изъ уральскихъ главное значеніе имѣютъ мѣсторожденія въ Березовской, Монетной и Каменской дачахъ, въ 35 вер. отъ ст. Важеное Пермь-Тюменской жел. дор. Эти мѣсторожденія наиболее развѣданы и весь русскій асбестъ добывается пока только здѣсь. Добыча его выражается слѣдующими цифрами: 1896 г. — 77816 пд.; 1897 г. — 62407 пд.; 1898 г. — 101633 пд. Опредѣленнаго химическаго состава асбестъ не имѣетъ. Образцы его, взятые не только съ различныхъ мѣсторожденій, но даже съ одного и того же, представляютъ очень часто весьма значительныя отклоненія по составу. Главнѣйшія составныя части асбеста— кремневая кислота и окисъ магнія въ различныхъ соотношеніяхъ, при чемъ обыкновенно нѣкоторая часть послѣдней бываетъ замѣнена другими основаніями. Для примѣра приводимъ анализы пяти образцовъ асбеста.

	Уральскій асб. (Даб. завода).	Итальянскій асб. (Donald).	Канадскій.		
			Theford (Donald).	Broughton (Donald).	Templeton (Donald).
Кремнезема . . . . .	41,11	40,80	39,05	40,87	40,52
Магнезіи . . . . .	35,41	48,37	40,07	41,50	42,05
Закиси желѣза . . . . .	—	0,87	2,41	2,81	1,97
Глинозема . . . . .	10,72	2,27	3,67	0,9	2,10
Воды . . . . .	13,59	13,72	14,48	13,55	13,47
Всего . . . . .	100,83	100,53	99,68	99,63	100,10

У., под крышей болѣе  $\frac{2}{3}$  десятины. Фабрикація У. заключается въ слѣдующемъ: на соотвѣтственныхъ машинахъ азбестовое волокно расщепляется до возможно тонкаго вида, къ нему прибавляются красящія вещества, иногда нѣкоторые суррогаты; все это разводится водой до получения текучей, жидкой массы, которая и пускается въ картонныя машины для получения азбестоваго картона. Полученный съ машинъ картонъ вальцуется, высушивается и затѣмъ получаетъ рядъ послѣдовательныхъ проклеекъ кремнеземомъ и сульфетъ, при чемъ при первой проклейкѣ, производимой еще на палочной машинѣ, кремнеземъ вводится въ формѣ раствора, а при послѣдующихъ проклейкахъ въ видѣ силиката, разлагаемаго затѣмъ при обработкѣ бикарбонатомъ по равенству:  $\text{Na}_2\text{O} \cdot 3\text{SiO}_2 + 2\text{NaHCO}_3 = 3\text{SiO}_2 + 2\text{Na}_2\text{CO}_3 + \text{H}_2\text{O}$ .

А. М. Имшенецкій. А.

**Урало-алтайскіе языки**—извѣстны также подъ названіемъ «алтайскихъ», «туранскихъ», «финно-угро-татарскихъ»; на нихъ говорятъ многочисленные народы, населяющіе, главнымъ образомъ, сѣверо-восточную и отчасти центральную Азію, а также часть сѣверо-восточной Россіи, Финляндію и Венгрію. Кромѣ того представители этихъ языковъ живутъ въ Прибалтійскомъ краѣ и кое-гдѣ на юго-востокѣ Европейской Россіи. Они раздѣляются на пять главныхъ группъ: 1) Финно-угорскіе языки; ими говорятъ разноплеменные финны (суоми, эсты, ливы, лопари, черемисы, мордва, зыряне, вотяки, пермяки и др.), а также остяки, вогулы и венгры или мадьяры; послѣдніе три народа говорятъ языками «угорскими», весьма близкими другъ къ другу. 2) Самойдскіе языки; ими говорятъ самоеды, живущіе на берегу Ледовитаго океана, отчасти въ Европейской Россіи, но главнымъ образомъ въ Сибири. Самойдскихъ диалектовъ различается пять. 3) Турецкіе языки—см. XXXIV, 159. 4) Монгольскіе языки; ими говорятъ народы монгольскаго племени, живущіе отчасти въ сѣв.-вост. Китаѣ, отчасти въ юго-вост. Сибири, отчасти въ Европ. Россіи, въ губ. Астраханской и въ области Войска Донскаго (калмыки); главныя племена—внутренніе монголы, халхасы, чахары, буряты, забайкальскіе монголы, калмыки. 5) Тунгусскіе языки; ими говорятъ маньчжуры и нѣсколько тунгусскихъ племенъ. Нѣкоторыми учеными къ У.-алтайскимъ языкамъ причисляется одинъ изъ языковъ клинообразныхъ надписей, такъ называемый аккадійскій или сумерійскій, а также (по Эвальду, Шотту, Гофманну, Винклеру и др.) японскій; но отношеніе обоихъ послѣднихъ языковъ къ У.-алтайскимъ темно. Вообще генетическая связь между членами отдѣльныхъ перечисленныхъ группъ У.-алтайскихъ языковъ стоитъ въ всякихъ сомнѣніяхъ; предки народовъ, говорящихъ теперь различными финскими, турецкими, монгольскими и т. д. языками, несомнѣнно были когда-то отдѣльными народами, говорившими на прафинскомъ, пра-турецкомъ, пра-монгольскомъ и т. д. языкахъ, которые при теперешнемъ состояніи науки не могутъ еще быть вполне реконструированы; но существовали

ли когда-нибудь народъ, говорившій на праурало-алтайскомъ языкѣ—вопросъ въ наукѣ далеко не рѣшенный. Существованіе такого народа представляется мало вѣроятнымъ. Иное дѣло болѣе близкое, быть можетъ генетическое родство между нѣкоторыми группами, напр. между финно-угорскою и самоедскою, или между турецкою, монгольскою и тунгусскою. Однако, и эти вопросы въ наукѣ еще сравнительно мало разработаны. Признаки, объединяющіе всѣ вышеперечисленныя группы У.-алтайскихъ языковъ, относятся гораздо менѣе къ области лексической, чѣмъ къ грамматическому, въ особенности синтаксическому строю этихъ языковъ. Корень является носителемъ понятія; всѣ модификаціи и оттошенія выражаются посредствомъ суффиксовъ (префиксы встрѣчаются только въ венгерскомъ языкѣ, да и то рѣдко); эти суффиксы претерпѣваютъ извѣстныя звуковыя измѣненія, тогда какъ корни, за сравнительно рѣдкими исключеніями, остаются неизмѣнными. Связь суффиксовъ съ корнемъ указывается такъ называемой «гармоніей гласныхъ» (см.)—явленіемъ, въ большей или меньшей степени распространеннымъ во всѣхъ У.-алтайскихъ языкахъ. Большую роль играютъ также во многихъ У.-алтайскихъ языкахъ мѣстоименные притяжательные суффиксы, при помощи которыхъ образуются и многія «окончательныя глагольныя формы» отъ «именныхъ» или «причастныхъ». Индоевропейскіе грамматическіе терминны и понятія не вполне пригнанны къ грамматикамъ У.-алтайскихъ языковъ, гдѣ и «причастіе», и «окончательная глагольная форма» и т. д. не совсѣмъ то, что у индоевропейцевъ. Принципы агглютинаціи (см.) проходитъ и черезъ синтаксисъ У.-алтайцевъ; своеобразное «анализованіе» словъ, входящихъ такимъ образомъ въ предикативныя отношенія другъ къ другу, характерно для всѣхъ У.-алтайскихъ языковъ. При синтаксическомъ «подчиненіи», опредѣляющее обыкновенно ставится передъ опредѣляемымъ, дополненіе или обстоятельствоное слово—передъ глаголомъ, къ которому оно относится или отъ котораго зависитъ. Глагольною формою (чаще глагольнымъ именемъ) заключается обыкновенно предложеііе, которое представляетъ собою нѣкоторое единство (по выраженію Винклера «предложеніе-слово»). На основаніи полнаго сходства синтаксическаго строя японскаго языка со строемъ другихъ У.-алтайскихъ языковъ Винклеръ и настаиваетъ на включеніи его въ это семейство языковъ. Для цѣлей классификаціи это, быть можетъ, допустимо, но необходимо помнить, что съ точки зрѣнія современнаго общаго языкознанія, такого сходства въ синтаксическомъ строѣ недостаточно для признанія близкой, генетической связи между отдѣльными языками.

*Литература.* Н. Steintal u. F. Misteli, «Charakteristik der haupt sächlichsten Typen des Sprachbaues» (1893, V, стр. 348—388); Н. Winkler, «Ural-altaische Völker und Sprachen» (1884), «Das Ural-altaische und seine Gruppen» (1885); «Die Ural-altaischen Sprachen» (въ журналѣ «Revue orientale pour les

études ouralo-altaïques», 1900, вып. 2 и 3); O. Donner, «Die uralaltaischen Sprachen» (въ «Finnisch-Ugrische Forschungen» 1901, т. I, ч. I, стр. 128); Bang, «Uralaltaische Forschungen» (1890); Grunzel, «Entwurf einer vergleichenden Grammatik der altaïschen Sprachen» (1895); A. Castrén, «Grammatik der Samojedischen Sprachen» (1854); его же, «Wörterverzeichnisse aus den Samojedischen» (1885). Сочинения, относящаяся къ другимъ отдѣльнымъ группамъ У.-алтайскихъ языковъ, указаны въ статьяхъ специально имъ посвященныхъ.

#### II. Меліоранскій.

**Ураль**—р. Каспійскаго бассейна, составляющая въ своемъ нижнемъ теченіи границу между Европой и Азіей, вытекаетъ изъ Уральского хр. и на Ю отдѣляется послѣдній отъ естественнаго продолженія его—Мугуджарскихъ горъ. У. со своими притоками орошаетъ Оренбургскую губ., Уральскую и отчасти Тургайскую обл. До 1775 г. рѣка эта носила название Яика (татарское «Джаникъ») и это имя удержалось до сихъ поръ въ народныхъ пѣсняхъ и мѣстномъ говорѣ уральскихъ казаковъ; официально же послѣ «Пугачевщины» именнымъ указомъ Екатерины II, отъ 15 января 1775 г., р. Яикъ была переименована въ р. У. На старинныхъ картахъ У. именуется Rhympus fluvius. Вершина его лежитъ въ южн. отрогахъ Каратыша, Троицкаго у., Оренбургской губ., и исходитъ изъ вершины горы называемой Калганъ-Тау (т. е. крайняя, послѣдняя Уральскаго хр.), на выс. 2082 фт., подъ 54°42' с. ш. и 59°25' в. д. Въ началѣ У. течетъ съ С на Ю, встрѣтивъ же возвышенное плоскогоріе Киргизской степи, близъ г. Орска, круто поворачиваетъ на ВЗ, за г. Оренбургомъ мѣняетъ направленіе къ ЮЗ, въ предѣлы же земель Уральского войска вступаетъ въ западномъ направленіи между станцією Разсыпной Оренбургскаго у. и Мухрановскимъ пос. Уральского войска, у г. Уральска р. дѣлаетъ новый крутой изгибъ къ Ю и въ этомъ главномъ направленіи, извиваясь то къ З, то къ В, впадаетъ подъ 46°18' с. ш. съ сѣв. стороны въ Каспійское море. Устье У. дѣлится на нѣсколько рукавовъ и постепенно мелѣетъ. Въ 1769 г. Палласъ насчиталъ 19 рукавовъ, часть которыхъ выдѣлялась У. въ 80 вер. выше впаденія его въ море; въ 1821 г. было всего 9, въ 1846 г. только три: Яицкое, Золотинское и Перетаское. Къ концу 50-хъ и началу 60-хъ годовъ до самаго г. Гурьева никакихъ рукавовъ съ постояннымъ теченіемъ отъ У. уже не отдѣлялось. Первый рукавъ, отдѣлявшійся отъ главнаго русла слѣва, въ 4 вер. ниже г. Гурьева, былъ Перетаскъ, раздѣлявшійся на протоки—Перетаской и Алексашкинъ. Еще ниже русло У. дѣлилось на 2 рукава—Золотинскій и Яицкій, при чемъ какъ первый, такъ и второй, передъ впаденіемъ въ море, дѣлились на два устья: Большое и Малое Яицкое, Большое и Старое Золотинское. Отъ Золотинскаго рукава на В отходилъ еще одинъ рукавъ Бухарка, впадающій въ море между Перетаскомъ и Золотымъ. Современное состояніе рукавовъ У. представляется въ такомъ видѣ: устье Яицкое,

впадающая въ море, обращена на СЗ, по направленію къ Каменному о-ву, глубина его не въ берегахъ, а между двумя береговыми подводными косами—2 фт. Большое Яицкое при входѣ въ море имѣетъ направленіе прямо на Ю, но противъ самаго выхода его образовалась коса, отъ которой самая борозда (банокъ) устья поворачиваетъ тоже на З; глубина его по картѣ Пушина показана 3 фт. Золотинское устье, имѣя направленіе при входѣ въ море юго-зап., далѣ въ прибрежьи раздѣляется на два отдѣльных устья, изъ которыхъ одно имѣетъ направленіе на З, другое на ЮЗ; послѣднее имѣетъ глубину 1—2 фт. Старое Золотинское устье почти совсѣмъ заросло во время лѣта камышомъ. Бухарка и Перетаскъ, сравнительно съ другими, менѣе широки и при впаденіи въ море довольно глубоки. По промѣру Клыкова, въ устьяхъ Бухарки глубина равна 2½ фт., Перетаскъ 1½ фт.; оба при входѣ въ море обращены на Ю и ЮВ. Алексашкинъ рукавъ обмелѣлъ и обратился въ проранъ, только весной переливающейся черезъ «Блвыи Ильмень» въ море. Бассейнъ У., среди русскихъ рѣкъ, занимаетъ по величинѣ шестое мѣсто и равняется 193239 кв. вер. или 219910 кв. км. Протяженіе самой р. исчисляется въ 2230 вер. (2379 км.), при чемъ длина сплавнаго участка равна 910 в., не сплавной участокъ занимаетъ 1379 в. Горизонтъ воды находится на абсолютной высотѣ: въ истокахъ 2082 фт., у отрога Баннаго 619 фт., у г. Орска 590 фт., у станицы Ильинской 479 фт., у станицы Верхне-Озерной 420 фт., у отрога Островнаго 327 фт., при г. Оренбургѣ 263 фт., при г. Уральскѣ 162 фт.

Паденіе воды У. не особенно велико; отъ верховьевъ до г. Орска оно имѣетъ около 3 фт. на версту, отъ г. Орска до г. Уральска не болѣе 1 фт., ниже—еще меньше. Ширина русла въ общемъ незначительна, но разнообразна; у г. Верхне-Уральска до 20 саж.; шах. ширина У. въ предѣлахъ станицъ, лежащихъ выше г. Уральска, колеблется отъ 55—97 и 15—37 саж.; въ низовьяхъ 50—100 саж. Глубина по промѣрамъ 1879 г. показана для верховыхъ станицъ отъ 6 сажкомъ саж. до ¾ арш.; на всемъ протяженіи У. масса перекаотовъ, черезъ которые переходятъ лѣтомъ и осенью вбродъ и переплываютъ скотъ. Дно У., въ верховьяхъ каменистое, въ большей же части теченія его глинистое и песчаное, а въ предѣлахъ Уральска обл. каменные гряды имѣются: въ 22-хъ вер. выше г. Уральска, близъ пос. Трекинскаго, близъ Дарьинскаго пос. («Врусной») — отъ брусообразныхъ камней), близъ Январцева и близъ Горскаго пос. въ нижней части У., гдѣ къ нему подходитъ Индерскія горы. Подъ г. Уральскомъ дно р. выстлано мелкой галькой, которая встрѣчается нѣсколько большихъ размѣровъ у «Блвыихъ горокъ»; особая галька изъ плотной глины, кромѣ того, попадаетъ въ нѣкоторыхъ мѣстахъ нижняго теченія У. (въ «Погорѣлой лукъ»). Теченіе У. довольно извилисто и образуетъ большое число «лукъ» или петлей. Имѣя ложемъ своимъ довольно рыхлый глинисто-солончатый-песчаный грунтъ, У., при маломъ паденіи воды, на всемъ протя-

женія очень часто мѣняетъ главное русло, прорываетъ себѣ новые ходы, оставляя по всѣмъ направлениямъ глубокіе водоемы или «старичи». Благодаря измѣнчивому теченію У. многія казачьи селенія, бывшія раньше при рѣкѣ, оказались впоследствии на старицахъ, жители другихъ селеній вынуждены были переселиться на новыя мѣста только потому, что старыя пещелища ихъ были постепенно подточены и снесены рѣкою. Въ томъ же мѣстѣ, гдѣ У. впадаетъ колѣномъ въ степь, берега круты и обрывисты («яръ»), съ противоположнаго берега почти всегда къ нимъ тянутся далеко углубляющіяся въ р. песчаныя отмели («песокъ»). Въ общемъ долина У. изрѣзана по обѣимъ сторонамъ старицами, ериками (узкіе протоки), котлубанями (расширеніе протока), озерами, ильменями (маленькое озеро); во время весенняго водоразлитія, происходящаго отъ таенія снѣговъ въ верховьяхъ У. на Уральскихъ горахъ, всѣ они наполняются водой, которая держится въ нихъ до слѣдующаго года. Вскрытіе У. при г. Оренбургѣ происходитъ въ 20-хъ числахъ апрѣля, замерзаніе не раньше ноября; подъ г. Гурьевымъ вскрытіе р. бываетъ почти на мѣсяцъ раньше (около 20-го марта). Весною рѣки и рѣчки несутъ въ У. массу талой воды, р. переполняется, выходитъ изъ «трубы», т. е. изъ береговъ, въ тѣхъ же мѣстахъ, гдѣ берега отлоги, рѣка разливается верста на 10—15. Въ разливы среднее повышеніе воды надъ обыкновеннымъ уровнемъ достигаетъ 1½—3 саж., вмѣстѣ съ тѣмъ и быстрота теченія необыкновенно усиливается. Ураль въ общемъ мало судоходенъ, но по немъ производится въ небольшихъ размѣрахъ сплавъ лѣса изъ Верхне-Уральскаго и Орскаго уу. въ г. Оренбургъ и Уральскъ. Ниже Уральска сплавъ допускается весною по особымъ билетамъ и, какъ исключеніе, У. въ сѣв. части своей принимаетъ много рр. и ррч. Большинство притоковъ впадаетъ въ него съ правой, обращенной къ Общему Сырту, стороны; изъ нихъ извѣстны: Артазымъ, Тапалыкъ, Губерля, Сакмара, въ предѣлахъ Оренбургской губ.; въ Уральской обл. вливаются—Заживная, теряющаяся, не доходя до У., въ дугахъ между поселками Студеновскимъ и Киндлинскимъ, Кинделя и Иртекъ; ниже Иртека вливаются нѣсколько мелководныхъ рѣчекъ, въ томъ числѣ Рубежка, при устьѣ которой были первыя селенія яицкихъ казаковъ, колонистовъ дикаго и безлюднаго въ то время Уральского края (1830); самымъ воднымъ притокомъ справа является р. Чаганъ, вытекающая изъ Общаго Сырта (дл. св. 250 в.). Слѣва впадаютъ рр. Орь, Илекъ, Утва, Барбашева (Барбась-Гау) и Солянка, замѣтная

лишь весною и пересыхающая лѣтомъ. У. представляетъ собою главный источникъ хозяйственнаго благосостоянія уральскихъ казаковъ: въ его долинѣ много лѣсовъ и луговъ; отъ его разливовъ зависитъ урожай травъ; въ его водахъ съ самаго появленія здѣсь казаковъ производится обширное рыболовство. У.—единственная рѣка въ мірѣ, предназначенная въ средней и нижней части теченія исключительно для рыболовства; ниже г. Уральска, подъ которымъ устроены «чучугъ» (см.), по У. запрещается всякое судоходство, кромѣ весенняго времени. Даже самыя переправы черезъ У. ограничены немногими мѣстами: однимъ мостомъ у г. Уральска и паромными переправами у г. Гурьева, Кулагина и еще въ нѣсколькихъ мѣстахъ—и все это во избѣжаніе возможности наугать рыбу. Въ 1880 г. была сдѣлана попытка установить по У. отъ Оренбурга до Уральска частное пароходство, но безъ результата: См. Уральское рыбное хозяйство. *Н. В.—ш.*

**Ураль**—ежедневная политическая, общественная и литературная газета; издается въ Екатеринбургѣ, съ 1897 г., В. Г. Чеканомъ; замѣнъ «Екатеринбургской Недѣли»; удѣляетъ много мѣста разработкѣ вопросамъ горнозаводскаго и золотопромышленнаго дѣла, особенно на Уралѣ.

**Уральскаго казачьяго войска земля**—см. Уральскій обл. и Уральское казачье войско.

**Уральская Жизнь**—общественная литературная, политическая и торгово-промышленная газета. Издается съ 1900 г. въ г. Екатеринбургѣ, ежедневно. Редакторъ-издатель П. И. Пивинъ.

**Уральская область** находится на ЮВ Европ. Россіи, между 53° и 45½° с. ш. и 49° и 59° в. д.; занимаетъ пространство въ 284412 кв. в. или 29626 тыс. дес., изъ коихъ 62068 кв. в. (6465 тыс. дес.) принадлежатъ У. казачьему войску на правахъ нераздѣльнаго общаго владѣнія, а 222344 кв. в. (23161 тыс. дес.), составяя государственную собственность, предоставлены въ общественное пользованіе киргизовъ. По пространству обл. занимаетъ 19-е мѣсто среди губерній и областей Россійской Имперіи, 4-е мѣсто въ Европ. Россіи. Границы: на С—Оренбургская и Самарская губ., на З—Самарская губ. земли внутренней или Букевской орды Астраханской губ. и сѣв.-вост. часть Каспійскаго моря, на В—Тургайская обл. и часть Аральскаго моря, на Ю—Закаспійская обл. и берега Каспійскаго моря. Число станцій и волостей по уѣздамъ и пространство послѣднихъ представлены въ слѣдующей таблицѣ.

У ѣ з д ы.	Число станцій.	Число волостей.	Общее число селеній и поселковъ.	Количество земли въ десятинахъ, принадлежащей:	
				Уральскому казачьему войску.	Киргизамъ.
Уральскій . . . . .	16	8	24	2564180	2260313
Лбищенскій . . . . .	10	14	24	3219749	3240522
Гурьевскій . . . . .	5	17	22	681473	5385521
Темірскій . . . . .	—	21	21	—	12274476

Хотя У. обл., европейская часть которой (земля У. казачьяго войска) была не так давно пограничной съ Азіей и Зауральскою ордою провинціей, издавна была посѣждаема путешественниками (Палласъ, Розе и др.), тѣмъ не менѣе, по недостатку внутреннихъ частей ея, до самаго послѣдняго времени ни рельефъ мѣстности, ни гидрографія, ни геологическое строеніе, ни минеральныя богатства края не изучены въ достаточной степени. По рельефу, У. обл. представляется съ СВ, С и СЗ какъ бы окаймленной легкой возвышенностью — Мугоджарскими горами и отрогами Общаго Сырта—равниной, постепенно понижающейся по направлению къ Каспійскому морю, лежащему ниже уровня океана. Линія нуля пересѣкаетъ р. Уралъ нѣсколько сѣвернѣе г. Калмыкова, южнѣе его вся степь носитъ явные слѣды недавняго нахождения здѣсь моря: масса морскихъ ракушекъ, пропитанная солью почва, множество соляныхъ озеръ—все говоритъ за это. Въ частности Камышь-Самарскія озера, гдѣ теряются степныя рр. Узени, образуютъ котловину, лежащую на 62 фт. ниже уровня Каспія, — то было очевидно одно изъ наиболѣе глубокихъ мѣстъ прежняго моря, отступившаго на Ю. Это отступление и объясняетъ то обстоятельство, что множество рѣчекъ, очевидно впадавшихъ ранѣе въ Каспійское море, нынѣ теряются въ степи, не доходя до него сотни верстъ и только наиболѣе могучія изъ нихъ, какъ Уралъ, отчасти Эмба, сохранили связь съ моремъ. Равнинный характеръ степи нарушается лишь отдѣльными холмистыми мѣстностями близъ оз. Чархаль и оз. Индерскаго. Особенно характерны послѣднія, являя очевидный результатъ вулканической дѣятельности, такъ какъ здѣсь среди ровной степи Арало-Каспійскаго происхожденія и съ соответствующими породами встрѣчаются нагроможденными одна на другія чуждыя степи породы гипса, известняка—значительно болѣе древняго происхожденія—безпорядочно вывороченными на дневную поверхность. *Орошение* обл. въ общемъ очень скудно, за исключеніемъ лишь сѣв.-зап. части обл., гдѣ много рѣчекъ и родниковъ, вытекающихъ изъ Общаго Сырта. Уже не на далекомъ разстояніи отъ главной артеріи обл. Урала въ ту и другую сторону сльіея на В, чѣмъ на З, чувствуется недостатокъ даже питьевой воды. Единственный источникъ ея полученія—степныя колодцы—«кудуки» и «копани», изъ которыхъ кочевники и добываютъ воду себѣ и своему скоту. Но имѣются громадныя площади (въ глинистой степи), гдѣ эту воду не могутъ добыть ни на какой глубинѣ: дѣлали попытки бурить артезианскіе колодцы, но пока безрезультатно. Свѣдѣнія о р. Уралѣ и ея притокахъ (справа—Киндзеля, Иртекъ, Рубенскія, Чаганъ, слѣва—Илекъ, Утва, Солянка—см. въ соответственныхъ мѣстахъ). Степная часть области по сю сторону р. Урала орошается р. Бол. Узени и Кушумъ, въ которыхъ къ осени вода дѣлается горько-соленой; по ту сторону р. Урала, рр. Уяломъ, Сагизомъ и Эмбой: всѣ онѣ лишь весной имѣютъ достаточное количество воды, и тогда р. Эмба имѣетъ поря-

дочное теченіе, донося свои воды до Каспія, откуда въ устьѣ Эмбы входятъ въ значительномъ количествѣ частиковая рыба. На р. Эмбѣ извѣстны пороги. Р. Сагизъ носить свое названіе («сагизъ» по-киргизски—смола) отъ часто встрѣчающейся на ея поверхности окислившейся (черной) нефти. Не доходя до Каспія, она теряется въ громадныхъ и недоступныхъ приморскихъ болотахъ Тентякъ соръ. *Геологическое строеніе* У. области можно назвать крайне однообразнымъ. Мугоджарскіе отроги Общаго Сырта заключаютъ юрскія и мѣловыя образованія. Юрскіе выходы отмѣчены по долині р. Урала противъ Январцевскаго пос. (60 в. выше г. Уральска—къ такъ назыв. Черномъ Затонѣ), мѣловыя спускаются еще южнѣе, образуя подъ самымъ г. Уральскомъ (6 в. южнѣе) у береговъ р. Урала обрывъ, извѣстный подъ именемъ «Бѣлыхъ горокъ». На Ю отъ линіи Уральскъ-Чижинскій 2-й пос. исключительными образованіями являются арало-каспійскіе осадки. Въ Зауральской степи близъ Утвы преобладаютъ мѣловыя отложения также въ верховьяхъ Эмбы (Мугоджары); въ Индерскихъ горахъ отмѣчены пермскіе рудяки и третичныя образованія рядомъ съ юрскими и арало-каспійскими. Изъ *минеральныхъ богатствъ* уральскаго края область располагаетъ пока только громаднымъ запасомъ самосадочной соли въ соляныхъ озерахъ, разбросанныхъ по всему ея пространству. Наиболѣе замѣчательнымъ озеромъ является Индерское (см.), эксплуатация соли котораго (400—500 т. пуд.) не достигаетъ даже размѣровъ ежегоднаго новаго осадка въ озерѣ изъ соленого ключа, выносящаго соль на дневную поверхность. Причина—отсутствіе дешеваго сообщенія. Уральское рыболовство обязано своимъ развитіемъ этому богатѣйшему источнику прекрасной соли близъ самой рѣки. Изъ другихъ соляныхъ озеръ Зауральской степи всего важнѣе группа соляныхъ озеръ близъ Каспійскаго моря, раньше извѣстныхъ подъ именемъ «Грязныхъ», а нынѣ называемыхъ «Искене» и «Кага-Васпакъ», и оз. Кара-Батана, противъ Редутскаго пос. (нижнее теченіе р. Урала), изъ котораго добываютъ соль жатели г. Гурьева и сосѣднихъ съ нимъ селеній. Кромѣ того, въ степи много озеръ съ непостоянною солю, дов. грязнаго цвѣта (такъ наз. киргизская соль) и небольшихъ размѣровъ; они извѣстны лишь киргизамъ. На внутренней линіи близъ р. Узени есть соляныя озера Степановы, дающія соль съ горьковатымъ вкусомъ (узенская соль). Въ изобиліи имѣется мѣл, идущій въ обиходъ на извѣсть, гипсъ, идущій на алебастръ, огнеупорная и фаянсовая глина, горючій сланецъ, жерновные камни (песчаники съ Общаго Сырта). Горючій сланецъ, подававшій одно время въ этой, лишеной лѣса странѣ, большія надежды, оказался дов. плохого качества (съ сѣрою). Въ послѣднее время за р. Эмбой, въ глухой части области, но не далеко отъ берега моря, найдена нефть въ количествѣ очевидно промысловомъ, такъ какъ мѣстами нефть выдвигалась фонтаномъ. Заложено много буровыхъ и производится канитальная работа. Но пока нефтяная промышленность—еще въ будущемъ.



Въ этихъ-же мѣстахъ найдены хорошія залежи асфальта.

Почва У. обл. хотя и дѣвственна, но очень бѣдна черноземомъ. Къ категоріи каштановыхъ съ среднимъ количествомъ гумуса почвъ слѣдуетъ отнести лишь очень небольшое пространство по склонамъ Общаго Сырта. Но и здѣсь сплошного каштановаго чернозема нѣтъ, а почвы носятъ пестрый характеръ повсемѣстно мы видимъ какъ-бы плѣшины свѣтлаго цвѣта—это солонцы, дающія при посѣвѣ на нихъ низкорослые чахлые всходы. Отъ склоновъ Общаго Сырта къ долинѣ р. Урала каштановыя почвы переходятъ въ суглинокъ,—преобладающую почву въ области, а мѣстами близъ рѣкъ въ супесокъ, мѣстами переходящая въ супучіе пески—барханы. Эти послѣднія занимаютъ всю юго-зап. часть области (границать съ Рынъ-песками) и ЮВ (къ Усть-Урту). Негодные для культуры земледѣльской, эти пески незамѣтная вещь для кочевника со скотомъ во время весны: онъ находитъ здѣсь почти рядомъ съ поверхностью прекрасную и холодную воду и своеобразную барханную растительность. Въ зависимости отъ вышеприведенныхъ почвенныхъ особенностей и растительности наиболѣе богата и разнообразна лишь въ «приобщенскихъ» мѣстахъ, гдѣ процвѣтаетъ земледѣльская культура. Здѣсь по оврагамъ встрѣчаются еще небольшіе колки лѣсовъ (береза, вязъ, осина, дикая яблоня, вишневый кустарникъ, чилига, тавога и п. т. и.), степь покрыта свойственными чернозему растеніями (ковыль, типецъ, клубника степная, остроцъ и др.). Далѣе на югъ преобладающими растеніями являются уже разнообразныя виды полейны, носящія общее киргизское названіе «джусанъ», ковыль попадаетъ лишь островами, степь отъ ковыли имѣетъ сѣроватый цвѣтъ; еще южнѣе къ поляны примѣшиваются въ значительномъ количествѣ разнообразныя солянки, а въ песчаной части степи встрѣчается въ изобиліи «кіякъ» (*Elymus agerarius*). Наконецъ, громадная площадь степи, прилегающей къ Каспію, сплошь состоитъ изъ зарослей камыша, юнкия (болотное растеніе) съ перерывами голыхъ солонцевъ, покрытыхъ одними жирными солянками и низменныхъ луговъ, гдѣ почва выщелочена отъ солей и гдѣ имѣютъ возможность расти ширей (арженикъ) и др. грубыя луговые травы. Что касается собственно луговъ и въ частности долины р. Урала—она богата и лѣсомъ, и цѣнными луговыми травами. Лѣсъ (мѣстами сплошной) состоитъ изъ дубняка, осины, вербы, тополя, осокоря и др. породъ. Въ лугахъ сплошные какъ-бы посѣвы вики, вязель, арженика и др. Характерной особенностью болѣе южныхъ луговъ и степей У. обл.—это изобиліе солодкового корня (*Glycyrrhiza*), котораго опредѣлено 4 вида и который добывается въ десяткахъ тысячъ пудовъ преимущественно киргизами по обрывамъ ростошей и оврагамъ. Въ безлѣсной степи почти всякая трава находитъ себѣ употребленіе или для топлива, или для корма скота, или для хозяйственныхъ надобностей. Такъ, камышъ въ южныхъ предѣлахъ (Гурьевъ, Жилая коса

и пр.) замѣняетъ и строительный матеріалъ, и топливо, а молодой сминается и идетъ въ зимній кормъ скоту. Крайне оригинальна флора окрестностей Индерскаго озера: здѣсь встрѣчаются такія рѣдкія растенія, какъ ревенъ (*Rheum caspicum*), *Ixiolirion Pallasii* и нѣк. др. Еще не очень давно въ степи приуральской водились дикія лошади (кулакъ и тарианъ), въ камышевыхъ заросляхъ—кабаны; теперь этихъ животныхъ совсѣмъ не встрѣчается. Единственнымъ рѣдкимъ и характернымъ для степи млекопитающимъ является теперь сайгакъ (*Antilopa saiga*), приходящій пзъ-за Урала большими стадами. Въ степи много сурковъ, сусликовъ и др. болѣе мелкихъ грызуновъ. Изъ птицъ для всей степи характерны стрепетъ и гудакъ; рѣдкими гостями бываютъ въ южной части степи рябокъ копытчатый (*Syrhaptes paradoxus*) и розовый скворецъ (*Pterocles agerarius*)—самый страшный врагъ саранчъ, которая вмѣстѣ съ кобылкой производитъ иногда громадные опустошенія, поѣдая не только хлѣбъ, но и травы, и даже скошенное сѣно. Саранча свирѣдствуетъ исключительно въ низовыхъ Урала, гдѣ съ ней велась безуспѣшно борьба въ теченіе нѣсколькихъ лѣтъ. Кобылка въ массовыхъ количествахъ является въ средней части области, пожирая молодые всходы хлѣбовъ. Ихтиологическая фауна не богата разнообразіемъ, но обильна количествомъ встрѣчающихся здѣсь видовъ, среди которыхъ первенствующую роль играютъ породы осетровыхъ рыбъ—бѣлуга, осетръ, севрюга, шипъ и затѣмъ такъ наз. черная или частиковая рыба—сомъ, сазанъ, судакъ, лещъ, вобла, сельдь и др. менѣе крупныя рыбы. Особенно богаты рыбою Ураль, въ которомъ обзеченъ входъ ея изъ Каспійскаго моря. Изъ Урала-же рыба заходитъ въ р. Кушумъ и черезъ нее въ Мухоръ и въ Камышъ-Самарскія озера, въ большія воды въ оз. Чархалъ. Характерно для этого послѣдняго находженіе въ немъ особой седелочки чисто морской породы, аналогичная которой извѣстна лишь въ Черномъ морѣ (*Cl. cultiventris*, Nord., var. *Tscharchaliensis*, N. Borodine). *Климатъ*—типично континентальный, не смотря на то, что съ Ю и ЮВ съ обл. граничатъ Каспійское и Аральское моря; вліяніе этихъ послѣднихъ ограничивается лишь прибрежной полосой. Рѣзкіе переходы температуры, лѣтнія жары до 40° и морозы до 30°, незначительное количество осадковъ, сильныя вѣтра—жгучіе лѣтомъ и пронизывающіе холодомъ зимою, сопровождаемые въ послѣднемъ случаѣ свѣжною метелью (по мѣстному «бурянь») —характерныя отличительныя признаки климата У. обл. Средняя год. температура по даннымъ 3 имѣющихся въ обл. метеорологическихъ станцій (Уральскъ, У. лѣсничество—въ 60 вер. на С отъ Уральска на Вербовомъ Сырту, Гурьевъ при устьѣ р. Урала) такова: Ур.—5,0°, У. лѣсн.—3,8°, Гурьевъ 7,9°. Въ частности для Уральска средн. темп. зимы—13,3°, весны 3,5°, лѣта 19,8° и осени—5,1°. Средняя влажность за годъ для того же пункта 66, облачность—52, осадки за годъ выражаются для г. Уральска 342,0,

для У. лѣсничества 413 и для Гурьева всего 166,9. Главная масса осадков падает на лѣто. Преобладающие вѣтры для Уральского N, для У. лѣсничества SE, тотъ же вѣтеръ и для Гурьева. Въ отношеніи температуръ какъ указано разница между сѣверомъ области и югомъ очень значительна, такъ что ранней весной, когда въ сѣверной половинѣ области, до рѣзко обозначенной линіи, проходящей близъ г. Кадмыкова, стоитъ еще зима, въ южной его части весна въ полной силѣ, точно также и поздней осенью—на югѣ нѣтъ и помину о морозахъ, а на сѣверѣ зима приближается. На этомъ основаны перекочевки степняковъ, уходящихъ на зиму къ берегамъ Каспия и къ Аральскому морю. «Буранъ», т. е. снѣжная метель съ одновременнымъ снѣгомъ сверху,—является истиннымъ бичемъ страны, угоняя цѣлыя стада лошадей и барановъ, выбивающихся изъ силъ въ сугробахъ и часто гибнущихъ. Нерѣдки случаи гибели и застигнутыхъ въ степи лошадей. Для спасенія отъ бурана скотъ на зиму загоняютъ въ камыши прибрежій Каспійскаго

моря и Камышь - Самарскихъ озеръ и въ лѣса по долинѣ р. Урала, гдѣ бурани не могутъ такъ свирѣпствовать. До переписи въ У. обл. население опредѣлялось въ 558220 ч. об. п., при чемъ кочевое население вычислялось по числу кибитокъ, считая по 5 чел. на каждую. По предварительному подсчету переписи 1897 г., наличнаго населенія въ обл. оказалось 645429 чел. Къ 1 янв. 1901 г., по отчету военнаго губернатора У. обл., числится:

	Муж. п.	Жен. п.	Об. п.
Осѣдлаго населенія	118917	113866	232783
Кочевого »	241629	211345	452974
Русскихъ поселенцевъ въ Зауральской степи . . .	3208	2722	5930
Всего . . .	363754	327933	691687

Средняя плотность населенія всей обл.—2,4 чел. на 1 кв. вер. Свѣдѣнія о городахъ обл. и ихъ населенности представлены въ слѣдующей таблицѣ:

	Населеніе.			Въ томъ числѣ казаковъ.			% отнош. казакъ къ насел. городскому.
	мжч.	жнщ.	об. п.	мжч.	жнщ.	об. п.	
Уральскъ . . . .	20104	18815	38919	5298	5744	11042	28
Дбищенскъ . . . .	1654	1670	3324	1075	1025	2100	63
Гурьевъ . . . . .	4958	4618	9576	2154	2106	4260	44
Илекъ . . . . .	3824	3989	7813	1680	1872	3552	45
Темиръ . . . . .	422	314	736	59	29	88	12
Всего . . . . .	30962	29406	60368	10266	10776	21042	35

Кромѣ того, имѣется заштатный гор. Кадмыковъ (XIV, 64). Этнографическій составъ населенія довольно разнообразенъ: среди казачьяго населенія встрѣчаются татары и калмыки въ небольшомъ % отношеніи. Въ Зауральской степи главное населеніе—киргизы; русскіе теряются въ ихъ массѣ. Русское населеніе на половину придерживается старой вѣры. По даннымъ губернаторскаго отчета, пріемлющихъ священство насчитывается 15085 мжч., 15277 жнщ.; безполовцевъ признающихъ бракъ—14049 мжч., 14823 жнщ., непризнающихъ брака—3194 мжч., 3171 жнщ.; друг. сектантовъ—16 мжч., 15 жнщ. всего 32344 мжч., 33286 жнщ., 65630 об. п. *Земледѣліе.* Въ 1900 г. казаками засѣяно было 211117 дес. (73,4%), киргизами—75457 дес. (26,2%), русскими поселенцами Шиповской вол., Темирскаго у.—1286 дес. (0,4%), всего 287860 дес. Главные сорта засѣваемого хлѣба: рожь, пшеница, овесъ, ячмень, просо, ленъ и картофель. За послѣднее время появился обширный спрос на земледѣльческія орудія, въ особенности на сѣнокосилки. Въ два послѣдніе года открыто шесть складовъ земледѣльческихъ орудій, а также войсковой складъ, изъ котораго орудія выдаются казакамъ на весьма льготныхъ условіяхъ. *Скотоводство* представляетъ собою одинъ изъ самыхъ существенныхъ промысловъ населенія обл., а для кочевниковъ является главнѣйшимъ средствомъ къ существованію; количествомъ скота измѣряется состоятельность кочевника. Скотоводство находится въ такой-же зависимости

отъ климатическихъ условій, какъ и земледѣліе, съ тою лишь разницею, что неурожай хлѣбовъ въ одномъ году можетъ быть съ избыткомъ пополненъ урожаемъ слѣдующаго года, вредныя же послѣдствія отъ неурожая травъ далеко не такъ быстро изглаживаются. Крупн. рог. скота въ обл. было 844773 гол., овецъ—2364217, свиней—2510, козъ—144633, верблюдовъ—198405, ословъ и муловъ—34. Въ среднемъ на каждое хозяйство приходится лошадей и верблюдовъ 6, крупн. рогат. скота—7½, мелкаго—22,4 гол. Въ Киргизской степи особенно распространено коневодство: лошадь доставляетъ киргизу главные питательные продукты—кумысъ и мясо, и притомъ она способна къ тебеневкѣ (см.). Киргизскія лошади отличаются выносливостью и неприхотливостью, но низкорослы и некрасивы. Въ нѣкоторыхъ коневодскихъ хозяйствахъ практикуется тщательный подборъ племенныхъ животныхъ. Всего частныхъ коневодовъ числится 276. Въ 1900 г. было продано: крупнаго рогатаго скота 117468, овецъ и козъ—416318, лошадей—16470 и верблюдовъ—27085 гол. *Рыболовство* до сихъ поръ является однимъ изъ главнѣйшихъ занятій войскового населенія: оно производится въ водахъ р. Урала, его протоковъ и части Каспійскаго моря. Существеннымъ подспорьемъ для этого промысла является близость мѣстной соли восходнаго качества, огромные запасы которой представляетъ Индерское соленое озеро. Въ 1900 г. добыто и вывезено за предѣлы войска рыбныхъ продуктовъ:

Сорта рыбнаго товара:	Свѣжей.		Соленой.		Всего.	
	пд.	фн.	пд.	фн.	пд.	фн.
Икры красной рыбы . . . . .	—	—	6060	25	6060	25
» черной » . . . . .	—	—	65040	30	65040	30
Балыка изъ красной рыбы . . . . .	—	—	592	21	592	21
Рыбьяго клея . . . . .	126	17	—	—	126	17
Вязиги . . . . .	10	25	—	—	10	25
Рыбьяго жира . . . . .	26	15	—	—	26	15
Рыбы красной . . . . .	39671	35	39690	25	79362	20
» черной . . . . .	538630	25	1509819	30	2048450	15

Цѣнность всей вывезенной рыбы и рыбныхъ продуктовъ—около 3000000 руб. (о рыболовствѣ собственно уральскихъ казаковъ—см. У. рыбное хозяйство). Кромѣ рыболовства, въ казачьихъ предѣлахъ существуютъ еще морскіе промыслы по берегамъ Каспійскаго моря, составляющимъ границы Киргизской степи и подлежащимъ вѣдѣнію астраханскаго управления рыбными промыслами. За 1901 г. здѣсь выловлено рыбы: красной—бѣлуги 1427 шт., осетра 10438, челыбша 508, севрюги 2251, бѣлорыбцы 3492, сома 32 шт.; черной—судака и берша 287600, сазана 129352, леща 321512, воблы 85334905, жериха 20700 шт. Добыто икры: красной рыбы 1518 пд. 24 фн., черной рыбы 77762 пд. *Садоводство* развито у войскового населенія тамъ, гдѣ при рѣчкахъ можно пользоваться водою для искусственнаго орошенія; оно получило начало въ половинѣ 60-хъ годовъ XIX стол. и съ тѣхъ поръ значительно возрасло, при чемъ малоцѣнная земельная угодья войскового населенія обращены въ участки высокой цѣнности. Подъ садами въ 1900 г. было 1363 дес. *Огородничествомъ* казаки занимаются только въ нѣкоторыхъ станицахъ, преимущественно близъ гор. Уральска; бахчи (арбузы и дыни) нѣются почти повсемѣстно, даже въ тѣхъ станицахъ, гдѣ нѣтъ хлѣбопашества. Сборъ овощей въ 1900 г.—82471 возъ. *Промышленность* развита очень слабо; фабрикъ нѣтъ вовсе, на заводахъ и мельницахъ разнаго рода, въ кузницахъ и на паровыхъ и конныхъ молотилкахъ сумма всего производства (1900) составляетъ 1446354 руб., при 2024 рабочихъ. По даннымъ губернаторскаго отчета за 1901 г. заводовъ самотопенныхъ, кирпичныхъ, кожевенныхъ, овчинныхъ, пивоваренныхъ, мыловаренныхъ, клеевыхъ, гончарныхъ, винныхъ, лакирныхъ, заведен. искусств. минер. водъ, мельницъ водяныхъ, вѣтряныхъ, паровыхъ и конныхъ, кузницъ, молотилокъ паровыхъ и конныхъ, просорушекъ съ коннымъ приводомъ было всего 634. *Торговля*. Въ 1900 г. сумма торговыхъ оборотовъ на войсковой территоріи составляла 20879761 р., въ Киргизской степи—3046707 руб., всего—23926418 руб. Главные предметы торговли—хлѣбъ, рыба, скотъ и мануфактурный товаръ. Въ 1900 г. исполнилось 7 лѣтъ со времени открытія Покровско-Уральской вѣтви Рязанско-Уральской жел. дороги. Въ 1899 г. со станцій этой дороги отправлено въ предѣлахъ У. обл. 2730 т. пд., привезено 2157 т. пд. Въ 1900 г. въ обл. было 27 служащихъ врачей и 3 волебно-практикующихъ. Лѣчебныхъ завед. не больше 10 (включая и пріемные покои). Ветеринарныхъ врачей въ 1900 г. было 28; 14 амбуаторій для

безплатнаго пользованія животныхъ. Расходы на ветеринарную часть въ обл. простирались до 66789 руб. *Учебныхъ заведеній* (не считая частныхъ школъ у такъ называемыхъ мастеровъ и мастерицъ, а также школъ при мечетяхъ и медресе) 236; обучалось въ нихъ 6530 мал. и 2483 дѣв., всего 9013 уч. О частныхъ школахъ мастеровъ и при мечетяхъ есть данныя по Уральскому и Лбищенскому у.

Частн. шк. мастеровъ и мастерицъ	Число школъ.		Число учащихся.	
	мжч.	женщ.	мжч.	женщ.
При мечетяхъ и медресе . . . . .	74	1665	174	1839
Всего . . . . .	257	2879	1089	3986

Народныя школы подраздѣляются на три категоріи: войсковыя, школы духовнаго вѣдомства и школы вѣдомства мин. народн. просв. Войсковыхъ школъ въ 1900 г. числилось 107, съ 131 учащимъ и 3932 учащимися (2955 мальч. и 977 дѣв.). Школы духовнаго вѣд.—18 црк.-приход. шк. и 39 шк. грамоты, съ 132 учащими и 1986 учащимися (1017 мал. и 969 дѣв.). Школь вѣд. мин. нар. просв. къ 1901 г. состояло 42, въ томъ числѣ 1 русско-киргизская шк. ремесленныхъ учениковъ съ начальнымъ училищемъ въ г. Уральскѣ, 3 двухклассн. русско-киргизскихъ учил. съ ремесленными отдѣленіями, 13 одноклассн. и 1 русской классъ при медресе. Во всѣхъ этихъ школахъ состояло 111 преподавателей об. п. (въ томъ числѣ 12 учителей ремеслъ въ ремесленныхъ училищахъ) и 1895 учащихся (1835 мальч. и 60 дѣв.).

*Повинности*. Окладная подать и земскіе сборы въ У. обл. взимаются только съ киргизскаго населенія (кабиточная подать—по 4 р. 50 к., областной сборъ—по 2 р. съ кабитки). Первая поступаетъ въ госуд. казначейство, а послѣдній, кромѣ отнесенныхъ на него штатами управления обл. издержекъ, расходуются на мѣстныя нужды киргизовъ, какъ-то: а) на продовольствіе и общественное призрѣніе; б) на развитіе мѣстной торговли, промышленности, скотоводства и разныхъ отраслей сельскаго хозяйства; в) на народное здравіе; г) на предупрежденіе падежей скота и охраненіе хлѣбныхъ полевовъ и другихъ растений отъ истребленія вредными насѣкомыми и животными и д) на народное образованіе. Кромѣ кабиточной подати и земскаго сбора, киргизы отбываютъ еще частныя денежныя общественныя повинности: а) на поддержаніе общественнаго ордынскаго управленія, какъ-то: волюстныхъ управителей, ауль-

ных старшинъ съ канцеляріями и разсылныхъ при нихъ и б) на развитіе оспопрививанія. Такъ какъ сумма расхода на удовлетвореніе этихъ потребностей въ разныхъ волостяхъ не одинакова, то въ однихъ волостяхъ кибитковладѣлецъ платитъ больше, въ другихъ меньше. Въ среднемъ сборъ этотъ составляетъ отъ 94 коп. до 1 руб. 22 коп. съ кибитки. За 1900 г. причиталось оклада кибиточной подати 337386 руб. и земскаго сбора 157247 р. и недоимокъ за прошлые года по первому сбору 615 руб. 35 коп., по второму—625 руб. 87 коп. Лица не войскового сословія (иногородніе), проживающіе въ У. обл. безъ прописки, несутъ повинности по мѣстамъ ихъ причисленія; тѣ изъ нихъ, которые занимаютъ въ области торговлю и имѣютъ недвижимую собственность на территоріи У. казачьяго войска, подвергаются вносу доплатъ за право торговли въ государственный и городской доходы, а за недвижимость платятъ сборъ въ доходъ У. войскового капитала. У. казаки несутъ воинскую повинность въ усиленномъ не только противъ имперіи вообще, но и всѣхъ другихъ казачьихъ войскъ резимѣрѣ (см. Казаки, XIII, 892). Экономическое положеніе У. казачества, равнѣ блестящее, пошатнулось къ 80 и 90-мъ годамъ настолько, что по экономической переписи въ немъ оказалось 11,2% дворовъ «безхозяйныхъ» и 29,5% не ведущихъ самостоятельнаго хозяйства за невѣдѣніемъ собственныхъ орудій производства. Въмѣстѣ съ повинностью воинской, У. казаки несутъ цѣлый рядъ другихъ натуральныхъ повинностей, кромѣ постоянной, такъ какъ расположенны на ихъ земляхъ войска располагаются въ казармахъ и другихъ зданіяхъ, принадлежащихъ У. казачьему войску. Отправленіе подводной повинности въ 1900 г. обошлось войску для 27 станицъ У. станицъ въ 3280 р. (въ 4 илецкихъ станицахъ подводная повинность отбывается по очереди безъ подмоги). Содержаніе казачьихъ пожарныхъ командъ гг. Уральска и Гурьева обошлось войску въ 17363 р. Киргизы въ Уральской области отъ воинской повинности освобождены, но, съ предоставленіемъ имъ правъ свободныхъ сельскихъ обывателей, отправляютъ натуральныя повинности, заключающіяся: а) въ выставкѣ лошадей для разъѣзда чиновниковъ, б) въ установкѣ зимой указательныхъ знаковъ по земско-почтовымъ трактамъ и в) въ выставкѣ кибитокъ для проходящихъ по степи воинскихъ командъ. Для всего населенія области натуральную повинность составляютъ истребленіе саранчи и сусликовъ.

У. обл. образована въ 1868 г. изъ *Земли Уральского казачьяго войска*, составляющей нынѣ европейскую часть У. обл., и части зауральской степи кочующихъ киргизъ; вслѣдствіе присоединенія послѣдней, естественно относимой къ Средней Азии, и европейская часть области теперь въ большинствѣ географическихъ работъ считается принадлежащей къ Средней Азии, такъ что бывшая ранѣе границей Европы и Азии р. Уралъ, пересекающая область на двѣ неравныя половины, нынѣ уже не имѣетъ этого значенія. Между тѣмъ какъ по характеру мѣстности, такъ и

по составу населенія, исторіи и культурѣ европейская часть области, населенная русскими (казаками и не-казаками), рѣзко отличается отъ зауральской (или Бухарской) стороны, съ рѣдкими и кочующими киргизскимъ населеніемъ. Сосдиненіе двухъ совершенно различныхъ народностей, побѣдителей и побѣжденных, подѣ однимъ управленіемъ имѣло въ виду обрусеніе Киргизскаго края, которое, однако, и по сіе время подвинулось впередъ настолько незначительно, что безъ содержанія вооруженныхъ командъ въ степи немыслимы торговыя операціи и даже при ихъ существованіи бываютъ случаи—во время многолюдныхъ сборищъ на базарахъ,—когда приходится прибѣгать къ оружію. Съ другой стороны, подведеніе жизни казаковъ въ полицейскомъ и административномъ отношеніяхъ подѣ обще-губернскіе порядки неудобно какъ для населенія, такъ и для самой администраціи, призванной защищать интересы двухъ противоположныхъ группъ населенія—казаковъ и киргизъ. При невозможности полной иввеллировки, были созданы два ряда административныхъ органовъ. весьма часто сталкивающихся между собою: съ одной стороны областное правленіе и подчиненные ему уѣздные начальники, волостные и аульные старшины, съ другой—войсковое хозяйственное правленіе и подчиненные ему атаманы станицъ и поселковъ, въ полицейскомъ отношеніи подвѣдомственные, вмѣстѣ съ тѣмъ, уѣздымъ начальникамъ и агентамъ областного правленія. Агентами войскового хозяйственного правленія по войсковому хозяйству являются атаманы военныхъ отдѣловъ—особыхъ административныхъ дѣлений, несоотвѣствующихъ уѣздамъ, на которые область также дѣлится. Отсюда большая запутанность въ административномъ устройствѣ. Примиряющимъ элементомъ является соединеніе въ одномъ лицѣ званія военного губернатора области и командующаго въ ней войсками съ званіемъ наказанаго атамана У. казачьяго войска (онъ же предѣдатель войскового хозяйственнаго правленія). Такое сочетаніе, однако, нерѣдко приводитъ къ противорѣчіямъ: утвержденіе распоряженіе по одному вѣдомству (мин. внутр. дѣлъ), приходится, послѣ доклада того же предмета по другому вѣдомству (военному), отмигать его другимъ распоряженіемъ, или наоборотъ. Изъ 4 уѣздовъ области Уральскій, Лбищенскій и Гурьевскій расположены частью по правую, частью по лѣвую сторону р. Урала, Темірскій—всецѣло по лѣвую, т. е. азиатскую сторону.

*Исторія.* Нынѣшняя У. область служила главными воротами для вторженія въ Европу азиатскихъ ордъ: здѣсь проходили, а отчасти въ этихъ предѣлахъ осѣдали хазары, татары и друг. Въ низовьяхъ р. Урала, у теперешней станицы Сарайчиковской, была знаменитая вѣогада столца Золотой орды Сарайль-Джадита (см. XXVIII, 399—400). Съ 1580 г. казаки, получившіе въ началѣ XVII в. наименованіе «яицкихъ», по имени р. Яика (теперь «ралъ»), постепенно заселяли весь правый берегъ рѣки на протяженіи отъ Оренбурга до Каспія, основавъ цѣлый рядъ крѣ-

постей для защиты отъ вторженія ордынцевъ въ русскіе предѣлы. Телерешные кочевники-киргизы появились за Ураломъ не раньше XVIII в.; казаки сначала имѣли дѣло только съ татарами и башкирами. Казаки поголовно несли усиленную пограничную службу, содержа не только въ крѣпостяхъ, но и въ «промежуточныхъ редутахъ» значительное число вооруженныхъ воиновъ. За службу эту московскіе цари пожаловали лицъ казаковъ «рѣкою Яикомъ съ вершинъ до устья», какъ гласила, по преданію, грамота царя Михаила Феодоровича, «въ смутныя времена и пожары» сторѣвшая. Гораздо болѣе опредѣленны свѣдѣнія о пожалованіи лицъ казаковъ устьями р. Яика, который сначала сдавались, съ рыбными ловлями при тамошнемъ «учугѣ», купцу Гурьеву (основавшему здѣсь городокъ въ 1640 г.), изъ платежа оброка, а въ 1752 г. переданы безсрочно въ оброчное содержаніе лицъ казакамъ, которые учугъ близъ Гурьева уничтожили, дали проходъ красной рыбѣ вверхъ по рѣкѣ и на рыболовствѣ основали свое благосостояніе. Наиболѣе старинныя мѣста поселенія лицъ казаковъ, кромѣ Яицкаго городка (нынѣ Уральскъ), основанаго въ 1622 г., и Гурьева, являются существовавшія уже въ 1748 г. крѣпости и городки по р. Уралу: Кулагинъ, Калмыковъ, Индерскихъ горъ (нынѣ Горскій поселокъ), Илецкій городокъ, Кирсановъ (по преданію здѣсь былъ сначала Яицкій городокъ, перенесенный послѣ пожара на теперешнее мѣсто). Въ устьяхъ Яика скрывалась Марина Мнишекъ съ Заруцкимъ. Въ 1772—75 гг. здѣсь былъ первый очагъ возстанія и главный театр дѣятельности Пугачева. Въ 1868—69 гг. въ предѣлахъ У. области имѣли мѣсто послѣднія кровопролитныя столкновенія казаковъ съ ихъ исконными врагами—киргизами, подчиненными затѣмъ окончательно и введенными въ составъ общаго съ казаками управленія (Положеніе о степныхъ областяхъ). Черезъ зауральскую степь, т. е. азиатскую часть У. области, при непрѣмномъ участіи У. казаковъ, совершены почти всѣ хивинскіе походы; степь эта «усѣяна костями русскими» и «упитана ихъ кровію», какъ поется въ одной исторической пѣснѣ уральцевъ. Начиная съ 70-хъ годовъ XIX стол. У. казаки, освобожденные отъ усиленной пограничной службы по линіи р. Урала, стали расселяться внутрь страны, къ отрогамъ Обшаго Сырта, основывая здѣсь многочисленныя хутора и зимовки и все болѣе и болѣе занимаясь земледѣліемъ и скотоводствомъ. Въ настоящее время эти бывшія недавно безлюдными степи «Приобщинскихъ форпостовъ» и «внутренней» линіи (по р. Купшуму и Узеньямъ) въ лѣтнее время наполнены народомъ и уже не вездѣ носятъ прежній пустынный характеръ. Заселеніе зауральской степи, при отсутствіи для русскаго населенія доступа къ колонизаціи, идетъ очень туго. Русскія селенія здѣсь почти нѣтъ: Темиръ, Уяль—лишь административные центры. Жидлая коса (на берегу Каспія)—селеніе самобытно возникшее, но и оно держится массой кочевниковъ, принявшихся въ послѣднее время за рыбный промыселъ.

*Литература.* Н. Бородинъ, «У. казачье войско» (1891); А. Левшинъ, «Историческое и статистическое обзорнѣе У. казачьего» (изд. главнаго штаба, 1823); В. Кранихфельдъ, «Степное киргизское хозяйство въ Уральскомъ уѣздѣ» (отч. по побѣдкѣ въ степь, 1896); Н. Огановскій, «Очеркъ развитія торговли и промышленности въ У. казачьемъ войскѣ» (Уральскъ, 1898); «Обзоръ У. области за 1899 и 1900 гг.»; «Памятная книжка и адресъ-календаръ У. области на 1901 г.»; Палласъ, «Путешествіе по разнымъ провинціямъ Росс. Имперіи» (ч. I, 1762); А. Рюбининъ, «У. казачье войско» (материалы для географіи и статистики Россіи, 1866); П. Рычковъ, «Топографія Оренбургскаго края» (1762); «Отчетъ главнаго управленія каз. войска за 1899 г.»; Вятскій. «Яицкое войско до Пугачева» («Русскій Архивъ», 1879, т. I, II, III).

*Н. Бородинъ.*

**Уральскіе казаки,** Уральское казачество—см. Казаки, Уральское каз. войско, Уральская область.

**Уральскій 112-й пѣх. полкъ**—сформированъ въ 1863 г. изъ резервныхъ и безсрочно отпускныхъ чиновъ галицкаго пѣх. полка, отъ котораго перешли къ нему и боевыя отличія: георгиевская труба за оборону Севастополя и походъ за военное отличіе.

**Уральскій Листокъ**—литературно-политическая и экономическая газета. Издается въ Уральскѣ, съ 1892 г., М. А. Жаворонковымъ и имъ же редактируется; выходитъ 2 раза въ недѣлю.

**Уральскій отдѣлъ**—сѣв. часть земли У. казачьяго войска, по военно-административному дѣленію ея; онъ же называется 1-мъ отдѣломъ. Одна часть принадлежащихъ къ нему станицъ входитъ въ составъ Уральской общины (см. У. каз. войско), другая (меньшая)—общины Илецкихъ станицъ. По р. Уралу расположены довольно многолюдныя селенія; селенія степной полосы незначительны, большая ихъ часть—одиночныя или изъ нѣсколькихъ домовъ хутора. Въ пос. Ташлинскомъ (Бородинской стан.) и Озерномъ (Красновской стан.) лѣтомъ съѣзжается масса земледѣльческихъ пришлыхъ рабочихъ—до 10000 чел. во время крупной наемки. Жители Илецкихъ станицъ не входятъ въ составъ У. общины и не имѣютъ право на общественныя рыболовства въ нижней части рѣки, потому что они приселены на особые земельные наделы распоряженіемъ власти. Илецчане не называютъ себя уральцами или У. казаками, какъ и послѣдніе не считаютъ ихъ вполне своими, хотя служатъ въ строю вмѣстѣ. Въ станицѣ Круглоозерной во всей чистотѣ сохранился типъ казака стараго закала, ревниво охраняющаго даже каждую мелочь казачьяго быта и обихода. Почти поголовно старовѣры, жители этой станицы до сихъ поръ обучаютъ дѣтей только чтенію Св. Писанія и избѣгаютъ свѣтской школы. Это лучшіе и наиболѣе заботливые хозяева, живущіе очень скромно, не смывая на значительныя средства нѣкоторыхъ изъ нихъ. Первые гребцы и силачи въ У. войскѣ принадлежатъ той же станицѣ. По свѣдѣніямъ къ 1 янв. 1901 г., населенія

въ У. отдѣлѣ (за исключеніемъ гг. Уральска и Илека) было 46592 мжч. и 45885 жнщ., всего 92477. Общее число селеній 90, изъ нихъ 13 станицъ.  
*Н. Б.—нѣ.*

**Уральскій хребетъ**, составляющій условную границу между Европою и Азіей, начинается у береговъ Карскаго моря въ широтѣ 68°30' с. п. отсюда тянется почти безъ поворотовъ почти до береговъ Аральскаго моря, если считать, что Мугоджарскія горы—его продолженіе, на что есть полное основаніе. Въ этотъ случай У. цѣпь тянется 23° по широтѣ, т. е. около 1550 км., на всемъ этомъ протяженіи общее направленіе хребта отъ ССВ на ЮЮВ; центральная часть между параллелями 65° и 55° с. ш., т. е. на протяженіи около 1100 км., слѣдую все время почти вдоль 60° в. д. отъ Гринича, только сѣв. и южная оконечности хребта сворачиваютъ немного, первая къ В, вторая къ З. Ширина хребта измѣняется вообще отъ 65 вер. до 1,5 вер., кромѣ наиболѣе широкаго мѣста между 51°—55° с. ш., гдѣ ширина хребта съ параллельными цѣпами доходить до 150 км. Въ результатѣ площадь, занятая Ураломъ, приблизительно равняется 400000 кв. км., а если принять и всѣ предгорія, то до 1100000 кв. км., т. е. почти въ 2 раза болѣе Франціи. Главный хребетъ—Ураль-тау—ниже, въ общемъ, нежели сопутствующіе ему параллельные хребты; западный склонъ его пологъ, а восточный крутъ и съ зап. стороны расположена большая часть параллельныхъ хребтовъ, обладающихъ, нерѣдко, на Ю болѣе высокими вершинами, нежели самъ Ураль-тау. На всемъ своемъ протяженіи Ураль составляетъ водораздѣлъ между бассейнами Печоры, Волги, Урала, Эмбы съ одной стороны и Оби и Среднеазиатскаго съ другой. Благодаря тому отчасти, что Ураль геологически очень древень, общая средняя высота его не велика, около 200—250 саж., а отдѣльные вершины не превосходятъ нигдѣ 850 саж. Во многихъ мѣстахъ Ураль далеко не производитъ впечатлѣнія значительной горной цѣпи, благодаря очень постепенному подъему, когда подвѣшаютъ къ нему съ запада. На всемъ протяженіи нѣтъ ни одной вершины съ постояннымъ снѣгомъ, даже на далекомъ С. Въ орографическомъ отношеніи Ураль можно раздѣлить на три части: Сѣверный, Средній и Южный.

*Сѣверный* Ураль (61°—68°30' с. ш.) начинается у береговъ Карскаго м. въ сѣв.-зап. углу Березовскаго у., Тобольской губ., въ видѣ небольшой высоты холмовъ, поднимающихся надъ окружающею ихъ тундрою сажень на 20 и идетъ на ЮЗ. Первая значительная вершина—Константиновъ Камень (68°29' с. ш., 66°14' в. д. Гринича), 215 саж. высоты; другая вершина, немного южнѣе Минисей (68°28' с. ш. и 66°19' в. д. Гринича), высоту 275 саж. Начиная отсюда горы принимаютъ характеръ настоящаго хребта, довольно высокаго, скалистаго и совершенно безлѣснаго. Затѣмъ хребетъ вступаетъ на границу губ. Архангельской и Тобольской и принимается юго-зап. направленіе—это мѣсто отмѣчено двумя довольно значительными вершинами Негъ-ю (68°5' с. ш. и 66°21' в. д. Гринича)—около

600 саж. и Хайуды-Тай (67°49' с. ш., 66°0' в. д. Гринича)—около 585 саж. Далѣе къ ЮЗ хребетъ сѣзывается, особенно это замѣтно подѣ 65°30' с. ш. и далѣе къ С, гдѣ цѣпый рядъ поперечныхъ долинъ придаетъ ему разорванный видъ. Самая возвышенная точка на этомъ протяженіи—Пай-яръ (66°43' южн. ш., 64°24' в. д. отъ Гринича) отъ 650—700 саж., остальные вершины держатся немного ниже 500 саж. Между 67° и 67°30' с. ш. протягивается на 25 вер., параллельно главному хребту, въ разстояніи 5—6 вер., небольшой хребетъ Енга-пай со среднею высотой около 530 саж. Начиная съ 64°30' с. ш. до 61° с. ш. хребетъ состоитъ изъ грядъ, идущихъ почти-что прямо по меридіану,—разстояніе между отдѣльными хребтами версты 5—12. Ширина хребта тутъ вездѣ 30—50 вер. и онъ поросъ лѣсомъ, одѣвающимъ его склоны довольно высоко. Въ широтѣ 64°45' с. къ З отдѣляется рядъ довольно сложныхъ параллельныхъ хребтовъ, оканчивающихся горою Сабая (64°47' с. ш., 58°36' в. д. Гринича) 772 саж. высотой, одною изъ самыхъ высокихъ вершинъ Урала. Далѣе къ Ю, почти на параллели 64° сѣв. ш., верховья р. Шугоръ, значительнаго праваго притока Печоры, разрѣзаетъ хребетъ поперечную долиною, къ Ю отъ которой поднимается горный узелъ съ самою высочайшею точкою всего Урала—горою Телосъ-изъ (63°55' с. ш., 59°12' в. д. Гринича)—790 саж.; тутъ же, рядомъ, другая вершина Хесте-веръ, высоту въ 770 саж. Далѣе къ Ю высоты отдѣльныхъ вершинъ понижаются сперва отъ 600 саж. до 500 саж., потомъ до 400 саж. и даже до 350 саж. Самая возвышенная вершина къ Ю послѣ Телосъ-изъ—Ялпингъ-веръ (61°15' сѣв. шир., 53°15' в. д. Гринича)—710 саж. (южн. пикъ). Послѣдняя вершина на Ю, которою заканчивается сѣверный Ураль—Ишеримъ (61°4' сѣв. ш., 53°14' вост. д. отъ Гринича), высоту въ 460 саж. Въ общемъ, средняя высота Сѣвернаго Урала около 425 саж. На его склонахъ берутъ начало многочисленныя рѣки, образуя на З—притоки Печоры и Камы, а на В—Оби. Постоянныхъ, осѣдлыхъ жителей нѣтъ. Лучше всего сообщеніе черезъ хребетъ по перевалу между Шугоромъ и Сѣв. Сосвою, гдѣ дорога была разработана Сибиряковимъ, доставлявшимъ хлѣбъ изъ бассейна Оби на Печору; общее число переваловъ доходить до 15. Сѣвернѣе 67° с. ш., по вост. сторону хребта, лѣсъ прекращается, а по зап. онъ не идетъ далѣе 65° с. ш.

*Средній* Ураль между 61° с. ш. и 52°25' с. ш. составляетъ прямое продолженіе Сѣв. Урала, онъ тоже по большей части состоитъ изъ двухъ параллельныхъ хребтовъ, при чемъ зап. ниже, но образуетъ водораздѣльную ланію между Европою и Азіей, а вост. выше. Его часто дѣлятъ на три части: Ураль Богословскій между 61°—59° с. ш., такъ какъ онъ проходитъ по Богословскому горному округу, Ураль Гороблагодатскій между 58°—58° с. ш. и Ураль Екатеринбургскій между 58°—52° с. ш. Богословскій Ураль по своему характеру похожъ на Сѣв. Ураль—онъ такой же дикий. Наиболѣе возвышенныя вершины его слѣдующія:

Денежкинъ камень (60°26' с. ш., 59°36' в. д. Грин.)—718 саж., Кошжаковский камень (59°81' с. ш., 59°4' в. д. Гр.)—734 саж.; затѣмъ далѣе на Ю высоты понижаются и ширина хребта меньше. Горболагодатскій Уралъ еще ниже, самыя высокія точки его, кромѣ одной, не достигаютъ и 400 саж., такъ Саранская (58°64' с. ш., 59°32' в. д. Гр.)—305 саж., Качканаръ (58°46' с. ш., 59°24' в. д. Гр.)—410 саж., Копна (58°16' с. ш., 55°47' в. д. Гр.)—290 с.; остается еще упомянуть о горѣ Благодати, вовсе не отличающейся высотой (всего 160—170 с.), но своимъ богатствомъ магнитною желѣзною рудою. Екатеринбургскій Уралъ въ своей сѣв. части низокъ, нигдѣ не превосходитъ 300 саж. и при томъ склоны его тутъ такъ пологи, что при переѣздѣ даже не получается впечатлѣнія перехода черезъ переваль; такъ высота точки, гдѣ на почтовомъ тракѣ стоятъ столбы съ надписями «Европа» и «Азія», всего 167 саж. Далѣе къ Ю хребетъ понемногу возвышается и на Ю встрѣчаются вершины, доходившія: Кыштымъ (55°15' с. ш., 60°28' в. д. Грин.)—297 с., Телла (55°36' с. ш., 60°17' в. д. Грин.)—320 саж., Таратамъ (55°33' с. ш., 59°49' в. д. Грин.)—400 саж. Отъ Средняго Урала къ З отдѣляются многочисленные отроги, уходящіе далеко, до Камы и Волги, тогда какъ восточные отроги быстро понижаются и сливаются съ Западно-Сибирскою низменностью. Съ его склоновъ стекаютъ большія рѣки: Чу-совая, Уфа на З, Сосьва на Ю, Тавода, Тура, Исеть на В.

*Южный Уралъ* состоитъ изъ главнаго, но болѣе низкаго хребта Ураль-тау и сопровождающихъ его параллельныхъ ему хребтовъ; высоты его не превышаютъ 470 саж. Западный склонъ его пологъ, а вост. крутъ и обрывистъ. На З отъ Ураль-Тау идетъ рядъ меридіональныхъ хребтовъ съ общимъ направлениемъ СВ—ЮЗ; изъ нихъ укажемъ на кряжи: Юрму, его высшая точка достигаетъ 482 саж. Продолженіемъ Юрмы къ Ю служатъ Таганай съ наивысшею точкою въ 562 саж., въ свою очередь продолжаемый хребтами Косотуръ и Уренга, наивысшій пунктъ послѣдней 507 саж. Далѣе тянутся хребты Елауды и Ягодныя горы, высшія точки которыхъ доходятъ до 520 с. Еще южн. подымается хребетъ Иремель, его высшая точка 749 саж. Между Иремелемъ и Ураль-Тау проходитъ еще хребетъ Авалокъ съ наивысшею точкою въ 600 с. Другой хребетъ, почти одинаковой высоты съ Иремелемъ, это Яманъ-тау, его высшая точка 770 с. Далѣе къ З тянется еще значительный хребетъ Зигала, который съ хребтомъ Нары, составляющимъ его продолженіе, есть одинъ изъ самыхъ длинныхъ кряжей Южн. Урала, высшая точка 643 саж. Вообще, чѣмъ дальше отъ центральной части кряжа Урала на З, тѣмъ высоты меньше и переходъ къ слабо волнистой мѣстности Приуралья совершается весьма постепенно. Наоборотъ, по вост. сторону Урала уже въ небольшомъ разстояніи отъ него мѣстность почти вовсе утрачиваетъ горный характеръ и представляетъ совершенно ровную мѣстность. Въ связи съ этимъ рядомъ зап. хребтовъ находится и *Обиій Сыртъ*, о которомъ можно думать такъ же

какъ о рядѣ меридіональныхъ кряжей. Въ сѣв. части, однако, по вост. сторону Ураль-тау проходятъ такъ назыв. Ильменскія горы—ихъ высшая точка 350 саж., онѣ не вполне параллельны Уралу и на Ю отходятъ отъ него дальше. Далѣе, къ Ю эти горы продолжаются рядомъ постепенно понижающихся возвышенностей, вѣроятно, переходящихъ въ Мугоджарскія горы, высшая точка которыхъ не превосходитъ 270 саж. Рѣки этой части Урала различны по своему характеру, смотря съ какого склона они берутъ свое начало. Рѣки зап. склона имѣютъ разнообразное теченіе въ своихъ верховьяхъ, средней части и низовьяхъ; верхнее ихъ теченіе идетъ въ продольныхъ долинахъ между хребтами съ СВ на ЮЗ; въ среднемъ течении онѣ круто поворачиваютъ на З и пересѣкаютъ хребты по узкимъ ущельямъ, а въ нижнемъ теченіи онѣ текутъ плавно и медленно. Рѣки вост. склона прежде всего гораздо малочисленнѣе, затѣмъ онѣ бѣднѣе водою и отъ самаго востока имѣютъ широтное направленіе. Озера, почти отсутствующія на западн. склонахъ, очень развиты на востокѣ. Вообще надо замѣтить, что Уралъ еще далеко не достаточно обследованъ, даже въ такихъ его частяхъ, которыя лежатъ по близости къ населеннымъ центрамъ и то данныхъ о его топографіи и орографіи мало, а мѣстами—и вовсе нѣтъ. Первое описаніе Урала было дано Германомъ, на основаніи данныхъ, собранныхъ имъ, Палласомъ и Георги еще въ XVIII ст., затѣмъ много прибавили данныхъ Гумбольдтъ, Эренбергъ и Розе въ 1820 г.; въ 1830—32 г. работалъ тутъ инж. Протасовъ, въ 1833—34 г. Страшевскій, а затѣмъ въ 1833—35 гг. Гельмерсенъ и англичанинъ Мурчисонъ въ 1839—40 гг.; но главнымъ образомъ всѣ эти данныя относились къ Среднему и Южному Уралу. Сѣверный Уралъ посетился Шренкомъ въ 1837 г., Кейзерлингомъ въ 1843 г., экспедиціей импер. русск. географич. общ. (Гофманъ и Ковальскій) въ 1847—50 гг. Средній Уралъ въ 1854—55 гг. посетили Мегилицкій и Антиповъ, въ 1879 г. Арпуни; затѣмъ въ новѣйшее время тамъ работали, а также и на Южн. Уралѣ, Карпинскій, Чернышевъ, Мушкетовъ и др., на Сѣв. Уралѣ Федоровъ, Ивановъ и др.

#### Ю. Шокальскій.

*Климатъ.* На всемъ хребтѣ нѣтъ не только настоящихъ горныхъ метеорологическихъ станцій (на высокихъ отдѣльныхъ горахъ), но даже станцій на хребтѣ, на всемъ Сѣверномъ У. нѣтъ станцій даже и въ долинахъ У. хребта. По всемъ имѣющимся даннымъ, снѣга выпадаютъ гораздо больше на зап., чѣмъ на вост. склонахъ У., такъ наз. снѣгопады бываютъ обыкновенно при зап. вѣтрахъ. Обиліе снѣга на З видно и изъ того, что сѣв. предѣлы лѣсовъ тамъ на чѣмъ 2° южнѣе, чѣмъ на вост. склонахъ. По распространенію снѣжнімъ О. В. Маркграфа, на зап. склонахъ въ У. снѣгъ выпадаетъ главнымъ образомъ въ предгорьяхъ, а не на хребтѣ, вслѣдствіе чего и воды сосредоточиваются у подошвы горъ. Обиліе снѣга на зап. склонахъ по сравненію съ вост. сохраняется и на Среднемъ и Южномъ У., при чемъ, такъ какъ болѣе или менѣе значительныя высоты простира-

ются далеко на 3 отъ хребта, обиліе снѣга свойственно обширной полосѣ. Въ долинахъ У. между 60°—55° с. ш. есть нѣсколько метеорологическихъ станцій съ продолжительными наблюденіями и дождемѣрными сѣтк. См. Пермская и Уфимская губ. А. В.

*Геологическое строеніе.* Уральскій хребетъ, протянувшійся непрерывной возвышенностью почти отъ Ледовитаго океана до Прикаспійскихъ степей, образовался въ весьма отдаленный періодъ исторіи земли и въ видѣ ряда острововъ существовалъ еще въ среднедевонскую эпоху, а къ концу палеозойской эры выступилъ изъ подъ уровня океана почти на всемъ своемъ протяженіи; тѣмъ не менѣе, формирование его продолжалось, хотя и съ меньшей интенсивностью, и въ продолженіе мезозойской эры, а нѣрѣдкія землетрясенія въ Приуральскомъ краѣ позволяютъ предполагать, что тектоническіе процессы, можетъ быть, въ слабой степени, продолжаются въ этой мѣстности и по настоящей время. По своему строенію Уральскій хребетъ принадлежитъ къ числу древнихъ несимметричныхъ складчатыхъ горъ. Параллельныя между собой вершины складокъ обнаруживаются въ видѣ горныхъ цѣпей, которыя то тянутся непрерывно на протяженіи десятковъ и даже сотенъ верствъ, то являются въ видѣ короткихъ хребтообразныхъ возвышенностей, выдерживающихся за немногими исключеніями, меридиональное или близкое къ нему направленіе. Въ виду складчатого строенія У., геологическія образованія, изъ которыхъ онъ сложенъ, выступаютъ въ видѣ полосъ, параллельныхъ общему направленію кража, при чемъ въ центральной части выступаютъ болѣе древнія геологическія образованія, а съ удаленіемъ отъ него въ ту или другую сторону обнажаются все болѣе и болѣе новыя. Такая схематичность и простота строенія, однако, не бросается рѣзко въ глаза при взглядѣ на геологическую карту, съ одной стороны благодаря тому, что У. представляетъ не единичный хребетъ, а цѣлый рядъ параллельныхъ складчатыхъ возвышенностей, часто незначительнаго протяженія, въ общемъ параллельныхъ между собой. Въ каждой изъ такихъ возвышенностей можно различить въ частности тоже строеніе, какъ въ Уральскомъ хребтѣ вообще: ближе къ оси—складки выступаютъ болѣе древнія породы, дальше—отдѣляются все болѣе и болѣе новаго возраста. Благодаря этому, образованія одного и того же возраста выступаютъ по склонамъ Уральского хребта не одной, а нѣсколькими полосами. Другимъ факторомъ, усложняющимъ геологическое строеніе мѣстности, являются выступающія среди осадочныхъ образованій массы изверженныхъ горныхъ породъ, иногда настолько значительныя, что осадочныя образованія сохраняются въ видѣ ничтожныхъ участковъ, ущемленныхъ между изверженными массами и притомъ часто измѣненныхъ до полной потери первоначальнаго характера. Несимметрический характеръ складчатости Уральского хребта, при отсутствіи многочисленныхъ свдиговъ и сбросовъ еще болѣе усложняютъ геологическій характеръ мѣстности. Тою же асимметрично-

стью строенія, причина которой лежитъ въ одностороннемъ давленіи при образованіи складокъ, объясняется весьма рѣзко выраженное на всемъ протяженіи кража различіе между восточнымъ и западнымъ его склонами. Западный склонъ состоитъ по преимуществу изъ слончатыхъ породъ палеозойскаго возраста, которыя только близъ оси кража переходятъ въ породы метаморфическія, прорванные различными изверженными породами, тогда какъ восточный склонъ У. сопровождается широкой, то увалистой, то равнинной полосой, состоящей по преимуществу изъ изверженныхъ породъ, между которыми ущемлены кусочками измѣненныя осадочныя. Существенное различіе западнаго и восточнаго склоновъ обнаруживается и въ томъ, что съ востока У. сразу обрывается къ сибирской измѣнности и слагающія его древнія образованія скрываются подъ новѣйшими третичными и четвертичными образованіями, тогда какъ на западѣ древне-палеозойскія образованія съ удаленіемъ отъ хребта послѣдовательно смѣняются верхне-палеозойскими — пермско-каменноугольными и пермскими, — занимающими всю сѣверо-восточную часть русской равнины. Мѣстность, занятая на западѣ верхне-палеозойскими образованіями, холмиста, пересѣчена увалами и потому съ этой стороны переходъ отъ равнины къ предгорьямъ У. хребта далеко не такъ рѣзокъ, какъ со стороны Сибири. Геологическое строеніе У. хребта не на всемъ его протяженіи изучено съ достаточной полнотой. Для большей части средняго горнопромышленнаго района существуетъ геологическая карта 10-верстнаго масштаба, представляющая результаты съѣмки, произведенной геологическимъ комитетомъ (1880—1890), и кромѣ того рядъ детальнѣе геологическихъ картъ отдѣльныхъ заводскихъ дачъ, изслѣдованія которыхъ производились различными учеными по почину владѣльцевъ. Часть сѣв. У. за предѣлами населенности, между 60°40' и 64°50', хорошо изслѣдована въ 1884—89 г. сѣверной экспедиціи Федорова, за то о геологическомъ строеніи сѣверной оконечности У. имѣются лишь немногія свѣдѣнія въ трудахъ сѣверной экспедиціи Гофмана, относящихся къ пятидесятымъ годамъ минувшаго столѣтія. Точно также и южный Сѣв. У. до сихъ поръ изслѣдованъ въ геологическомъ отношеніи весьма плохо; наиболѣе полная свѣдѣнія о немъ находимъ въ трудахъ Меглицкаго и Антипова, относящихся къ 1850 г. Отъ Константинова Камня, сѣверной оконечности хребта У., до г. Сабліи Гофманъ встрѣчалъ на всемъ пути преимущественно метаморфическіе глинистые, тальковые и хлоритовые сланцы и кварциты, когдѣ прорванные выходами габбро, діоритовъ и сіенитовъ. Впрочемъ, однако, къ числу метаморфическихъ сланцевъ Гофманъ отнесъ и сланцеватые диапометаморфизованныя породы, которыя принимаютъ значительное участіе въ строеніи болѣе южныхъ частей Сѣв. У. Южнѣе, отъ г. Сабліи до предѣловъ населенности, У. изслѣдованъ въ 80 г. сѣверной экспедиціей. По указаніямъ г. пнж. Федорова, составившаго геологическую карту мѣстности,



на этомъ пространствѣ можно различить въ орографическомъ и геологическомъ отношеніи 3 главныхъ полосы: 1) увалистая полоса восточнаго склона, состоящая изъ осадочныхъ и изверженныхъ палеозойскихъ породъ, къ сѣверу, въ верхней части бассейна р. Сосвы, замѣщающихся мезозойскими отложениями. 2) собственно горная полоса У. или полоса кристаллическихъ породъ и 3) увалистая полоса западнаго склона, состоящая по преимуществу изъ породъ осадочныхъ. Въ сѣверной части района восточная увалистая полоса не широка, но ясно выражена и обнажаетъ мезозойскія породы (мѣловыя и верхнеурскія), но южнѣе она расширяется и состоитъ изъ многократно смѣняющихся меридиональныхъ полосъ девонскихъ известняковъ, диабазовъ, диабазовыхъ порфиритовъ и туфовъ, значительно рѣже—кварцевыхъ порфиритовъ. Отъ верхняго теченія р. Наясы до вершинъ Лозвы известняки по времени своего образования относятся къ верхнему отдѣлу девонской системы, южнѣе, напротивъ, къ самому нижнему. Полоса эта, въ которой нѣтъ особенно значительныхъ возвышенностей, представляетъ большой практической интересъ, такъ какъ въ ней сосредоточены почти всѣ водотонсыя россыпи сѣвернаго У. Горная полоса У. достигаетъ 50—60 верствъ въ ширину и состоитъ изъ нѣсколькихъ рядовъ возвышенностей, вытянутыхъ въ меридиональномъ направленіи. Западная часть горной полосы слагается преимущественно кварцитами, слюдяными и глинистыми сланцами, мраморовидными известняками и доломитами. Въ восточной части, особенно въ восточной предуральской грядѣ, особымъ развитіемъ пользуются зеленныя сланцеватыя породы, которыя, по изслѣдованію Федорова, представляютъ продуктъ измѣненія подъ вліяніемъ давленія различныхъ кристаллическихъ породъ изъ группы сіенитовъ и габбро. Изъ нихъ слагается и водораздѣльный хребетъ У., извѣстный здѣсь подъ именемъ Поясоваго Камня. Въ подчяненномъ количествѣ встречаются въ горной полосѣ граниты и гнейсы и еще рѣже, отдѣльными островками, змѣвники и различные порфириты. Западная предгорья У. или западная увалистая полоса сложена по преимуществу осадочными образованиями каменноугольнаго и пермско-каменноугольнаго возраста; только узкой полосой, прилегающей къ кристаллическимъ сланцамъ, выступаютъ средне и верхнедевонскіе известняки, да въ немногихъ меридиональныхъ возвышенностяхъ (Гима-Изъ, Мертвая Парма) кристаллическіе сланцы. Южнѣе 61° с. ш. геологическое строеніе У. изучено детально, но общій характеръ его тотъ-же, что и сѣвернѣе. Средняя центральная часть У. состоитъ изъ кристаллическихъ сланцевъ, кварцитовъ и динамометаморфизованныхъ кристаллическихъ породъ изъ группы сіенитовъ и габбро, съ тѣмъ различіемъ, что породы изъ группы габбро, массивныхъ и полосатыхъ, перидотитовъ и змѣвниковъ пользуются значительно большимъ развитіемъ, чѣмъ на крайнемъ сѣверѣ. Съ запада къ кристаллическимъ сланцамъ въ предѣлахъ Чердынскаго, Соликамскаго

и Пермскаго У., прилегаютъ слоистыя породы палеозойскаго возраста, отъ нижне-девонскихъ до пермскихъ, при чемъ по мѣрѣ движенія на 3 отъ центральной оси выступаютъ меридиональными полосами все болѣе и болѣе новыя образования. На восточномъ склонѣ У., подъ соответственной широтой, въ Северо-Заозерской дачѣ, непосредственно къ Поясовому Камню, сложеннымъ изъ кристаллическихъ сланцевъ, прилегаетъ полоса динамометаморфныхъ породъ изъ группы габбро и сіенитовъ (хр. Шемуръ), къ которымъ съ В въ сѣверной части примыкаютъ граниты, вообще очень мало распространенные въ Сѣв. У., а въ южной части кварцевые порфиры. Еще восточнѣе тянутся нижнедевонскіе известняки, переслаивающіеся съ диабазовыми туфами и порфиритами, пробѣзанные дайками диабазовъ и скрывающіеся на В близъ р. Лозвы подъ третичными и послѣтритичными образованиями. Въ прилегающей съ Ю Южно-Заозерской дачѣ среди кристаллическихъ сланцевъ Поясоваго Камня появляются значительныя острова змѣвниковъ; восточнѣе, въ предуральской грядѣ, пользуются большимъ развитіемъ полосатые габбро, слагающіе напр. Денежкинъ камень и, наконецъ, въ составѣ девонскихъ образований, занимающихъ вост. часть дачи, появляются средне- и верхне-девонскія отложения. Южнѣе, въ Николае-Павдинской и Богословской дачахъ, въ общемъ наблюдается тоже строеніе. Центральный хребетъ У. состоитъ изъ кристаллическихъ сланцевъ, къ которымъ съ В въ предуральской грядѣ примыкаютъ динамическія изверженныя породы изъ группы сіенито-гнейсовъ (роговообманковыхъ андезититовъ, по Федорову), но главнымъ образомъ (въ Богословскомъ окр.) габбро, прикрытыхъ мѣстами покровами диабазовыхъ породъ. Восточнѣе тянется полоса нижнедевонскихъ известняковъ, прикрытыхъ песчаниками и сланцами, переслаивающимися съ изверженными породами изъ группы диабазовыхъ порфиритовъ и ихъ туфами. Среди девонскихъ образований на значительныхъ площадяхъ выступаютъ разнообразныя изверженныя породы изъ группы діоритовъ и діоритовыхъ порфиритовъ, кварцевыхъ порфиритовъ и роговообманковыхъ гранитовъ, при чемъ эти породы располагаются въ определенномъ порядкѣ: наиболѣе основныя ближе къ центральной части У., болѣе кислыя—дальше отъ него. Здѣсь же къ нѣкоторымъ изъ этихъ породъ (андезитофировъ) приурочены штоки авгито-гранатовыхъ породъ съ мѣсторожденіями желѣзныхъ и мѣдныхъ рудъ. Восточнѣе всѣ эти породы скрываются подъ древне-третичными отложениями, изъ подъ которыхъ въ восточной части Богословскаго округа, напр. у Надеждинскаго зав., выступаютъ мѣстами змѣвники въ видѣ сбросовыхъ выступовъ, современныхъ древнѣйшему періоду образования У. Въ предѣлахъ Средняго У. отъ параллели гор. Верхотурья до Златоуста геологическое строеніе У. претерпѣваетъ существенныя измѣненія, какъ со стороны орографической, такъ и геологической. Въ первомъ отношеніи интересно отмѣтить общее пониженіе высоты хребта на этомъ

пространствъ и несоотвѣтствіе рельефа мѣстности съ геологическимъ ея строеніемъ, чрезвычайно рѣзко выраженное въ сѣверной и южной части хребта. Не смотря на то, что въ Среднемъ У. полоса развитія изверженныхъ и метаморфическихъ сильно дислоцированныхъ породъ значительно шире по сравнению съ Сѣв. У., собственно горная полоса здѣсь не широка, такъ какъ вост. склонъ, не смотря на сложность своего геологическаго строения и присутствіе въ значительномомъ количествѣ выходовъ изверженныхъ породъ, представляеть уже на незначительномъ разстояніи отъ оси поднятія равнинную мѣстность, почти незамѣтно переходящую въ западносибирскую низменность, покрытую новѣйшими осадками. Такой характеръ восточнаго склона объясняется размывающей дѣятельностью покрывавшаго эту мѣстность въ третичную эпоху океана, сгладившаго въ значительной мѣрѣ ея неровности. Въ геологическомъ отношеніи область средняго У. представляется значительно усложненной, особенно на восточномъ склонѣ, гдѣ, благодаря обилію выходовъ разнообразныхъ изверженныхъ породъ, осадочныя образованія различныхъ палеозойскихъ періодовъ являются въ видѣ ничтожныхъ изолированныхъ островковъ, какъ-бы ущемленныхъ между изверженными породами и при томъ часто распределенныхъ въ безпорядкѣ, безъ отношенія къ ихъ относительной древности. Въ общемъ, Уральскій хребтъ и здѣсь распадается на три меридиональныя полосы. Ось хребта слагается по преимуществу изъ метаморфическихъ сланцевъ и кварцитовъ, прорѣзанныхъ небольшимъ количествомъ динамометаморфозованныхъ горныхъ породъ изъ группы габбро и сіенитовъ; на увалистомъ западномъ склонѣ, за неширокой полосой девонскихъ и каменноугольныхъ образованій, съ пластами каменнаго угля въ сѣверной части, слѣдуетъ широкая полоса пермско-каменноугольныхъ отложений, доходящая почти до меридіана Пермь-Уфа, гдѣ на нихъ налегаютъ горизонтальныя пласты пермской системы. На В. въ полосѣ метаморфическихъ сланцевъ прилегаетъ широкая полоса изверженныхъ горныхъ породъ и кристаллическихъ сланцевъ съ островками девонскихъ и каменноугольныхъ отложений, скрывающихся на В. подъ ниже-третичными осадками, но вѣроятно продолжающаяся подъ ними и еще далѣе на В. Составъ изверженныхъ породъ здѣсь крайне разнообразенъ, отдѣльныя разновидности не представляютъ непрерывныхъ меридиональныхъ полосъ, но являются въ видѣ островковъ, занимающихъ часто незначительныя площади и безпорядочно смѣняющихся однѣ другою. Наряду съ габбро и сіенитами, порфирами, порфиритами и диабазы, пользующимися преобладающимъ развитіемъ въ Сѣв. У., здѣсь широко развиты змѣевикъ съ приуроченными къ нему платиновыми россыпями и граниты съ колами драгоцѣнныхъ камней. Эта именно полоса, какъ будетъ видно изъ очерка полезныхъ ископаемыхъ, заключаетъ всѣ главныя рудныя мѣсторожденія У., въ томъ числѣ знаменитыя мѣсторожденія магнитнаго желѣзняка горъ Благодати

и Высокой; въ этой же части наиболѣе сильно развилась и горнозаводская промышленность. Къ Ю. отъ параллели Златоуста геологическое строеніе Уральского хр. снова претерпѣваетъ вѣкоторыя измѣненія. Горная страна значительно расширяется. Въ вост. части ея непрерывно тянется водораздѣльный хребтъ У.-тау, параллельно ему на З. возвышается цѣлый рядъ параллельныхъ краешъ (Уренья, Нургуштъ, Зигальга и др.), значительно превышающихъ высотой водораздѣльный хребтъ, тогда какъ на В. мѣстность быстро теряетъ горный характеръ и переходитъ въ равнину. Самыя хр. У., какъ и сѣвернѣе, сложены изъ метаморфическихъ сланцевъ, западныя громады возвышенности изъ древнихъ слюистыхъ породъ, собранныхъ въ складки и перемѣщенныхъ по трещинамъ сдвиговъ и сбросовъ. Значительнымъ участіемъ твердыхъ, не легко поддающихся разрушенію, кварцитовъ объясняется громадная высота западныхъ возвышенностей по сравнению съ водораздѣльнымъ хребтомъ, сложенымъ изъ породъ болѣе легко поддающихся вывѣтриванію и разрушенію. Равнинныя, восточныя предгорья, такъ же какъ и сѣвернѣе, сложены изъ изверженныхъ и метаморфическихъ породъ, между которыми ничтожныя клочками защемлены осадочныя образованія. Изъ кристаллическихъ породъ въ этой части У. преобладающее развитіе на вост. склонѣ имѣютъ граниты, гнейсы и сіениты, которымъ подчинены выходы диабазовъ и порфиритовъ, сопровождающихся вулканическими туфами. Многочисленны также, но не занимаютъ значительныхъ пространствъ, выходы порфировъ, габбро, перидитовъ, частью замѣщенныхъ змѣевиками. Метаморфическіе сланцы центральной части У. распадутся на слюдяные, хлоритовые, кварциты, листовиты и друг. Изъ осадочныхъ палеозойскихъ породъ западнаго склона наиболѣе распространены девонскія и каменноугольныя образованія, мѣнѣе пермско-каменноугольныя, скрывающіяся подъ горизонтальными слоями пермскихъ отложений. Южнѣе параллели гг. Оренбурга и Орска характеръ мѣстности снова мѣняется: начинается такъ наз. Киргизскій или Стенной У., извѣстный въ различныхъ частяхъ подъ названіемъ Губердинскихъ горъ (см.), Карагау, Мугоджаръ (см.), Яманъ - Тау и друг. Уже Губердинскія горы не имѣютъ характера горной цѣпи, а являются лишь высокими плато съ волнообразной, вслѣдствіе размыванія рѣчными системами, поверхностью. Болѣе южныя отпрыски У. каковы Мугоджары, представляютъ цѣлебразныя гряды невысокихъ холмовъ въ 10—15 в. шириной, съ отдѣльными выдающимися вершинами. Геологическое строеніе этой части У. также значительно упрощается; плато Губердинскихъ горъ въ мезозойскую эру находилось подъ уровнемъ моря, отложившаго на древнихъ породахъ юрскіе и мѣловые слои. Теперь эти рыхлые осадки или уничтожены размываніемъ, или скрыты подъ поверхностными лессовидными суглинками и доступны наблюденію лишь въ немногихъ пунктахъ, но за то рѣчныя долины обнажили въ своихъ берегахъ болѣе древнія породы.

Этот остовъ возвышенности состоитъ изъ сильно дислоцированныхъ складчатыхъ горныхъ породъ, представляющихъ непосредственное продолженіе развитыхъ въ Южи. У. Наибольшимъ развитіемъ пользуются метаморфическіе и кристаллическіе сланцы, изрѣдка гнейсы, перемежающіеся съ изверженными породами изъ группы габбро, диабазовъ, диоритовъ, перидитовъ, часто перешедшихъ въ змѣвники, кварцевыхъ порфировъ и порфиритовъ. Мѣстами встрѣчаются и слоистыя породы, въ видѣ известняковъ девонскаго возраста. Тѣже геологическія образованія развиты и въ Мугоджарахъ, представляющихъ самую южную оконечность У. Центральная часть Мугоджаръ состоитъ изъ метаморфическихъ сланцевъ и массивныхъ породъ: порфировъ, порфиритовъ, диабазовъ, габбро, рѣже гранитовъ и сіенитовъ; съ В и З на нихъ налегаютъ известняки и кремнистые сланцы девонской системы, въ свою очередь уходящіе подъ слегка приподнятые пласты болѣе новыхъ мѣловыхъ осадковъ, подъ которыми на Ю и скрываются послѣдніе выступы древнихъ уральскихъ породъ.

**Полезныя ископаемыя.** Подобно другимъ древнимъ горнымъ краямъ, облюбоющимъ метаморфическими горными породами, Уральскій хребетъ чрезвычайно богатъ разнообразными рудами и полезными ископаемыми, давно превратившими эту мѣстность въ одинъ изъ главныхъ горнопромышленныхъ районовъ Россіи. Желѣзо, золото, платина, мѣдныя, хромовыя и марганцовыя руды, а также каменный уголь и драгоцѣнные камни имѣютъ наибольшее экономическое значеніе, но ими не исчерпываются минеральныя богатства У. Здѣсь известны также серебряныя, цинковыя, свинцовыя, никелевыя, кобальтовыя, вольфрамовыя и ртутныя руды, мѣсторожденіе сѣры, азбеста, различныхъ строительныхъ заводскихъ матеріаловъ. Какъ показано въ геологическомъ очеркѣ, западный склонъ хребта сложень главнымъ образомъ изъ осадочныхъ слоистыхъ породъ, близъ оси кража переходящихъ въ кристаллическіе и метаморфическіе сланцы, тогда какъ на восточн. склонѣ преобладаютъ кристаллическія, вулканичныя и метаморфическія породы, вулканическіе туфы и пр., среди которыхъ неизмѣненныя осадочныя породы встрѣчаются ничтожными островками. Соответственно этому, на зап. склонѣ встрѣчаются по преимуществу пластовыя мѣсторожденія: желѣзнаго блеска, бурыхъ желѣзяковъ, пропитанные мѣдной рудой песчаники и сланцы, пласты каменнаго угля и пр., тогда какъ на восточномъ склонѣ преобладаютъ штоковыя и жильныя мѣсторожденія магнитнаго и хромистаго желѣзяка, мѣдныхъ и никелевыхъ рудъ и др. Изъ пластовыхъ залежей восточному склону свойственны только золотосныя и платиновыя россыпи, тѣсно связанныя по своему происхожденію съ изверженными и метаморфическими породами, и мѣстами пласты каменнаго угля и антрацита. Золото въ видѣ золотосныхъ песковъ сдѣлалось извѣстнымъ на У. только въ началѣ XIX ст. и съ тѣхъ поръ служитъ предметомъ энергичной раз-

работки. Гораздо ранѣе найдены коренныя мѣсторожденія этого драгоцѣннаго металла, но разработка ихъ развилась лишь за послѣднее время, и то по преимуществу въ Южномъ У., въ такъ называемой Качкарской системѣ. Золотосныя россыпи свойственны преимущественно восточному склону У., и лишь крайне рѣдко встрѣчаются въ самомъ хребтѣ и на западномъ его склонѣ. Но и на восточномъ склонѣ наиболее богатыя россыпи сосредоточиваются въ среднемъ и сѣв. части южнаго У. Къ С и Ю и количество россыпей и богатство ихъ золотомъ замѣтно уменьшаются, зато въ предѣлахъ указаннаго пространства весьма многія рѣчныя долины и лога заключаютъ золотосныя россыпи большихъ или меньшихъ размѣровъ съ большимъ или меньшимъ содержаніемъ золота. Хотя уральскія золотосныя россыпи не достигаютъ обыкновенно значительныхъ размѣровъ (длина ихъ колеблется отъ 10—20 до 250 саж., ширина отъ 10 до 50 саж., толщина золотоснаго пласта отъ 1/2 до 5 арш.), взаимно того многія изъ нихъ отличаются хорошимъ содержаніемъ золота, достигающимъ 1 и даже болѣе золотниковъ золота на 100 пуд. пустой породы, неизвестной толщины прирывающей золотосный пластъ пустой породы (торфа) и—нерѣдкимъ находеніемъ самородковъ. Въ послѣднемъ отношеніи особенно прославились нѣкоторыя россыпи окрестностей Міаса въ Южномъ У. Наиболѣе сѣверн. россыпи открыты на нѣкоторыхъ притокахъ рр. Печоры и Вишеры, на западномъ склонѣ, и въ верховьяхъ р. Лозвы, на восточномъ, но въ виду отдаленности ихъ отъ населенныхъ пунктовъ слабо разрабатываются. Зато южныя въ Северо- и Южно-Заозерской дачахъ золотопромышленность составляетъ главный и почти единственный промыселъ населенія. Точно также весьма энергично ведется разработка золотосныхъ россыпей въ Богословскомъ, Николае-Павдинскомъ округахъ, на казенныхъ земляхъ Гороблагодатскаго окр., также Бисерскаго (Крестовоздвиженскія россыпи), Невьянскаго и Верхъ-Исетскаго округовъ, хотя въ частныхъ заводскихъ округахъ Средняго У. золотопромышленность не пользуется особеннымъ вниманіемъ владѣльцевъ, въ виду большого значенія, которое приобретаетъ здѣсь крупная желѣзная промышленность. Въ Южномъ У. можно отмѣтить россыпи Кыштымскаго округа, богатѣйшія на У. россыпи окрестн. Міаса и многочисленныя россыпи на башкирскихъ, казачьихъ и казенныхъ земляхъ Южнаго У. Большинство уральскихъ россыпей приурочено къ области развитія зеленокаменныхъ породъ и кристаллическихъ сланцевъ, при чемъ въ этой области обыкновенно особыми богатствами отличаются тѣ россыпи, въ которыхъ золотосный пластъ непосредственно залегаетъ на известнякѣ, неровная, вслѣдствіе размыванія, поверхность которыхъ способствуетъ механическому задерживанію золотосныхъ частицъ. Коренныя или жильныя мѣсторожденія золота извѣстны во многихъ мѣстностяхъ У. и, вѣроятно, используются не меньшимъ распространеніемъ, чѣмъ россыпныя, но, въ виду

большей технической трудности их разработки и по необходимости крупных предварительных затрат, стали привлекать къ себѣ вниманіе лишь въ послѣднее время, когда выработались болѣе богатые россыпныя мѣсторожденія. Наибольшее экономическое значеніе представляютъ изъ коренныхъ мѣсторожденій золотоносныя кварцевыя жилы въ разрушенныхъ кристаллическихъ сланцахъ и березитахъ, хотя извѣстно находженіе золота и непосредственно въ массивныхъ горныхъ породахъ и кристаллическихъ сланцахъ. Въ настоящее время разработка коренныхъ мѣсторожденій золота сосредоточивается лишь въ немногихъ пунктахъ У., въ Березовской дачѣ, окр. Екатеринбургъ, гдѣ многочисленныя кварцевыя золотоносныя жилы въ кристаллическихъ сланцахъ, прорваныхъ жилами березита, разрабатываются непрерывно въ теченіе многихъ лѣтъ, въ Гороблагодатскомъ округѣ, въ Миасскомъ округѣ Южнаго У., въ Качкарской системѣ Троицкаго уѣзда, Оренбургской губ., гдѣ разработка кварцевыхъ жилъ, пересекающихъ въ крестъ простиранія почти съ В на З разрушенные граниты, за послѣдніе годы ведется весьма энергично на многочисленныхъ рудникахъ, и въ нѣкоторыхъ другихъ пунктахъ Южнаго У. Всего на У. за послѣднее десятилѣтіе ежегодно работается отъ 900 до 1000 россыпей и коренныхъ мѣсторожденій. Свѣдѣнія о размѣрахъ добычи золота за десятилѣтіе 1889—98 гг. видны изъ слѣдующей таблицы:

Г о д ы .	Количество добытаго золота на россыпяхъ въ пудахъ.	Количество добытаго золота въ коренныхъ мѣсторож. въ пудахъ.	Всего добыто золота пудовъ.
1889	495	147	642
1890	489 <sup>1</sup> / <sub>2</sub>	153	642 <sup>1</sup> / <sub>2</sub>
1891	579	126	705
1892	597 <sup>1</sup> / <sub>2</sub>	153 <sup>1</sup> / <sub>2</sub>	751
1893	574	161	735
1894	494	155	649
1895	458	176 <sup>1</sup> / <sub>2</sub>	594 <sup>1</sup> / <sub>2</sub>
1896	423	161	584
1897	462 <sup>1</sup> / <sub>2</sub>	159	621 <sup>1</sup> / <sub>2</sub>
1898	457	155	612

Россыпныя мѣсторожденія платины представляютъ особый интересъ, такъ какъ У. является главнымъ источникомъ платины для мировыхъ потребностей. Платина, открыта на У. въ 1825 г. въ Нижне-Тагильскомъ округѣ, который долгое время былъ главнымъ поставщикомъ ея, но теперь уступилъ первое мѣсто Гороблагодатскому округу и Бисертской дачѣ. Изъ упомянутыхъ мѣстностей происходитъ почти вся уральская платина; лишь небольшое количество ея добывается въ другихъ округахъ, по большей части попутно съ золотомъ. Вообще очень многія золотоносныя россыпи содержатъ платину отъ ничтожныхъ количествъ до 50% содержания золота, но такія, въ которыхъ платина преобладаетъ, сосредоточиваются въ Нижне-Тагильской, Гороблагодатской, Бисертской дачахъ; въ пер-

вой—по рр. Висиму, Мартяну и его притокамъ, а въ послѣднихъ—въ бассейнахъ рр. Иса и Выи; кромѣ того небольшое количество платиновыхъ россыпей разрабатывается въ Южно-Заозерской и Николае-Павдинской дачахъ. Въ своемъ распространеніи платиновые россыпи связаны съ областью развитія эмбевиковъ, перидотитовъ и оливиновыхъ породъ, въ меньшей степени доритовыхъ порфиритовъ и сиепто-гнейсовъ. Разработка платины за послѣдніе годы сильно возрастаетъ въ виду увеличенія спроса и возрастанія цѣны (до 10000 руб. за пудъ и болѣе) на этотъ металлъ. За 10 лѣтъ, 1889—98 гг., добыча платины была слѣдующая: 1889 г.—160 пд., 1890—173, 1891—258, 1892—279, 1893—311, 1894—318, 1895—269, 1896—301, 1897—341, 1898—367 пд. Въ 1898 г. разрабатывались на У. 82 платиновыхъ приска; добыто платины въ Гороблагодатскомъ округѣ 175 пд.; въ Нижне-Тагильскомъ—88 пд. и въ Бисертской дачѣ — 96 пд. Россыпи платины разрабатываются по большей части открытыми работами. За послѣдніе годы многія платиноносныя площади перешли въ руки иностранныхъ компаній. Первое и единственное до сихъ поръ коренное мѣсторожденіе платины въ оливиновой породѣ, въ видѣ небольшого гнѣзда въ смѣси съ хромистымъ желѣзнякомъ и эмбевикомъ, открыто на У. въ 1892 г. въ Нижнетагильскомъ округѣ, но и оно не имѣетъ практическаго значенія. *Серебро*. Мѣсторожденія серебряныхъ рудъ въ Приуральскомъ краѣ извѣстны уже съ XVI стол., но по настоящее время недостаточно изслѣдованы, а тѣ, которые извѣстны, не отличаются благонадежностью. Всѣ мѣсторожденія находятся на восточномъ склонѣ Средняго и Южнаго У. и являютя по преимуществу въ видѣ рудоносныхъ кварцевыхъ жилъ, пересекающихъ кристаллическіе сланцы. Изъ нихъ слѣдуетъ упомянуть Первоблагодатное и Второблагодатное мѣсторожденія въ Екатеринбургскомъ горномъ округѣ, гдѣ серебро въ соединеніи со свинцовымъ и мѣдными рудами содержится въ вертикальной кварцевой жилѣ до 3 м. мощностью, прорѣзающей кристаллическіе сланцы. Въ концѣ 70 и началѣ 80 гг. руды перваго мѣсторожденія пролаивались на специально построенномъ Васильевскомъ заводѣ, съ 1883 г. прекратившемъ свою дѣятельность. Въ Каменской дачѣ, на лѣвомъ берегу р. Богаряка у с. Басвскаго, также извѣстны многочисленныя кварцевыя жилы, вертикально пересекающія роговообманковую породу и содержащія серебристый свинцовый блескъ. Въ Нижнетагильскомъ округѣ извѣстны 3 мѣсторожденія серебристаго свинцоваго блеска, сопровождаемаго другими рудовыми минералами: Анатольское и Павловское, на берегу р. Тагила, въ 20 вер. отъ Нижне-Салдинскаго завода, и Утинское, въ 38 вер. отъ Нижне-Тагильскаго завода. Въ Южн. У. интересны Михайловское мѣсторожденіе въ Качкарской золотоносной системѣ, гдѣ серебряная руда (по преимуществу минералъ эмболитъ) содержится въ зальбандахъ кварцевой жилы, и группа мѣсторожденій близъ дер. Мамбетовой

въ дол. р. Тоналыка, гдѣ свинцово-серебряныя и мѣдныя руды заключены въ мощной жилѣ тяжелого шпата. *Свинецъ*, подобно серебру, съ которымъ онъ по большей части встрѣчается совмѣстно въ однихъ и тѣхъ же мѣсторожденіяхъ, не имѣетъ практическаго значенія. Навлучше известны свинцовыя мѣсторожденія у дер. Ермаковой въ Алапаевскомъ округѣ, гдѣ бѣлая свинцовая руда вмѣстѣ съ бурнымъ желѣзнякомъ попадаетъ гнѣздами въ красной глинѣ, происшедшей отъ разложенія каменноугольныхъ известняковъ. Свинцовый блескъ и самородный свинецъ встрѣчаются также отдѣльными зернами во многихъ золотоносныхъ россыпяхъ, а на одномъ изъ притоковъ (Еленинскомъ) Троицкой системы при промывкѣ были находимы глыбы свинцоваго блеска до двухъ пудовъ вѣса. *Ртуть*. Коренныхъ мѣсторожденій ртуть до сихъ поръ на У. не найдено, но куски киновари довольно часто находятъ въ золотоносныхъ россыпяхъ; особенно часты такія находки въ Олене-Гравянской россыпи по р. Травицк., притоку р. Ляи, гдѣ неоднократно находили куски болѣе одного фунта вѣсомъ. *Цинкъ*, въ видѣ цинковой обманки, встрѣчается какъ незначительная рѣдкая примѣсь въ рудныхъ мѣсторожденіяхъ Богословскаго округа и въ Николае-Павдинской дачѣ, а въ Гороблагодатскомъ округѣ найдены жилы цинковой обманки. *Никкель*. Важнѣйшее мѣсторожденіе никкеля находится на восточномъ склонѣ У., въ дачѣ Ревдинскихъ заводовъ. Оно извѣстно съ 20 г. XIX стол., но первоначально, по внѣшнему сходству, руды причислялись къ мѣднымъ. Мѣсторожденія расположены въ рудной полосѣ, идущей почти съ С на Ю черезъ Ревдинскую дачу и состоящей изъ мраморовидныхъ известняковъ и кристаллическихъ сланцевъ, прорѣзанныхъ жилородными массама змѣвика. Въ предѣлахъ этой полосы находятся Петровское, Фулоновское мѣсторожденія и Источинскій рудникъ. Рудная залежь представляетъ неправильныя углубленія въ коренныхъ породахъ, выполненыя смѣсью руднаго кварца, желѣзистыхъ глинъ, бурого желѣзняка и обломочнымъ матеріаломъ. Никкелевыя руды вяжутся въ видѣ силикатныхъ соединений—никкелевой зелени и бурой никкелевой руды. Среднее содержаніе никкеля 2—3%. Мѣсторожденіе неоднократно развѣдывалось, производилась даже добыча руды, но до сихъ поръ никкелевое производство на У. не утвердилось. Признаки никкелевыхъ рудъ встрѣчаются и въ другихъ мѣстахъ У., по большей части въ условіяхъ, сходныхъ съ Ревдинскими, напримѣръ, въ дачѣ Шайтанскаго завода. въ Екатеринбургскомъ округѣ на Ивановскомъ приискѣ, въ Верхъ-Исетской дачѣ, въ горѣ Ургунъ въ Южн. У. *Кобальтъ*, какъ ничтожную примѣсь, находятъ въ штокѣхъ магнитнаго желѣзняка, залегающихъ въ змѣвикахъ Южн. У. (горы Ургунъ. Каганъ), точно также въ продуктахъ мѣдной плавки Верхъ-Исетскаго завода. Мѣсторожденія *мѣдныхъ рудъ* разсыяны въ количествѣ свыше 3000 какъ на восточномъ, такъ и на западномъ склонахъ У. На восточномъ склонѣ онѣ явля-

ются въ видѣ жилъ или штоковъ въ изверженныхъ горныхъ породахъ, проникнутыхъ колчеданистыми рудами, тогда какъ на западномъ склонѣ, на значительномъ впрочемъ разстояніи отъ гребня, въ губерніяхъ Уфимской, Оренбургской и значительной части Пермской, вкраленники, гнѣзда и проластки мѣдной зелени, сини и другихъ окисныхъ рудъ, подчинены осадочнымъ образованиямъ пермской системы. Изъ мѣсторожденій восточнаго склона наибольшее значеніе имѣютъ: 1) мѣдныя мѣсторожденія Богословскаго округа, открытыя еще въ XVIII стол. Походными и съ тѣхъ поръ, съ нѣкоторыми перерывами, разрабатываемыя до настоящаго времени. Мѣдныя мѣсторожденія Богословскаго округа тѣсно связаны съ авгитово-гранатовыми породами и образуютъ всегда одинъ изъ боковъ сопряженія этихъ породъ со смежными, независимо отъ состава послѣднихъ. Въ числѣ рудныхъ минераловъ преобладаетъ мѣдный колчеданъ съ значительной примѣсью магнитнаго колчедана и въ нѣкоторыхъ мѣсторожденіяхъ — магнитнаго желѣзняка. Послѣднее время въ Богословскомъ округѣ наибольшей производительностью отличались три рудника: Богословскій, Фроловскій и Башмаковский. въ окрестностяхъ сел. Турьинскихъ Рудниковъ, на которыхъ добыто въ 1898 г. около 3 милл. пуд. руды и выплавлено до 75 тыс. пуд. мѣди. Другое не менѣе важное мѣсторожденіе Мѣднорудянское, у Нижне-Тагильскаго завода, имѣетъ метаморфическій характеръ и представляетъ залежь въ известнякахъ и разрушенныхъ кристаллическихъ сланцахъ. Руды состоятъ частью изъ мѣднаго колчедана и мѣдистыхъ желѣзняковъ, частью изъ окисленныхъ рудъ, въ числѣ которыхъ особенно много малахита, попадающагося иногда крупными глыбами. Ежегодная добыча рудъ доходитъ до 2½—3 милл. пуд. Многочисленныя слѣды выработокъ, найденіе въ нѣкоторыхъ рудникахъ (Гумешевскій) остатковъ орудій доисторическаго періода и проч. свидѣтельствуетъ въ пользу того, что разработку мѣдныхъ мѣсторожденій производились на У. съ давнихъ временъ. Еще въ XVIII стол. работались нѣкоторыя мѣсторожденія Екатеринбургскаго округа (Шиловское, Половинное, Шиловско-Исетское), Сысертскаго (Гумешевское), Златоустовскаго (Михайловское и Уренгайское), Миасскаго (Кирдбинское и Казинѣвское) и другія. Нѣкоторыя изъ мѣсторожденій, повидному, весьма благонаджны для разработки, но всё вообще мѣдныя руды У. не особенно богаты и содержаніе мѣди колеблется въ нихъ отъ 2—5%, почему разработка ихъ не привлекаетъ горнопромышленниковъ. Еще менѣе богаты приуральскія мѣдныя мѣсторожденія западнаго склона Уфимской и Оренбургской губерній, хотя и весьма многочисленныя, но настолько небольшихъ размѣровъ, что вырабатываются каждое въ 2—3, много въ 10 лѣтъ и содержать обыкновенно не болѣе 2½—3½% руды. Благодаря легкости добычи и чистотѣ рудъ (по преимуществу окисленныхъ), эти мѣсторожденія въ небольшомъ числѣ разрабатываются и по настоящее время, но

въ болѣе широкомъ масштабѣ разработка ихъ возможна лишь съ удешевленіемъ процесса ихъ обработки примѣненіемъ усовершенствованныхъ методовъ. Добыча мѣди за десятилѣтіе 1889—98 г. совершалась въ слѣдующихъ размѣрахъ: съ 1889 г. — 158 т. пд.; 1890—173 т.; 1891—174 т.; 1892—184; 1893—175; 1894—146; 1895—151; 1896—168; 1897—221; 1898—237 т. пд. *Железные руды*, въ количествѣ нѣсколькихъ тыс. мѣсторожденій, распределены по обоимъ склонамъ У., почти на всемъ его протяженіи, но наилучше изучены въ среднемъ и нѣкоторой части Южн. У. Изъ всѣхъ рудныхъ мѣсторожденій они имѣютъ наибольшее экономическое значеніе, доставляя матеріалъ для желѣзной промышленности, которой занято около 100 желѣзодѣлательныхъ заводовъ. Количество извѣстныхъ мѣсторожденій настолько значительно, что только ничтожная часть ихъ разрабатывается въ настоящее время, съ избыткомъ удовлетворяя всѣмъ существующимъ потребностямъ. Наибольшимъ распространеніемъ среди желѣзныхъ рудъ пользуются магнитный желѣзнякъ и бурый желѣзнякъ, но мѣстами встрѣчается желѣзный блескъ, красные и шпатовые желѣзняки. Магнитный желѣзнякъ по преимуществу пріуроченъ къ изверженнымъ горнымъ породамъ и встрѣчается въ видѣ штоковъ и жилъ въ главной области развитія послѣднихъ—на восточномъ склонѣ У., тогда какъ бурые желѣзняки связаны съ областью развитія кристаллическихъ и метаморфическихъ сланцевъ и осадочныхъ породъ девонской и каменноугольной системъ, гдѣ они встрѣчаются въ видѣ гнѣздъ и залежей, то съ рѣзко выраженнымъ пластовымъ характеромъ, то довольно неправильной формы. Изъ длиннаго ряда мѣсторожденій магнитнаго желѣзняка можно упомянуть Сѣверный рудникъ на Веселомъ Зимовьѣ по р. Малой Лозьвѣ, Ауэрбаховскій и Воронцовскій рудники въ дачѣ Богословскихъ заводовъ, связанные съ авгитово-гранатовыми породами и полевошпатовыми порфирами, запасы руды въ которыхъ достигаютъ 100 милл. пд. Въ Гороблагодатскомъ округѣ выдающиеся размѣры представляетъ гора Благодать у Кушвинскаго завода, состоящая изъ полевошпатныхъ порфиръ и авгитогранатовыхъ породъ, прорѣзанныхъ многочисленными жилами магнитнаго желѣзняка, запасы руды которой исчисляются въ 800 слѣшкомъ милл. пд. Недалеко отъ послѣдней находится значительное мѣсторожденіе Малой Благодати, представляющее пластовую жилу магнитнаго желѣзняка. Дальше къ югу на томъ же восточномъ склонѣ, у Нижне-Тагильскаго завода, выдается гора Высокая, вмѣстѣ съ г. Благодатью принадлежащая къ числу величайшихъ мѣсторожденій магнитнаго желѣзняка въ цѣломъ свѣтѣ. Высокая гора извѣстна съ первой половины XVIII в. и на ней первоначально основалось все желѣзное производство У. Прежде она вся принадлежала Демидовымъ, теперь раздѣлена на 6 участковъ и руда развозится по 6 крупнымъ заводскимъ округамъ Средняго У. Разработка горы ведется разномѣрн., правильными уступами. Въ настоящее время гора скрыта уже почти на

половину, что не представляется удивительнымъ, такъ какъ изъ нея добыто 300 милл. пд. руды. По сосѣдству съ Высокой горой находится рядъ менѣе значительныхъ мѣсторожденій магнитнаго желѣзняка, напр., Лебяжинское, Черемшанское Семеновское и др. Отдѣльными мѣсторожденія извѣстны въ Невьянскомъ, Билимбаевскомъ, Верхъ - Исетскомъ, Сергинскомъ, Сысертскомъ и Кыштымскомъ округахъ, но они мало изучены. Въ Златоустовскомъ округѣ жилы магнитнаго желѣзняка встрѣчаются и на западномъ склонѣ У., также въ связи съ изверженными породами. Наиболѣе изумительное по своимъ размѣрамъ мѣсторожденіе представляетъ г. Ула-Утасе-Гау или Магнитная въ Верхнеуральскомъ у., въ 8 вер. отъ станицы Магнитной. Удаленное отъ горнозаводскихъ центровъ, это мѣсторожденіе только въ послѣднее время подверглось изслѣдованіямъ, выяснившимъ гигантскіе его размѣры. По вычисленію Морозевича, здѣсь по настоящее время опредѣленъ запасъ рудъ свыше 3 миллиардовъ пудовъ магнитнаго и краснаго желѣзняка, заключенныхъ въ изверженныхъ полевошпатовыхъ и авгито-гранатовыхъ породахъ. Еще болѣе значительно количество мѣсторожденій бурога желѣзняка, разсыпанныхъ по обоимъ склонамъ У., то въ видѣ небольшихъ гнѣздовыхъ залежей, то въ видѣ громадныхъ, почти неисчерпаемыхъ, пластобразныхъ залежей среди осадочныхъ и метаморфическихъ породъ. Въ Среднемъ У., какъ на западномъ, такъ и на восточномъ склонѣ залежи бурыхъ желѣзниковъ пріурочены къ песчаникамъ, сланцамъ и известнякамъ девонской и особенно каменноугольной системы, таковы напр. Куртмисское мѣсторожденіе близъ Кусево-Александровскаго завода, мѣсторожденія Каменской, Верхъ-Нейвинской, Алапаевской, Серебрянской, Кыновской, Илимской дачи и многихъ др. мѣстъ. Въ Южн. У. громадные мѣсторожденія бурыхъ желѣзниковъ пріурочены къ метаморфическимъ породамъ или выдѣляются въ контактѣ этихъ породъ съ изверженными, таковы Орловскій рудн. близъ Златоустовскаго завода, Ахтенское и Кисыганское мѣсторожденія Кусинской дачи, замѣчательное по своимъ размѣрамъ и хорошему качеству руды Бакальское мѣсторожденіе и нѣкоторыя др. сосѣднія съ нимъ; Явлухъ, Кухтурское и Куртмалинское мѣсторожденія въ дачѣ Бѣлорѣцкихъ заводовъ. Громадныя залежи Комаровскаго мѣсторожденія близъ Авзяно-Петровскихъ заводовъ и многія др. Изъ другихъ желѣзныхъ рудъ на Уралѣ встрѣчаются изрѣдка шпатовый желѣзнякъ (Верхне-Буландинское мѣсторожденіе въ дачѣ Саткинскаго завода), мартитъ и красный желѣзнякъ, какъ примѣсь, иногда крайне значительная, къ магнитному желѣзняку; извѣстны, впрочемъ, и самостоятельныя мѣсторожденія этого послѣдняго, а равно желѣзнаго блеска, но изъ послѣднихъ экономическій интересъ представляетъ лишь мѣсторожденіе близъ Куртмисскаго завода по р. Ульсу, притоку Вишеры въ Сѣв. У. За десятилѣтіе 1889—98 г. добыча желѣзн. рудъ на У. ежегодно возрастала. Въ 1889 г. добыты 51

милл. пд.; въ 1890—56 милл. пд.; 1891—62 милл. пд.; 1892—58 милл. пд.; 1893—63 милл. пд. 1894—55 милл. пд.; 1895—74 милл. пд.; 1896—82 милл. пд.; 1897—84 милл. пд.; 1898—88 м. пд. *Марганецъ*. Мѣсторождения марганцовыхъ рудъ сдѣлались извѣстны на У. съ первой половины минувшаго столѣтїя, но привлекли вниманіе лишь въ 1870-хъ гг., когда явилась потребность въ марганцовомъ чугунѣ для Бессемеровскаго и мартеповскаго производства. Мѣстороженіе Сапальскаго въ 7-ми верстахъ отъ Нижне-Тагальскаго зав. представляетъ рядъ углубленій въ ниже-девоискомъ известнякѣ, выполненныхъ глиной съ стяженіями, пластинками и глыбами мanganита съ примѣсю землистаго марганца. Рудникъ Сапальскаго непрерывно разрабатывается послѣдніе 30 лѣтъ, при чемъ ежегодно добывается отъ 50 до 100 тыс. пд. руды. Въ Сѣв. У., въ округѣ Богословскихъ заводовъ, послѣдніе годы эксплуатируется Марситское мѣстороженіе по р. Сосѣвѣ, гдѣ желѣзистый пиролюзитъ съ бурымъ желѣзнякомъ залегаютъ въ видѣ стяженій въ песчаникахъ и глинахъ третичнаго возраста. Въ Богословскомъ округѣ марганцовыя руды встрѣчены и въ другихъ мѣстахъ, напр. по р. Таншѣ. Въ Ср. У. марганцовыя руды (манганитъ, пиролюзитъ) извѣстны въ дачѣ Верхнейскаго зав., также по р. Чусовой у д. Кургановой, близъ с. Горношитскаго, въ дачѣ Каменскаго зав. и во многихъ другихъ пунктахъ Шайтанской, Верхне-Исетской и Нижне-Исетской дачъ. Въ Южн. У. съ конца 1880-хъ годовъ разрабатывается рядъ мѣстороженій марганцовыхъ рудъ въ окр. озера Колтубана на Башкирскихъ земляхъ Бурзянской и Тамьяно-Тангауровской волостей и въ Телитярско-Уральской вол. На западномъ склонѣ Южн. У. хорошее мѣстороженіе марганцовыхъ рудъ находится недалеко отъ Преображенскаго зав. По официальнымъ свѣдѣніямъ, добыча марганцевыхъ рудъ въ десятилѣтіе 1889—98 гг. производилась въ слѣдующихъ размѣрахъ: 1889 г.—180 тыс. пд., 90 г.—145 тыс. пд., 91 г.—120 тыс., 92 г.—183 тыс., 93—185 тыс., 94 г.—108 тыс., 95 г.—168 тыс., 96 г.—250 тыс., 97 г.—300 тыс., 98 г.—395 тыс. пд. Количество рудниковъ колебалось отъ 3 до 6. Разработка производилась по большей части открытыми работами. *Хромовыя руды* — въ видѣ хромистаго желѣзняка, залегающаго въ формѣ штоковъ, жилъ и гнѣздообразныхъ массъ въ змѣвикѣ — пользуются на У. чрезвычайномъ распространеніемъ и добыча ихъ возрастаетъ съ каждымъ годомъ, частью для химической обработки съ цѣлю полученія солей хрома, частью для выработки хромистой стали. Въ настоящее время съ У. получается болѣе половины хромистыхъ рудъ, добываемыхъ на всемъ земномъ шарѣ. Количество мѣстороженій хромистаго желѣзняка доходить до нѣсколькихъ сотъ, онѣ встрѣчаются по преимуществу на восточномъ склонѣ У., хотя кое-гдѣ открыты и на западномъ склонѣ, словомъ, всюду, гдѣ развиты змѣвики. Штоки имѣютъ до 20 м. въ діаметрѣ, рѣдко больше, жилы достигаютъ толщины 6 м. Глубина мѣстороженій неизвѣстна, по раз-

работываются они до глубины 20—30 п. рѣдко до 60 м. Содержаніе окиси хрома доходить отъ 30 до 60%, въ среднемъ 52—54%, но вмѣстѣ много мѣстороженій, гдѣ хромистый желѣзнякъ является въ смѣси съ магнитнымъ въ самыхъ различныхъ пропорціяхъ. За десятилѣтіе 1889—98 гг. добыто на У. хромовыхъ рудъ: въ 1889 г.—253 тыс. пд., 90—145 тыс. пд., 91—189 тыс. пд., 92—185 тыс., 93—890 тыс., 94—460 тыс., 95—1283 тыс., 96—407 тыс., 97—820 тыс., 98—945 тыс. Ежегодно работалось отъ 20 до 40 рудниковъ, почти исключительно открытыми работами. Наибольшее количество рудъ добыто въ дачахъ Шайтанскихъ, Сергинско-Уфалейскихъ зав., въ Нижне-Исетской и Мошетной каз. дачахъ и на Башартскомъ мѣстороженіи въ Южн. У. *Каменный уголь* извѣстенъ какъ на зап., такъ и на вост. склонахъ У. и хотя не отличается хорошими качествами, но, въ виду усиленной въ немъ потребности для заводскаго производства, добыча его развивается съ каждымъ годомъ. На зап. склонѣ У. разрабатываютъ Луныевское, Киселовское, Берхне и Нижне-Губахинскія мѣстороженія, изъ которыхъ извлекается въ послѣднее время ежегодно до 20 милл. пд. каменнаго угля, отчасти перерабатываемаго въ коксъ. На вост. склонѣ У. наибольшій интересъ представляетъ Егоршинское мѣстороженіе Ирбитскаго у., съ антрацитовиднымъ каменнымъ углемъ, разработка котораго только-что начинается. Всего добыто въ десятилѣтіе 1889—1898 гг. каменнаго угля на У.: въ 1889 г.—16 милл. пд., 1890—15 милл., 1891—15 милл., 1892—15½ милл., 93 г.—16 милл., 94—17 милл., 95—17½ милл., 96—22 милл., 97—22 милл., 98—23½ милл. Помимо вышеописанныхъ рудныхъ мѣстороженій У. чрезвычайно богаты и другими полезными ископаемыми. Въ числѣ этихъ послѣднихъ заслуживаютъ упоминанія известняки, доломиты, магнезитъ, огнеупорные материалы, формовочные пески и строительные камни, которые позволяютъ уральскимъ заводамъ получать на мѣстѣ всѣ необходимыя вспомогательные материалы для своей дѣятельности. Не менѣе важное значеніе имѣютъ различные подѣлочные камни: мраморъ (особенно славится бѣлый горношитскій мраморъ), яшмы (сургучно-красная, калканская яшма), орлецъ, нѣкоторыя разновидности змѣвиковъ, гипсъ (седенитъ), amazonскій камень, малахитъ и др. Съ давнихъ временъ У. славится мѣстороженіями драгоценныхъ камней. Въ Адольфовскомъ логу, въ округѣ Бисертскихъ заводовъ, попадаются изрѣдка алмазы, хотя и небольшой величины, но очень чистой воды; извѣстны отдѣльныя находки ихъ и въ другихъ мѣстностяхъ У. Въ Ильменскихъ горахъ Южн. У. встрѣчаются прекрасные топазы, фенакиты, бериллы и прозрачные цирконы (гіакинты). Въ гранитахъ окр. дд. Мурзинки и Алабаши извѣстны многочисленныя мѣстороженія топаза, берилла, турмалина, горнаго хрустала и амѣтиста. Въ окр. Екатеринбургѣ въ потокахъ Бол. Рефта расположены изумрудныя копи, въ которыхъ кромѣ изумруда находятъ alexandритъ, фенакитъ и друг. Многочисленныя

мѣсторожденія рѣдкихъ минераловъ и драгоценныхъ камней известны въ Златоустовскомъ У. (Ахматовское, Шипиловское). Кроме вышереченныхъ изрѣдка встрѣчаются также рубинъ, сафиръ, хризолитъ, хризобериллъ, гранатъ, красный и зеленый (демантоидъ) п др. Въ окр. Кыштымскихъ заводовъ имѣются значительныя мѣсторожденія корунда. Въ Верхне-Исетскомъ округѣ разрабатывается на Окуневскомъ рудникѣ превосходное мѣсторожденіе азбеста или горнаго льна. Мощныя жпы сѣрнаго колчедана известны во многихъ пунктахъ, таковы Кушайское, Спасо-сѣрно-колчеданское и Калатинское мѣсторожденіе на вост. склонѣ Среда. У., Соймоновское мѣсторожденіе въ дачѣ Кыштымскихъ заводовъ, гдѣ на счетъ разложенія колчедана образовались мощныя залежи сѣры и др. Встрѣчаются на У. также минеральныя краски, жерновые и точильныя камни, минеральныя источники (жельзные Курьянскіе по р. Пышмѣ и сѣрныя Нижне-Сергинскіе) и др.

#### Б. Полюновъ.

*Горный промыселъ.* Наиболѣе характеристичной чертой Приуральскаго края является широкое развитіе здѣсь горнаго промысла, не только прокармливающего населеніе, но и снабжающаго своими продуктами всю Сибирь и значительную часть Россіи. Широкихъ размѣровъ достигла, однако, только разработка жельзныхъ рудъ, золота и платины; разработка всѣхъ остальныхъ полезныхъ ископаемыхъ имѣетъ лишь второстепенное значеніе. Мѣдное дѣло сосредоточилось въ Богословскомъ и Нижне-Тагильскомъ округахъ; марганцовыя и хромовыя руды, и каменный уголь разрабатываются, главнымъ образомъ, какъ вспомогательныя матеріалы при жельзномъ производствѣ; добыча и обработка драгоценныхъ и подѣлочныхъ камней существуетъ какъ курстарый промыселъ. Жельзодѣлательное и мѣдное производство въ зачаткѣ существовало на У. еще съ первой четверти XVII стол., но твердо установилось лишь въ началѣ XVIII в., съ водворенія на У. Никиты Демидова. Значительно позже развилась золото- и платинопромышленность. Первая находки коренныхъ мѣсторожденій золота были сдѣланы здѣсь въ половинѣ XVIII в., но только въ 20 гг. XIX столѣтія, съ открытіемъ золотосысыхъ и платиновыхъ росыпей, золотопромышленность начала быстро развиваться. Жельзно-заводское производство на У. постепенно прогрессируетъ, громадныя запасы рудъ обезпечиваютъ процвѣтаніе его и въ будущемъ на весьма продолжительное время; но золотопромышленность уже прошла черезъ кульминаціонный пунктъ, за истощеніемъ болѣе богатыхъ росыпей, и поддерживается только расширившеюся сравнительно недавно разработкою жильныхъ мѣсторожденій золота. Со стороны географическаго распространенія районы жельзодѣлательнаго производства и золотопромышленности на У. обыкновенно не совпадаютъ. Гдѣ имѣются достаточныя запасы рудъ и горючаго матеріала, а также удобныя пути сообщенія, тамъ преобладаетъ жельзно-заводское производство; въ мѣстоностяхъ глухихъ, мало населенныхъ, лишен-

ныхъ удобныхъ путей сообщенія, или тамъ, гдѣ хищническое дѣсное хозяйство уничтожило горючій матеріалъ, даже при наличности достаточнаго количества рудъ господствуетъ обыкновенно золотопромышленность. Исторію горнаго дѣла на У.—см. Горнозаводское дѣло въ Россіи (IX, 258). По официальнымъ свѣдѣніямъ, въ 1898 г. на У. добыто 87853412 пудовъ жельзныхъ рудъ, болѣе предшествующаго года на 4 милл. пуд., на 699 рудникахъ; добычей рудъ были заняты 24346 чел. Добыча жельзныхъ рудъ на У. въ этомъ году составляла  $\frac{1}{5}$  всего количества рудъ, добытыхъ въ Россіи, и около  $\frac{1}{50}$  всемірной добычи. Чугуна на 130 доменныхъ печахъ выплавлено 44191030 пд. Жельза получено 15159000 пд., стали 15545000 пд., выплавлено мѣди 220783 пд., добыто каменнаго угля 23 $\frac{1}{2}$  милл. пд., золота 611 пд. 37 фунт. ( $\frac{1}{4}$  всего количества золота, добытаго въ Россіи, и  $\frac{1}{45}$  мировой добычи), платины 367 пд. 13 фн. (во всемъ остающемся мірѣ добыто платины въ этомъ году около 25 пд.). Всего на У. дѣйствовало нѣскольکو болѣе 100 чугуноплавильныхъ и жельзодѣлательныхъ заводовъ, на которыхъ были заняты около 160000 чел. рабочихъ; кроме того существовали 5 мѣдиоплавильныхъ заводовъ, разрабатывались околѣ 850 росыпныхъ и рудныхъ мѣсторожденій золота, при 37500 рабочихъ, и около 100 платиновыхъ пріисковъ, при 8000 рабочихъ. Всего на У. горнымъ промыслѣмъ заняты не менѣе 250000 чел. Золото- и платинопромышленность всего болѣе развиты на казенныхъ, крестьянскихъ, казачьихъ, башкирскихъ земляхъ; крупныхъ капиталистическихъ предприятий въ этой области немного, образованіе болѣе крупныхъ компаній замѣчается лишь въ послѣднее 10-ти лѣтіе. Жельзное дѣло, на оборотъ, сосредоточено въ рукахъ немногихъ крупныхъ владѣльцевъ. Всего на У. въ 1898 г. насчитывалось 28 владѣльцевъ жельзнозаводскихъ предприятий, считая въ томъ числѣ и казенныя горныя заводы, которымъ принадлежали 10 $\frac{1}{2}$  милл. десятинъ земли. Изъ 27 частныхъ владѣльцевъ у одного предприятие существовало на арендованной казенной землѣ, у 7 на посессіонныхъ земляхъ и у 19 на собственной. *На восточномъ склонѣ У.* самымъ сѣвернымъ пунктомъ развитія горнопромышленности можно считать казенную Лялинскую дачу. Здѣсь, по правымъ притокамъ р. Лозьвы, разрабатывались въ 1898 г. около 30 пріисковъ. Золотопромышленность, за невозможность земледѣлія, составляетъ исключительное занятіе незначительнаго населенія. Золотопромышленность постепенно подвигается къ сѣверу, но развивается слабо, въ виду дороговизны рабочихъ рукъ и жизненныхъ припасовъ, привозимыхъ издалека, а также въ виду незначительныхъ размѣровъ росыпей и небогатаго содержанія въ нихъ золота. Къ югу отъ Лялинской расположены частновладѣльческія Сѣверо- и Южно-Заозерская дачи, гдѣ также эксплуатируются только золотыя и платиновые пріиски. Съ юга къ Заозерской дачѣ примыкаетъ отрѣзокъ казенной Вагранской дачи, съ нѣсколькими золотыми пріисками, а къ востоку отъ послѣд-



нихъ расположенъ Богословскій горнозаводскій округъ Богословскаго горнозаводскаго общества, которому принадлежатъ свыше 500000 дес. земли на правѣ полной собственности. Это самый сѣверный центръ крупной горнозаводской желѣзодѣлательной и мѣдной промышленности. Въ настоящее время къ эксплуатаціи этого края привлечены отчасти иностранные капиталы; на ряду съ мѣдноплавильнымъ развивается желѣзодѣлательное и рельсопрокатное производство, имѣются телеграфы и телефоны, дѣлательно разрабатываются золотосодержащіе россыпи, марганцевыя и хромовыя руды, произведена детальная геологическая съемка дачи. Продукты производства перевозятся на собственныхъ парходахъ отъ Филькиной пристани, соединенной съ заводами жел. дорогой, по рр. Сосьва, Тавдѣ и Тоболу на великіе водные сибирскіе пути и на жел. дорогу. На юго-востокъ отъ Богословскаго округа вдоль хребта идетъ частая Николае - Павдинская дача, съ золотыми и платиновыми промыслами, а восточнѣе—казенная лѣсная Вагранская дача, съ многочисленными золотыми присками по системамъ рр. Лобвы, Каквы и Ляли. Отсюда на югъ начинается область интенсивнаго развитія горнозаводскаго промысла. Длинной полосой тянется казенный Гороблагодатскій округъ, въ предѣлахъ котораго широко развивается золото- и платинопромышленность. На ЮВ отъ Гороблагодатской дачи длинной полосой вытянулась дача Нижне-Тагильскихъ заводовъ (630000 дес. земли, 10 чугуноплавильныхъ, желѣзодѣлательныхъ и сталелитейныхъ заводовъ, одинъ мѣдноплавильный, значительное Высокогорское мѣсторожденіе магнитнаго желѣзняка, мѣднорудяносное мѣдное мѣсторожденіе и цѣлый рядъ другихъ рудниковъ, золотыхъ и платиновыхъ присковъ). Весь округъ прорѣзанъ собственными желѣзными дорогами. На ЮВ отъ Тагильскихъ заводовъ расположена частная дача Алапаевскихъ заводовъ, удаленныхъ отъ желѣзныхъ дорогъ и занимающихся изготовленіемъ листового кровельнаго желѣза, сортоваго желѣза и мартеновскаго металла. Къ Ю отъ Нижне-Тагильскаго округа лежитъ дача Невьянскихъ заводовъ (до 100000 дес., два завода). Этотъ округъ когда-то былъ колыбелью желѣзной промышленности на У. Южнѣ Алапаевскаго, Невьянскаго и Н.-Тагильскаго округовъ тянется съ востока на западъ дача Верхъ-Исетскихъ заводовъ (700000 дес., 8 заводовъ). Главный продуктъ производства заводовъ — листовое кровельное желѣзо, также котельное, кубовое и сортовое и изготовленіе машинъ. Въ большей части заводовъ выдѣляется кричное желѣзо; только въ одномъ Верхъ-Исетскомъ примѣняется и пудлингованіе, а въ послѣднее время на Верхъ-Исетскомъ и Рѣвскомъ заводахъ введено и мартеновское производство. Непосредственно прилегая съ юга къ Верхъ-Исетской дачѣ, по самому У. хребту и обимъ его склонамъ, расположена частная дача съ Верхне- и Нижне-Шайтанскимъ желѣзодѣлательными заводами и мѣсторожденіями хромистаго желѣзняка. Съ ЮВ къ Верхъ-Исетскому округу при-

легаютъ казенный Екатеринбургскій округъ, съ казенными желѣзодѣлательными и чугуно-плавильными заводами, широко развитой частной золотопромышленностью и мѣсторожденіями антрацитоваго каменнаго угля и желѣзныхъ рудъ. Къ С отъ Екатеринбурга, въ Монетной дачѣ, находятся знаменитыя Березовскія мѣсторожденія жильнаго золота, изумрудныя копи и серебр. мѣсторожденія. Въ Екатеринбургскомъ окр. разрабатывались сверхъ того многочисленныя россыпи и жильныя мѣсторожденія золота въ системахъ рр. Пышмы, Исети и Адыя. Дальше по направленію къ Ю расположилась по обимъ склонамъ хребта дача Сысертскихъ заводовъ, заключающая до 240 тыс. дес., съ 5 заводами (производство доменное, пудлинговое, мартеновское, сварочное, листокатальное и др.). Въ округѣ ея установлено правильное лѣсное хозяйство, для сбереженія лѣсовъ; въ обшномъ видѣ примѣняется пользование торфомъ. Разрабатываются также хромистыя желѣзняки и золото. Южнѣе, вдоль восточнаго склона У. хребта, вытянулась дача Кыштымскихъ заводовъ. Къ тому же округу принадлежитъ на зап. склонѣ дача Нязепетровскихъ заводовъ. Всего въ округѣ семь заводовъ. Заводская дача занимаетъ до 550 тыс. дес. Преобладаютъ выдѣлка пудлинговаго желѣза, перерабатываемаго въ сортовое и листовое, но специальность заводовъ—чугунное литье, какъ хозяйственное (русская и азіатская посуда, печная принадлежности), такъ и художественная. Въ дачѣ разрабатываютъ мѣсторожденія корунда, сврсы и сѣрнаго колчедана; имѣются многочисленные золотые промыслы и многочисленные мѣсторожденія драгоценныхъ камней. Кыштымскій округъ составляетъ южную границу частной горнозаводской промышленности на восточн. склонѣ У. Южнѣ расположенъ казенный Златоустовскій округъ, съ 3 заводами на вост. склонѣ У. и однимъ на западномъ склонѣ. Златоустовскій заводъ, съ оружейной и сталелитейной фабрикой, слывится производствомъ холоднаго оружія и хозяйственныхъ стальныхъ издѣлій (мартеновское и пудлинговое производство, изготовленіе инструментальной тигельной стали, желѣзопрокатное производство, изготовленіе стальныхъ артиллерійскихъ снарядовъ и проч.). Особенностью завода является примѣненіе нефти для горнозаводскаго производства. На Ю и В отъ Златоустовскаго округа, въ предѣлахъ Челябинскаго, Троицкаго, Верхне-Уральскаго и Орскаго уѣздовъ, развиты главнымъ образомъ золотопромышленность. Кромѣ большого количества россыпей, здѣсь разрабатываютъ и коренныя мѣсторожденія въ Качкарской системѣ, окрестностяхъ Челябинска и др. пунктахъ, а также мѣсторожденія марганцовыхъ рудъ и магнитнаго желѣзняка.

*Западный склонъ У.* На восточномъ склонѣ У. заводы жмутся къ самому хребту; на западномъ склонѣ они, въ зависимости отъ геологическаго строенія, раскиданы на громадномъ пространствѣ Пермской, Уфимской и Оренбургской губ., заходя въ Вятскую и Вологодскую. На крайнемъ сѣверѣ, въ верховьяхъ р. Вишеры, на казенныхъ земляхъ, рас-

позожились недавно возникшіи Кутимскій чугуноплавильный заводъ и строящіеся Вижанхинскій и Вельсовскій заводы. Въ окрестностяхъ прекрасныя мѣсторожденія краснаго желѣзняка и желѣзнаго бѣска. Недостатокъ осыдлага населенія и путей сообщения не позволяютъ здѣсь твердо установиться горно-заводскому дѣлу. По рр. Кутиму и Улсуу есть и золотые прииски. Южнѣ, въ предѣлахъ Средняго У., отъ хребта до западной границы Пермской губ. раскиданы желѣзные заводы разныхъ частныхъ лицъ и акціон. общество—Суксунскіе, Ревдинскіе, Сергійско-Уфалейскіе и др. Майоратныя владѣнія графа Строганова занимаютъ площадь до 1½ милл. дес. (8 чугуноплавильныхъ и желѣзодѣлательныхъ заводовъ), владѣнія княг. Абамелекъ-Лазаревой—830 тыс. дес. (три завода, каменноугольныхъ копъ, соляные промыслы), Лисвенскіе заводы графа Шувалова—½ милл. дес. (3 чугуноплавильныхъ завода, 1 желѣзодѣлательный, платиновые промыслы). Основанное на иностранные капиталы камское акц. общество владѣетъ 440 тыс. дес. земли и 3 заводами. Демидову принадлежатъ на западномъ склонѣ У. Луневскій округъ, съ чугуноплавильнымъ и желѣзодѣлательнымъ заводами и каменноугольными копами. Заводы Пожевскіе и Юго-Камскій перерабатываютъ чугунъ въ желѣзо. Суксунскій желѣзодѣлательный и Мелебскій чугуноплавильный заводы располагаютъ дачей въ 117 тыс. дес. Вблизи самаго хребта, недалеко отъ Екатеринбурга, расположены четыре Ревдинскіе завода, съ дачей въ 180 тыс. дес. Къ югу отъ нихъ лежатъ Сергійско-Уфалейскіе заводы, числомъ 5, съ дачей въ 350 тыс. дес. Здѣсь широко примѣнено производство мареновскаго металла и пудлинговаго желѣза, идущихъ въ передѣлъ на листовое и сортовое. Въ округѣ разрабатывается въ большомъ количествѣ хромистый желѣзнякъ. На 3 Златоустовскаго округа лежитъ дача Катавскихъ заводовъ (числомъ 3), занимающая 366 тыс. дес. (бесемеровское, мареновское и пудлинговое производство); специальное заводовъ—стальные рельсы, сортовое и полосовое желѣзо. Въ прилегающемъ съ запада Симскомъ округѣ (255 тыс. дес.) дѣйствуютъ 3 завода: чугуноплавильный и желѣзодѣлательный, чугуноплавильный и передѣлочный. Мареновское производство, пудлингованіе и прокатныя устройства. Главные продукты производства—полосовое желѣзо, листовое кровельное и листовое тонко-котельное. Южнѣ, вдоль хребта, вытѣнулись Тирляинскій, Бѣлорѣцкій, Кагинскій и Узянскій заводы бѣлорѣцкаго акціон. общ., съ зем. дачей въ 300 тыс. дес. Нечисчеряемые запасы рудъ г. Магнитной и обиліе лѣсовъ общаются заводамъ хорошую будущность, но округъ лишенъ удобныхъ путей сообщения. Къ Бѣлорѣцкимъ заводамъ примыкаетъ небольшая (68 тыс. дес.) дача Авзянотровскихъ заводовъ уральско-волжскаго акц. общ., строящая новые заводы. Нѣсколько западиѣ, въ глухой безлюдной мѣстности, возникъ недавно чугуноплавильный заводъ Зиганьинскій, а сѣвернѣ—Инзерскій и Ланыштинскій чугуноплавильные заводы.

Еще дальше на западъ раскинулись Верхоторскій мѣдиплавильный и Воскресенскій чугунолитейный заводы. Въ общемъ горный промыселъ на У., претерѣвавшій продолжительные періоды упадка вслѣдствіе безпорядочнаго хозяйства, постояннаго абсентеизма владѣльцевъ, задолженности нѣкоторыхъ заводовъ, уничтоженія лѣсовъ и рутинныхъ устарѣлыхъ способовъ производства, за послѣдніе годы начинаетъ сильно разрастаться. Образовались новыя акціонерныя предпріятія; подъ вліяніемъ конкуренціи южно-русскихъ заводовъ вводятся новыя производства и различныя техническія усовершенствованія, направленные какъ къ удешевленію продуктовъ производства, такъ и, главнымъ образомъ, къ болѣе выгодному и экономному использованию горючаго материала. Нѣсколько отстали отъ общаго движенія на Уралѣ только казенные заводы.

*Литература* объ У. крайне обширна. Кроме весьма важныхъ работъ, которыми переполнены «Горный Журналъ», изданія спб. минералогич. общества, Имп. русск. геогр. общ. и геологическаго комитета, основныя работы слѣдующія: Rose, «Reise nach dem Ural» (1837—1842); Шуровскій, «Уральскій хребетъ» (1841); Мурчисонъ, «Геологическое опис. Россіи и хр. Ур.»; Гофманъ, «Сѣв. У. и хр. Пай-Хой» (1853—56); Меглицкій и Антиповъ, «Геогр. оп. Южн. У.» (1854—55); Humboldt, «Asie centrale» (1843); Kuppfer, «Voyage dans l'Oural» (1833); Гофманъ и Гельмерсенъ, «Геогностич. изсл. въ Южн. Уралѣ» (1835); Hofmann, «Mat. zur Anfert. geolog. Karten» (1870); Карпинскій, «Очеркъ мѣстоп. пол. ископаемыхъ» (1881); Niekisch, «Das System des Urals» (1882); Левинсонъ-Лессингъ, «Южн. Заоз. дача» (1900); Федоровъ, «Геолог. изсл. въ сѣв. У.» (1884—96); его же, «Богословскій округъ» (1901); Чупинъ, «Геогр. и стат. слов. Пермской губ.». О горнопромышленности У. см. «Сборникъ статист. свѣдѣній о горно зав. пром. Россіи; горное дѣло и металлургія на всероссійской выставкѣ 1896 г.»; Менделѣевъ, «Уральская желѣзная промышленность въ 1899 г.»; Матвѣевъ, «Уральскіе металлы»; «Пермскій сборн.», изд. земства; адр.-кал. и справ. книжки Пермской губ., изд. статистич. комитета.

**Уральскія Войсковыя Вѣдомости** — издаются въ Уральскѣ, еженеѣдльно, съ 1867 г.

**Уральское Горное Обзорѣіе** — еженеѣдльный журналъ; издается въ Екатеринбургѣ, подъ редакціей Н. П. Штейнфельда.

**Уральское казачье войско**, какъ особое государственное установленіе, входитъ въ число казачьихъ войскъ, подчиненныхъ во всѣхъ, даже хозяйственныхъ, внутриобщинныхъ дѣлахъ, военному министерству, по главному управленію казачьихъ войскъ. Входя въ географическомъ и административномъ отношеніи въ Уральскую обл., какъ ея часть\*), У. казачье войско имѣетъ тѣмъ не менѣе совершенно самостоятельное военно-

\*) Ранѣе „Земля У. казачьяго войска“ была особой административной единицей.

административное и хозяйственное устройство. Во главѣ его, какъ и во время самостоятельнаго существованія *Личкаго* войска (до 1775 г., когда оно переименовано въ У.), стоитъ атаманъ, именуемый нынѣ наказнымъ атаманомъ и назначаемый (не изъ У. казаковъ) Высочайшей властью. Завѣдываніе вопросами военного снаряженія, отбыванія воинской повинности, военного обученія и т. п. лежитъ на штабѣ войскъ обл., командование которыми принадлежитъ наказному атаману. Съ должности его соединяется и званіе военнаго губернатора У. обл. Въ военно-административномъ отношеніи У. войско дѣлится на 3 военныхъ отдѣла (I-й или Уральскій, II-й или Лбищенскій и III-й или Гурьевскій), съ атаманомъ отдѣла во главѣ; каждый отдѣлъ дѣлится на станицы, съ «атаманами станицы» во главѣ, а станица—на поселки, съ «поселковымъ» атаманомъ во главѣ. Въ хозяйственномъ отношеніи атаманы станицъ подчинены, кромѣ атамана отдѣла, войсковому хозяйственному правленію, которое регулируетъ всю хозяйственную и общинную жизнь въ У. казачьемъ войскѣ, при содѣйствіи съѣзда выборныхъ отъ станичныхъ обществъ (см. XXXII, 201). Во главѣ хозяйственнаго правленія стоятъ, въ качествѣ предсѣдателя, наказной атаманъ У. войска ведетъ крупное хозяйство, имѣетъ свои здания, сооружения, склады земледѣльческихъ и рыболовныхъ орудій, ферму-хуторъ, образцовое лѣсничество и т. п. Оно имѣетъ капиталы, достигающіе, по даннымъ за 1899 г., 1874303 руб., въ томъ числѣ 1273923 руб. войскаго капитала и 601000 р. «вѣтчиноваго». Изъ перваго производятся всѣ расходы по войсковому управленію и войсковымъ потребностямъ, изъ втораго—исключительно расходы на снаряженіе казаковъ и отбываніе ими повинностей. Владѣя на общинныхъ началахъ пространствомъ земель въ 6 слишкомъ миліоновъ дес., р. Ураломъ съ ея рыбными промыслами, а также прилегающей къ устьямъ р. Урала частью Каспійскаго моря, У. войско обязано въ военное время выставить вполнѣ обмундированными и снаряженными: 1 гвардейскую сотню, 6 полковъ 6-сотенныхъ и 3 полка 4-сотенныхъ, 1 учебную сотню, 3 запасныхъ сотни и 2 команды, всего 53 сотни и 2 команды, а всего 8671 нижнихъ чиновъ, при 200 офицерахъ. Это составляетъ 15% всего мужского населенія. По спискамъ, всѣхъ могущихъ быть призванными нижнихъ чиновъ въ У. войскѣ числится 20226 чел. Въ мирное время оно составляетъ 1 л.-гв. У. сотню, 3 конныхъ полка, 2 команды, 1 учебную сотню; на дѣйствительной службѣ (по даннымъ къ 1 янв. 1900 г.) было 2537 нижнихъ чиновъ, въ строевыхъ частяхъ, расположенныхъ въ военныхъ округахъ Варшавскомъ, Киевскомъ, Казанскомъ и Туркестанскомъ. Объ условіяхъ и срокахъ службы см. Казаки (XIII, 892). Войскаго населенія У. войска къ 1 янв. 1900 г. числилось 123677 душъ об. п.; кромѣ того на землѣ У. войска «проживаетъ» 42683 д. невойскаго населенія, или «иногороднихъ», а всего 166360 д. об. п., въ томъ числѣ 146146 христіанъ, 19 евреевъ, 19231 магометанъ (татары), 964 язычника (кадыки).

Грамотныхъ въ войсковомъ населеніи 32,99%. Кромѣ войсковыхъ учебныхъ заведеній (войсковое реальное училище, войсковая женская гимназія, войсковыя школы народныхъ, музыкальная и т. п.), У. войско имѣетъ 57 стипендій въ различныхъ высшихъ и среднихъ учебныхъ заведеніяхъ. На средства войска содержатся войсковая публичная бібліотека, «У. Войсковыя Вѣдомости», войск. типографія, войск. больницы въ Уральскѣ и Гурьевѣ, войск. оружейная мастерская, войск. обмундировальная мастерская, войск. учугъ (см.), войск. паровыя суда для морской охраны. Прежде У. войску отъ высшей власти посылались грамоты; нынѣ эта форма сохранилась лишь при дарованіи войску особыхъ милостей. Все пространство войсковыхъ земель, за исключеніемъ небольшой части, выдѣленной такъ назыв. Илецкимъ станицамъ, находится въ общинномъ безраздѣльномъ владѣніи У. казаковъ 27 уральскихъ станицъ. Порядокъ пользованія войсковыми угодьями устанавливается особыми правилами, вырабатываемыми съѣздомъ выборныхъ отъ станичныхъ обществъ и утверждаемыми войсковымъ хозяйственнымъ правленіемъ. Запрещено распахивать бесплатно свыше 20 дес. на каждаго казака; за каждую десятину сверхъ нормы платится войсковой казнѣ по 3 руб. Такая же норма ставится въ видѣ опредѣленія числа плуговъ—не болѣе 1 на семью во время распашки,—и въ видѣ опредѣленія количества головъ скота, которое казакъ можетъ бесплатно пасти на войсковой землѣ. За сверхнорменный скотъ взимается съ каждой головы налогъ въ войсковой капиталъ. Рыбный промыселъ обложенъ въ иной формѣ: община беретъ сборъ съ каждаго пуда вывозимой за предѣлы войска рыбы и ея продуктовъ, для чего существуютъ особыя рыбопошлинные конторы и организованъ специальный надзоръ. Сборы со скота и рыбныхъ продуктовъ составляютъ главнѣйшія доходныя статьи войсковой сметы, достигающей 822 т. руб. (1899). Община до мельчайшихъ подробностей регулируетъ производство различныхъ сельскохозяйственныхъ операцій, особенно въ рыбномъ промыслѣ (см. У. рыбное хозяйство). Такъ напр., сѣнокосъ начинается въ одно опредѣленное время у всѣхъ на громадномъ пространствѣ, при чемъ рабочихъ изъ не членовъ общины иногда совсѣмъ не разрѣшаютъ, иногда разрѣшаютъ имѣть не болѣе одного на каждаго казака. Земля считается чьею-либо, пока она распахана и засѣяна; какъ только хлѣбъ снятъ, она ничья. Даже подъ усадьбой и подъ фруктовыми насажденіями земля считается войсковоею собственностию; въ случаѣ общественной надобности ее можно отобрать, съ вознагражденіемъ по оцѣнкѣ. Сборъ ягоды «торна» разрѣшается лишь съ извѣстнаго срока; общинникъ не имѣетъ права срубить не во время таловъ для плетней, камыша на топливо и т. д. Все это стѣсняетъ индивидуальную дѣятельность, но поддерживаетъ общинную организацію и до извѣстной степени устраняетъ чрезмѣрное скопленіе капиталовъ и богатствъ въ немногихъ рукахъ и экономическую зависимость массы.

*Литература.* Подробный список см. в «Обзоре литературы об Ур. казачьем войске», Н. Бородина («У. Войск. Вѣд.», 1883, №№ 31, 32); его же, «Дополнение къ обзору литературы» («Ур. Войск. Вѣд.», 1885, № 28). Отдѣльные сочиненія обь Уральскомъ войскѣ, кромѣ указанныхъ въ статьѣ У. обл.: И. Желѣзняковъ, «Уральцы» (1887); «Протоколы У. съѣзда выборныхъ отъ станичныхъ обществъ за 25 лѣтъ» (1900); М. Хорошкинъ, «Казачьи войска. Опытъ военно-статистическаго описанія» (1881); Витевскій, «Неулвовъ и Оренбургъ»; его же, «Расколъ въ У. войскѣ»; Н. Данилевскій, «Описание и статистика У. рыболовства» (т. III и V «Исслѣд. о состоянїи рыболовства въ Россїи», изд. мин. госуд. имущ.). Журнальные статьи, имѣющія общій интересъ: Флеровскій, «Организація труда на Уралѣ» («Знаніе», 1871, № 1); Авесовъ, «Яницкая община» («Камско-Волжская Газета», 1873, №№ 85 и 86); Н. Бородинъ, «Очеркъ общиннаго хозяйства У. казаковъ» («Сѣв. Вѣстникъ», 1890, №№ 2, 3, 4, 5); его же, «Общины съ представительнымъ учрежденіемъ во главѣ» («Русскія Вѣдом.», 1894, № 303); В. Г. Короленко, «У казаковъ» («Русское Богатство», 1901, №№ 10—12).

*Н. Бородинъ.*

**Уральское рыбное хозяйство.**—Всѣ рыболовства У. казаковъ въ ихъ цѣломъ представляютъ самостоятельное «рыбное хозяйство», отдѣльные части котораго по возможности согласованы между собою. «Рыбная ловля нигдѣ въ Россїи столь хорошо не расположена и законами не ограничена, какъ въ здѣшнемъ мѣстѣ», писалъ еще въ прошломъ столѣтїи Паласъ—и эти слова применимы и къ настоящему времени. Принципы товарищества и экономическаго равенства существовали уже въ тѣхъ казачьихъ шайкахъ, которыя впервые явились на Уралѣ, и сохранились при переходѣ отъ прежнихъ «промысловъ» воинственнаго характера къ болѣе мирному занятію—рыболовству. Здѣсь совершенно отсутствовали какія-либо постороннія, враждебныя общиннымъ инстинктамъ влияния: все устранилось такъ, какъ считали за лучшее члены вновь образующейся общины. Вслѣдствіе особенностей образа жизни рыбы было невыгодно, въ интересахъ равномернаго распредѣленія добычи, раздѣлять рѣку на участки: владѣтели низовыхъ водъ находились-бы тогда въ болѣе выгодныхъ условїяхъ, перехватывая рыбу, идущую изъ моря въ рѣку. Для того, чтобы по возможности каждый общинникъ имѣлъ одинаковые шансы на уловъ, были установлены общія для всѣхъ казаковъ правила рыболовства, съ точнымъ опредѣленіемъ мѣста, времени и орудій ловли и устраненіемъ найма работниковъ. Являясь продуктами обычнаго права, правила эти, хорошо извѣстныя каждому общиннику, въ прежнее время не записывались. Съ учрежденіемъ войсковой канцелярїи стали издаться ежегодно постановленія о порядкѣ производства того или иного рыболовства. Въ 1894 г. всѣ эти постановленія соединены Н. А. Бородинымъ въ формѣ «правилъ рыболовства въ У. казачьемъ войскѣ». Вся система войсковыхъ

рыболовствъ сводится къ тому, чтобы выловить рыбу даннаго бассейна съ возможно меньшими затратами труда и времени и по возможности въ такое время года, когда рыбный товаръ достигаетъ наиболѣе высокихъ цѣнъ; еще болѣе внимание обращено на то, чтобы шансы на уловъ были у всѣхъ приблизительно одни и тѣ же. Эта послѣдняя цѣль достигается опредѣленіемъ орудій лова, запрещеніемъ передачи своего права на участіе въ рыболовствѣ другому и вообще регламентированіемъ всѣхъ мелочей промысла. Всѣ У. рыболовства по мѣсту ихъ производства можно раздѣлить на морскія и рѣчныя, по времени года, въ которое они производятся—на весеннія, осеннія и зимнія, а по степени значенія въ рыбномъ хозяйствѣ казачьихъ—на главныя и второстепенныя; часть послѣднихъ можно назвать свободными рыболовствами, такъ какъ для нихъ не назначается атамановъ. А. Главныя рыболовства. I. Морскія: 1) весенній курхай («курхай»). 2) Осенній курхай («жаркое»). 3) Аханное (зимнее). II. Рѣчныя: 1) северная плавня или плавня весенняя («северюга»). 2) Осенняя плавня («плавня»). 3) Багренье (зимнее). 4) Зимнее неводное гурьевское («зимне невода»). В. Второстепенныя рыболовства: I. Производящіяся подъ наблюденіемъ атамановъ рыболовства: 1) Узенское (осеннее и зимнее). 2) Черхальское (зимнее). II. Свободныя рыболовства: 1) ловъ по старицамъ во время весенней плавни и вообще весенній ловъ въ черныхъ водахъ (неводами и сѣтями). 2) Зимній ловъ въ запорныхъ старицахъ (неводами). 3) Волный ловъ (зимою) по чернымъ водамъ не запертымъ (неводами). 4) Ловъ сѣтями и рѣжаками по Уралу (зимою). 5) Багорничковое рыболовство (зимою) съ Каленовскаго форпоста внизъ по Уралу. Ко всѣмъ этимъ рыболовствамъ надо прибавить рыболовство круглый годъ въ черныхъ водахъ удочкою, бреднями, сѣтями, мордами, крыленами и неводами, рыболовство блесною въ Уралѣ (одновременно съ багорничковымъ рыболовствомъ), ловъ котцами въ Уралѣ и черныхъ водахъ выше Уральска и въ Илецкихъ дачахъ, ловъ крючковою (шашковою) снастью у плецкихъ казаковъ и, наконецъ, экстраординарный ловъ водолазами у утга подъ г. Уральскомъ. Въ этомъ перечнѣ бросается въ глаза болѣе сравнительно число и значеніе зимнихъ и осеннихъ рыболовствъ, тогда какъ въ соседней Волгѣ и другихъ рѣкахъ преобладаетъ ловъ весенній. Это характеристическое отличие У. рыболовствъ представляетъ собою несомнѣнный результатъ особенностей способа пользования въ У. войскѣ рыболовными водами, при которомъ представлялась возможность оставлять рыбу въ рѣкѣ, какъ въ садкѣ, на зиму, въ ожиданїи повышенія цѣны на рыбные продукты. Многія изъ перечисленныхъ рыболовствъ производятся одновременно, такъ что одни и тѣ же лица участвовать въ нихъ не могутъ. Общая масса рыболововъ весной распределяется по рыболовствамъ курхайскому, северной плавни въ «войскѣ» (въ низовьяхъ Урала) и рыболовству сады «войска» вверхъ по Уралу. Съ начала іюня всякій ловъ въ Уралѣ

(ниже учуга близъ г. Уральска) и въ морѣ прекращается до половины августа, подъ страхомъ уголовного преслѣдованія въ случаѣ нарушеній запрещенія; съ этого времени разрѣшается осенній курхайскій ловъ, или «жаркое» рыболовство, продолжающееся до окончанія плавеннаго рыболовства по р. Уралу. Мѣсяцемъ позже сравнительно съ началомъ жаркаго рыболовства начинается осенняя плавня (по р. Уралу), окончивающаяся одновременно съ «жаркимъ». Выѣстъ съ этими рыболовствами производится и осеннее узенское. Вслѣдъ за покрѣтнемъ рѣкъ ледомъ осеннее узенское рыболовство превращается въ зимнее узенское (волокушани по льду); начинается ловъ багорчиками, сижами и блеснами, начинается тяга черныхъ водъ какъ запертыхъ, такъ и открытыхъ. Когда на Уралѣ ледъ достаточно окрѣпнетъ и установится санный путь, начинается багрениое рыболовство, одновременно съ нимъ — черхальское, а нѣсколько позднѣе — зимнее неводное (въ устьяхъ Урала) и аханное (въ морѣ). Продолженіемъ багренья служатъ ловъ рѣжаками, сѣтми, сижами, а подъ конецъ и неводами по разграбреннымъ мѣстамъ. Рѣжачковое рыболовство начинается пять дней спустя послѣ конца багренья и продолжается 25 дней; послѣ того въ течение 5-ти дней рыбалить неводами, а затѣмъ еще съ <sup>1</sup>/<sub>2</sub> мѣсяца только сижами и блеснами. Обыкновенно къ 15 марта Уралъ на всемъ пространствѣ, гдѣ производилось багренье, бываетъ свободенъ отъ рыболовствъ, въ мѣстахъ же производства осенней плавни (нижнее теченіе рѣки) рыболовство прекращается недѣлю раньше этого срока. Получивъ въ свое владѣніе устья р. Урала и прилегающій къ нимъ морской участокъ, У. казаки поставили рыболовный промыселъ сразу на совершенно иную почву: казенный учугъ (зайбку) подъ Гурьевомъ уничтожили, а оставили учугъ лишь подъ г. Уральскомъ; въ устьяхъ Урала и въ морскомъ участкѣ водъ организовали надзоръ въ видахъ недопущенія рыболовствъ въ неположенное время; на всемъ протяженіи р. Урала отъ устья до учуга установили мѣры къ тому, чтобы рыба (исключительно красная) совершенно свободно размѣшалась по ятовымъ мѣстамъ — а чтобы она не могла уйти изъ предѣловъ яцкой общины, у Яндкаго городка (нынѣ г. Уральскъ) устроенъ былъ учугъ или временная забойка, которая зимою и весной разбирается, а лѣтомъ вновь устраивается. Общій планъ рыбнаго хозяйства, установленіе котораго въ главныхъ чертахъ относится къ половинѣ XVIII в., остался и доселѣ почти неприкосновеннымъ; измѣненія произошли, главнымъ образомъ, въ организаціи охраны войсковыхъ, особенно морскихъ водъ. Въ прежнее время этотъ надзоръ ограничивался нарядомъ сотни казаковъ «на взморье», съ офицеромъ во главѣ; впоследствии были сооружены «малыя суда», т. е. сторожевыя лодки, расположенныя по границамъ морскихъ войсковыхъ водъ, на которыхъ и размѣшались казаки такъ называемой «хранной командой». Въ 1880-хъ гг. малыя суда замѣнены паровымъ судномъ «Уралецъ», охраняющимъ съ большимъ успѣхомъ

уральскія морскія воды отъ вторженія обловщиковъ. Кромѣ него имѣется паровая лодка «Уралка» для прибрежій и значительное количество мелкихъ лодокъ, гребныхъ и парусныхъ, съ командою около 100 человекъ, въ томъ числѣ до 30, избираемыхъ обществами «стариковъ-депутатовъ». Во главѣ охраны стоитъ старшій смотритель войсковыхъ водъ, съ 3 помощниками. Команда размѣшается на постахъ по берегу моря, на островахъ, на устьяхъ р. Урала. На войсковую охрану У. войско тратитъ болѣе 30 тыс. р., и это дѣло поставлено образцово. Надзоръ за неприкосновенностью собственно р. Урала лежитъ на атаманахъ станицъ, подъ наблюденіемъ атамановъ отдѣловъ. Станичнымъ атаманамъ помогаютъ подѣсовщики. Специальный уголовный законъ, охраняющій У. рыболовство (привлеченіе къ ст. 57 уст. о наказ., налагаемыхъ мировыми судьями), введенъ, въ 1881 г., по ходатайству войскового начальства, которое съ своей стороны уступило просьбамъ населенія. По этому закону запрещенное рыболовство карается тюрьмою отъ 2-хъ недѣль до 6 мѣсяцевъ, а въ случаѣ повторенія — и до одного года; наказаніе, если его сравнивать съ обычными карами, въ высшей степени строгое. Видную роль въ У. рыболовствѣ играютъ, далѣе, учугъ, обезпечивая скопленіе рыбы въ пространствѣ отъ учуга до устья Урала и давая возможность, разбивъ его на отдѣльные участки, вылавливать рыбу въ нѣсколько приемовъ и раздѣлять между общинниками болѣе равномерно. Право на устройство учуга, подтвержденное многими законодательными актами, составляетъ одну изъ важныхъ и старинныхъ привилегій У. казаковъ. Рыба (особенно красная) ежегодно дѣлается правильная, періодическія путешествія на прѣсную воду въ устья Урала: весной — съ цѣлю выметать икру и вернуться обратно въ море, осенью — на зимній отдыхъ, для котораго рыба размѣшается по глубокимъ мѣстамъ Урала и находится въ особомъ состояніи оцѣпенія. На первомъ ходѣ рыбы основаны весенній курхай и весенняя плавня, на второмъ — жаркое, осенняя плавня, багренье, зимнее неводное. Аханное рыболовство, производящееся въ открытомъ морѣ въ зимнее время, основывается на зимованіи красной рыбы на морскихъ ятовяхъ \*). — Значеніе «У. рыбнаго хозяйства» для мѣстнаго населенія и для войсковоу казны громадно: служба заработкомъ не менѣе чѣмъ для 10000 казаковъ, рыболовство даетъ въ то же время всему населенію войска (болѣе 100 тыс. душъ об. п.) здоровую пищу круглый годъ. Кромѣ того, рыбы вывозятся за предѣлы войска на сумму отъ 2 до 3 милліоновъ руб. Около 5—6 тыс. не-казачковъ получаютъ отъ рыбнаго промысла заработокъ въ качествѣ рабочихъ и пзвозчиковъ. Войсковая казна непосредственно, въ формѣ особаго сбора съ вывозимыхъ изъ предѣловъ Земли У. войска рыб-

\*) Слово «ятовъ» происходитъ отъ татарскаго «иты» (киргизскаго «джатты»), что означаетъ «лѣтъ»; «ятовьямъ» казаки называютъ мѣста, гдѣ рыба располагается на зиму (перевозная «ятовъ», кабанская «ятовъ» и т. п.).

ныхъ продуктовъ, получаетъ доходъ отъ 100 до 150 тыс. руб.; часть этой суммы идетъ на устройство У. низшей сельско-хозяйственной школы и войскового хутора. Съ 1894 г. въ составѣ войскового хозяйственнаго правленія учреждена должность войскового техника рыболовства (пока единственная въ Россійской имперіи), на обязанности котораго лежитъ забота объ улучшеніяхъ въ организаціи У. рыбной промысла. У. войско участвовало на рыбопромышленныхъ выставкахъ въ С.-Петербургѣ, на всемірныхъ выставкахъ въ Лондонѣ и Чикаго, на выставкѣ рыболовства въ Бергенѣ.

*Н. Бородинъ.*

**Уральское укрѣпленіе** — въ Киргизской степи; заложено въ 1845 г., съ 1868 г. переименовано въ гор. Иргизъ (XIII, 311), Тургальск. обл.

**Уральскъ** — главный городъ Уральской области, конечная ст. Рязанско-Уральской желѣзной дороги. Основанъ, по однимъ свѣдѣніямъ, въ 1613 г., по другимъ — въ 1622 г. До усмиренія Пугачевского бунта назывался Яницкимъ городкомъ; въ 1775 г. именнымъ указомъ переименованъ въ Уральскъ, «для преданія всего случившагося полному забвенію». Въ 1868 г. сдѣланъ областнымъ городомъ вновь образованной Уральской обл. Расположенъ въ степной мѣстности, при слияніи р. Урала (на его прав. берегу) и его прит. Чагана (на лѣв. берегу). Широкая, прямая улица. Существенный недостатокъ городского благоустройства — отсутствіе мостовыхъ и водопровода. Питьевая вода, которую большинство населенія беретъ прямо изъ Чагана, непроточна, во время лѣта цвѣтеетъ и содержитъ много органическихъ веществъ. Много частныхъ и общественныхъ колодезевъ. По краямъ города есть роши, но внутри города растительность, за отсутствіемъ водопровода, бѣдная. Жителей 38919 (20104 мжч. и 18815 жнщ.). Главная составная часть населенія — лица не войскового сословія («иногородніе»); ихъ 14806 мжч. и 13071 жнщ. Только 28% всего населенія составляютъ коренные жители — казаки 5298 (мжч. и 5744 жнщ.). Преобладаніе «иногородняго» элемента въ городѣ объясняется торгово-промышленнымъ значеніемъ его для Уральской обл. и своеобразными условіями общиннаго быта, въ силу которыхъ иногородніе лишены возможности заниматься въ предѣлахъ войска земледѣліемъ и рыболовствомъ. Изъ городскихъ жителей — казаковъ только немногіе заняты торговлей и промышленностью; большинство — рыболовы-хлѣбопашцы. Жители У. — христіане и магометане; первые раздѣляются на православныхъ, единоувѣрцевъ и старообрядцевъ (5862 об. п.). Эти послѣдніе дѣлятся на секты австрійскую окружницкаго толка, австрійскую секту противокружницкаго толка и секту безпоповцевъ (1090 мжч. и 1428 жнщ.). Церкви 12; изъ нихъ 2 православн., остальные единоувѣрческія. 2 старообрядческихъ молитвенныхъ дома, 3 мечети. У. — центръ торговли для всей области. Въ качествѣ передаточнаго пункта для вывозной торговли онъ стягиваетъ къ себѣ продукты хлѣбопашества, рыболовства и скотоводства. Главные предметы вы-

воза изъ У.: красная и черная рыба, икра, зерновой хлѣбъ (пшеница, просо, пшено), мука (высше сорта крупчатки), скотъ, продукты животноводства. Отсюда по гужевымъ трактамъ грузы направляются на Оренбургъ, Самару, Бузулукъ и волжскую прист. Балаково. Съ проведеніемъ вѣтви Ряз.-Уральской жел. дор. (1895) У. приобрѣлъ положеніе главнаго хлѣбнаго рынка, чему много способствовало положеніе его въ центрѣ хлѣбородной полосы области, на границѣ между плодородной полосой казачьихъ предѣловъ и такой же въ Киргизской степи. Въ 1899 г. со ст. У. вывезено по жел. дор. грузовъ 2218 тыс. пд., получено 1987 тыс. пд. Какъ центръ внутренней торговли области, У. также играетъ выдающуюся роль. Приблизительно до 70-хъ гг. XIX стол.; характеръ этой торговли былъ ярмарочный. Двѣ ярмарки существуютъ и нынѣ; прежде онѣ дѣлали громадныя обороты, въ настоящее время значеніе ихъ съ каждымъ годомъ падаетъ (въ 1898 г. — около 66 т. р.), но за то возрастаетъ постоянная торговля: на двухъ базарахъ въ 1898 г. продано хлѣба 1889400 пд., скота 11271 гол., сырья съ кожевеннаго двора на 413617 руб. Торгово-промышленныхъ заведеній 1479; изъ нихъ лицамъ войскового сословія принадлежатъ 219. Кирпичныхъ зав. 12, пивоварен. 1, мыловар. 6, гончарныхъ 12, винныхъ 2, лакирныхъ 1; сумма производства — 396000 руб. Весьма быстро за послѣднее десятилѣтіе выросло мукомольное дѣло: теперь въ У. 8 паровыхъ муком. и просообдирочн. мельницъ, съ оборотомъ въ 400000 руб. Ремесленниковъ-хозяевъ 472; изъ нихъ только 4 казака. Не смотря на значительную численность населенія и крупное торгово-промышленное значеніе, У. до сихъ поръ лишень какого-либо городского самоуправленія. Городское хозяйство, благоустройство и санитарная часть находится въ вѣдѣніи войскового хозяйственнаго правленія (при которомъ имѣется въ качествѣ исполнительнаго органа уральская торговая дедукація, состоящая изъ 6 членовъ, выбираемыхъ изъ лицъ торговаго сословія на 3 года) и городской полиціи. 27 учебныхъ завед., съ 2222 учаш. об. п. (1440 мальч. и 782 дѣв.). Уральское войсковое реальное учил. преобразовано въ 1890 — 91 г. изъ класс. гимназій (содержится на средства войска и казны, обученіе для казаковъ бесплатно); 19 преподавателей, 287 учащихся въ томъ числѣ 141 чел. (49,2%) казаковъ. При училищѣ естественно-историческій музей. Войсковая жен. гимназія (10 преподавателей, 6 преподавательницъ, 283 учащихся изъ нихъ 149 казачекъ — 52,6%); духовное учил., русско-киргизская шк. ремесленныхъ учениковъ съ шк. грамоты, шк. войсковыхъ пѣвчихъ и музыкантовъ; въ окрестностяхъ, при войсковой фермѣ, низшая сел.-хоз. школа. Низшія школы дѣлятся на церк.-приход. и войсковыя. 7 врачей гражд. вѣд. и 6 военнаго, 2 врача вольнопрактикующихъ, 2 фельдшерицы-акушерки земской службы, 2 повивальныя бабки. Войсковая больница на 100 кров.; бесплатная лѣчебница для приходившихъ больныхъ, съ даровой выдачей лѣкарствъ, содержимая на средства благотвор. общества;

пріютъ для родильницъ на 6 кровъ; 2 вольныхъ аптеки. Войсковая богадѣльня (для войскового сословія), Маринскій дѣтскій пріютъ. Уральское благотворит. общество содержитъ ночлежный домъ, амбулаторную лѣчебницу, дешовую столовую и родильный пріютъ. Мѣстное управление Краснаго Креста, общество попеченія о началн. образованіи въ Уральскомъ казачьемъ войскѣ, Пушкинскій народный домъ, народная читальня (1208 назв., въ 2761 том.; въ среднемъ 74 посѣщ. въ день), 2 воскресныхъ школы (учащихъ 26, учащихся 181). Публичная библиотека съ читальнымъ заломъ. Городской театръ. Уральскій отдѣлъ Импер. русскаго общ. рыболовства и рыбководства, уральское общ. друзей лѣса, общество коневодовъ, скаковое общ., войсковое собраніе, коммерческій клубъ. Соборъ во имя Александрита Михаила — древнѣйшее зданіе города (XVII стол.); колокольня собора была взорвана пугачевцами. Внутри собора находится каменная гробница въ формѣ саркофага, о происхожденіи которой существуютъ различныя преданія. Изъ вещей, хранящихся въ соборѣ, интересно мѣдное посеребренное паникадило, съ нѣмецкою надписью 1622 г. Въ окрестностяхъ города войсковая ферма и м-ри Никольскій мужской и Покровскій женскій.

*Уральскій уѣздъ* составляетъ сѣв. часть У. обл., наиболее многолюдную и наиболее богатую. Территорія у. равняется 46315,10 кв. в. Рѣкою Ураломъ уѣздъ дѣлится на двѣ части — вост., меньшую (21699 кв. в.) и зап., большую (24616,10 кв. в.). Лѣвобережная часть уѣзда представляетъ собою совершенно однообразную равнину съ постепеннымъ уклономъ къ ЮВ, изрѣдка прерываемую небольшими холмами (мары) и рѣчными оврагами. Мѣстность по правую сторону р. Урала, въ направленіи къ р. Иртеку, дѣлается болѣе волнистой, благодаря переизвышшимъ въ разныхъ направленіяхъ это пространство холмистымъ возвышеніямъ, являющимся продолженіемъ склоновъ Общаго Сырта, который начинается уже за р. Иртекомъ и входитъ въ предѣлы уѣзда, южными отрогами своими, изъ Оренбургской губ., близъ Варшавскаго поселка Уральской обл. Въ своемъ главномъ направленіи Общій Сыртъ отдѣляется отъ себя отроги и склоны, которые тянутся на ЮВ къ р. Уралу. Водораздѣлы эти довольно круты (до 35 и 40°), просторны (до 3 и 4 в.р.) и оканчиваются глубокими оврагами, идущими по всемъ направленіямъ войсковыхъ земель; принимая въ себя водосливы тающихъ снѣговъ, какъ съ самого Сырта, такъ и съ его склоновъ, они служатъ истоками множества рѣчекъ и ручьевъ. Вершины Сырта безплодны, сухи, испещрены трещинами и расщелинами, по скатамъ же его, обращеннымъ

къ Ю и ЮВ, по направленію къ р. Уралу, встрѣчается черноземъ довольно хорошаго качества. достаточно толстымъ слоемъ и сплошными площадями. Земли, принадлежащей войсковому сословію уѣзда и находящейся въ общинномъ владѣніи У. казаковъ, 2564179 дес.; въ общинномъ пользованіи киргизовъ 2260313 дес. Жителей (вмѣстѣ съ городами) 221517 (114701 мжч., 106817 жнщ.); изъ нихъ осѣдлаго населенія (на войсковой территоріи) 147479 (74823 мжч., 72656 жнщ.), кочевого (въ Киргизской степи) 71650 (38635 мжч. и 33015 жнщ.), переселенцевъ въ Джиренкунинской вол. 2388 (1243 мжч., 1145 жнщ.); жителей на 1 кв. вер. приходится на войсковой территоріи 6, въ Киргизской степи 3,4. Осѣдлое населеніе (казаки) занимается главнымъ образомъ земледѣліемъ и рыбнымъ промысломъ, отчасти скотоводствомъ; кочевое населеніе (киргизы) главные средства къ существованію извлекаетъ изъ скотоводства; въ послѣднее время небольшая ихъ часть стала заниматься хлѣбопашествомъ. Въ 1900 г. было записано на войсковой территоріи 159991 дес., въ Киргизской степи 36760 дес., всего 196751 дес. 907573 гол. скота (у казаковъ 446648, у киргизовъ 440111); лошадей 26742, рог. скота 133217, овецъ 375595, козъ 24455, верблюдовъ 8805, ословъ и муловъ 4; свиней нѣтъ. У. уѣздъ въ торговомъ и промышленномъ отношеніи занимаетъ первое мѣсто въ области. Изъ 634 заведеній, зарегистрированныхъ во всей области въ 1900 г., на У. уѣздъ приходится 512, въ томъ числѣ 43 завода, мельницъ 279 и другихъ заведеній 90; сумма ихъ производства, при 1214 рабочихъ, 588131 руб. Ярмарочная торговля преобладаетъ. Къ торговымъ пунктамъ относятся, кромѣ г. Уральска, поселки, расположенные по правую сторону рр. Урала и Илека—заштатный гор. Илекъ (Илецкій Городокъ), при впаденіи Илека въ р. Ураль, и поселки Иртенкій (при р. Иртекѣ), Ташлинскій (на р. Ташлѣ), Ранневскій и Каменскій. Годичная ярмарочная операція въ этихъ пунктахъ достигаетъ 769683 руб. Базарная торговля не поддается точному учету, но въ нѣкоторыхъ мѣстахъ ведется въ весьма широкихъ размѣрахъ; на базарахъ по лѣвую сторону р. Урала, близъ поселка Подстепнаго и при Джамбетейтинской волостной ставкѣ, производится крупная торговля главнымъ образомъ скотомъ и его продуктами. Торговля на *многихъ дворахъ* близъ Уральска и Илека значительно сократилась. 16 станицъ и 8 волостей; 6 мировыхъ участковъ; 4 пункта сельскихъ врачей. Народное образованіе развивается, число школъ войсковыхъ и другихъ вѣдомствъ увеличивается; въ 1900 г., кромѣ частныхъ школъ мастеровъ и мастерицъ и школъ при мечетяхъ и медресе, было:

	Число школъ:	Число учащихся.			Квадр. вер. на 1 школу.	Жители на 1 школу, учащагося.	
		м. п.	ж. п.	Об. п.		на 1	на 1
Войсковая территорія . . . . .	60	1409	461	1870	410	1803	58
Киргизская степь . . . . .	5	327	21	348	4340	14330	206

Н. Б.—нв.

**Уранидокислоты**—см. Урепды.

**Ураниль**—см. Урепды.

**Ураниевыя кислоты**, см. Урепды.

**Урана** (санскр. *Уг्रा*—барахъ, агнець)—въ Ригведѣ одинъ изъ демоновъ, уничтоженныхъ богомъ Индрю; въ описаніи его уже

очень рано, въ древнѣйшую эпоху ведійскаго періода, сказывается пристрастіе индійской фантазіи къ уродливымъ и чудовищнымъ образамъ: У. обладаетъ 99 руками. Въ Ригведѣ онъ упоминается лишь однажды. С. Б.—чз.

**Ураниль**—см. Уранъ.

**Ураниль**.—У. представляетъ искусственную органическую краску, по составу отличающую натровою соли флуоресцеина тетраоксифталофеноангидрида, приготавливаемую нагрѣваніемъ резорцина съ фталевымъ ангидридомъ. Она легко растворима въ водѣ, сообщая ей желтый цвѣтъ, при чемъ этотъ растворъ обладаетъ интенсивно-желто-зеленой флуоресценціей; точно также она хорошо растворяется въ винномъ спиртѣ и крѣпкой сѣр-

ной кислотѣ. У. окрашиваетъ шелкъ и шерсть безъ содѣйствія протравъ въ кислой ваннѣ; окрашенные имъ волокна, также какъ и растворы краски, обладаютъ рѣзко выраженной флуоресценціею. Подъ именемъ У. въ продажу поступаетъ также «метиль-флуоресцеинъ».

А. Ш. Л. А.

**Ураниты** (урановыя слюдки) — группа минераловъ, изъ которыхъ одинъ кристаллизуется въ ромбической, другіе въ тетрагональной системѣ, но ромбическія формы по своимъ угламъ стоятъ такъ близко къ формамъ тетрагональнымъ, что вещества можно было-бы считать изоморфными. Это видно изъ слѣдующаго сопоставленія относящихся сюда минераловъ:

Название минерала	Химическій составъ.	Система.	Отношеніе осей.
Отунитъ . . . . .	( $PO_4$ ) <sub>2</sub> ( $UO_2$ ) <sub>2</sub> Ca . 8H <sub>2</sub> O	Ромбическая . . .	0,9876 : 1 : 2,8530
Ураноспинитъ . . . . .	( $AsO_4$ ) <sub>2</sub> ( $UO_2$ ) <sub>2</sub> Ca . 8H <sub>2</sub> O	»	1,00 : 1 : 2,9123
Торбернитъ . . . . .	( $PO_4$ ) <sub>2</sub> ( $UO_2$ ) <sub>2</sub> Cu . 8H <sub>2</sub> O	Тетрагональная .	1 : 1 : 2,9382
Цойнеритъ . . . . .	( $AsO_4$ ) <sub>2</sub> ( $UO_2$ ) <sub>2</sub> Cu . 8H <sub>2</sub> O	»	1 : 1 : 2,9123

Всѣ минералы очень рѣдко встрѣчаются. Больше обыкновенно *отунитъ* (известковый У., У., урановая слюдка) и *торбернитъ* (см.). Отунитъ очень походить по наружному виду на торбернитъ. Очень совершенная спайность по (001), менѣе совершенная по (100) и (010) и слабо замѣтная по (110). Твердость 1—2. Уд. вѣсъ 3—3,2. Встрѣчается въ Иоганнсбургенштадтѣ, Эйбенштокѣ и Фалькенштейнѣ въ Саксоніи, Корнваллисѣ, Отунѣ во Франціи и нѣкот. другихъ мѣсторожденіяхъ. Остальные минералы очень рѣдки. В. В.

**Уранія** (*Urania*)—въ греческой мѣологии: 1) эпитетъ Афродиты, какъ дочери бога Неба. Афродита У. была олицетвореніемъ физической силы природы и, какъ богиня небеснаго начала, носила также эпитетъ 'Αραία (Горная); подъ этимъ именемъ почиталась на Кипрѣ, въ Книдѣ, Коринѣ, Аргосѣ, на горѣ Эрикѣ (въ Сициліи) и проч. Культъ богини отличался простотою. Въ Элидѣ находилась исполненная Фидіемъ статуя богини, въ позѣ женщины, наступающей одною ногою на черепуху (символь скромной домовитости), и рядомъ съ нею другая статуя, изваянная Скопасомъ и изображавшая богиню сидящею на козлѣ (козелъ служилъ символомъ сладострастія). Въ этой противоположности представлены свойства Афродиты У., какъ покровительницы, съ одной стороны, чистой любви и семейнаго начала, съ другой—любви физической, сладострастія и нѣги. Этическая философія раздѣлила эти божественныя свойства Афродиты, признавъ въ Афродитѣ У. богиню чистой, семейной любви, а въ Афродитѣ Весенародной (*Πάνυρρος*)—богиню свободной любви, сладострастія и проституціи; но въ Аѳинахъ гетеры почитали одинаково Афродиту *Небесную* и Афродиту *Весенародную*. Кромѣ того, Афродита У. была богинею садовъ, цвѣтбовъ, рошъ, весны, разлитой въ природѣ прелести, однимъ словомъ—живыхъ мистическихъ силъ и плодородія. 2) Одна изъ музъ, представительница астрономіи и астрономическаго эписа; въ искусствѣ она изображалась съ небеснымъ шаромъ.

Н. О.

**Уранія** — периодическое издание; вышло въ Калугѣ, въ 1804 г., ежемесячно; изд.—Гр. Кир. Зельницкій; помѣщались историко-географическія статьи издателя, статьи педагогическія, переводы, басни.

**Уранія** (*Urania speciosa* Willd., нынѣ *Ravenala madagascariensis* Sonnerat)—растение изъ сем. банановыхъ (*Musaceae*). Красное дерево съ прямымъ неразвѣтвленнымъ стволомъ, до 10 м. высоты, несущее на вершинѣ, въ видѣ раскрытаго вѣера, очень крупныя продолговатыя листья съ длинными черешками. Во влажныхъ листьяхъ скопляется въ значительномъ количествѣ годная для питья вода, вытекающая при проколѣ влагаища. Поэтому У. называется также деревомъ путешественниковъ. Родина—о-въ Мадагаскаръ и о-ва Соединенія. В. Тр.

**Уранія**.—Этимъ именемъ называется въ Берлинѣ учрежденіе, имѣющее цѣлью широкое распространеніе въ народной массѣ научныхъ, главнымъ образомъ естественно-историческихъ знаній. Идея этого учрежденія зародилась въ 80-хъ годахъ XIX-го стол. въ кружкѣ интеллигентныхъ людей Берлина, во главѣ котораго стояли директоръ обсерваторіи Форстеръ и профессоръ В. Мейеръ. Въ 1888 г. было утверждено создавшееся для указанной цѣли акціонерное общество «Уранія», а въ слѣдующемъ году уже началась его дѣятельность. Средства для основанія У. составились путемъ двукратногo выпуска акцій; въ первый разъ было выпущено 1000 акцій по 500 марокъ каждая, во второй разъ—400 акцій по 250 марокъ каждая, и такимъ образомъ составился капиталъ въ 600000 марокъ. Среди акціонеровъ, число которыхъ въ 1892 г. достигало 434, встрѣчаются лица разнообразныхъ профессій и различнаго общественнаго положенія: высшіе сановники, профессора, директора различныхъ учреждений, учителя, доктора, военные, купцы, фабриканты, аптекари и просто богатые люди. Въ созданіи У. приняли также участіе правительсто и городское управленіе: первое предоставило обществу даромъ участія земли, а второе, на-



чиная съ 1896 г., помогаетъ обществу ежегодной субсидіей, за которую У. два раза въ недѣлю предоставляетъ городскимъ школамъ и учащимъ въ нихъ право безплатнаго входа въ ея музей. Общество располагаетъ двумя зданіями (одно въ центрѣ, другое на окраинѣ города). Просвѣтительная дѣятельность У. распадается на нѣсколько отраслей. Первое мѣсто по времени организациаи занимаетъ астрономическая обсерваторія. Здѣсь читаются лекціи объ астрономическихъ явленіяхъ, сопровождаемыя иллюстраціями на экранѣ. Къ обсерваторіи пріуроченъ астрономическій музей (глобусы, теллурія, астрономическіе часы, модели зрительныхъ трубъ, рельефы луны и т. п.). Второе учрежденіе У.—музей, задача котораго—дать посѣтителю возможность работать самостоятельно, выяснить себѣ тѣ или другія явленія безъ посторонней помощи. Всѣ приборы и предметы, выставленные въ музей, приспособлены такъ, что посѣтитель можетъ самостоятельно произвести какой угодно сложный опытъ. Для этой цѣли у каждаго прибора находится дощечка съ указаніемъ назначенія прибора и способа привести его въ дѣйствіе. Музей состоитъ изъ слѣдующихъ отдѣленій: прикладная механика, химія и химическая технология, биологія, отдѣленіе микроскоповъ, механика, оптика, акустика, электричество и магнетизмъ. Въ отдѣлѣ биологіи, кромѣ препаратовъ и моделей, находятся аквариумы и террариумы, съ живыми представителями фауны и флоры. У. не конкурируетъ съ естественно-историческимъ музеемъ; ея цѣль—дать посѣтителю немного по количеству (въ каждомъ отдѣленіи—отъ 24 до 72 предметовъ), но въ такой формѣ, которая исчерпывала-бы сущность интересующаго его вопроса. Въ У., напримѣръ, нельзя ознакомиться съ различными видами животныхъ, но зато тамъ посѣтитель найдетъ все что нужно для уразумѣнія даннаго животнаго типа: внѣшній видъ, развитіе, скелетъ, внутренніе органы и т. п. Идея такой постановки музея принадлежитъ профессору Гольдштейну, которому было поручено устройство физическаго отдѣла музея. При музейнѣ небольшая аудитория, гдѣ ежедневно читаются популярныя лекціи на темы, имѣющія связь съ музеемъ. Третье, самое популярное учрежденіе У.—ея научный театръ. Здѣсь нѣтъ обычныхъ театралныхъ представлений, нѣтъ актеровъ. Задача театра—познакомить большую публику со всевозможными видами, красотами и явленіями природы, путемъ сочетанія научнаго элемента съ художественнымъ. Въ театралныхъ представленіяхъ У. центр тяжести заключается въ сложныхъ декорацияхъ—панорамахъ, въ цѣломъ рядѣ эффектныхъ картинъ. Каждое представление исчерпываетъ какую-либо тему и сопровождается пояснительнымъ чтеніемъ лектора. Темы очень разнообразны: доисторическій міръ, работа воды, отъ земли до луны, путешествіе въ Америку, въ норвежскихъ фьордахъ, отъ Альпъ до Везувія, отъ Маттергорна до Юнгфрау и т. п. Декорациаи для театра У. стоятъ очень дорого. Для ихъ составленія общество командируетъ специалистовъ—ученаго и художника; ученый изучаетъ дан-

ную мѣстность въ видахъ составленія лекціи, а художникъ по его указанію набрасываетъ рядъ эскизовъ, съ которыхъ потомъ и пишется декорациаи. Декоративныя представленія У. пользуются успѣхомъ; нѣкоторые изъ нихъ выдерживаютъ отъ 100 до 200 представлений, при полномъ залѣ на 760 чел. Старыя декорациаи употребляются У. для устройства представлений въ другихъ мѣстахъ или отдаются на прокатъ со взиманіемъ 10% валового сбора въ пользу общества. Декоративныя представленія научнаго театра У.—лишь первый шагъ къ распространенію въ публикѣ научныхъ знаній. Слѣдующій шагъ въ этомъ направленіи представляютъ лекціи У. Кромѣ короткихъ (1/2 ч.) популярныхъ лекцій въ аудиторияхъ при музейнѣ и обсерваторіи, въ зрительномъ залѣ У. два раза въ недѣлю имѣютъ мѣсто болѣе серьезныя и продолжительныя лекціи. Декорациаи, въ эти дни, уступаютъ мѣсто экспериментальному столу, снабженному всѣми необходимыми приспособленіями для производства опытовъ. Темы лекцій, самыя разнообразныя, рассчитаны такъ, что каждая лекція даетъ нѣчто законченное. Въ 1899—1900 г. декоративныхъ представлений на сценѣ У. было 5; они повторялись отъ 11 до 140 разъ, такъ что въ суммѣ за годъ получилось 392 вечернихъ и дневныхъ представлений. 14 лекцій были посвящены обзору прогресса естественныхъ наукъ за истекшее столѣтіе; затѣмъ было прочитано еще 160 лекцій на разнообразныя темы (Берлинъ за 100 лѣтъ, Рентгеновскіе лучи, Самоа, Трансвааль, наша пища, исторія одежды, производство сахара, исторія земли, глетчеры и ихъ дѣятельность, Марсъ, Юпитеръ и Сатурнъ, телеграфъ и телефонъ и т. д.). 23 лекціи были прочитаны командированными У. лекторами внѣ Берлина. Последняя отрасль просвѣтительной дѣятельности У. заключается въ ея изданіяхъ: ежемѣсячный иллюстрированный журналъ «Himmel und Erde», посвященный популяризаціи естествознанія, и (до 1900 г.) около 50 брошюръ на разныя темы (жизнь растенія, міръ глетчеровъ, законы и задачи естествовѣдѣнія, астрономія невидимаго, альпійскія желѣзныя дороги и т. п.). Управляется У. подобно всякому общественному дѣлу. Всѣ принципиальныя вопросы рѣшаются на общемъ собраніи акціонеровъ; исполнительная власть находится въ рукахъ попечительнаго совѣта, а ближайшее завѣдываніе поручается правленію изъ 3—5 лицъ. Во главѣ правленія стоятъ директоръ. Всѣ должности выборныя. Члены попечительнаго совѣта трудятся безплатно; директоръ получаетъ жалованье и безъ согласія попечительнаго совѣта не можетъ занимать другой должности. По мѣрѣ надобности совѣтъ назначаетъ жалованье и другимъ членамъ правленія. По уставу, акціонеры У. имѣютъ право на дивидендъ, не превышающій 5%, но въ дѣйствительности они не получаютъ никакой прибыли на свои акціи, а весь излишекъ, если онъ имѣется, идетъ на расширеніе дѣла. Въ 1900 г. общая сумма выручки отъ входныхъ билетовъ во всѣ учрежденія У. достигла 176650 марокъ. Расходы по всѣмъ учрежденіямъ У. составляютъ за послѣдніе годы отъ

110472 до 269681 марокъ. Въ 1890—91 г. учреждения У. посѣтили 90943 чел., а въ 1899—90 г. число посѣтителей достигло 194705. Наибольшее количество посѣтителей приходится на научный театр. Обычныя цѣны — 50 пфен. за входъ въ музей, столько-же за посѣщение обсерваторіи; билетъ въ научномъ театрѣ стоитъ отъ 1 до 3-хъ марокъ, смотря по мѣсту. Для различныхъ обществъ и школъ У. организуя удешевленные представления и лекцій. Другой способъ удешевления заключается въ томъ, что учащіяся и члены разныхъ обществъ, которые не могутъ посѣтить У. въ заранѣе опредѣленное время и въ заранѣе опредѣленномъ числѣ, берутъ въ кассахъ У. особыя свидетельства (Gutscheine), съ платой по 25 пфен. за каждое. Свидѣтельства эти принимаются при входѣ въ учрежденія У. по цѣнѣ 50 пфен. каждое, но съ тѣмъ, что посѣтитель не можетъ внести въ кассу болѣе двухъ свидѣтельствъ, а остальную сумму долженъ уплатить деньгами. Благодаря такой системѣ свидѣтельства выгодны лишь для посѣтителей дешевой мѣсты. Существуютъ еще льготные семейные билеты. Отношеніе числа обыкновенныхъ посѣтителей къ числу пользующихся льготными билетами измѣняется съ каждымъ годомъ въ пользу послѣднихъ. Въ 1890—91 г. первыхъ было 59747, вторыхъ — 28096; въ 1889—1900 г. — 74021 и 120684.

*Литература.* Dr. W. Meyer, «Die Urania zu Berlin»; W. Foerster, «Ueber die Entwicklung und die Ziele der Gesellschaft Urania zu Berlin»; «Statut der Gesellschaft Urania»; «Führer durch die Urania»; «Sammlung populärer Schriften herausgegeben von der Gesellschaft Urania zu Berlin»; «Berichte des Vorstandes der Gesellschaft Urania für die Geschäftsjahre von 1890—91 bis 1899—1900»; Н. Дренгель, «Urania» («Русская Школа», 1891, №№ 5—6); М. Страхова, «Изъ области внѣшкольнаго образованія народа» («Техническое образованіе», 1901, № 1); В. Косинскій, «У.» («Техническое образованіе», 1901, № 3).

**Урановое стекло**—см. Уранъ.

**Уранострiя**—такъ называются иногда небесные атласы, содержащія указанія на яркость и цвѣта звѣздъ. Особенно извѣстна Uranometria Nova Аржеландера, изданная въ 1843 г.

**Урановыя слюды**—см. Ураниты.

**Уранопластика**—оперативное закрытіе щелей и дефектовъ твердаго неба. Небные дефекты могутъ быть врожденными и явиться результатомъ сифилитическихъ, туберкулезныхъ поражений, либо механическихъ поврежденій, какъ, напр., огнестрѣльныхъ ранъ, переломовъ и проч. Изъ за ненормальнаго сообщенія между ротовой и носовой полостями проглатываніе пищи значительно затрудняется, а произношеніе становится гнусавымъ и неяснымъ. Для У. лучше другихъ способъ Лангенбека, предложившаго закрывать дефекты лоскутами изъ слизистой оболочки и на костницы, отпрепарованными отъ сосѣднихъ участковъ твердаго неба. Методъ этотъ даетъ хорошіе результаты. Биль-

роту въ одномъ случаѣ пришлось надломить пластинку крыловиднаго отростка основной кости и перемѣстить его въ область дефекта. Тиршъ закрылъ боковой дефектъ неба лоскутомъ со щеки. Врожденные дефекты твердаго неба сильно нарушаютъ питаніе грудныхъ дѣтей; болыная такихъ часть дѣтей не выживаетъ. Поэтому вопросъ о томъ, производить ли У. въ раннемъ возрастѣ, или спустя нѣсколько лѣтъ послѣ рожденія, имѣетъ важное практическое значеніе. Сторонникъ ранняго производства У. Ю. Вольфъ съ успѣхомъ оперировалъ даже на третьемъ и пятомъ мѣсяцахъ, болышинство же хирурговъ оперируютъ въ возрастѣ около пяти лѣтъ. При приобретенныхъ дефектахъ твердаго неба, можно обойтись безъ У., закрывъ дефектъ obturatoromъ. Аналогичная У. операція, имѣющая цѣлю закрытіе дефектовъ мягкаго неба, носятъ названіе стафилографіи.

A. III.

**Ураноскопъ**—употреблялся прежде при звѣздныхъ глобусахъ вспомогательные приборчики для изученія созвѣздіи.

**Ураноскопъ** (Uranoscorus)—рыба, см. Звѣздочетъ.

**Ураноспиритъ**—см. Ураниты.

**Ураноссовъ** (Григорій Александровичъ)—врачъ-хирургъ, род. въ 1844 г. въ Москвѣ, обучался въ московской 1-й гимназіи и московскомъ университетѣ. По окончаніи университетскаго курса (1866), началъ службу ординаторомъ въ московской городской больницѣ (1866) по хирургическому отдѣленію. Степень доктора медицины получилъ въ московскомъ университетѣ (1872). Командированный за границу, работалъ въ клиникахъ Вены, Парижа и Берлина. По возвращеніи изъ за границы, оставаясь на службѣ въ московской городской больницѣ, состоялъ тамъ старшимъ врачомъ-хирургомъ (1880—1884), исп. доц. главнаго доктора (1884—1885) и затѣмъ переведенъ на должность главнаго доктора въ больницу императора Павла I въ Москвѣ. Кромѣ того, во время холерныхъ эпидемій въ Москвѣ 1866 и 1872 гг. служилъ въ холерномъ комитетѣ, при тифозной эпидеміи звѣдывалъ особой временной больницей. У. напечаталъ слѣдующіе труды: «Материалы къ развитію кости изъ хряща» (М., 1872, докторская диссертація); «Лѣченіе и перевязка ранъ въ отношеніи къ развитію септическихъ болѣзней» («Московская Мед. Газ.», 1874, №№ 23—29); «О случаѣ пушочной грыжи» («Менд. Обзорніе»).

**Ураногалитъ**—рѣдкій минераль ромбической системы, химическій составъ (CO<sub>2</sub>) U. Са<sub>2</sub>.10H<sub>2</sub>O.

**Ураноторитъ**—см. Торитъ.

**Ураноципритъ**—см. Ураниты.

**Уранъ** (Οὐρανός—небо)—въ греческой мифологіи сынъ и супругъ Гея (Земля), отецъ титановъ, циклоповъ и сторукихъ исполиновъ (гекатонхейровъ). Такъ какъ онъ не позволялъ своимъ дѣтямъ видѣть свѣтъ и скрывалъ ихъ въ нѣдрахъ земли, то Гея возмущена противъ него дѣтей и младшій изъ титановъ, Кроносъ, кастрировалъ У. съ помощью поданнаго матерью серпа. Изъ крови, капли которой упали на землю, произошли эриніи и

гиганты, а отрѣзанный серпомъ членъ тѣла упалъ въ море и изъ пѣны, образовавшейся въ томъ мѣстѣ, гдѣ онъ упалъ, возникла Афродиита. У. былъ олицетвореніемъ неба, какъ космогоническаго явленія, жидкительнымъ небеснымъ началомъ, надбляющимъ землю теплотою и влагою, посредствомъ которыхъ пробуждаются творческія силы земли, въ противоположность все завершающему н дающему всѣмъ зрѣлость Крону, а также царственному богу, основаннаго на справедливости и мудрости миропорядка—Зевсу.

Борьба этихъ титановъ между собой, а затѣмъ съ Зевсомъ рисуетъ намъ картины постепенной замѣны первоначальныхъ грубыхъ формъ религіи религіозными воззрѣніями собственно эллинскаго періода, когда антропоморфизмъ достигъ высшаго своего развитія, когда всѣ олимпійцы являются воплоти законченными, сложившимися, нравственно-свободными личностями.

**Уранъ** — большая планета, неизвѣстная древнимъ астрономамъ, не смотря на то, что при благопріятныхъ условіяхъ она превосходитъ яркость звѣздъ 6-й величины, т. е. доступна для остраго зрѣнія. У. открыта совершенно случайно В. Гершелемъ 13 марта 1781 г. Рассматривая мѣстность неба около звѣзды  $\eta$  Близнецовъ, Гершель замѣтилъ, что видимый дискъ одной изъ звѣздочекъ мѣняется отъ перемѣны увеличенія (окуляра) телескопа, а за вечеръ она перемѣстилась замѣтно среди другихъ звѣздъ. Гершель думалъ, что открылъ новую комету. Лишь черезъ нѣсколько времени вычисленія Лекселя и Лапласа доказали, что разстояніе новаго свѣтла до земли громадно, что никакая парабола не удовлетворяетъ видимому его движенію, что открыта новая планета, движущаяся почти по кругу по ту сторону орбиты Сатурна. Впослѣдствіи выяснилось, что еще Фламстидъ въ 1690 г. ошибочно занесъ У. въ свой каталогъ подъ видомъ неподвижной звѣзды, а съ тѣхъ поръ до 1780 г. Брайдей, Майеръ, Лемоннье до 20 разъ точно также наблюдали У., не подозревая въ немъ планету. Среднее разстояніе У. до солнца 2853 милл. км. (19.18 разстояній отъ земли до солнца). Эксцентриситетъ орбиты равенъ 0,46; наклонность ея къ эклиптикѣ только  $0^{\circ}46'$ . Сидерическій оборотъ (вокругъ солнца) — 84 г. 7 дней. Діаметръ У. (50000 км.) равенъ 4 діаметрамъ земли; поверхность въ 17 разъ, объемъ въ 70, масса въ 15 разъ больше земли (т. е.  $\frac{1}{23000}$  массы солнца). Плотность (наименьшая среди другихъ планетъ, кромѣ Сатурна) почти въ 5 разъ меньше плотности земли, едва превосходя плотность воды. Ускореніе силы тяжести на поверхности У.—около 0,8 ускоренія силы тяжести на землѣ. Видимый съ земли діаметръ диска У. равенъ въ среднемъ  $4''$ . У. обладаетъ довольно значительнымъ сжатіемъ, около  $\frac{1}{12}$ . Дискъ У. зеленоватого цвѣта. Только въ исключительныхъ случаяхъ удавалось разглядѣть на немъ какія-либо пятна. Бѣфхамъ (Wiffham) въ 1870—72 г. видѣлъ свѣтлыя пятна, указывавшія на періодъ вращенія У. въ 12 час. Въ 1883 г. Юнгъ видѣлъ темныя полосы;

братья Аурі въ 1884 г.—зеленоватыя линіи, раздѣляемыя блестящей полосой. Перротанъ замѣтилъ бѣлое пятно, напоминающее полярныя пятна на Марсѣ. Наконецъ, въ 1890 г, астрономы Ликской обсерваторіи (Хольдентъ, Шеберле, Килеръ) разглядѣли темныя «вилообразныя» линіи. Всѣ эти наблюденія настолько несогласны между собой, что о строеніи поверхности У. нельзя сдѣлать никакихъ заключеній. Весьма большое albedo (до 0,64) позволяетъ допустить, что У., кромѣ отраженнаго свѣта солнца, испускаетъ еще часть собственнй свѣтъ. Однако, утвержденіе Локайра и Тейлора о существованіи яркихъ линій въ спектрѣ У. не заслуживаетъ довѣрія. Въ силовомъ спектрѣ У. замѣтны солнечныя Фраунгоферовы линіи, но значительно преобладаютъ надъ ними по интенсивности широкія полосы поглощенія очевидно обусловленныя атмосферой самого У. Наибольше темныя части этихъ полосъ приходятся на длины волнъ въ 543 и 618  $\mu$ . Последняя полоса является общей для всѣхъ планетъ урановой группы. — Въ 1788 г. Гершель открылъ двухъ спутниковъ У. (они названы Титанія и Оберонъ). Затѣмъ онъ утверждаетъ, что видѣлъ еще четырехъ спутниковъ, но эти наблюденія, очевидно, были результатомъ какого-либо недоразумѣнія и не заслуживаютъ довѣрія. Въ 1851 г. Лассель открылъ двухъ болѣе близкихъ къ У. спутниковъ (Ариэль и Умбриэль). Всѣ спутники У. представляютъ характерную аномалію среди другихъ тѣлъ солнечной системы. Орбиты ихъ расположены почти въ одной и той же плоскости, близкой къ перпендикулярности къ орбитѣ самой планеты, а направленіе движенія спутниковъ въ ихъ орбитахъ обратное господствующему во всей солнечной системѣ (ср. Системы міра). Эксцентриситетъ орбитъ спутниковъ весьма малъ, наклонность орбитъ къ эклиптикѣ около  $82^{\circ}$ ; времена оборотовъ около У. соответственно равны:  $2^{\circ}12'$ ;  $4^{\circ}3'$ ;  $8^{\circ}17'$ ;  $13^{\circ}11'$ . Разстоянія до планеты, выраженные въ ея радіусахъ: 7, 10, 16 и 22. Яркость спутниковъ не превосходитъ яркости звѣздъ 14—15 величины.

**В. С.**

**Ураній** U (Uran, Uranium; при O = 16 атомн. вѣсъ U = 240)—элементъ съ наибольшимъ атомнымъ вѣсомъ; всѣ элементы, по атомному вѣсу, помѣщаются между водородомъ и ураномъ. Это тяжелѣйшій членъ металлической подгруппы VI группы періодической системы (см. Хромъ, Молибденъ, Вольфрамъ). Важнѣйшія кислородныя соединенія У., какъ и для сѣры, суть *двуокись*  $UO_2$  и *тремякись*  $UO_3$ . Оба окисла представляютъ высокой типъ; но, благодаря большому атомному вѣсу элемента, имъ свойственъ основной характеръ.  $UO_2$  вовсе не соединяется со щелочами, а только съ кислотами, образуя соли, въ которыхъ У. является четырехвалентнымъ металломъ, напр. *стронціевый* У.,  $U(SO_4)_2 \cdot 9H_2O$ , кристаллизующійся изъ водныхъ растворовъ въ видѣ зеленоватыхъ ромбическихъ призмъ.  $UO_3$  даетъ съ кислотами только основныя соли, напр. *азотнокислый ураній*  $(UO_3)(NO_3)_2 \cdot 6H_2O$  — лимонно-желтыя, флюоресцирующія ром-

бическія призмы, хорошо растворимыя въ водѣ и расплывающіяся на воздухъ. Въ такихъ соляхъ двувалентный остатокъ трехокиси,  $(UO_2)^{II}$ , играетъ роль какъ бы особаго металла; при соляномъ обмѣнѣ онъ дѣлится переходить изъ частицы въ частицу, вслѣдствіе чего и получилъ особое названіе—*ураниль* \*). Въ свободномъ видѣ этотъ ураниль есть не что иное, какъ двуокись, которая при первоначальномъ изученіи соединеній У. (Клапротъ, 1789) была принята за элементъ, благодаря своему металлическому виду и способности возобновляться общепринятыми въ то время способами. Металлическій У. былъ добытъ только спустя болѣе 50 лѣтъ послѣ того (Пелиго, 1842). Существуютъ многочисленныя двойныя соли уранила. Трехокись не лишена, однако, и ангидридныхъ свойствъ, какъ и подобаетъ окислу аналогичному съ  $CrO_3$ ,  $MoO_3$ ,  $WO_3$ ; для нея эти свойства только болѣе ослаблены, какъ это имѣетъ мѣсто для  $MoO_3$  сравнительно съ  $CrO_3$  и для  $WO_3$  сравнительно съ  $MoO_3$ . *Ураново-кислыя соли* щелочныхъ металловъ осаждаются изъ растворовъ солей уранила ѣдкими щелочами, а урановокислыя соли щелочно-земельныхъ и прочихъ металловъ осаждаются аммиакомъ изъ смѣси растворовъ солей уранила и солей соответствующихъ металловъ. Почти все урановокислыя соли аналогичны по составу хромпику, т. е. отвѣчаютъ кислотѣ  $H_2UO_7$ . Такъ назыв. *зеленая окись У.*,  $U_3O_8$ , представляетъ урановокислый У., именно  $U_3O_8 = UO_2(UO_2)_2 = U(UO_2)_3$ , т. е. это средняя соль У. и урановой кислоты; здѣсь четырехвалентный У. замѣщаетъ четыре водорода въ двухъ частицахъ нормальной урановой кислоты  $H_2UO_4$ , а *черная окись У.*,  $U_2O_6$  есть основная соль той же кислоты,  $U_2O_6 = (UO)UO_4$ . Если прибавлять очень разведенную перекись водорода къ раствору азотнокислаго уранила, то получается желтовато-бѣлый осадокъ  $UO_4 \cdot 2H_2O$ —это *над-урановая кислота*; прибавляя вмѣстѣ съ перекисью водорода и ѣдкий натръ, получаютъ кристаллическій, золотисто-желтый порошокъ—*над-урановокислый натрій*  $Na_4UO_6 \cdot 8H_2O$ . На основаніи способности къ расщепленію гидролитическаго характера этой и другихъ подобныхъ солей можно полагать (Меляковъ и Писаржевскій), что вообще въ соединенияхъ этого рода присутствуютъ сочетанія  $UO_4$  съ перекисями металловъ. Самъ над-урановый ангидридъ обладаетъ точно также перекиснымъ характеромъ, что можно выразить такой формулой  $O_2(UO_2)^2$ —*перекись уранила*.

У. принадлежить къ числу довольно рѣдкихъ элементовъ; обычнымъ источникомъ его соединеній служить *смоляная обманка* или *смоляная урановая руда*, которая встрѣчается въ рудныхъ мѣсторожденіяхъ Сассоніи и Богеміи, въ окрестностяхъ Адрианополя, въ Корнваллисѣ и нѣк. др. мѣстахъ и содержитъ

упомянутой зеленой окиси отъ 40 до 90%; кромѣ того, извѣстны *урановая слюда*—двойная фосфорно-ураново-кальціевая соль, желтаго цвѣта,  $(UO_2)_2Ca(PO_4)_2 \cdot 8H_2O$ , *торбернитъ*—зеленая фосфорно-ураново-мѣдная соль  $(UO_2)_2Cu(PO_4)_2 \cdot 8H_2O$ , *либититъ*—двойная углеураново-кальціевая соль  $UO_2CO_3 \cdot CaCO_3 \cdot 10H_2O$ , *урано-танталитъ* или *самарскитъ*, гдѣ присутствуютъ ніобіевокислый и танталовокислый ураниль, *клевейтъ* и нѣкот. друг. минералы. Иногда содержащіе У. минералы заключаютъ въ своемъ составѣ рѣдкіе металлы, напр., торій; изъ нихъ выдѣленъ также аргонъ и гелій, вмѣстѣ съ газообразнымъ азотомъ, при чемъ осталось невыясненнымъ, въ какой формѣ эти элементы здѣсь находятся. Смоляная руда содержитъ различныя примѣси, а именно свинцовый блескъ, сѣрное желѣзо, мышьякъ, силикаты и проч. При обработкѣ руды прежде всего обжигаютъ для удаленія большей части сѣры и мышьяка, затѣмъ измельчаютъ, промываютъ слабой соляной кислотой и обрабатываютъ азотной кислотой, при чемъ въ растворѣ переходятъ азотнокислый ураниль  $(UO_2)(NO_3)^2$ . Растворъ выпариваютъ досуха и извлекаютъ водой  $(UO_2)(NO_3)^2$ ; зеленовато-желтый растворъ фильтруютъ и подвергаютъ испаренію, при чемъ происходитъ осажденіе  $(UO_2)(NO_3)^2$  въ видѣ лучисто-кристаллической массы (составъ данъ выше). Для полного очищенія  $(UO_2)(NO_3)^2$  перекристаллизовываютъ изъ эвпра, въ которомъ онъ хорошо растворяется.

Если нагревать азотнокислый ураниль при  $250^\circ$ , пока не прекратится выдѣленіе кислыхъ паровъ, то онъ превращается въ *трехокси*  $UO_3$ —буровато-желтый порошокъ. Та же соль при испареніи ея раствора въ абсолютномъ спиртѣ, послѣ умѣренного нагреванія, превращается въ *гидратъ трехокси*  $UO_2(OH)^2 + H_2O$ , который представляетъ желтую массу, теряющую при  $100^\circ$ , а въ пустотѣ и при обыкн. темп., кристаллизационную воду (т. е. получается  $H_2UO_4$ ). При  $400^\circ$  этотъ гидратъ теряетъ всю воду и часть кислорода, превращаясь въ зеленую окись  $U_3O_8$ , которая при высокой температурѣ есть наиболѣе постоянный окисель У. Очень сильное каленіе, при быстромъ затѣмъ охлажденіи—особенно въ струѣ индифферентнаго газа—можетъ повести къ дальнейшей потерѣ кислорода и образованію черной окиси  $U_2O_6$  и даже  $UO_2$ ; прокаливаніе въ струѣ кислорода и охлажденіе въ томъ же газѣ всегда приводятъ къ чистой  $U_3O_8$  \*). При нагреваніи зеленой окиси или шавелево-кислаго уранила въ струѣ водорода возникаетъ двуокись У.,  $UO_2$ , въ видѣ пирофорнаго порошка бурого или мѣдно-краснаго цвѣта, уд. вѣса 10,15; полученная при восстановленіи углемъ, она представляетъ черный кристаллическій порошокъ; послѣ промывки разбавленной соляной кислотой, изъ славы съ бурой получается въ видѣ черныхъ октаэдровъ, псоморфныхъ съ двуокисью торія. При нагреваніи на воздухѣ  $UO_2$  снова сгораетъ въ  $U_3O_8$ ; въ крѣпкихъ кислотахъ растворяетъ

\*) Аналогичные терминны употребляются и въomenclатурѣ другихъ элементовъ: хромиль ( $CrO_2$ ), сульфуриль ( $SO_2$ ), карбониль ( $CO$ ); но тамъ они не имѣютъ того значенія, какъ для соединенія У., что ясно изъ нижеслѣдующаго.

\*) Это—по Кл. Циммерману, который вообще отрицаетъ постоянство состава черной окиси.

ся, образуя зеленые соли. Изъ соляныхъ растворовъ жѣзныя щелочи осаждаютъ гидратъ двуокиси — красно-бурья хлопья, чернѣющія при кипяченіи смѣси. Гидратъ легко растворяется даже въ разведенныхъ кислотахъ. Соли двуокиси на воздухѣ легко окисляются въ соли уранила.

Изъ соединеній У. съ галогенами особый интересъ представляетъ *четырёххлористый У.*,  $UCl_4$ ; возможность получения его при накаливаніи смѣси  $UO_2$  съ углемъ въ струѣ хлора впервые показала сложность уранила (см. выше), а плотность пара этого соединенія, какъ и  $UBr_4$ , окончательно удостовѣрила (Циммерманъ, 1881) принятый нынѣ атомный вѣсъ У., предложенный Д. И. Менделѣевымъ (1871) на основаніи требованій периодическаго закона\*).  $UCl_4$  образуется путемъ сжиганія порошкообразнаго У. въ хлорѣ или при нагреваніи  $UO_2$  въ хлористомъ водородѣ, а проще всего при накаливаніи какого-либо окисла У., смѣшаннаго съ углемъ въ струѣ сухого хлора, при чемъ возникаетъ вмѣстѣ съ  $CO$  и  $CO_2$  красный паръ  $UCl_4$ , сгущающійся въ болѣе холодной части прибора въ темнозеленые, почти черные, блестяще октаэдрически правильной системы.  $UCl_4$  сильно дымитъ на воздухѣ и быстро расплывается; въ водѣ растворяется при выдѣленіи тепла, образуя изумрудно-зеленый растворъ, который, если не былъ нагреваемъ, содержитъ неразложенный  $UCl_4$  и обладаетъ восстановительными свойствами — превращаетъ  $FeCl_3$  въ  $FeCl_2$ , осаждаетъ металлическое золото и серебро изъ ихъ растворовъ; но уже при кипяченіи происходитъ выдѣленіе  $HCl$ , полное же испареніе приводитъ къ гидрату двуокиси. Известно соединеніе съ амміакомъ  $3UCl_4 \cdot 4NH_3$ . При нагреваніи  $UCl_4$  въ струѣ водорода получается  $UCl_3$ , красно-красно-бурый порошокъ, трудно летучій и расширяющійся легко въ водѣ съ краснымъ цвѣтомъ; такой растворъ затѣмъ, при выдѣленіи водорода, постепенно превращается въ зеленый. При нагреваніи  $UCl_4$  въ струѣ хлора возникаетъ нѣсколько болѣе летучій  $UCl_5$  (Роско), въ видѣ темныхъ игольчатыхъ кристалловъ, отражающихъ металлически-зеленый цвѣтъ, а въ проходящемъ свѣтѣ кажущихся рубиново-красными; при быстромъ токъ хлора  $UCl_5$  получается въ формѣ бурого, легкаго порошка.  $UCl_5$  очень гигроскопиченъ, въ водѣ растворяется съ желтовато-зеленымъ цвѣтомъ, въ атмосферѣ  $CO_2$  начинаетъ разлагаться уже при  $120^\circ$  на  $UCl_4$  и свободный хлоръ, а при  $235^\circ$  разложеніе становится полнымъ. Съ  $UCl_4$  сходно во многихъ отношеніяхъ соотвѣтственное бромистое соединеніе; иодистое известно только въ растворѣ, а фтористое

нерастворимо въ водѣ и получается въ видѣ объемистаго зеленого порошка, если прибавить плавиковой кислоты къ раствору  $UCl_4$ . Известны двойныя соединенія  $KUF^3$  и  $Na^2UCl_6$  \*). Винарныхъ галогидныхъ соединеній шестивалентнаго У. неизвестно, а существуютъ только кислородо-галогидныя соединенія, какъ и для хрома или сѣры (если не считать  $SF_6$ )—это *фтористый*, *хлористый* и *бромистый уранилы*.  $UO_2Cl_2$  получается, если нагревать до краснаго каленія  $UO_2$  въ струѣ сухого хлора; трубка наполняется оранжево-желтымъ паромъ этого соединенія, который осаждается на стѣнкахъ въ видѣ желтой кристаллической массы, легкоплавкой, но трудно летучей.  $UO_2Cl_2$  растворяется въ водѣ, спиртѣ, эфирѣ и при испареніи воднаго раствора кристаллизуется съ содержаніемъ воды —  $UO_2Cl_2 \cdot nH_2O$ ; тѣ же кристаллы можно получить и изъ раствора  $UO_3$  въ соляной кислотѣ. Очевидно, столь определенныя хлорангидридыныя свойства  $CrO_2Cl_2$  совершенно исчезли у его аналога; это — соль соляной кислоты, хлористый уранилъ. Таково вліяніе высокаго атомнаго вѣса У. Существуютъ кристаллическія двойныя соли такого состава: аммонійная и калиевая  $2NH_4Cl \cdot UO_2Cl_2 \cdot 2H_2O$ ,  $2KCl \cdot UO_2Cl_2 \cdot 2H_2O$ , а для фтористаго уранила болѣе сложная  $3KF \cdot UO_2F_2$ .

Если нагревать металлическій У. въ паразъ сѣры, то онъ затворяется и превращается въ *сѣрный У.*  $US^2$ , сѣровато-черный порошокъ, который дѣлается кристаллическимъ при прокалываніи безъ доступа воздуха. То же соединеніе получается при красномъ каленіи изъ  $UCl_4$  въ струѣ сѣроводорода; въ видѣ гидрата оно осаждается сѣрнислымъ аммоніемъ изъ растворовъ солей У. Подъ вліяніемъ влажнаго воздуха  $US^2$  выдѣляетъ  $H^2S$  и превращается въ  $UO^2S$ , *сѣрный уранилъ*.  $UO^2S \cdot nH_2O$ , въ видѣ темнобурого осадка, получается и при дѣйствіи сѣрнистаго аммонія на растворы солей уранила. При  $1000^\circ$  металлическій У. поглощаетъ азотъ (Муассанъ), превращаясь въ *азотистый У.* желтаго цвѣта и неизвѣстнаго пока состава. Черный порошокъ другого азотистаго соединенія  $U^2N^4$  возникаетъ, если нагревать смѣсь  $UCl_4$  съ напатыремъ въ атмосферѣ амміака. *Карбидъ У.*,  $U^2C^2$ , получается (Муассанъ) при сплавленіи 500 гр. зеленой окиси съ 60 гр. угля (изъ сахара) въ электрической печи въ теченіе 8—10 минутъ токомъ въ 900 амперъ и 50 вольтъ; это—металлическаго вида кусочки съ кристаллическимъ изломомъ и внѣшнимъ видомъ висута; уд. в. 11,28 (опредѣленъ въ бензидѣ). Карбидъ разлагается водою такимъ образомъ, что около  $\frac{1}{8}$  углерода выдѣляется въ видѣ газообразныхъ углеводородовъ (анализъ газовъ показалъ 78—81% метана, 5—7% этилена, 0,2—0,7%

\*) Со времени Пелиго У. уподобляли жѣзвѣ, что привело къ такимъ формуламъ окисловъ У.:  $UO$ ,  $UO^2$  и  $UO^3$  при  $U=120$ . Аналогія соединеній жѣзвѣныхъ съ урановыми въ самомъ дѣлѣ существуетъ, но она далеко не такъа, чтобы можно было относить жѣзвѣ и У. къ одной группѣ. Удвоеніе атомнаго нѣса впервые указало истинное положеніе У. среди другихъ элементовъ. Плотность пара при красномъ каленіи оказалась равной, по отношенію къ воздуху, для  $UCl_4$  13,3, а для  $UBr_4$  19,5. Теплоемкость У. точно такъ же отвѣчаетъ предложенному Менделѣевымъ атомному вѣсу (см. ниже).

\*) Это кристаллическое вещество. яблочно-зеленаго цвѣта, получается (Муассанъ), когда при темно-красномъ каленіи пропускаютъ надъ поваренной солью пары  $UCl_4$ ; оно плавится при  $390^\circ$ , растворяемо въ холодной водѣ и спиртомъ разлагается. Подвергая расплавленный  $Na^2UCl_6$  электролизу, Муассанъ получилъ порошокъ металлическаго У., нагреваніе  $Na^2UCl_6$  съ металлическимъ натріемъ въ жѣзвѣномъ, закрывающемся винговою крышкою сосудѣ привело къ тому же результату при сильно-экзотермическомъ взаимодействіи.

ацетилену п 13,5—15,0% водорода), а остальной углерод находится в состав жидких и твердых углеводородов, образующихся вмѣстѣ съ газообразными. Твердость карбида не особенно велика: онъ чертитъ стекло и горный хрусталь, но не корундъ; при ударѣ твердымъ тѣломъ даетъ, подобно металлическому У., искры; при растираніи въ агатовой ступкѣ можетъ загорѣться.

**Металлическій У.** впервые былъ добытъ Пелиго дѣйствіемъ натрія или калия на  $UCl_4$ , и именно въ присутствіи хлористаго калия. Въ недавніе годы Муассанъ повторилъ старыя опыты и примѣнилъ свой методъ получения металла путемъ восстановления зеленой окиси У. углемъ въ электрической печи. Последній путь оказался наиболее простымъ: смѣсь изъ 500 гр.  $U^O_3$  и 40 гр. угля прессовывается въ угольный тигель и подвергается дѣйствію вольтовой дуги отъ тока въ 800 амперъ п 45 вольтъ въ продолженіе 7—8 минутъ; въ результатѣ около 350 гр. сплавленнаго металла, который почти не содержитъ углерода или даже совершенно свободенъ отъ него, но тогда можетъ содержать нѣкоторую примѣсь окисловъ У. Освободить У. отъ углерода удается путемъ продолжительнаго нагрѣванія въ тиглѣ съ набойкою, которая содержитъ  $U^O_3$ ; этотъ тигель помѣщаютъ въ другомъ тиглѣ и, чтобы избѣжать возникновенія азотистаго У., засыпаютъ его титанистымъ азотистаго У., засыпаютъ его титанистымъ азотистаго У., засыпаютъ его титанистымъ азотистаго У. Чистый У. имѣетъ бѣлый цвѣтъ безъ синеватаго оттѣнка, свойственнаго желѣзу, которому подобенъ по блеску; легко поддается дѣйствію напилька и хорошо полируется; удѣлъ 18,7 при 14°; теплоемкость 0,02765 (слѣдовательно, атомная теплоемкость 6,6). Въ формѣ сплошнаго куска У. очень медленно измѣняется на воздухѣ; полированная поверхность постепенно дѣлается стально-синюю и, наконецъ, черною; подъ водою онъ точно также покрывается слоемъ окисла. Въ разведенной сѣрной кислотѣ У. растворяется, при выдѣленіи водорода, медленно при обыкновенной температурѣ и быстро при нагрѣваніи, въ соляной же кислотѣ—быстро уже на холоду; получаются соли двуокиси. Въ видѣ порошка У. окисляется на воздухѣ и разлагаетъ воду, то и другое—при обыкновенной температурѣ—медленно; при 100° воду разлагаетъ быстрее и при 170° загорается въ кислородѣ; въ атмосферѣ фтора загорается при обыкновенной температурѣ, въ хлорѣ при 180°, въ парахъ брома при 210°, іода—при 260° и сѣры—при 500°. При накачиваніи У. плавится и улетучивается легче желѣза. Не притягивается магнитомъ, если не содержитъ желѣза.

Практическія примѣненія соединений У. довольно ограниченны. *Урановая желтая краска*, именно урановокислый натрій  $Na_2U^O_7$ , употребляется въ стеклодѣліи, такъ какъ способна сплавляться со стекломъ, сообщая ему желтый цвѣтъ съ зеленымъ рефлексомъ—*урановое стекло*. Двуокись У. окрашиваетъ стеклянные сплавы въ черный цвѣтъ и употребляется, какъ черная краска для живописи по фарфору. Въ послѣдніе годы была открыта (Беккерель, 1896 г.) для У. и различныхъ

соединеній его способность испускать, даже послѣ продолжительнаго храненія въ темнотѣ, особые лучи, которые могутъ проникать чрезъ непрозрачныя тѣла, дѣйствовать на фотографическую пластинку, производить разрядъ наэлектризованныхъ тѣлъ и проч. Это свойство приобрѣло въ настоящее время названіе *радиоактивности* и принадлежитъ нѣкоторымъ малозначеннымъ, почти не открытымъ еще элементамъ (радіи, полоніи, актиніи), соединения которыхъ въ ничтожно малыхъ количествахъ примѣшаны къ урановымъ и другимъ радиоактивнымъ минераламъ. Азотнокислый уранилъ употребляется для объемнаго опредѣленія фосфорной кислоты. Растворимыя соли У. ядовиты; введеніе растворовъ ихъ подъ кожу, уже въ малыхъ дозахъ, вызываетъ явленія сахарной болѣзни.

С. С. Колотовъ. А.

**Урао** (трона)—минераль моноклинической системы, химич. сост.  $Na^2CO^3 \cdot NaHCO^3 \cdot 2H_2O$ . Находится рѣдко (Сукней около Фецана, также въ натровыхъ озерахъ Египта и Колумбіи).

**Урао** (техн.)—одинъ изъ видовъ природной соды (см. Угленатровая соль, XXXIV, 458).

**Ураоны** или *ураоны*—одно изъ дравидическихъ племенъ, живущее въ такъ назыв. Чота-Нагпурѣ, въ юго-западной части Бенгальской провинціи. Число ихъ, по свѣдѣніямъ конца 80-хъ гг., равнялось 200000 (см. Hunter, «Indian Empire», 2 изд., 1886, стр. 71). Ихъ называютъ также Кхурукхами и Дхангарамъ. У.—трудолюбивый народъ, извѣстный далеко за предѣлами своей территоріи въ качествѣ поденщиковъ. По религіи они язычники; живутъ въ извѣстной части своей территоріи въ перемежку съ коларійскими мундари (см.). Это собѣство внесло въ ихъ словарь большое количество коларійск. словъ и выраженій, что прежде давало иногда поводъ считать и ихъ за коларіевъ. Съ другой стороны, собѣство съ индусами-арійцами, говорящими на языкѣ *хинди*, отразилось въ ураонскомъ словарѣ большимъ числомъ словъ, заимствованныхъ изъ этого языка. Тѣмъ не менѣе не подлежитъ сомнѣнію, что языкъ У. въ своей основѣ дравидическій, какъ о томъ свидѣлствуютъ имена числительныя, мѣстоименія, особенно личныя, а также строй склоненія и спряженія. Последнее весьма запутанно и сложно. Собственной азбуки и письменности У. не имѣютъ. Европейскіе ученые и миссіонеры примѣняютъ для письменной передачи ихъ языка латинскую азбуку. Изъ другихъ дравидическихъ языковъ ближе всего къ языку У. языкъ гондовъ. Этнографическія данныя объ У. и глоссарій даетъ Dalton, «Descriptive ethnology of Bengal» (Калькутта, 1872), а грамматику—Fitch (Калькутта, 1874). Сравненіе съ другими дравидическими языками—у Caldwell, «Comparative grammar of the dravidian or southindian family of languages» (2 изд., Л. 1875). С. Б.—чѣ.

**Ура-тубе**—безыздн. г. Ходжентскаго у., Самаркандской обл., на горн. рѣчкѣ Аксу, на выс. около 3000 фт., у сѣв. подошвы зап. оконечности Туркестанскаго хр., въ 70 вер. къ ЮЗ отъ Ходжента: Л пт. 20837 (1897),

преимущественно таджики и узбеки. Городъ окруженъ стѣной; на горѣ у воротъ цитадели русская часть города, въ которой живетъ ок. 300 чел. русскихъ; здѣсь правосл. церковь, почт.-телегр. контора, лазаретъ, русско-туземная школа. Въ азиатской части города болѣе 1800 домовъ и 65 мечетей. Изъ мечетей замѣчательна Кокъ-Гумбѣзъ (глубокой куполь), выстроенная въ половинѣ XVI-го в. Предметомъ торговли и отпуска служатъ лошади (карабаиры) и ткани изъ верблюжьей шерсти. Въ районѣ У.-тюбе свыше 650 дес. садовъ и виноградниковъ, часть конхъ опоясываетъ городъ. Основаніе У.-тюбе нѣкоторые приписываютъ Киру, царю персидскому. По греческимъ источникамъ пунктъ этотъ, подъ названіемъ Кирополь, взятъ въ 329 г. до Р. Хр. Александромъ Македонскимъ. По запискамъ султана Вабера, онъ былъ въ древности главн. гор. страны Утрусана и носилъ то же названіе. Настоящее названіе У.-тюбе (ора—яма, тепе—холмъ) получилъ лишь въ XV ст., со времени нашествія узбековъ. Съ XVIII в. изъ-за У.-тюбе шли постоянные раздоры между кокандцами и бухарцами и городъ неоднократно подвергался осадамъ и разореніямъ. Русскими У.-тюбе взятъ, послѣ упорнаго сопротивленія, 2 окт. 1866 г., при чемъ захвачено 4 знамени, 92 орудія, много оружія, пороха и запасовъ. Потеря непріятели — нѣсколько тыс. чел.; у русскихъ выбыло изъ строя 230 нижнихъ чиновъ и 4 офицера.

Б. М.

**Урахи**—с. Дагестанской обл., Даргинскаго окр. Жит. 4744, даргинцы-мусульмане. Нѣсколько мечетей и школъ. Значительное производство полотна. Базары.

**Урациллъ**, *метил-урациллъ*—см. Уреиды

**Урбанитъ**—минералъ изъ группы пироксена (см).

**Урбанскій** (Войтѣхъ Urbánski)—польскій писатель, род. въ 1820 г., учился въ тарнопольской гимназій и львовскомъ университетѣ, гдѣ занимался сначала юридическими, а потомъ математическими науками; въ 1840 г. посвящалъ себя частной педагогической дѣятельности, но въ 1846—47 г. снова занимался въ вѣнскомъ университетѣ, гдѣ и получилъ степень доктора философіи. Вскорѣ послѣ этого получилъ мѣсто преподавателя философіи, математики и физики въ перемышльской гимназій и въ 1848 г. издалъ сочиненіе: «Galwanizm w przystosce» (п. «Nauka gospodarstwa wiejskiego»). Въ 1850 г. поступилъ на службу въ бібліотеку львовскаго университета, гдѣ въ то же время былъ и доцентомъ по физикѣ и астрономіи; въ 1857 г. былъ уже профессоромъ физики тамъ же, а въ 1859 г. сдѣланъ бібліотекаремъ. Кромѣ многочисленныхъ школьныхъ учебниковъ и изданы статей въ польскихъ журналахъ, имъ отдѣльно: «Vorträge über höhere Physik» (Львовъ, 1857) — новое изданіе подъ заглавіемъ «Theorie des Potentials und seine Anwendung auf Elel tri-tät» (Берлинъ, 1864); «Magnetische Beobachtungen» (1858); «Pisma drobne» (1861); «Fysika umiejętna», «Obrazy natury» (переводъ изъ Гумбольдта, СПб., 1859—60).

**Урбашъ**—имя восьми папъ. У. I (святой, 222—230), римлянинъ родомъ, наследовалъ престолъ послѣ Каликста I. О жизни его не сохранилось опредѣленныхъ извѣстій; умеръ мученической смертью. У. II (Оттонъ Остійскій, 1088 — 1099)—род. близъ Реймса, происходилъ изъ знатнаго рода. Былъ сначала монахомъ въ Клонійскомъ аббатствѣ, съ 1078 г.—кардиналомъ. Какъ папскій легатъ, участвовалъ на сѣздѣ епископовъ въ Герстунгенѣ на Веррѣ, куда послалъ его Григорій VII, чтобы провозгласить Генриха IV снова отлученнымъ отъ церкви. Его доводы не были здѣсь приняты и партія императора одержала верхъ (января 1085). Въ томъ-же году онъ присутствовалъ на кведлинбургскомъ соборѣ, гдѣ требовалъ расторгенія брака антикороля Германа, а также отлученія отъ церкви Генриха IV. Сдѣлался папой послѣ Виктора III; сначала оставался въ Южной Италіи, потомъ поселился на о-вѣ Тибра, такъ какъ Римъ принадлежалъ антипапѣ Клименту III. Умный, краснорѣчивый, образованный У. продолжалъ политику Григорія VII, но волею ее чрезвычайною ловко. Неразборчивый въ средствахъ, но осторожный, онъ старался не раздражать государей, предпочиталъ рѣзкому тону увертливые переговоры. Онъ позналъ невозможность осуществленія грандіозныхъ плановъ Григорія VII, примирился съ существовавшими формами государства и тѣмъ самымъ подчинилъ себѣ весь Западъ, вступивъ повсюду въ союзъ съ свѣтскими властями и придавъ папской власти незамѣтный, но огромный авторитетъ. У. возобновилъ отлученіе Генриха IV и антипапы и устроилъ бракъ 18-лѣтнаго Вельфа V, сына герцога баварскаго, съ 43-лѣтней графиней Матильдой (см. XVIII, 803), чѣмъ обединилъ сильнѣйшихъ противниковъ Генриха IV (1089). Въ 1091 г., вслѣдствіе успѣховъ императорской партіи, У. бѣжалъ въ Южную Италію, подъ защиту норманновъ; но когда Генрихъ былъ разбитъ подъ Каноссой и отъ него отложился сынъ его Конрадъ, У. торжественно возвратился въ Римъ, а его противникъ Климентъ убѣжалъ къ Генриху. Весною 1095 г. У. собралъ соборъ въ Пiacенцѣ. Тѣснымъ сельджуками, византійскій императоръ Алексѣй Комненъ обратился къ У. съ просьбой оказать ему поддержку, о которой думалъ еще Григорій VII. У. произнесъ рѣчь, въ которой убѣждалъ идти на помощь Алексію противъ невѣрныхъ, и отправился во Францію. 26 ноября онъ произнесъ рѣчь въ Клермонѣ (см. XXIX, 368) и возбудилъ ею сильнѣйшее воодушевленіе, передавшееся всѣмъ Зап.-европ. странамъ и народамъ. Ему принадлежить починъ крестовыхъ походовъ; онъ выразилъ то, что безсознательно волновало тогда Западъ. Умеръ вскорѣ послѣ взятія Иерусалима, оставивъ послѣ себя 59 писемъ. У. III (Гумбертъ, 1185 — 87)—род. въ Миланѣ. Сначала былъ архіепископомъ миланскимъ (1182), потомъ кардиналомъ. Онъ былъ непримиримымъ противникомъ Гогенштауфеновъ. Его непродолжительный понтификатъ ознаменованъ упорной, но безрезультатной борьбою съ импер. Фридрихомъ Барбароссой. Взятіе Иерусалима Саладиномъ произвело

на него потрясающее впечатлѣніе, ускори-  
вшее его смерть (20 октября 1187 г. въ Фер-  
рарѣ). *У. IV* (Jacques Pantaléon, 1261—64)—  
французъ по происхожденію, сынъ ремес-  
ленника, род. въ Труа. Былъ архидиакономъ  
лаонскимъ, потомъ люттихскимъ и патриар-  
хомъ іерусалимскимъ. Выбранный въ папы  
послѣ смерти Александра IV, продолжалъ  
страстную борьбу съ Гогенштауфенами. Опа-  
саясь мятежа, онъ не поѣхалъ въ Римъ (и ни  
разу тамъ не былъ въ званіи папы). Онъ вмѣ-  
шался въ борьбу гибеллиновъ и гвельфовъ и  
предложилъ сицилійскую корону Карлу Ан-  
жуйскому. Когда гвельфы избрали Карла по-  
жизненнымъ сенаторомъ, У. отказался утвер-  
дить избраніе, но Карлъ на это не обратилъ  
вниманія и послалъ въ Римъ своего намѣстни-  
ка съ войскомъ. Начались схватки между  
гибеллинами и гвельфами въ Церковной об-  
ласти и въ Тосканѣ. Покинутый всѣми, У.  
жилъ то въ Орвіето, то въ Церуджии, гдѣ и  
умеръ. Онъ увеличилъ число кардиналовъ и  
учредилъ праздникъ Тѣла Христова. *У. V*  
(Вильгельмъ de Grimoard, 1362—70)—проис-  
ходилъ изъ знатнаго франц. рода, принадле-  
жалъ къ ордену бенедиктинцевъ, былъ абба-  
томъ въ Марсели и докторомъ богословія;  
пользовался большимъ уваженіемъ. Выбранъ  
папой на мѣсто умершаго Иннокентія VI.  
Импер. Карлъ IV прѣѣхалъ въ Авиньонъ и  
уговаривалъ его переселиться въ Римъ, обѣ-  
щая ему помощь противъ Барнабо Висконти  
(У. — шестой авиньонскій папа). Подъ влия-  
ніемъ просьбъ римлянъ и наперекоръ фран-  
цузскимъ кардиналамъ, Урбанъ перѣѣхалъ  
въ 1367 г. въ Италію. Генуя, Пиза, Ви-  
тербо съ почетомъ принимали его, и 16  
октября У. торжественно вступилъ въ Римъ.  
Къ этому времени кардиналъ Альборносъ воз-  
становилъ папское владычество надъ наслѣ-  
діемъ св. Петра. Петрарка приветствовалъ  
возвращеніе У. Поселившись въ Ватиканѣ,  
папа преобразовалъ управление Рима, сдѣлавъ  
помощниками сенатора трехъ охранителей  
законнаго порядка. Въ октябрѣ 1367 г. къ  
У. явился византийскій императоръ Иоаннъ  
съ просьбою о помощи противъ турокъ, при-  
зналъ главенство папы и даже отрекся отъ  
«схизмы», высказавъ во всѣхъ догматическихъ  
спорныхъ вопросахъ согласіе съ римскимъ  
вѣроисповѣданіемъ. У. обѣщалъ ему военную  
помощь, но не привелъ этого въ исполненіе,  
такъ какъ скоро уѣхалъ изъ Рима. Попытка  
У. направить шайки наемниковъ на войну съ  
турками не имѣла успѣха, хотя папа отлучилъ  
ихъ отъ церкви; папскій авторитетъ  
дошелъ въ это время въ Италію до полнѣй-  
шаго упадка. Французскіе кардиналы угово-  
рили У. выѣхать изъ Рима, подѣ тѣмъ пред-  
логомъ, что по ту сторону Альпъ ему легче  
будетъ примирить англійскаго и французскаго  
королей. Св. Бригитта предсказывала ему  
смерть, если онъ возвратится во Францію,  
но У. отправился въ Авиньонъ, гдѣ скоро и  
умеръ. Онъ покровительствовалъ наукамъ; ос-  
новалъ академію въ Краковѣ и коллегію въ  
Монпелье. *У. VI* (Вареломей Приньяно,  
1378—1389)—родился въ Неаполѣ: былъ архі-  
епископомъ авронскимъ, потомъ барійскимъ.

Послѣ смерти Григорія XI кардиналы собра-  
лись въ Римѣ для избранія новаго папы. Го-  
родскіе жители съ оружіемъ въ рукахъ тре-  
бовали избранія итальянца. Кардиналы наско-  
ро выбрали Приньяно. Высококрѣпный, гру-  
бый и невѣжественный, У. былъ ослѣвленъ  
неожиданнымъ возведеніемъ въ папскій санъ  
и задумалъ отнять у французовъ перевѣсъ въ  
коллегіи кардиналовъ. 13 французскихъ кар-  
диналовъ уѣхали въ Ананьи, объявили выборъ  
У. недействительнымъ и выбрали папой же-  
невскаго кардинала Роберта, подѣ именемъ  
Климента VII. Это послужило началомъ «ве-  
ликаго раскола въ западной церкви», длив-  
шагося 40 лѣтъ. Началась жестокая борьба  
между папами. Большая часть европейскіхъ  
государствъ признала У., который жилъ въ  
Римѣ; но его покинули окружавшіе его, за  
исключеніемъ св. Екатерины Сиенской. Къ  
религіозной борьбѣ присоединилась политиче-  
ская. Въ Неаполѣ возникло волненіе изъ-за  
того, что У. отлучилъ отъ церкви королеву  
Іоанну, помогавшую Клименту, и передалъ ей  
корону Карлу Дурацкому, принявъ участіе въ  
войнѣ между Людовикомъ Анжуйскимъ и Кар-  
ломъ. Желая отдать лучшія области неаполитан-  
скаго королевства своимъ племянникамъ, У.  
вмѣшивался въ военныя дѣйствія, дошелъ до  
Ночеры и не хотѣлъ вернуться въ Римъ. Въ  
отвѣтъ на просьбы кардиналовъ о возвраще-  
ніи въ Римъ, У., заподозрѣвъ заговоръ, схва-  
тилъ 6 кардиналовъ, пыталъ ихъ, заключилъ  
въ тюрьму, отлучилъ Карла отъ церкви, обя-  
вилъ его лишеннымъ престола и наложилъ  
интердиктъ на Неаполь. Голова папы обѣдена  
была его противникомъ въ 10 тысячъ золо-  
тыхъ флориновъ. Карлъ послалъ противъ У.  
войска осадившія Ночеру, но У. бѣжалъ къ  
Адриатическому морю, пробрался въ Барі  
и поплылъ въ Геную, увезя съ собою и аресто-  
ванныхъ кардиналовъ, которыхъ потомъ каз-  
нили. Нѣсколько времени спустя онъ прѣѣхалъ  
въ Римъ, гдѣ и умеръ. *У. VII* (Giovanni-Bat-  
tista Castagna)—род. въ Римѣ, въ 1521 г. Былъ  
архіепископомъ въ Россано, потомъ папскимъ  
легатомъ, нунціемъ въ Мадридѣ и кардина-  
ломъ. Въ 1590 г. былъ избранъ папой послѣ  
смерти Сикста V, но умеръ черезъ 13 дней  
послѣ избранія. *У. VIII* (Маффео Барберини,  
1623—44)—происходилъ изъ знатной флорен-  
тійской семьи; род. въ 1568 г. Былъ архі-  
епископомъ назаретскимъ, потомъ сполетскимъ.  
Состоя посланникомъ въ Парижѣ, содѣйстви-  
валъ возвращенію іезуитовъ. Опасаясь чрез-  
мѣрнаго усиленія Габсбургскаго дома, вслѣд-  
ствіе побѣдъ импер. Фердинанда II, У. при-  
соединился къ Франціи, поддерживалъ Ри-  
шелье въ борьбѣ его противъ Австріи и  
Испаніи, спокойно отнесся къ вмѣшательству  
Швеціи въ дѣла Германіи. Стараясь возвы-  
сить свою семью, онъ велъ въ 1641 г., изъ-за  
княжества Кастро, неудачную войну противъ  
пармскихъ Фарнезе. Герцогство Урбино въ  
1636 г., послѣ прекращенія дома Веро-  
ре, поддало подѣ власть папскаго престола. У.  
возобновилъ буллу «In coena Domini», испра-  
вилъ «Breviarium romanum» (Римъ, 1632),  
учредилъ въ 1627 г. коллегію Пропаганды,  
проклялъ Галилеву систему (см. Галилей)



и осудилъ (въ 1642 г.) въ своей буллѣ «In eminenti» янсенизмъ. Его «Poemata» — латинскіе гимны, оды, эпиграммы и др.—были изданы въ Римѣ. (1631) и Парижѣ (1642), вмѣстѣ съ нѣкоторыми его итальянскими стихотвореніями. Сочиненія У. переизданы въ Оксфордѣ въ 1726 г.

**Урбанъ** (Генрихъ Urban) — нѣмецкій скрипачъ и композиторъ, род. въ 1836 г. Его сочиненія — симфонія «Frühling», увертюра «Шехеразада», концерты для скрипки, виолончели и разныя мелкія пьесы — пользовались успѣхомъ въ Берлинѣ. Его братъ *Юлиусъ*, род. въ 1837 г., также былъ композиторомъ.

**Урбанъ** (Карлъ, баронъ ф. Urban, 1802—77) — австрійскій фельдмаршалъ-лейтенантъ; участвовалъ въ кампаніи 1849 г. противъ венгровъ; въ 1859 г. командовалъ въ Италіи отдѣльной дивизіей, прикрывавшей правое крыло, и дѣйствовалъ противъ отрядовъ Гарибальди, которые онъ окружилъ при Варезе, но вслѣдствіе битвы при Маджентѣ долженъ былъ отступить. Окончилъ жизнь самоубійствомъ.

**Урбино** (Urbino) — городъ въ итальянской провинціи Пезаро-Урбино. Дворецъ герцоговъ У., съ картинной галлереей и собраніемъ скульптуръ. Соборъ съ картинами Тимотео Вити, Федерего Бароччио и Пьеро делла Франческа; прк. Сант-Доменико, съ барельефами Луки делла Роббиа (1449); прк. Сант-Спирито, съ живописью Луки Синьорелли (1445). Домъ, въ которомъ родился Рафаэль, принадлежитъ королевской Рафаэлевской академіи. Университетъ (съ 1671 г.), съ двумя факультетами — математическимъ и юридическимъ; фармацевтическая школа, техническое училище и институтъ изящныхъ искусствъ. Жителей около 5 тыс. Производство шелковой пряжи, тканей, иглолок, сыра.

*Исторія.* Въ XIII в. У. находился во владѣніи дома Монтефельтро. Со смертью Гвидо Убалдо домъ Монтефельтро, первыхъ герцоговъ У., вымеръ; герцогскій престолъ былъ занятъ Франческомъ Маріей изъ дома Ровере, усыновленнымъ, съ согласія папы Юлія II какъ леннаго владыки, послѣднимъ изъ Монтефельтро. Преемникъ Юлія II, Левъ X, подъ предлогомъ, что Франческо Марія велѣла убить кардинала Павло, конфисковалъ герцогство У. и передалъ его въ ленъ своему племяннику, Лоренцо Медичи (1516 г.). Послѣ восьми-мѣсячной кровавой борьбы Франческо Марія бѣжалъ въ Мантую. Въ слѣдующемъ году, нанявъ большую армію, онъ опять завладѣлъ своимъ герцогствомъ, но не удержался тамъ и принужденъ былъ заключить договоръ съ папой Львомъ X, по которому отступился отъ герцогства У. въ пользу племянника папы, Лоренцо Медичи. Послѣдній умеръ уже въ 1519 г., вслѣдствіе чего папа присоединилъ его ленъ, какъ выморочное владѣніе; къ непосредственнымъ папскимъ владѣніямъ, но Франческо Марія, по смерти Льва, съ помощью сыновей владѣтеля Перуджини, Малатесты Бальони, вновь овладѣлъ (1525 г.) герцогствомъ У., которое и оставалось въ его родѣ въ теченіе ста лѣтъ. Самъ онъ былъ главнокомандующимъ войсками Венеціи и

священной лиги, но въ дѣйствіяхъ противъ Карла V выказалъ мало дѣятельности и энергіи, можетъ быть потому, что не имѣлъ особеннаго желанія работать на папу Климента VII Медичи, который всегда относился къ нему враждебно. Умеръ Франческо Марія отъ отравы, данной ему, какъ думали тогда, не безъ вѣдома папы (1538 г.). Его сынъ *Гвидо-балдо* получилъ герцогство У. въ ленъ только подъ условіемъ отказа отъ области Камерпино; отягощая безмѣрно народъ поборами, онъ вызвалъ возстаніе, которое подавилъ съ большою жестокостію. Умеръ въ 1574 г. Сынъ и преемникъ его *Франческо Марія II* со славою сражался съ турками при Лецанто; своимъ мягкимъ и справедливымъ управленіемъ заслужилъ всеобщую любовь; въ 1621 г. отрекся отъ престола. Его сынъ *Федерико*, скорый актеръ, чѣмъ правитель, расточительный и распутный, умеръ уже въ 1623 г. отъ всякихъ излишествъ, оставивъ дочь Витторию, которая была обручена съ Фердинандомъ, герцогомъ Тосканы, и должна была принести ему У. въ приданое; но папа Урбанъ VIII объявилъ У. выморочнымъ леномъ, и, опираясь на договоръ съ Тосканой 1624 г., захватилъ всю область, обязавшись выплатить Витторію нѣкоторую сумму и возратить ей ея аллодіальныя владѣнія. Герцогъ Фердинандъ чувствовалъ себя слишкомъ слабымъ, чтобъ добиваться возвращенія У. оружіемъ. Загѣмъ У. составляло часть папскихъ владѣній до 1860 г., когда папскія войска были разбиты піемонтцами при Кастельфидардо (17 сент. 1860 г.), а населеніе У., всенароднымъ голосованіемъ, рѣшило присоединиться къ Піемонту.

**Урбинъ** (Urbium) — въ древности названіе двухъ городовъ во внутренней части Умбрии, изъ которыхъ одинъ (нынѣ Урбино) назывался U. Hortense, другой (нынѣ Урбаниа) — U. Metaugense. Первый принадлежалъ къ категоріи муниципіевъ.

**Урбинскіе** — сел. въ 12 вер. къ З отъ Гори, уѣздн. г. Тифлисской губ. и ст. Закавказья. По словамъ грузинской лѣтописи, здѣсь находился въ глубокой древности обширный городъ, основанный однимъ изъ сыновей Мухетоса и разрушенный въ VIII ст. арабами. Церковь, сооруженная коей вѣроятнѣе къ VI ст.

**Urbs** — у древнихъ римлянъ одно изъ обозначеній понятія «городъ»; другія его обозначенія — oppidum, municipium colonia, praefectura. Понятіе города, какъ противоположности государству, было чуждо первоначальному римскому государственному устройству. Словами U. (одного корня съ orbis — кругъ) и oppidum (древн. oppodum — огороженное мѣсто) выражалось понятіе противоположное понятію области и заключавшее въ себѣ, какъ существенный элементъ, правовой актъ постройки стѣнъ. Различіе U. и oppidum состояло лишь въ томъ, что подъ U. подразумѣвался болѣе значительный центръ городской жизни, съ преторомъ и сенатомъ, а подъ oppidum — меньшій центръ, съ думвирами и декуріонами. Первоначальная противоположность терминивъ города и области отразилась въ наименованіяхъ plebs

urbana и oppidani (=cives intramurani) съ одной стороны и plebs rustica съ другой. Кроме того, У строго противопоставляется понятию ager, въ понятіи же oppidum существеннымъ признакомъ является элементъ городского общиннаго начала, хотя на ряду съ этимъ для обозначенія общины существовали болѣе употребительные терминъ *populus* и *civitas*. Понятіе oppidum принадлежитъ тремъ правовымъ сферамъ—римской, латинской и перегринской: отсюда *oppidum civium Romanorum*, *oppidum Latinorum* или *Latini nominis* и *oppidum peregrinorum*. Подъ *colonia* подразумевалась территория, занятая колоннами (крестьянами), водворенными въ опредѣленномъ мѣстѣ *ex consensu publico* для основанія общины съ римскимъ, латинскимъ и, быть можетъ, перегринскимъ правомъ. До Граковъ колоніи основывались съ военными цѣлями и служили въ подвластныхъ Риму областяхъ постоянными гарнизонами (*proprispasula impregii*), укрѣпленными въ нихъ римское господство. Были также (послѣ 338 г. до Р. Хр.) и гражданскія колоніи, по преимуществу *coloniae maritimae*, служившія береговыми форпостами; съ 283 г. стали основывать такія колоніи и въ Италіи. Со времени Граковъ колоніи организовались съ цѣлю пристраивать бѣдныхъ гражданъ Рима, а со времени Суллы въ колоніяхъ водворялись ветераны, получавшіе земельные надѣлы въ вознагражденіе за отбытый срокъ военной службы. Такъ какъ колоніи основывались обыкновенно на мѣстахъ уже существовавшихъ поселеній, то римскій элементъ населенія приходилъ въ общеніе съ туземнымъ, при чемъ прежніе обитатели въ Италіи получали (въроютно) *civitas sine suffragio*, въ провинціяхъ-же оставались перегринами. Въ концѣ республики и въ императорскій періодъ названіе колоній, путемъ юридической фикціи, перешло на перегринскія общины съ ограниченнымъ латинскимъ правомъ; отправка новыхъ поселенцевъ не была необходимымъ условіемъ образованія такихъ колоній. Муниципіями назывались первоначально входившія извъ въ римскій союзъ общины, обязанныя оказывать Риму военную помощь и уплачивать ему поголовную подать (*aes*). Какъ *deciatium*, жители муниципіевъ первоначально не имѣли правъ, затѣмъ получали *civitas sine suffragio* и, наконецъ, полное *civitas*. Съ 89 г. до Р. Х. муниципіями стали называться всѣ вообще италійскіе города, получившіе права гражданства. Префектурами назывались города или общины, преимущественно съ неримскимъ населеніемъ, куда посылался префектъ (*praefectus iuri dicundo*) для веденія судопроизводства по римскому праву. Къ разряду префектуръ принадлежали нѣкоторыя колоніи и муниципіи, до полученія ими гражданской полноправности. Во второй половинѣ I в. префектуръ уже не было (за немногими исключеніями, напримѣръ *Reate*, *Felturnum*, *Amitemum*). Кроме того, существовали терминны для обозначенія скорѣе мѣстечекъ съ римскимъ населеніемъ, чѣмъ городовъ: *forum*, *conciabulum*, *vicus*, *castellum*, *territorium*, *locus*. Ср. Mommsen, «Römisches

Staatsrecht» (III т., 1 ч., Б., 1887, стр. 790 и слѣд.); Beloch, «Der italische Bund unter Roms Hegemonie» (Лпц., 1880); Voigt, «Das ius naturale aequum et bonum und ius gentium der Römer» (Лпц., 1856—1876); Zöller, «Latium und Rom» (Лпц., 1878). Н. О.

**Урва** (*Hesperetes urva*)—млекопитающее изъ отряда хищныхъ (*Carnivora*), принадлежашее къ сем. виверровыхъ (*Viverridae*); о признакахъ этого семейства—см. Виверра, о родѣ *Hesperetes* см. Мангуста У., называемая также крабовой мангустой, величиной превосходитъ остальные виды этого рода. Голова ея вытянута и морда заостренная; туловище длинное и узкое. Пальцы на ногахъ соединены перепонками; внутренніе пальцы сидятъ выше остальныхъ. Окраска верхней половины туловища—буrowато-сѣрая; нижняя часть и ноги—темнобуrowого цвѣта; лапы—часто черныя. На спинѣ бываютъ черныя полосы; отъ глазъ направляются къ плечамъ бѣлая перевязь; хвостъ съ бѣлыми поперечными полосами. Длина тѣла 80—90 см. (въ томъ числѣ около 30 см. хвостъ). У водится въ юго-восточной части Гималайскихъ горъ, въ Непалѣ, Ассамонѣ, Бирмѣ и южномъ Китаѣ. Пища ея состоитъ преимущественно изъ лягушекъ и крабовъ. Изъ сильно развитыхъ подхвостныхъ железъ можетъ выпрыскивать вонючую жидкость. М. Р.-К.

**Урванъ**—святые православной церкви: 1) св. мученикъ, отрокъ, пострадалъ около 251 г., при Деци; былъ обезглавленъ. Память 4 сентября; 2) св. мученикъ, пострадалъ при Максиміанѣ въ Анкирѣ, былъ усѣченъ мечомъ; память 23 июня; 3) св. мученикъ, пострадалъ при Валентѣ въ 370 г.; вмѣстѣ съ 79 другими мучениками былъ потопленъ въ морѣ въ зажженномъ кораблѣ. Память 5 сентября.

**Урванъ** (*Урбанъ*, *Ὀὐρβανός*, *Urbanus*—городской, учтивый, вѣжливый; Римл. XVI, 9)—апостолъ изъ числа семидесяти, сотрудникъ апостола Павла. По преданію, былъ епископомъ въ Македоніи и скончался мученически. Память 4 января и 31 октября.

**Урванъ**—одна изъ наиболѣе и наиболѣе многоводныхъ горныхъ рѣкъ Терской обл. Она образуется изъ слиянія двухъ ррч. Черекъ-Тхахо и Балкарскаго Черекъ. Оба они получаютъ начало на сѣв. склонахъ Главн. Кавказскаго хребта: первый—изъ величайшаго на всемъ Кавказѣ ледника Бизинга, а второй—изъ такого же почти большаго ледника Дыхъ-су. Въ оба Черекъ впадаютъ очень много ррч., вытекающихъ изъ глетчеровъ и вѣчныхъ снѣговъ Дыхъ-тау, Шхары и Костаянъ-тау, этихъ высочайшихъ послѣ Эльбурса и наиболѣе богатыхъ ледниками горъ Кавказа. Черекъ-Тхахо и Дыхъ-су, составляющая главный истокъ Балкарскаго Черекъ, суть самыя быстрыя горныя рѣчки всего сѣв. Кавказа, а ущелья, по которымъ онѣ текутъ, самыя грандіозныя и величайшія на всемъ Кавказѣ. Въ 80 вер. отъ своихъ истоковъ эти многоводныя рѣчки сливаются другъ съ другомъ, образуютъ У. (именемъ У. на нѣкоторыхъ картахъ Кавказа обозначаются, впрочемъ, и оба Черекъ). Въ 30 вер. ниже это-

го слиянія У. выходитъ изъ горъ на плоскость, течетъ значительно медленнѣе и превращается въ большую рѣчку, которая разбивается на много рукавовъ. Еще ниже онъ сливается съ Баксаномъ (II, 755) и впадаетъ тотчасъ въ Малку (XVIII, 473), притокъ Терека. Длина У. болѣе 150 вер. *Н. Динникъ.*

**Урвара** (санскр. *Urvārā* = пашня, засеянное поле)—въ ведійскихъ сутрахъ олицетвореніе пашни или поля, которое описывается имѣющимъ гирианду изъ молотильныхъ токовъ и къ милостямъ котораго зываютъ. Образъ этотъ, повидимому, находится въ нѣкоторой связи съ другимъ земледѣльческимъ олицетвореніемъ, богиней борозды Ситой (см.), женой бога Индры, который носить въ ведахъ эпитеты Урварапати (владыка, господинъ полей). Къ милостямъ Ситы зываютъ также, какъ и къ милостямъ У. *С. Б.—чѣ.*

**Урваши** (санскр. *Urvāṣī* = желаніе, похоть)—въ индійской мнѣологіи небесная нимфа аспарса, имя которой уже упоминается нѣсколько разъ въ Ригведѣ. Образъ ея неясенъ. Въ одномъ изъ гимновъ о ней говорится, какъ о матери Ганисхты и аспарсы; въ другомъ ее призываютъ вмѣстѣ съ рѣчками. Кромѣ того о ней идетъ рѣчь въ одномъ позднемъ и неясномъ гимнѣ (X кн., гимнъ 95), имѣющимъ форму діалога между нею и ея любовникомъ Пуруравасомъ (см.). Здѣсь ей придаютъ эпитеты: обильная водами, наполняющая воздухъ, проходящая небесное пространство (послѣднее выраженіе примѣняется и къ гаидхармъ; см.). О ней говорится, что она провела четыре осени среди смертныхъ и проситъ разрѣшенія вернуться. Просьба эта, повидимому, встрѣчена отказомъ, но Пуруравасу дается обѣщаніе, что его потомокъ будетъ чествовать боговъ жертвою, въ то время какъ самъ онъ будетъ вкушать блаженство на небѣ. Эти отрывочныя данныя развиваются позднѣе въ связномъ разсказѣ, входящемъ въ составъ Шатапатха-брахманы (см.) и переданномъ у насъ въ статьѣ Пуруравасъ. Нѣкоторые ученые (А. Веберъ, Максъ Мюллеръ, Лассенъ, Ротъ, Ольденбергъ) видятъ въ Пуруравасѣ солнце, а въ У. — утреннюю зарю; другіе (Зике) считаютъ У. олицетвореніемъ луны. Данныхъ для ея толкованія мало. Въ болѣе позднія времена индійской мнѣологіи красота У. изображается поводомъ къ раздору между богами Митрой и Варуной, который, однако, не помѣшалъ имъ произвести на свѣтъ отъ У. двухъ сыновей, мудрецовъ Агастью и Васинхту. Исторія любви Пурураваса, получающаго эпитетъ Викрама (герой), къ У. дала сюжетъ одной изъ лучшихъ драмъ Калдасы—Викраморваши (см.). *С. Б.—чѣ.*

**Урга**—рѣка въ Маньчуріи, вытекающая изъ Хянганскаго хребта и впадающая въ р. Гань. По сообщенію экспедиціи Бутиныхъ, р. У. въ высшей степени золотоносна.

**Урга**—р. бассейна Волги, лѣвый притокъ р. Суры, беретъ начало близъ с. Толбы, Васильскаго у. Нижегородской губ., протекаетъ по Васильскому у. и затѣмъ по границѣ Ядринскаго у., Казанской губ., и Курмышскаго, Симбирской губ. Длина болѣе 100 вер., глубина  $\frac{1}{2}$ —3 арш. Прилегающія мѣстности до-

вольно плодородны и густо заселены. Изъ притоковъ болѣе значительны Имза и Уранга. Проф. Левинсонъ-Лессингъ, вслѣдъ за нимъ и проф. В. В. Докучаевъ, изслѣдовавшие подробно всю эту мѣстность, принимаютъ не Имзу за притокъ У. (какъ это допускалось до сихъ поръ), а обратно, почему все ниже теченіе прежней У. они считаютъ за таковое же теченіе Имзы. При такомъ условіи У. является только правымъ притокомъ Имзы, впадающимъ въ послѣднюю немного выше с. Выковки, Васильскаго у. Ср. «Матеріалы къ оцѣнкѣ земель Нижегородской губ., естественнo-историческая часть» (вып. IX: Васильскій у., изд. 1885 г., и вып. XIII, 1886 г.).

**Урга** или *Да-хурь* (по-монгольски)—главный городъ Сѣверной Монголіи (106,51 в. д. и 47,55 с. ш.), въ восточной части Гуньтун-ханскаго аймака Халхи, въ долинѣ р. Толы, къ сѣверу отъ священной Богодо-улы, въ разстояніи около 300 верстъ отъ пограничнаго города Тронцкосавска. Сюда издавна прѣзжали русскіе люди для торговли съ монголами. Первые достовѣрные свѣдѣнія относительно У. имѣются только съ XVII стол. До 1799 г., по разнымъ причинамъ, городъ неоднократно былъ переносимъ съ одного мѣста на другое. Нѣсколько кумиренъ; въ самой большой мѣдный бурханъ Майдари, 7 саж. 2 арш. высоты, одно изъ образцовыхъ произведеній китайскаго искусства. Типографія для печатанія священныхъ книгъ; площадь, гдѣ ежедневно ведется торговля различными товаромъ и живымъ скотомъ; нѣсколько домовъ, принадлежащихъ русскимъ купцамъ, ведущимъ комиссіонную доставку чаю въ Россію; до 85 китайскихъ лавокъ. Близъ У. резиденція ламъ, изучающихъ высшій курсъ буддйскаго богословія. Въ 5 верстахъ отъ У. поселене Маймачанъ; здѣсь живутъ исключительно китайцы, занимающіеся торговлей (главнымъ образомъ — дѣсомъ). Въ  $2\frac{1}{2}$  верстахъ отъ У., близъ рѣки Толы, лѣтній дворецъ боготворимаго ламаистами ургинскаго хутухты, къ которому стекаются паломники и приносятся богатые дары. Къ востоку отъ У. китайская крѣпость, а далѣе, въ полуверстѣ отъ нея, зданія русскаго консульства, построенныя въ 1863—1865 гг. При консульствѣ православная церковь и почтовая контора.

**Ургенчъ**—гор. въ Хивинскомъ ханствѣ, на каналѣ Шаватъ, на выс. ок. 60 саж. н. ур. Каспійскаго м. Важный торговый центръ и средоточіе торговли съ Россіей. Городъ окруженъ величественной, полуразрушенной стѣной и лишенъ всякаго благоустройства. Хлопкоочистительный заводъ Ярославской большой мануфактуры, снабженный машинами для дробленія коробочекъ хивинскаго хлопчатника и очистки волокна.

**Ургузда**—сел. Кайтаго-Табасаранскаго окр. Дагестанской обл.; жит. 269. Первая резиденція удмѣевъ, которые въ VIII в. построили здѣсь крѣпость «Кала-Корейшъ» (крѣпость корейшитовъ), часто упоминаемую въ дѣловыхъ перепискѣ XVIII в. По мнѣнію академика Дорна, У.—саланское укрѣпленіе арабскихъ историковъ.

**Ургудей**—голец, рч. и караулъ Иркутской губ. и уѣзда въ юго-вост. части Саяна, въ такъ назыв. хребтѣ Гурба-Дабанъ. *Голецъ* имѣетъ абс. выс. 7480 фт. и расположенъ подъ  $51^{\circ}25'$  с. ш. и  $102^{\circ}29'$  в. д. Предѣлы древесной растительности на немъ съ юги. стороны 6620 фт., съ сѣв. 6880 фт.; около вершины видныя въ впадинахъ не раставшіе сѣвга. Рч. *Иргудей* беретъ начало изъ-подъ гольца, дл. 30 в. Долина р. имѣетъ дикій характеръ, а окружающія ее горы утесисты и поросли кедровыми и отчасти лиственными лѣсами. Дно долины покрыто сочными травами, которыми мѣстные казаки откармливаютъ своихъ лошадей. Р. У. впадаетъ слѣва въ р. Зоянъ-Мурынъ. *Ургуцск. караулъ* лежитъ на абс. выс. 5110 фт. Караулъ этотъ, называвшійся Секретнымъ, нынѣ потерялъ всякое значеніе, какъ непограничный.

**Уругуть**—гор. въ 36 в. къ ЮВ отъ Самарканды, на выс. 3710 фт. н. ур. м. Взятъ русскими 12 мая 1860 г. Жит. ок. 5 тыс., преимущественно таджики. Они занимаютъ главнымъ образомъ сельскимъ хозяйствомъ, въ особенности культуру винограда. У. составлялъ прежде самостоятельное бекство, состоявшее въ нѣкоторой зависимости отъ Бухары.

**Уругчанъ**—прав. прит. р. Шякы Забайкальской обл., Нерчинскаго окр. На У. находятся два стороженія цѣстныхъ камней. Первое расположено въ 6 вер. отъ устья рч. на лѣв. сторонѣ ея долины въ горѣ, въ жилахъ, такъ называемого писменнаго гранита, проходящихъ въ мелко зернистомъ гранитѣ. Здѣсь добываютъ зеленый, малиновый и блѣднорозовый турмалины, дымчатый топазъ, альбитъ и черный шерль. Подобное-же мѣстороженіе турмалиновъ находится отъ перваго въ 4 в. выше по рч. въ утесистой горѣ, лежащей на правой стор. долины.

**Урдж** (санскр. *ūrjā*—сила, энергія)—одно изъ многочисленныхъ аллегорическихъ олицетвореній въ позднѣйшей индійской мѣологии. У. является одной изъ тринадцати дочерей Дакши (такъ же аллегорій, какъ и она сама) и женой Джармы (санскр. *Dharma*—долгъ).

**Урдога**—небольшая рѣчка Ярославской губ., впадающая въ Волгу съ лѣвой стороны въ 13 вер. выше г. Романова-Борисоглебска. У. извѣстна въ исторіи, здѣсь близъ ея устье московскій кн. Юрій Даниловичъ въ 1321 г., по дорогѣ изъ Новгорода въ Орду, былъ захваченъ врасплохъ кн. Александромъ Михайловичемъ Тверскимъ и едва спасся бѣгствомъ въ Исковъ.

**Урду**—тоже, что индустани (см.).

**Урдухабагу** (санскр. *urdhvabāhu*—державшій руку вверхъ)—у индусовъ особый классъ нищихъ—факировъ, принадлежащихъ обыкновенно къ сектѣ шиваитовъ и подвѣржающихъ себя особаго рода аскетическимъ упражненіямъ, давшимъ имъ ихъ названіе. У. становятся неподвижно, поднявъ одну или обѣ руки вверхъ, пока сухожилия не стянутъ судорога и положеніе тѣла не закончатся, или держать кулакъ сжатымъ до тѣхъ поръ, пока ногти не проростутъ насквозь между

костями писти. Постояннаго крова они не имѣютъ и существуютъ одной милостыней: нѣкоторые ходятъ совсѣмъ обнаженными, не смотря на борьбу англійской администраціи съ этимъ обычаемъ; другіе носятъ родъ грубаго покрывала, окрашеннаго охрой. Они изображаютъ обыкновенно на себѣ знаки шиваитской секты и заплетаютъ свои волосы такъ, чтобы они свѣшивались со лба, въ подражаніе ихъ патрону Шивѣ.

С. Б.—чл.

**Урегга**—мѣстность въ восточной части африканскаго государства Конго, между  $0—4^{\circ}$  южн. шир. и  $25—29^{\circ}$  вост. долг. отъ Гринича; орошается притоками р. Конго: Элила, Улинде, Лова и Мундуку Лилу. У. посѣтили путешественники Эмлинъ-папа въ 1892 г. и графъ Генель въ 1894 г.

**Урединен**—см. Ржавчинные.

**Уредо**—вторая (II) стадія плононошенія у ржавчинныхъ, состоящая изъ продолговатыхъ, линейныхъ, эллиптическихъ или округлыхъ плоскихъ, порошащихся подушечекъ, выступающихъ черезъ прорванную эпидерму листьевъ или стволцовъ и имѣющихъ бурную или оранжевую окраску. У. образуются обыкновенно лѣтомъ. Въ большинствѣ случаевъ они представляются совершенно голыми плононошеніями, но у нѣкоторыхъ родовъ ржавчинныхъ У. окружены псевдоперидіемъ, т. е. оболочкой съ отверстіемъ у вершины (*Sronastium*, *Pucciniastrum*, *Uredinopsis*) или парафизами (*Phakopsora*, *Ochrospora*). У извѣстныхъ ржавчинныхъ У. совсѣмъ не бываетъ (*Gymnosporangium*, *Chrysospora*, *Trichospora*, *Endophyllum*).

А. Иевскій.

**Уредоспоры**—хламидоспоры II стадіи ржавчинныхъ грибовъ (см.), образующія своимъ скопленіемъ плононошенія, извѣстныя подъ названіемъ уредо (см.). У. всегда однокѣлныя, оранжевыя или буроватыя, янцевидныя, эллипсоидальныя или шаровидныя, обыкновенно щетинистыя. Онѣ образуются большею частью поодиночно на кончикахъ короткихъ вѣтвей и лишь у родовъ *Soleosporium* и *Chrysospora* расположены четкообразно подобно эцидоспорамъ. На оболочкѣ У. можно замѣтить отъ 2 до 10 ростковыхъ поръ, изъ которыхъ при прорастаніи выходятъ явля, образующія на подходящемъ субстратѣ, т. е. въ тканяхъ питающаго растенія, новую грибницу. У., называющіяся также лѣтними спорами, прорастаютъ тотчасъ же послѣ своего образования.

А. Иевскій.

**Уреиды** (хим.)—обширный классъ азотистыхъ органическихъ веществъ, представляющихъ производныя мочевины  $\text{NH}^2\cdot\text{CO}\cdot\text{NH}^2$ . образованныя черезъ замѣненіе въ ней одного или болѣе атомовъ водорода кислотными радикалами. При замѣненіи этими послѣдними водорода въ одной частицѣ мочевины происходятъ *моноуреиды*, если же замѣненію подвергнутся одновременно двѣ частицы мочевины, то образуются *диуреиды*. Нѣкоторыя изъ этихъ веществъ, особенно принадлежащія къ числу диуреидовъ, т. е. болѣе сложныя, какъ, напр., мочеваая кислота (см.), аллантоинъ (см.), находятся въ организамахъ и являются весьма важными въ физиологическомъ отношеніи. Изъ нихъ, а также ксантина (см.),

кофеина (см.) и др., рассматриваемых нынѣ какъ производныхъ пурина (см.), и были получены впервые, въ качествѣ продуктовъ распада, болѣе простые У., каковы парабабовая кислота (см.), аллоксанъ (см.) и др. Начало подробному изслѣдованію этихъ веществъ положено классическими работами Либиха и Вёлера (1837—38) надъ распаденіемъ мочевоы кислоты подъ вліяніемъ окисленія. Взглядъ на У., какъ на замѣщенные мочевины, впервые былъ высказанъ Жераромъ, а въ 1854 г. Зининымъ были произведены первые синтезы простѣйшихъ моноуреидовъ, ацетил- и бензойлмочевины. Изслѣдованіями Байера (Baeyer, 1861—64) дана была подробная характеристика главнѣйшимъ представителямъ этого класса веществъ, выяснено ихъ строеніе и установлена генетическая связь между ними. Позднѣе Гримо, Пономаревымъ, Михаэлемъ и др. были произведены синтезы простѣйшихъ циклическихъ У. (см. ниже), а затѣмъ въ недавнее сравнительно время удалось получить синтетически даже и такіе, какъ мочевоая кислота (Горбачевскій, 1882; Берендъ и Розенъ, 1888), что и позволило окончательно установить ихъ строеніе.

*Моноуреиды одноосновныхъ кислотъ* являются по составу и свойствамъ аналогами амидовъ этихъ кислотъ, съ замѣною въ нихъ амидо-группы (NH<sup>2</sup>) остаткомъ мочевины (NH<sup>2</sup>.CO.NH<sup>2</sup>), напр.:

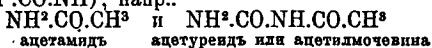

ацетамидъ      ацетуреидъ или ацетилмочевина

Принадлежаще сюда У. съ однимъ кислотнымъ радикаломъ въ составѣ получаются при дѣйствіи хлорангидридовъ (Зининъ, Moldenauer) или лучше ангидридовъ кислотъ (Zander) на мочевины, напр.: NH<sup>2</sup>.CO.NH<sup>2</sup> + ClCO.CH<sup>3</sup> = NH<sup>2</sup>.CO.NH.CO.CH<sup>3</sup> + HCl. Это твердые, кристаллическія, нелетучія, нейтральнаго характера вещества, при нагрѣваніи разлагающіяся и при дѣйствіи щелочей распадающіяся на мочевины и соответствующую кислоту. *Формилмочевина* NH<sup>2</sup>.CO.NH.CO.NH<sup>2</sup> получается кипяченіемъ мочевины съ крѣпкой муравьиной кислотой (Geuther, Marsh, Scheitz), плавится при 168—169° (v. Gorski), при нагрѣваніи болѣе сильно выдѣляетъ аммиакъ и синильную кислоту и даетъ въ остаткѣ циануровую кислоту въ смѣси съ углемъ.

*Ацетилмочевина* NH<sup>2</sup>.CO.NH.CO.CH<sup>3</sup> получена, между прочимъ, также при дѣйствіи аммиака на ацетил-уретанъ (CH<sup>3</sup>.CO.NH.CO.OCH<sup>3</sup> + NH<sup>2</sup> = CH<sup>3</sup>.CO.NH.CO.NH<sup>2</sup> + C<sup>2</sup>H<sup>2</sup>.OH) и соединеніемъ ацетилкарбонида CH<sup>3</sup>.CO.N : CO съ NH<sup>2</sup> (Scholl), представляетъ шелковистая иглы съ темп. плавл. 218° (Berend), хорошо растворима въ водѣ и спиртѣ при нагрѣваніи, трудно — на холоду, разлагается при нагрѣваніи на циануровую кислоту и ацетамидъ. *Хлорацитил- и бромацитилмочевины*, NH<sup>2</sup>.CO.NH.CO.CH<sup>2</sup>Cl и NH<sup>2</sup>.CO.NH.CO.CH<sup>2</sup>Br, получаютъ изъ мочевины и соответствующихъ хлорангидридовъ галондозамѣщенныхъ кислотъ и представляютъ иглообразныя кристаллы. *Бензолмочевина* NH<sup>2</sup>.CO.NH.CO.C<sup>6</sup>H<sup>5</sup> (Зининъ) кристаллизуется въ формѣ тонкихъ четырехугольных листочковъ съ темп. пл. ок. 200°, легко растворима въ ѣдкомъ кали и въ горячемъ

спиртѣ, при нагрѣваніи разлагается на бензамидъ и циануровую кислоту. Большаго замѣщенія У., *диацитилмочевина* CO(NH.CO.CH<sup>3</sup>)<sup>2</sup>, полученъ дѣйствіемъ фосгена на ацетамидъ: COCl<sup>2</sup> + 2NH<sup>2</sup>.CO.CH<sup>3</sup> = CO(NH.CO.CH<sup>3</sup>)<sup>2</sup> + 2HCl (Schmidt), а также хлористаго ацетила на гремучую ртуть и ацетилкарбонида на ацетамидъ (Scholl), плавится при 152—153° и возгоняется въ видѣ иглы, трудно растворимыхъ въ холодной водѣ и спиртѣ. Моноуреиды одноосновныхъ кислотъ, отвѣчающіе замѣщеннымъ мочевинамъ, напримѣръ, *метил-ацетилмочевина* CH<sup>3</sup>.NH.CO.NH.CO.CH<sup>3</sup> (темп. плавл. 180°), *дифенил-ацетилмочевина* C<sup>6</sup>H<sup>5</sup>.NH.CO.N(C<sup>6</sup>H<sup>5</sup>)CO.CH<sup>3</sup> и мн. др., получаютъ дѣйствіемъ ангидридовъ и хлорангидридовъ кислотъ на соответственно замѣщенные мочевины, дѣйствіемъ брома въ щелочномъ растворѣ на амиды, напр.: 2CH<sup>3</sup>.CO.NH<sup>2</sup> + Br<sup>2</sup> = CH<sup>3</sup>.NH.CO.NH.CO.CH<sup>3</sup> + 2HBr, и соединеніемъ амидовъ и ангидридовъ съ изоциановыми эфирами, напр.: C<sup>6</sup>H<sup>5</sup>.NH.CO.CH<sup>3</sup> + C<sup>6</sup>H<sup>5</sup>.N : CO = C<sup>6</sup>H<sup>5</sup>.NH.CO.N(C<sup>6</sup>H<sup>5</sup>)CO.CH<sup>3</sup>.

*Моно-уреиды двуосновныхъ кислотъ* представляютъ двѣ формы: одну—аналогичную имидамъ (см.) этихъ кислотъ (циклическую), а другую (съ открытой цѣпью)—неполнымъ ихъ амидамъ или такъ назыв. аминовымъ кислотамъ\*), напр.:

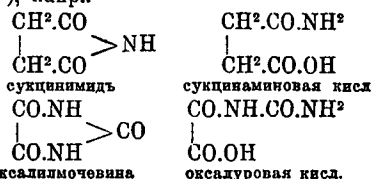

Послѣднія вообще называются *ураминовыми* или *уровыми кислотами* (напр. оксураминовая или оксалуровая кислота). Первые, кромѣ рациональныхъ названій (напр., оксалилмочевина), имѣютъ еще, такъ сказать, историческія, данныя имъ тогда, когда строеніе ихъ еще не было установлено, каковы, напр., парабоовая кислота (для оксалилмочевины), аллоксанъ, барбитуровая кисл. и др. Относящіяся сюда У. представляютъ нелетучія кристаллическія вещества съ характеромъ кислотъ. Изъ нихъ въ циклическихъ У., не имѣющихъ въ своемъ составѣ карбоксильныхъ группъ, при образованіи солей, какъ въ имидахъ, металломъ замѣщается водородъ имидныхъ группъ. Путемъ гидратации, подъ вліяніемъ щелочей, циклическія формы очень легко переходятъ въ ураминовыя кислоты, которыя далѣе распадаются на соответствующія кислоты и мочевины. Обратное, изъ этихъ послѣднихъ веществъ рассматриваемые циклическіе У. могутъ быть синтезированы подъ вліяніемъ хлорокси фосфора, какъ воду отнимающаго средства. Простѣйшимъ изъ относящихся сюда циклическихъ У., изъ которыхъ укажемъ лишь на главнѣйшіе, является *оксалилмочевина* или *парабоовая кислота* (см.), которой отвѣчаютъ оксураминовая или

\*) По существу правильнѣе было бы ихъ называть имидными кислотами, а амидокислотамъ, какъ это дѣлаетъ Вейльштейнъ, присвоить названіе амидокислотъ.

оксалуговая кислота и диметилпарабановая кислота или *холестрофанъ* (см. Парабановая кислота). Парабановая кислота въмѣстѣ съ тѣмъ является трикето-тетрагидро-производнымъ имидазола или глюксалина (см. Пирроазолы). Затѣмъ слѣдуетъ *барбитуровая кислота* (см.)

или *малонилмочевина*  $\text{CO} < \begin{matrix} \text{NH.CO} \\ \text{NH.CO} \end{matrix} > \text{CH}_2$ , являющаяся въ то же время трикето-гексагидро-производнымъ пиридина (см.). Дѣйствию на нее дымящей азотной кислоты получается (Ваеуег) нитробарбитуровая или *дилитуровая кислота*  $\text{CO}:(\text{NH.CO})^2:\text{CH.NO}_2$ , кристаллизующаяся съ  $3\text{H}_2\text{O}$  и способная всѣ заключающіяся въ ней 3 атома водорода обмѣнивать на металлы. При дѣйствіи на барбитуровую кислоту азотистокалиевой соли (Ваеуег) или гидроксалимина на аллоксанъ (Ceresole) получается одноосновная изонитрозобарбитуровая или *виолуровая кисл.*  $\text{CO}:(\text{NH.CO})^2:\text{O:N.OH}$ , образующая съ металлами соли, окрашенныя въ синий, фиолетовый и пурпуровый цвѣта. Это былъ первый изъ оксимовъ, ставшій извѣстнымъ. Щелочами она разлагается на мочевины ( $\text{CO}^2$  и  $\text{NH}^3$ ) и изонитрозомалоную кислоту. При возрастаніи иодистымъ водородомъ дилитуровой или виолуровой кислоты (Ваеуег), при кипяченіи аллоксантина съ нашатыремъ или тионуровой (сульфаминбарбитуровой) кислоты  $\text{C}^4\text{H}^4\text{N}^3\text{SO}^6$  съ соляной кислотой (способъ получения, Liebig u. Wöhler) и проч. образуется амидобарбитуровая кислота или *урамилъ* (диалурамидъ, мурексанъ)

$\text{CO} < \begin{matrix} \text{NH.CO} \\ \text{NH.CO} \end{matrix} > \text{CH.NH}^2$ . Урамилъ кристаллизуется въ формѣ шелковисто-блестящихъ, безцвѣтныхъ, но на воздухѣ краснѣющихъ иголь, нерастворимыхъ въ холодной водѣ и трудно растворимыхъ въ горячей; онъ безъ разложенія растворяется на холоду въ крѣпкой сѣрной кислотѣ и въ слабомъ растворѣ ѣдкаго кали, при кипяченіи съ аммиакомъ переходитъ въ мурексидъ (см. Пурпуровая кислота) и крѣпкою азотною кислоту окисляется въ аллоксанъ; объ отношеніи его къ псевдомочевой кислотѣ см. Псевдомочевая кислота. *Тартронилмочевина*, оксидбарбитуровая или *диалуровая кислота*

$\text{CO} < \begin{matrix} \text{NH.CO} \\ \text{NH.CO} \end{matrix} > \text{CH.OH}$  получается восстановленіемъ аллоксана сѣрводородомъ или цинкомъ или оловомъ съ соляной кислотой при кипяченіи (Liebig u. Wöhler), аллоксантина амальгамой натрія, дибромбарбитуровой кислоты  $\text{CO}:(\text{NH.CO})^2:\text{CBr}_2$  сѣрводородомъ (Ваеуег) и при дѣйствіи поташа въ присутствіи синильной кислоты на аллоксанъ (Strecker). Тартронилмочевина кристаллизуется въ формѣ иголь или короткихъ четырехгранныхъ призмъ, трудно растворимыхъ въ холодной водѣ, на влажномъ воздухѣ быстро окисляется въ аллоксантинъ, въ аллоксантинъ же переходить прямымъ соединеніемъ съ аллоксаномъ, имѣть сильно кислую реакцію и образуетъ два ряда солей. Щелочныя соли ея восстанавливаютъ металлическое серебро изъ его растворовъ. *Мезокалмочевина* или *аллоксанъ*. Къ тому, что сказано о немъ въ ст. Аллоксанъ (см. также Мочевая кисл.), доба-

вимъ слѣдующее. Аллоксанъ, легко получающійся изъ мочевой кислоты при ея окисленіи азотной кислотой, хлоромъ, бромомъ и іодомъ, является исходнымъ веществомъ для полученія всѣхъ рассмотрѣнныхъ только что многочисленныхъ соединеній, находящихся между собою въ непосредственной генетической связи. Онъ обладаетъ сильно кислой реакціей, но уже на холоду—щелоча, ѣдкой бариты и известъ превращаютъ его путемъ гидрататія въ соответствующую ураминовую кислоту, именно *аллоксановую*  $\text{NH}^2.\text{CO.NH.CO.CO.COHO}$  (см. Аллоксанъ); она растворима въ водѣ, кристаллична и способна обмѣнивать на металлъ также и водородъ группы  $\text{NH}$ , почему является двусосновой. Подобно мезокалмочевой кислотѣ, аллоксанъ образуетъ кристаллическія соединенія съ двѣхъ триоксислыми щелочами, напр.,  $\text{C}^4\text{H}^4\text{N}^3\text{O}^4.\text{KHSO}^3.\text{H}^2\text{O}$ . Водный его растворъ съ солями закиси желѣза даетъ индиговосинее окрашиваніе, а съ синильной кислотой и аммиакомъ даетъ осадокъ оксалурамида (см. Парабановая кисл.); послѣдняя реакція служитъ качественною реакціею на аллоксанъ. Простѣйшею ураминою кислоту является карбоксилмочевина  $\text{NH}^2.\text{CO.NH.COON}$  или *аллофановая кислота* (см.). О ея амидѣ см. Бигуретъ. Аналогичные вышеописаннымъ У. получены и въ ароматическомъ ряду. При нагрѣваніи мочевины съ ангидридомъ двусосновой фталевой кислоты Пьюити получалъ *фталуровую кислоту*  $\text{NH}^2.\text{CO.NH.CO.C}^6\text{H}^4.\text{COON}$  въ видѣ серебристыхъ чешуекъ, при нагрѣваніи разлагающуюся на фталимидъ,  $\text{CO}^2$  и  $\text{NH}^2$  и при дѣйствіи хлорокиси фосфора дающую съ потерей  $\text{H}^2\text{O}$  *фталмилмочевину* или

*фталуреидъ*  $\text{CO} < \begin{matrix} \text{NH.CO} \\ \text{NH.CO} \end{matrix} > \text{C}^6\text{H}^4$ . Послѣдній кристаллизуется въ формѣ длинныхъ шелковистыхъ иголь и при  $135-190^\circ$  разлагается на фталимидъ и пѣнауровую кислоту.

*Моно-У. оксикислоты*. У. этой группы также представляютъ двѣ формы—открытую (урамидокислоты) и циклическую. Находясь въ близкой генетической связи съ У. предшествующей группы и ихъ производными, они представляютъ въ то же время и отличія по существу. Именно, они уже являются аналогами не иминовыхъ и аминовыхъ кислотъ, а амидокислотъ и ихъ лактамовъ, что видно изъ слѣдующаго сооставленія:

$\text{NH}^2.(\text{CH}^2)^3.\text{COHO}$        $\text{NH}^2.\text{CO.NH.CH}^2.\text{COHO}$   
У-амидомасляная кисл.      урамидоуксусная или гидантоновая кисл.

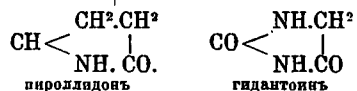

Поэтому, хотя и здѣсь переходъ циклическихъ формъ въ открытыя съ разрывомъ кольца по мѣсту лактамной (амидной) связи происходитъ легко, но открытыя формы уже не отщепляютъ мочевины даже при кипяченіи съ энергичными основаніями, подобно тому какъ послѣднія не выдѣляютъ и  $\text{NH}^2$  изъ аминокислотъ. *Гидантонинъ* или *ликолимочевина*  $\text{C}^3\text{H}^4\text{O}^2\text{N}^2$  открытъ Байеромъ, получается восстановленіемъ аллатонна (см.) и аллоксановой ки-

слоты іодистымъ водородомъ при нагрѣваніи и синтетически — нагрѣваніемъ бромалетилмочевины (см. выше) со спиртовымъ амміакомъ:  $\text{NH}^2.\text{CO}.\text{NH}.\text{CO}.\text{CH}^2\text{Br} - \text{HBr} =$

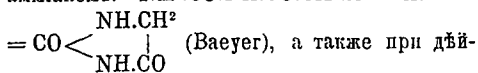

ствіи мочевины на диоксисвинную кислоту (Anschütz); представляетъ безцвѣтныя иглы съ т. пл. 216°, довольно хорошо растворимъ въ холодной водѣ, съ крѣпкой азотной кислотой

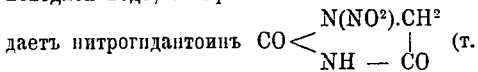

пл. 170°) и при кипяченіи съ ѣдкимъ баритомъ переходить въ *гидантоиновую кислоту*  $\text{NH}^2.\text{CO}.\text{NH}.\text{CH}^2.\text{COOH}$  (гликоуровую, урамидоуксусную кисл.). Синтетически гидантоиновая кисл. получается изъ мочевины и гликоколя при 120°:  $\text{NH}^2.\text{CO}.\text{NH}^2 + \text{NH}^2.\text{CH}^2.\text{COHO} =$   
 $= \text{NH}^2.\text{CO}.\text{NH}.\text{CH}^2.\text{COHO} + \text{NH}^3$  (Heintz, Gries) и, аналогично мочевины, при нагрѣваніи съ ртутнохлоридомъ гликоколя съ циановокислымъ калиемъ (Wislicenus). Она кристаллизуется въ одноклассномъ призмѣхъ, довольно трудно растворима въ холодной водѣ и спиртѣ и при нагрѣваніи съ крѣпкой іодистоводородной кислотой разлагается на гликоколь, амміакъ и углекислоту. Гидантоинъ можно разсматривать какъ дикето-тетрагидропроизводное глюкокалина или имидазола (см. Пирро-азолы). Гомологи его образуются черезъ замѣщеніе водорода амидо-группы и метиленовой группы, при чемъ уже однозамѣщенные гидантоины являются въ числѣ трехъ изомеровъ. Къ разсматриваемой группѣ У. принадлежатъ и очень важныя въ исторіи мочевой кислоты (см.) производныя *урацила* (Behrend), самого по себѣ еще не полученнаго циклическаго У. непредѣльной β-окси-акриловой кислоты  $\text{CH} \begin{array}{l} \text{CH}.\text{NH} \\ \diagdown \\ \text{CO}.\text{NH} \end{array} > \text{CO}$  или дикето-тетрагидропиримидина (см. Пиримидины). Полученіе ихъ синтезомъ изъ мочевины и ацетоуксуснаго ээира, переходя черезъ ээиръ β-урамидокротовой кислоты (кромѣ ээира, извѣстны соли этой кисл., напр.  $\text{NH}^2.\text{CO}.\text{NH}.\text{C}(\text{CH}^3):\text{CH}.\text{CO}^2\text{Na}$ , свободная же кислота неизвѣстна, такъ какъ при выдѣленіи изъ солей, теряя частицу воды, точасъ же превращается въ метил-урацилъ, указано въ ст. Мочевая кислота (т. XX, примѣч. на стр. 72); здѣсь укажемъ кратко свойства нѣкоторыхъ изъ нихъ, не описанныя въ цитированномъ мѣстѣ. *Метил-урацилъ*

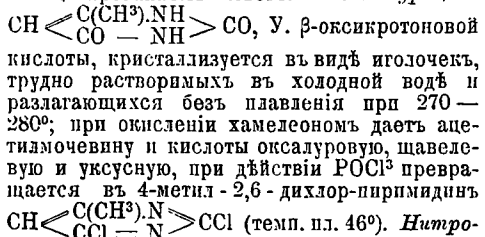

*урацилъ*  $\text{NO}^2.\text{C} \begin{array}{l} \text{CH}.\text{NH} \\ \diagdown \\ \text{CO}.\text{NH} \end{array} > \text{CO}$  — золотисто-желтыя иглы, трудно растворимыя въ холод-

ной водѣ, при нагрѣваніи дающія всплышку. Въ ароматическомъ ряду аналогами гидантоина и гидантоиновой кисл. являются *бен-*



*зоилемочевина*  $\text{CO} \begin{array}{l} \text{NH}.\text{C}^6\text{H}^4 \\ \diagdown \\ \text{NH}.\text{CO} \end{array}$  и *урамидобен-*

*зойныя кислоты*  $\text{NH}^2.\text{CO}.\text{NH}.\text{C}^6\text{H}^4.\text{COOH}$ , представляющія кристаллическія вещества. Первая получается сплавленіемъ мочевины съ орто-амидобензойной кисл. (Gries):  $\text{CO}(\text{NH}^2)^2 + \text{NH}^2.\text{C}^6\text{H}^4.\text{COOH} = \text{CO}(\text{NH}^2): \text{C}^6\text{H}^4\text{O} + \text{NH}^2 + \text{H}^2\text{O}$ , а вторыя, аналогично гидантоиновой кислотѣ, взаимодѣйствіемъ хлористоводородныхъ солей амидобензойныхъ кислотъ съ циановокислымъ калиемъ (Gries, Меншуткинъ); мета- и пара-урамидобензойныя кислоты образуются также сплавленіемъ соответствующихъ амидобензойныхъ кислотъ съ мочевиной (Gries); орто-амидобензойная кислота даетъ при этой реакціи, какъ сказано выше, бензоилемочевину. Упомянемъ еще для полноты о моно-У., отвѣчающихъ глюкозидовой кислотѣ, которая представляетъ алдегидокислоту, именно о *глюкоксимочевинѣ*:

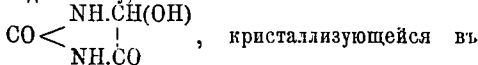

видѣ толстыхъ растворимыхъ въ горячей водѣ иглъ и получаемой, какъ продуктъ распада оксоновой кислоты  $\text{C}^6\text{H}^4\text{N}^2\text{O}^4$ , образующейся при окисленіи мочевой кисл. (Medicus), и обь *аллантуровой кисл.*  $\text{NH}^2.\text{CO}.\text{NH}.\text{CO}.\text{CO}.\text{H}(\text{?})$ , которая представляетъ распадающуюся аморфную массу и получается при окисленіи аллантоина и гидантоина (Ваеуер) и при кипяченіи съ водой уроексановой кислоты (см.; Medicus, Пономаревъ). *Дигуренды* — тѣ, которые нынѣ извѣстны — отвѣчаютъ полиоксикислотамъ, а также алдегидо- и кетон-кислотамъ. О нихъ см. Бүреиды, Аллантоинъ, Аллоксантинъ (въ ст. Аллоксанъ), Мочевая кислота, Псевдомочевая кислота и Пурпуровая кислота. *И. И. Рубцовъ. А.*

Огромное большинство У. составляютъ неотъемлемую нормальную составную часть мочи, отчего они и носятъ общее названіе У.; кромѣ того, большинство ихъ является продуктомъ обратнаго метаморфоза азотистыхъ частей пищи и тканей и слѣдовательно подлечь выдѣленію преимущественно мочевыми путями. Къ ряду У. относятся мочевая кислота  $\text{C}^6\text{H}^4\text{N}^2\text{O}^3$  съ ея солями, аллоксанъ  $\text{C}^6\text{H}^4\text{N}^2\text{O}^4$ , диалуровая кислота  $\text{C}^6\text{H}^4\text{N}^2\text{O}^4$ , аллоксантинъ  $\text{C}^6\text{H}^4\text{N}^2\text{O}^4$ , парабановая кислота  $\text{C}^8\text{H}^2\text{N}^2\text{O}^3$ , оксалуровая кислота  $\text{C}^3\text{H}^4\text{N}^2\text{O}^4$ , аллантуровая кислота,  $\text{C}^3\text{H}^4\text{N}^2\text{O}^3$ , гидантоинъ  $\text{C}^3\text{H}^4\text{N}^2\text{O}^2$ , аллантоинъ  $\text{C}^4\text{H}^6\text{N}^4\text{O}^3$ , соответствующая кислота и многіе еще другіе. Рядомъ съ У. въ тканяхъ, сокахъ и железахъ животныхъ и въ меньшей степени — растений встрѣчается рядъ азотистыхъ продуктовъ обратнаго метаморфоза тканей, изъ коихъ одни очень близки къ У. — это ксантинъ, сардинъ, аденинъ и каринъ, другіе же, какъ креатинъ, саркозинъ болѣе удалены отъ нихъ по своимъ свойствамъ и составу. Всѣ эти тѣла относятся къ ряду лейкомаиновъ, такъ называемыхъ Арманомъ Готье отъ греческаго «лейкома», обозначающаго яичный бѣлокъ; авторъ имѣлъ въ

виду указать этимъ, что всё эти тѣла являются результатомъ расщепленія бѣлковъ тканей съ характеромъ оснований. Лейкомаины уже потому не У., что изъ нихъ путемъ гидролиза не получается непосредственно мочевины, а многие изъ нихъ производятъ при этомъ гуанидинъ (CN<sup>3</sup>H<sup>3</sup>), могущій при гидраціи давать мочевины. Въ вопросѣ о происхожденіи и значеніи У., а также и лейкомаиновъ огромное значеніе имѣютъ работы, между прочими, Армана Готье, обстоятельно изложенныя въ его «Leçons de chimie biologique postmale et pathologique» (II, 1897). Кроме того, съ нѣкоторыми отдѣльными У. читатель можетъ познакомиться и въ словѣ Моча.

*И. Тархановъ.*

**Урей** (Урритъ) — священная змѣя въ Египтѣ изъ породы ная, аспидъ (см.). Считалась эмблемой царской власти. Сдѣланная изъ золоченаго дерева или металла, прикрѣплялась къ головному убору на лбу царей и боговъ или ихъ статуѣ (изъ камня — на каменныхъ). Эти изображенія У. считались чудодѣйственными, поражавшими враговъ царя и придававшими таинственную силу самимъ головнымъ уборамъ.

**Урейскій минеральный источникъ** — Забайкальской обл., Нерчинскаго окр., расположенъ близъ р. Урги, впадающей въ р. Ононъ, въ 70 вер. отъ гор. Акви. Щелочная вода источника принадлежитъ къ сильнѣйшимъ, но воды эти, какъ неустроенныя, мало пользуются большими, кромѣ туземцевъ.

**Уреке** (Grigore Ureche) — одинъ изъ древнѣйшихъ писателей румынскихъ, род. около 1590 г. въ знатной боярской фамиліи Молдавіи, занималъ различныя высшія должности; послѣ 1646 г. упоминаній о немъ не встрѣчается. Ему принадлежитъ важный трудъ по исторіи Молдавіи: «Domenii țării Moldovei și viața lor», который считается древнѣйшею писанною по-румынски хроникой. Для составленія своего труда У. пользовался источниками и иностранцами, и туземными. Изъ иностранныхъ ему послужили источниками труды Энея Сильвія (папы Пія II) и польскихъ писателей Іоакима Бѣльскаго и Мартына Пашковскаго, а изъ туземныхъ источниковъ у него были подъ руками латинская лѣтопись, о которой дальнѣйшихъ свѣдѣній въ настоящее время не имѣется, хроника Азарія, хроника Макарія и друг. Слозь его отличается колоритностью, языкъ — сравнительно чистотою. Трудъ У. въ оригиналѣ не сохранился, а дошелъ въ копіяхъ позднѣйшихъ переписчиковъ, которые иногда присоединяли къ его тексту и свои примѣчанія. Болѣе замѣчательные изъ нихъ — Евстратій Логофеть, Симеонъ Даскаль и Мисаилъ Калугеръ.

*Ир. П.*

**Уремия** (*патолог.*, въ дополненіе къ ст. Мочекровіе) — обозначаетъ отравленіе крови, а чрезъ это и всего организма составными частями мочи; послѣднія при извѣстныхъ патологическихъ условіяхъ, вызывающихъ задержку выдѣленія мочи, скопляются въ крови, а черезъ это и въ тѣлѣ и химически болѣзнетворно дѣйствуютъ на элементы разнообразныхъ органовъ, въ особенности на центральную нервную систему. Уремия явля-

ется чаще всего послѣдствіемъ хроническихъ страданій почекъ, нефрита и т. д., при которыхъ наблюдается уменьшенное выдѣленіе мочи со всѣми ея составными частями. Это страданіе обуславливается главнымъ образомъ пораженіемъ эпителія извитыхъ мочевыхъ канальцевъ, застѣвующихъ, какъ извѣстно, активнымъ притяженіемъ изъ крови почечныхъ сосудовъ различныя составныхъ частей азотистаго распада тканей. Перерождающійся при различныхъ воспаленіяхъ почечной ткани эпителія мочевыхъ канальцевъ мало-по-малу утрачиваетъ эту способность вытягиванія изъ крови болѣзнетворныхъ азотистыхъ продуктовъ распада и послѣднія, накопляясь все болѣе и болѣе въ крови, вызываютъ картину У. Что касается болѣе точнаго опредѣленія природы того химическаго вещества, задержкой котораго вызывается У., то въ этомъ не существуетъ единогласія. Такъ, одни полагаютъ, что У. есть отравленіе мочевиной, задержанной въ крови и превращающейся тутъ въ углекислый амміакъ; другіе, что причиною всего задержки креатина, третьи — минеральныхъ солей мочи, четвертые — карбаминовокислаго амміака и, наконецъ — всѣхъ безъ различія составныхъ частей мочи, изъ коихъ многие обладаютъ ядовитостью и по праву могутъ быть названы мочевыми токсинами. Наибольшее вѣроятіе имѣютъ двѣ послѣднихъ теорій: карбаминовая и общая мочетоксинная теорія; тогда какъ первая три рѣшительно опровергаются фактами, а именно: прямыя анализы доказали отсутствіе излишка и минеральныхъ солей мочи, и креатина въ организмѣ уремиковъ, что же касается до роли задержки мочевины въ У., то прямымъ опроверженіемъ можетъ служить тотъ фактъ, что птицы, въ мочѣ коихъ мочевины отсутствуеетъ, — даютъ при задержкѣ мочи картину У. Въ какой бы формѣ не были даны токсины, задержанные въ крови, они должны дѣйствовать раздражающимъ образомъ на различныя участки въ особенности сѣрой коры мозговыхъ полушарій, на психо-моторныя, психо-сензорныя площади и вызывать сперва картину возбужденія ихъ, переходящую затѣмъ при сильномъ и длительномъ возбужденіи въ параличъ соответствующихъ областей. Этимъ могли бы объясниться уремическія судороги, буйный бредъ, галлюцинаціи слуха, зрѣнія, переходящія затѣмъ въ помраченіе сознанія, въ кому, парализованное состояніе, въ уремическую амблиопію и амаррозъ. Вѣроятность такого объясненія усиливается еще и нѣкоторыми опытными данными, показавшими, что многія составныя части мочи, какъ-то: мочекислыя соли, калийный солъ, креатинъ, креатининъ и т. д. при непосредственномъ приложеніи къ соответствующимъ участкамъ мозговой коры дѣйствительно вызываютъ сильное раздраженіе соответствующихъ двигательныхъ и чувствующихъ центровъ. Говоря все это не слѣдуетъ, однако, упускать изъ виду, что всей этой химической мочетоксинной теоріи не достаетъ одной фундаментальной провѣрки, а именно: до сихъ поръ не доказано, чтобы вырскиваніе крови уремика



нормальному животному могло вызывать у послѣдняго картину У., уже не говоря о болѣе тонкомъ изолированнѣ изъ уремической крови дѣйствующаго токсина. Между тѣмъ опыты эти были бы весьма возможны на животныхъ, дающихъ при перевязкѣ мочеочниковъ или почечныхъ артерій полную картину У. (лѣченіе см. ст. Мочекровіе). И. Т.

**Урега**—зап. отрогъ южной части Уральскаго хр., отъ котораго отдѣляется бл. гор. Злагоуста. У. расположенъ въ Уфимской губ., онъ довольно высокъ, высшая точка его (подъ 55°54' с. ш. и 59°32' в. д.) достигаетъ 4013 фт. Вершины У. часто болотясты, склоны покрыты листовнымъ лѣсомъ. На В У. отдѣляется отъ Уральскаго хр. долиною р. Ая; на С отдѣляется отъ себя отрасль, которая тянется между рр. Саткою и Аемъ (до 2601 фт. выс.); между верховьевъ рр. Бол. Сатки и Березовки У. соединяется съ хребтомъ Нургушемъ, а посредствомъ отроговъ послѣдняго съ горами Зюраткуль.

**Уретанъ** (медич.) или *этиловый эфиръ* карбамминовой кислоты,  $\text{CO}(\text{NH}^2)(\text{O.C}^2\text{H}^5)$ , представляетъ собою безцвѣтные столбикообразные кристаллы или пластинки. слабого параффиноваго запаха и едва замѣтнаго селитреннаго вкуса; плавится при 50—51° Ц., кипитъ при 180—184° Ц., легко растворяется въ водѣ, спиртѣ и эфирѣ, хлороформѣ и глицеринѣ. Водный растворъ имѣетъ среднюю реакцію. У. введенъ въ медич. практику благодаря наблюдениямъ Якина и на основаніи изслѣдованій Шмидеберга. Послѣдній, примѣняя небольшія дозы на животныхъ наблюдалъ пониженіе отравленій головного мозга безъ побочныхъ явленій, ослабленіе воспріятія чувственныхъ впечатлѣній и меньшую итенсивность волевыхъ импульсовъ. Большія дозы У. вызывали ослабленіе произвольныхъ движеній, потерю чувствительности и безсознательное состояніе, при чемъ, однако, дыханіе не ослабляло, сердце продолжало хорошо работать и кровяное давленіе оставалось на должной высотѣ. На этомъ основаніи Шмидебергъ и Якинъ предложили примѣнять У. какъ сотворное предпочтительно предъ хлоралъ-гидратомъ въ виду отсутствія дѣйствія на сердце, кровеносные сосуды и дыхательные органы. Другими изслѣдователями было указано, что п У. не свободенъ отъ нѣкоторыхъ непріятныхъ побочныхъ явленій. Къ числу ихъ надо отнести замѣчавшіяся послѣ пробужденія головокруженіе, рвота, усиленное выведеніе воды съ мочей, альбуминурія, потѣніе и др. Въ настоящее время У. примѣняется иногда при пѣнопатической бессонницѣ и вообще въ тѣхъ случаяхъ, гдѣ хлоралъ-гидратъ противопоказанъ. У. обладаетъ также противосудорожными свойствами и рекомендуется какъ противоядіе при отравленіяхъ стрихниномъ, пикротоксинамъ, никотиномъ и резорциномъ. О химическихъ свойствахъ У. см. XIV. 472.

**Уретаны** или *карбамминовые эфиръ*—см. Карбамминовая кислота.

**Уретиланъ**, иначе—*метиловый уретанъ*, *карбамминометиловый эфиръ*—см. Карбамминовая кислота.

**Уржендовъ** — пос. Люблинской губ., Яновскаго у., въ 15 вер. отъ безъузвздн. г. Красника. Пчт. отд.

**Уржумка** — р. системы Волги, правый прит. р. Вятки. Дл. теченія около 100 вер. Протекаетъ по Уржумскому у. Въ 12 вер. выше устья на р. расположенъ г. Уржумъ, отъ котораго начинается сплавное судоходство; въ 1899 г. ввизъ по р. отправлено 6 плотовъ, въсомъ въ 215 тыс. пд.

**Уржумова** — дер. Уфимской губ., Бирскаго у., въ 25 вер. отъ узвздн. гор., при рч. Биря. Влизъ У. *солные ключи*, бьющіе вдоль обонякъ береговъ рч. Чигуди. Они не пересыхаютъ и не замерзаютъ; не устроены и не эксплуатируются.

**Уржумъ**—уздн. гор. Вятской губ., при рѣчкѣ Уржумкѣ. Основаніе города относится къ 1584 г.; онъ былъ построенъ вѣроятно, съ стратегическою цѣлью; впоследствии управлялся особыми воеводами. Въ 1780 г. вошелъ въ составъ Вятскаго намѣстничества. Жит. (1899 г.) 6770. Церквей 5, часовенъ 2, 1 раскольничья молельня. Зданій 99 каменныхъ и 605 деревянныхъ. Лавокъ и магаз. 90. Трехклас. город. учил., жен. гимназія, 2 приход. училища и 1 женское земское; городская бібліотека (4320 названій), земская бібліотека, бібліотека-читальня общества трезвости. Земская больница на 50 кроватей. Городской общественный банкъ. Благотворительныхъ учрежденій 4. Акцизный округъ. Городскіе доходы (1898) 17566 р., расходы—16603 руб.

*Уржумскій уѣздъ* находится въ южн. части Вятской губ. Пространство, у по исчисленію Стрѣльбицкаго, составляетъ 10174 кв. вер. или 1059812 дес.; въ это количество входятъ земли 9 деревень крестьянъ Полинскаго у. По вятскому календарю на 1901 г., пространство уѣзда безъ значительныхъ внутреннихъ водъ составляло 1046521 дес. Площадь уѣзда, будучи прорѣзана р. Вяткою въ зап. ея части, имѣетъ общее склоненіе по правой сторонѣ Вятки отъ Ю къ ССВ, по лѣвой-же отъ С къ ЮЮЗ. Въ южн. части уѣзда проходитъ водораздѣлъ между рѣками, текущими къ С и впадающими въ Вятку и притоками Волги, текущими къ ЮЗ. Уѣздъ преимущественно орошается притоками р. Вятки\*). Кромѣ того въ уѣздѣ протекаютъ рр. Кременка, Сухой, Лебедка, Буй, Уржумка, Немда, Юшутъ и др. Озеръ мало; болотъ довольно много, преимущественно въ сѣв. части уѣзда. Почва на Ю—черноземная, на С—илватая съ песками и глинью. Минеральные богатства: желѣзные руды, известъ; по р. Нолькѣ находится самая древняя ломка зерноваго камня; разрабатываемый слой тянется на 1½ в.; въ каменоломняхъ работаетъ до 600 ч. По лѣвому берегу той-же р. Нольки версты на двѣ ниже по теченію ея, отъ зерновыхъ ломокъ, расположенъ цѣлый рядъ каменоломенъ, въ которыхъ добываютъ известковый камень, извѣстный подъ пменемъ «попка».

\*) Р. Вятка протекаетъ въ сѣв. вост. части уѣзда на протяженіи до 150 вер., изъ коихъ до 80 вер. служатъ границею съ Полинскимъ у. На ней нѣсколько пристаней

Плиты этого камня идут на выстилку половъ въ церквахъ и казенныхъ зданіяхъ, имѣютъ сбытъ въ г. Казани. Въ с. Кичиѣ минеральная вода, неизслѣдованная (помогаютъ отъ золотухи и ревматизма). Есть залежи каменнаго угля, но онѣ не разрабатываются. Лѣсу въ 70-хъ г. XIX ст. считалось до 338 т. дес. или около 32% всей площади. По раскладкѣ земства на 1900 г., обложенныхъ лѣсовъ было 288840 дес. Удобныхъ земли распредѣлялся такъ: казенной земли составили 187020 дес. (изъ нихъ лѣсной 186539 дес.), удѣльные—16713 (пахатной 9004, лѣса 6748), городскія—1799, крестьянскія надѣльные—668616 (561667 пашни, 66484 лѣсу); частныхъ лѣвъ 37916 (28235 лѣсу); всего обложено земли 932014 дес. У крестьянъ было засѣяно рожью 144771 дес., овсомъ—98942, ячменемъ—29405, льномъ—16426 и въ пустошахъ 6436. Сборъ хлѣба у крестьянъ (въ среднемъ): ржи—6496573 пд., овса—3825287 пд., ячменя—1113675 пд. Избытокъ въ годъ средняго урожая составляетъ 1550995 пд. или 36 пд. на дворъ. Сѣнокосовъ считалось 66534 дес., изъ нихъ заливныхъ 25771 дес., поемныхъ 12631 дес., суходольныхъ 26384 дес. и болотныхъ 1747 дес. Сборъ сѣна 8923400 пд. Недостатокъ въ сѣнѣ пополняется травосѣяніемъ. Лѣсу у крестьянъ не хватаетъ. Крестьяне арендуютъ, преимущественно у удѣла, 4438 дес. пашни и 2157 дес. пашни съ сѣнокосомъ. Система хозяйства трехпольная. Унавоживается до  $\frac{1}{8}$  парового поля. Употребляются косули, сохи, желѣзныя и деревянные бороны. Сѣвооборотъ однообразенъ: обыкновенно на озимомъ полѣ сѣется рожь, а въ яровомъ—овесъ. Въ довольно многихъ селеніяхъ жители занимаются разведеніемъ хмѣля, но только для домашняго употребленія. Садоводство и огородничество мало развиты. Въ 1900 г. лошадей было 64478, крупнаго рогатаго скота 82336, овецъ и козъ 163012, свиней 22265 гол. Пчеловодство въ особенности развито у черемисъ. По переписи 1897 г. жит. въ уѣздѣ (съ городомъ) было 291268 чел.; на 1 кв. вер. 28,5 чел. По вятскому календарю на 1901 г. русскихъ въ У. уѣздѣ было 208361, вотняковъ 13567, черемисъ 77444, татаръ 13313, проч. 25. Русские живутъ преимущественно въ сѣв. части у.; въ зап. и южн. много инородцевъ. Православные составляютъ 89,7% единовѣрцы (0,5%), раскольники—4,1%, магометане—4,6%, язычники—1,1%. Церквей (безъ города) 59 правосл. и 1 единовѣр. часовенъ 81, раскольничьихъ молельнъ 2, мечетей 15. Кустарными промыслами занималось 56102 чел. Болѣе всего развито ткачество (44993 жнщ.), затѣмъ имѣются сажожники, башмачники, смолокуры, кузнецы, портные, маслособойщики, войлочники, валяльщики, шерстобиты, также телѣжники и вообще занимающиеся издѣліемъ изъ дерева. Изъ другихъ промысловъ особенно развиты пила, возка и слявъ лѣсныхъ матерьяловъ (5600 чел.) и отхожіе промыслы (8000 чел.; изъ нихъ плотниковъ 4200 и бурлаковъ 2100). Въ 1895 г. выдано паспортовъ крестьянамъ 15646. Фабрично-заводская дѣятельность мало развита; между заводами, производящими свы-

ше 1000 р. въ годъ, были винокуренный, хрустально-стеклодѣлательный, поташные, маслобойные, кожевенные. Остальные заведенія—небольшія мастерскія. Всѣхъ торгово-промышленныхъ заведеній 570; большинство изъ нихъ—мелкія лавочки. Торговля У. вообще незначительна; развивается только сбытъ яши и холста. По даннымъ за 1899 г. въ У. уѣздѣ было школъ министерства народн. просвѣщ. и земскихъ 114, съ 7763 уч., церковь-прих. 36, съ 1479 уч., школъ грамоты 80, съ 1928 уч., школъ миссон. общ. 21, съ 670 уч., братства св. Николая 4, съ 126 уч. Всего 255 шк., съ 11966 уч. 1 школа приходилась на 39,3 кв. вер. и 1173 жителей. Сельскихъ библиотекъ-читаленъ 15. Въ 1900 г. земство израсходовало на народное образованіе 116983 р. Въ 1868 г. въ уѣздѣ было всего 17 шк., съ 498 уч. На общественное призрѣніе земствомъ израсходовано 2330 р., на медицинскую часть—37258 р., на ветеринарную часть—945 р. Земство содержитъ 6 больницъ (на 190 кроватей), изъ нихъ 1 въ гор. У. Участковыхъ врачей 5, аптека одна. 20 земскихъ почтовыхъ станцій (расходъ 27890 р.). Сельскохозяйственная школа (87 уч.), 2 фермы, развѣздный садоникъ и пчеловодъ. На эти учрежденія уѣздное земство расходуетъ 6429 р. Всѣхъ расходовъ уѣзднаго земства (1900 г.) 313684 р., въ томъ числѣ на земское управленіе 16993 р. 22 волости, 409 сельскихъ обществъ, 1674 селеній. Почт.-телеграфн. отд. 2, почтовыхъ 2. Ссудо-сберегательн. товарищ. 2. Ср. «Мат. по статист. Вятской губ.» (т. II: Уржумскій у.); «Этнографич. карта У. уѣзда» (3 вер. въ 1 дм.); остальную лит.—см. Вятская губ.

А. Ѡ. Селивановъ.

**Урзинусъ** (Беньяминъ; настоящая его фамилія Behr, 1587—1633, или 1634)—нѣмецкій математикъ. Въ началѣ своей дѣятельности былъ гофмейстеромъ въ Прагѣ, потомъ сдѣлался учителемъ математики въ розенбергерской гимн. въ Линцѣ. Въ 1615 г. У. занялъ въ Берлинѣ должность профессора іоachimстальской гимназіи, а въ 1630 г.—во Франкфуртѣ-на-Одерѣ должность профес. математики въ мѣстномъ унив. Изучивъ сочиненіе Непера о логарифмахъ «Mirifici logarithmorum Canonis descriptio» (Эдинбургъ, 1614), У. составилъ и напечаталъ въ 1617 г. «Cursus mathematici practici Volumen primum, continens Illustrissimi et Generosi Domini Johannis Neperi Baronis Merchistonii etc. Scoti Trigonometriam Logarithmicam usibus disceptationum accomodatam» (Coloniae, 1617). Эта книжка содержала неперовы таблицы, съ употребленіемъ двухъ послѣднихъ цифръ какъ въ синусахъ, такъ и въ логарифмахъ. Таблицамъ предшествовали: «Tabula proportionalis», имѣющая цѣлью облегченіе употребленія логарифмовъ, и очеркъ плоской и сферической тригонометр. Вторымъ сочиненіемъ У. было «Benj. Ursini Mathematici Electoralis Brandenburgici, Trigonometria, cum magno logarithmorum Canonе» (Coloniae, 1625). Чтобы устранить несогласіе послѣднихъ цифръ въ логарифмахъ одного и того-же синуса, производившее отъ недостаточности вычисленія послѣдняго въ существующую

щихъ таблицѣхъ, У. въ первомъ отдѣленіи второй книги вычисляетъ съ особенною точностію, именно при радиусѣ, равномъ  $10^{14}$ , синусы угловъ  $30^\circ$ ,  $45^\circ$ ,  $18^\circ$ ,  $72^\circ$ ,  $36^\circ$ ,  $54^\circ$ ,  $9^\circ$  и т. д. и затѣмъ показываетъ, какъ выводятся изъ нихъ все остальные синусы. Слѣдующую за «Тригонометріей» заключительную часть разсматриваемаго сочиненія составляетъ «великій канонъ логарифмовъ» въ тѣсномъ смыслѣ слова. Онъ имѣетъ особое заглавіе: «Benjamin Ursini Sprottavii Silesii Mathematici Electoralis Brandenburgici Mag-nus Canon Triangulorum Logarithmicus, ex voto et consilio Illustr. Neperi p. m. novissimo, et sinu toto 100000000 ad scrupulor. secundor. decadas usque vigili studio et pertinaci industria diductus» (Coloniae, 1624; 11 листовъ) и состоитъ изъ таблицъ вычисленныхъ черезъ каждыя  $10^7$  синусовъ и ихъ логарифмовъ вмѣстѣ съ относящимися къ нимъ разностями. По примѣру Непера, въ среднѣй таблицѣ находится столбецъ съ надписью Differentiae (sc. sinuum), заключающій въ себѣ разности логарифмовъ синусовъ угловъ, взаимно дополняющихъ другъ друга до  $90^\circ$ . Этотъ столбецъ представляетъ, слѣдовательно, таблицу логарифмовъ тангенсовъ, но какъ этого названія, такъ и названій всѣхъ другихъ тригонометрическихъ величинъ, за исключеніемъ синуса, въ книгахъ У. не встрѣчается. Въ эти таблицы вкрасилъ многочисленныя ошибки, особенно въ послѣднихъ цифрахъ. Ошибки эти были замѣчены и исправлены авторомъ въ экземплярѣ, подаренномъ кенигсбергскому университету и позднѣе перешедшемъ въ королевскую берлинскую бібліотеку. Таблицы У. были перепечатаны въ отдѣльномъ видѣ еще подъ заглавіемъ «Neperi Scoti canon manualis logarithmorum et antilogarithmorum semi-circuli, a V. Ursino deductus, editus a Jac. Bartschio» (Saganii Silesiorum, 1630). У. написалъ еще: «De cometa» (1618). В. В. Бобынинъ.

**Урзинъ** (Георгъ Фредерикъ-Крюгеръ) — датскій математикъ и астрономъ (1797—1849). Въ 1820 г. послѣ представленія диссертаци «De eclipsi solari VII Sept. 1820 observata» (Hafniae) получилъ отъ копенгагенскаго университета степенъ доктора философіи. Съ 1819 по 1829 г. занималъ въ копенгагенской обсерваторіи должность астронома - наблюдателя, въ 1829—32 г. преподавателя технологии и ученія о машинахъ въ политехническомъ училищѣ. Около 1832 г. началъ чтеніе лекцій въ копенгагенскомъ университетѣ по кафедрѣ математики. У. издавалъ журналы «Magazin for Kunstnere og Handværkere» (5 тт. Hafniae, 1827—30; 2-я серія также въ 5 томахъ, тамъ же, 1830—34) и «Nytt Magazin for Kunstnere og Handværkere» (6 тт., тамъ же, 1837—42). Въ видѣ отдѣльныхъ изданій онъ выпустилъ «Lærebog i den rene Mathematik» (тамъ же, 1822); «Regnebog» (тамъ же, 1824); «Logarithmi VI decimalium sc. numerorum ab 1 ad 100000 et sinuum et tangentium ad  $10^7$ » (Hafniae, 1827); «Geometri» (тамъ же, 1828); «Astronomi etc.» (тамъ же, 1830); «Föreläsningar over Naturläran» (по Н. В. Brandes; тамъ же, 1834—36); «Populæret Foredrag over Astro-

nomien» (тамъ же, 1838); «Dampmaskinen» (тамъ же, 1838); «Om Uhrge» (тамъ же, 1843); «Formskaererkunsten» (тамъ же, 1844); «Lithographien» (тамъ же, 1847); «Nautisk Almanak for 1849, 1850, 1851» (тамъ же, 1847, 1848 и 1849); «Mechanik» (тамъ же, 1848) и другія. Нѣкоторые изъ его учебниковъ выдержали по нѣскольку изданій. Изъ иностранныхъ ученыхъ журналовъ У. участвовалъ только въ «Astronomische Nachrichten» Шумахера. В. В. Бобынинъ.

**Урсонъ** — см. Урсонъ.

**Ури** (Uri) — одинъ изъ старинныхъ швейцарскихъ кантоновъ, у южной части озера Четырехъ кантоновъ (Фирвальдштетскаго); занимаетъ узкую долину р. Рейссы, окаймленную съ трехъ сторонъ высокими горами — съ Ю Санъ-Готтардомъ, съ 3 отрогами Бернскихъ Альпъ (Даммштогъ, 3630 м., Тиглисъ 3239 м. и др.), съ В — Гларнскими альпами (Эришпальцъ, 3080 м., Теди 3623 м. и др.). Лишь къ С долина Рейсса открыта но наравлевію къ южной части Фирвальдштетскаго озера. Къ соединимъ кантонамъ дороги ведутъ черезъ горные проходы Санъ-Готтардскій, Фурка и Оберальпъ. Долина р. Рейссы раздѣляется дикими ущельемъ Шеллененъ на верхнюю часть (Урзеренъ) и нижнюю. Притоки р. Рейссы образуютъ поперечныя долины; главнѣйшія — Гешененская, Мадеранская и Майенталь. Простр. 1076 кв. км. Почва въ нижнихъ частяхъ долины плодородна (44% всей поверхности). Подъ лѣсами 64,4, подъ пашнями, лугами, пастбищами и садами 413,3 кв. км. Подъ глетчерами 114,8 кв. км., озерами 20,2, рѣками и ручьями 3,5, подъ безплодными скалами 457,3 кв. км. Жителей 19701 (1900), въ томъ числѣ говорящихъ на нѣмецкій яз. 99%, на итальянск. 1%. Главныя занятія — альпійское хозяйство и земледѣіе. 12019 головъ крупнаго рогатаго скота, 8600 овецъ, 9721 козъ, 2924 свиньи, 222 лошади. Сыровареніе и пчеловодство. Ломки гранита и известняка. Добываются горный хрусталь, азбестъ, гранаты, турмалины. Производство динамитное и паркетное. Санъ-Готтардъ и горные курорты Зеелисбергъ, Гешененъ, Андерматъ и др. привлекаютъ много туристов.

**Исторія.** Первоначально У. входилъ въ составъ Тургау (см.) и былъ населенъ ретіицами, потомъ германизированъ племенемъ аллемановъ. Христіанство распространилось въ У. рано, вѣроятно около IV в. Въ 732 г. по Р. Хр. впервые встрѣчается имя У., по поводу ссылки туда одного аббата. Въ 853 г. Людовикъ Нѣмецкій подарилъ «маленькую страну У., съ церквами, домами и другими строеніями, а также съ крѣпостными людьми обоихъ половъ, съ лѣсами, лугами и пастбищами», цюрихскому монастырю св. Феликса. Такимъ образомъ У. было выдѣлено изъ Тургау какъ самостоятельное владѣніе; но, вѣроятно, названіе У. не покрывало тогда всей страны, известной нынѣ подъ этимъ именемъ, ибо нѣкоторыя ея части находились во владѣніи другихъ монастырей и нѣсколькихъ свѣтскихъ владѣтелей (самыя богатые — Аттнгаузены). Крестьяне находились въ крѣпостной зависимости отъ нихъ, но рядомъ суще-

ствовало и свободное население; да и крепостная зависимость в У. была слабее, чѣмъ въ другихъ частяхъ имперіи; рядомъ съ юрисдикціей мѣстныхъ владѣтелей существовала имперская, которая отправлялась дважды въ годъ въ Альтдорфъ (старинной столицѣ У., несомнѣнно существовавшей уже въ XII в.) имперскими фохтомя, и съ теченіемъ времени послѣдняя взяла верхъ надъ первой. Должность фохтовъ исправляли сперва Ленцбургіи, потомъ Церингенны. Въ срединѣ XIII в. импер. Фридрихъ II назначилъ фохтомъ Рудольфа Габсбурга (Старшаго, † 1232). Послѣдній, бывший крупнымъ землевладѣльцемъ въ У. и сосѣднихъ кантонахъ, стремился укрѣпить свою власть и вызвалъ недовольство въ У. Жители долины У. добились того, что въ 1231 г. регентъ Генрихъ, замѣшавшій отсутствовавшего Фридриха II, откупилъ ихъ изъ зависимости отъ Габсбурга и обѣщалъ имъ не отдѣлять ихъ отъ имперіи. Такимъ образомъ У. стало имперской землей, повиновавшейся имперскимъ намѣстникамъ, но управлявшейся выборными ландманнами; власть мѣстныхъ сенборовъ была значительно ограничена, большая часть жителей У. стали лично свободными. Около этого времени торговля начала пользоваться дорогой черезъ Санъ-Готардъ—и это, вѣроятно, повліяло на рѣшеніе Генриха, такъ какъ имперіи было важно имѣть такое мѣсто подлѣ своимъ непосредственнымъ наблюденіемъ. Въ 1274 г. Рудольфъ Габсбургскій подтвердилъ права У. Въ 1291 г., точчасъ послѣ того, какъ извѣстіе о его смерти проникло въ долины Фирвальдштеттскаго озера, выбранные представители У., Нидвальдена и Швица торжественно заключили или возобновили союзъ, имѣвшій цѣлью охрану мира и спокойствія этихъ трехъ кантоновъ и совмѣстную ихъ защиту отъ нападений извнѣ (первый союзъ между ними былъ заключенъ еще въ срединѣ XII в., но о немъ ничего неизвѣстно). Договоръ былъ составленъ по-латыни, скрѣпленъ печатами кантоновъ и подписанъ ландманнами и др. лицами. У. было родиной и мѣстомъ подвиговъ легендарнаго В. Телля (XXXII, 822), приурочиваемыхъ къ 1307 г. Несомнѣнно, что глухая борьба между У. и имперіей существовала во все время царствованія Альбрехта Габсбургскаго (1298—1308). Генрихъ VII подтвердилъ вольности У. (1309). Въслѣдствіе столкновенія Швица съ Эйнзидельскимъ монастыремъ, Швицъ, а вмѣстѣ съ нимъ и его союзники, Ури и Унтервальденъ, были отлучены отъ церкви и подвергнуты опалѣ императоромъ (1311); послѣдняя была снята имп. Людовикомъ Баварскимъ въ 1315 г. О битвѣ при Моргартенѣ (1315), въ которой жители У. принимали дѣятельное участіе и которая закрѣпила свободу У., какъ и другихъ лѣсныхъ кантоновъ—см. Швейцарія. Послѣ нея представители трехъ кантоновъ, собравшись въ Брунненъ (въ Швицѣ), замѣнили прежній, хранившійся въ тайнѣ договоръ 1291 г. новымъ, открытымъ, составленнымъ на нѣмецкомъ языкѣ (1315). Въслѣдъ за этимъ Людовикъ, благодарный кантонамъ за пораженіе австрійцевъ, подтвердилъ всѣ ихъ вольности

(1316). Въ слѣдующее десятилѣтіе въ У. были выкуплены сенбюральныя права и населеніе У. стало лично и политически свободнымъ, самоуправляющимся народомъ, находящимся въ союзѣ съ Унтервальденомъ и Швицемъ. Зависимость его отъ имперіи была чисто призрачной. Съ этихъ поръ исторія У. тѣсно слѣвается съ исторіей другихъ кантоновъ (см. Швейцарія). Съ средины XVI в. жители У. дѣлали частые набѣги на Левентинскую долину (въ Тессинѣ), отдѣленную отъ нихъ высотами С.-Готарда и наконецъ, завоевали ее, въ союзѣ съ Унтервальденомъ (1417); императоръ утвердилъ завоеваніе. Это повлекло У. въ длинный рядъ войнъ съ Миланомъ. Левентинская долина была потеряна (1422), потомъ вновь завоевана Ури (1441), которое сурово управляло ею, жестоко усмиривъ нѣрѣдкія возстанія, до 1798 г. (см. Тессинъ, XXXIII, 100). Во время реформаціи У. осталось строго католическимъ. Гельветическая конституція 1798 г., которой У. подчинилось лишь послѣ сопротивленія, слила У. со Швицемъ, Унтервальденомъ и Цугомъ въ одинъ Лѣсной кантонъ (Waldstätte). Въ 1799 г. въ У. произошло возстаніе, которое было подавлено Сульцомъ. Въ томъ же году У. было театромъ войны между французами и австрійцами, потомъ русскими; война опустошила и разорила У., нѣжныя деревни были сожжены, поля истоптаны. Актъ посредничества (1803) восстановилъ У. какъ самостоятельный кантонъ, но лишилъ его власти надъ Левентинской долиной. Въ 1832 г. У. вошелъ въ составъ Сарненскаго союза (см. Швейцарія), распавшагося въ 1833 г. Въ 1843 г. издавна строго католическій У. примкнулъ къ Зондербунду; его войска вторглись было въ Тессинъ, но пораженіе Люцерна принудило У. поспѣшно капитулировать (1847; см. XII, 665). До XIX в. У. сохранялъ характеръ страны чисто пастушеской. Въ XIX в. (въ особенности послѣ окончанія С.-Готардской жел. дороги, въ 1881 г.) онъ сдѣлался однимъ изъ излюбленныхъ мѣстъ туристовъ, которые создали новую отрасль промышленности въ У.—содержаніе отелей. Въ У. появились и фабрики. Тѣмъ не менѣе склады жизни, въ общихъ чертахъ, остались патриархальныя; *государственное устройство* сохранило первобытныя черты. Какъ на основаніи первой писанной конституціи У., 1850 г., такъ и на основаніи послѣдней конституціи. 1888 г., У. остается непосредственной республикой; верховная законодательная власть принадлежитъ всенародному собранію (Landgemeinde), собирающемуся разъ въ годъ, въ первое майское воскресенье, на лугу близъ Альтдорфа; тамъ ведутся пренія подлѣ предсѣдательствомъ ландманна, утверждается бюджетъ, принимаются законы, избираются члены правительственнаго совѣта и судьи. Голосованіе производится поднятіемъ рукъ. Рядомъ съ всенароднымъ собраніемъ съ 1888 г. существуетъ государственный совѣтъ (Landrath), обсуждающей законы до внесенія ихъ въ народное собраніе. Члены его избираются по деревнямъ, по 1 на 400 жителей, на 4-лѣтній срокъ. Правительственный совѣтъ (Regierungsrath) изъ 7

членовъ, съ ландманномъ во главѣ, являющийся исполнительною властью, избирается на 4 года всенароднымъ собраніемъ. Кантональный судъ изъ 9 членовъ тоже избирается на 4-лѣтній срокъ всенароднымъ собраніемъ. Послѣ того какъ запрещеніе смертной казни, находившееся въ федеральной конституціи, было отмѣнено референдумомъ (1879), У. былъ первымъ кантономъ, возстановившимъ ее у себя. См. Schmid, «Gesch. des Freistaates U.» (Цюрихъ, 1788 — 90); Lussier, «Der Kanton U.» (С.-Галленъ, 1834); его же, «Gesch. d. Kantons U.» (1862); Zeller Werdmüller, «Denkmäler aus der Feudalzeit im Lande U.» (Цюрихъ, 1884).

**Урикъ** (Ourique) — городъ въ Португаліи, въ провинціи Алентейо. 2800 жит. Въ 1139 г. Альфонсъ I-й одержалъ близъ У. блестящую побѣду надъ маврами.

**Урикъ и Туммимъ** (евр. «свѣты и совершенства», по переводу семидесяти «явленіе и истина» или «свѣтъ и правда»). «Сдѣлай — сказано въ книгѣ Исходъ — наперсникъ судный искусною работою... и вставъ въ него оправленные камни въ четыре ряда... Сихъ камней должно быть 12, по числу двѣнадцати именъ сыновъ Израилевыхъ... «на наперсникъ судный возложи У. и Туммимъ, и они будутъ у сердца Ааронова, когда онъ будетъ входить во святыя лица предъ лице Господне» (Исх. XXVIII, 15, 17, 21, 30; ср. Лев. VIII, 8). Отсюда видно, что У. и Туммимъ составляли особое украшеніе, отличное отъ наперсника, хотя къ нему и принадлежавшее. Въ подробномъ описаніи наперсника и драгоценныхъ камней на немъ (Исх., XXIX, 8 — 21) объ У. и Туммимѣ вовсе не упомянуто. Въ кн. Числъ (XXVII, 21) упоминается объ обращеніи въ важныхъ случаяхъ въ вопросы къ первосвященнику и о рѣшеніи имъ вопросовъ посредствомъ У. предъ Господомъ, но о самомъ У. никакихъ подробностей не сообщается. Во Второзаконіи (XXXIII, 8) У. и Туммимъ представляются какъ особенно великое преимущество первосвященника, которымъ онъ превознесенъ отъ Бога; но собственно о нихъ ничего не говорится. Въ кн. Царствъ не рѣдко говорится о вопрошеніи Господа, но относительно У. и Туммима видно только, что это было одно изъ различныхъ средствъ, какими Богъ отвѣчалъ вопрошающимъ Его (1 Цар. XXVIII, 6). Въ послѣдующее время, послѣ Соломона, ясное представленіе объ У. утрачивается. Послѣ вавилонскаго плѣна священника съ У. и Туммимомъ, вовсе не было, и потому нѣкоторые дѣла оставлены были тогда нерѣшенными, доколѣ не возстанетъ священникъ съ У. и Туммимомъ (1 Езд. II, 63; Неем. VII, 65; 2 Езд. V, 40). Спрахъ, говоря объ Ааронѣ и его одеждахъ, У. и Туммимъ также соединяетъ нераздѣльно съ наперсникомъ, ничего болѣе о немъ не сообщая (Сир. XLV, 12); изображая подробно священное облаченіе первосвященника, онъ ничего не говоритъ объ У. и Туммимѣ (Сир. гл. I). Преданіе еврейское также не даетъ точныхъ свѣдѣній объ У. и Туммимѣ. Флавій не отдѣляетъ У. и Туммимъ отъ драгоценныхъ камней наперсника, усвоивъ имъ

особенное блистаніе, когда Богъ милостиво внималъ приносимымъ жертвамъ и предвѣщала побѣду идущимъ на сраженіе. По словамъ Флавія, камни эти перестали сіять лѣтъ за двѣсти до того времени, какъ онъ началъ писать свою исторію. Можно думать, что посредствомъ У. и Туммима великій первосвященникъ вопрошалъ Бога лишь въ важныхъ случаяхъ, касавшихся всего народа, а не при частныхъ спорахъ и распряхъ (Суд. I, 1; XX, 18, 27 — 28). См. Г. Властовъ, «Священная лѣтопись первыхъ временъ міра и человечества» (т. II); прот. П. Солярскій, «Опытъ библейскаго словаря собственныхъ именъ» (т. IV, СПб., 1884).

**Урикъ** (евр. «свѣтъ Божій, или Богъ свѣтъ есть», 3 Езд. IV, 1; V, 20; X, 28) — ангелъ, посланный отъ Бога къ Ездру для его наставленія и объясненія ему сокровенныхъ путей Божіихъ. Празднуется У., вмѣстѣ съ прочими архангелами и безплотными силами, 8 ноября.

**Урій** (Urium) — въ древности: 1) небольшой прибрежный городъ въ Давіи (Алуліи), лежавшій въ называвшемся по его имени Урійскомъ заливѣ (Urius sinus), на сѣв. сторонѣ мыса Гаргана, противъ Діомедовыхъ о-вовъ; 2) городъ турдиганцевъ въ Бетійской Испаніи, на границѣ съ Лузитаніей; 3) рѣка, протекавшая близъ послѣдняго, между Анасомъ (нын. Гвадіана) и Бетіемъ (нын. Гвадалквивиръ).

**Урія** (евр. «свѣтъ Божій, пламень Божій или Богъ есть свѣтъ») — съ этимъ именемъ въ Библии извѣстны: 1) У. хеттеянинъ, благочестивый израильтянинъ и храбрый воинъ Давида, мужъ Вирсави, которую беззаконно овладѣлъ Давидъ, воспользовавшійся отсутствіемъ мужа ея и сдѣлавшійся виновникомъ его смерти (2 Цар. гл. XI); 2) У., первосвященникъ при царѣ іудейскомъ Ахазѣ; по его приказанію У. сдѣлалъ новый жертвенникъ, поставленный въ храмѣ вмѣсто жертвенника Соломонова (см. 4 Цар. XVI, 10 — 11; 15 — 16; Исая VIII, 2); 3) У., пророкъ во времена Іереміи и царя Іоакима (Іерем. XXVI, 20; XXI, 23), предсказывавшій о предстоящихъ Іудѣмъ бѣдствіяхъ и убитый за то царемъ.

**Урія** или **Орія** (также Уткала) — одинъ изъ новондійскихъ языковъ, на которомъ говоритъ населеніе Орисы. Прежде думали, что У. употребляется только въ двухъ округахъ на ЮЗ Бенгальской провинціи и относили его къ языку *бетали*, но довольно уже давно пришли къ болѣе правильной точкѣ зрѣнія и отводятъ ему самостоятельное мѣсто среди другихъ новондійскихъ языковъ. На немъ говорятъ въ настоящее время немного болѣе 9 милл. чел., исповѣдующихъ индуизмъ и занимающихъ площадь свыше 60000 кв. миль въ провинціяхъ Бенгальской, Мадрааской и центральныхъ. Территорія У. занимаетъ бассейны р. Магалади и берегъ Бенгальскаго залива, приблизительно отъ устья Хугли до сѣверныхъ округовъ Мадрааской провинціи. Значительная часть области, занятой языкомъ У., принадлежитъ къ полунезависимымъ владѣніямъ индійскихъ раджъ и довольно мало

изследована. Существует несколько диалектов У.; из них больше отличаются один от другого северный (на границах с языком бенгали) и южный (на границах с телугу). Наиболее чистый диалект, по мнению самих говорящих на языке У. — диалект горного полувисимого владения Гамсаря (в Мадрасской провинции), не смотря на то, что здесь живут и не-арийские племена (коларии и дравиды). Кроме того отличаются диалекты Самбальпурский, Калахунди (в центральных провинциях) и западный (по границе с языком хинди). Общим, имеющим значение основного является диалект главного города Орисса — Каттака. В территорию, занятую языком У., врывается страна дравидов-хондов (см.), в которой, господствующий класс и администрация по языку принадлежат к Уриу. У. имеет свой собственный алфавит, представляющий некоторые местные отличия в различных частях территории. Он принадлежит к группе северно-индийских алфавитов и, подобно своим дравидическим родичам, изменил свои первичные угловатые начертания в округленные, в зависимости от письменных орудий и материалов (металлического стила и листьев вверной пальмы, которые раскалываются при проведении на них прямых линий, параллельно волокнам листа). Сравнительно с другими родственными ему новоиндийскими языками, У. представляется больше архаичным, не столь далеко ушедшим в изменении формального и звукового своего строя. Объясняется это, быть может, сравнительной удаленностью Орисса от тех мест Индии, где борьба между арийцами и другими пришлыми народностями была особенно ожесточена. От этого положения страны зависит и малое количество в У. слов, заимствованных из арабского и персидского языков (меньше даже, чем в бенгали). Конечные неударенные гласные, исчезнувшие во многих других новоиндийских языках, остаются в У. (санскр. райса=пять, даса=десять: У. rancho, dasho, бенгали и хинди ranch, das и т. д.). В склонении и спряжении довольно много архаических форм, хотя в общем флексия У., как и в других новоиндийских арийских языках, носит аналитический характер. В именном склонении сохранились синтетические формы родит., отложительного и местного падежей. В неопред. настоящем времени некоторые формы сохраняют еще совсем праякритский облик (3 лицо множ. на-anti и т. д.). Эта архаичность современного У. находится в связи и с более поздним его выделением из праякритских диалектов, совершившимся около конца XIV в. Язык произведений одного из знаменитейших писателей на У. — Упендры Бханджы — и его современников (конец XVI в.) вполне понятен современному простолудину Орисса и в формальном отношении не отличается ничем особенным от современного У. Литература на язык У. не отличается оригинальностью и древностью. Англо-индийский ученый Hunter

дает в своем сочинении: «Orissa or the vicissitudes of an Indian province under native and british rule» (1872, т. II, прилож. IX) список 107 авторов, с их произведениями, и кроме того называет 47 сочинений, принадлежащих неизвестным авторам Дина Кршна Дас (около 1550 по Р. Хр.), прозванный «сыном бога Джаганатха», оставил пятнадцать сочинений самого разнообразного содержания, начиная от поэмы «Rasakallala» (Волны чувства), описывающей юношеские забавы Кршны, и кончая медицинскими трактатами. Другой поэт XVI в. написал 23 сочинения религиозного и метафизического содержания. К этому же приблизительно периоду принадлежит знаменитый поэт из писавших на У., Упендра Бхандж, брат раджи Гамсарского. Он оставил около 42 сборников поэмы и трактатов, иногда очень обширных по объему, среди которых имеются два словаря риет, эротические поэмы, панегирики разным богам, эпизоды из пураических легенд и т. д. Многие места этих поэмы отличаются крайним неприличием изображений, изобилуют детской игрой слов и бесконечными повторениями. На У. имеются и собственные весьма новоиндийским литературам пересказы общеизвестных санскритских поэмы. Подражание санскритской литературы отразилось и на самом У. языке, который, подобно языку бенгали, особенно богат новыми и книжными заимствованиями прямо из санскрита.

*Литература. Словари:* Miles and Rughnath Mesra, «Oriya dictionary with Oriya synonyms» (Каттак, 1868); Sutton, «Oriya dictionary. T. I. Grammar, Engl. - oriya dict. and list of official terms» (Каттак, 1841; словарь очень скудный, неточный, полный бенгальскими и санскритскими словами, вместо настоящих урийских). *Грамматика:* Sutton, «An introductory grammar to the Oriya Language» (Кальк., 1831); Lacey, «Oriya grammar» (3 изд., Кальк., 1861); Maltby, «Practical handbook of the Oriya or Udiya language» (Кальк., 1874); Hallam, «Oriya grammar for english students» (Кальк., 1874). Сравнительная с другими индийскими языками грамматика у Beames, «A comparative grammar of the modern Aryan languages of India» (Л., 1872—79). С. Б.—ч.

**Уриачь** — одно из главных сел. Кайтато-Табасаранского окр. Дагестанской обл., Жит. 1962. Вторая по времени резиденция удмиев (см.). Кадию этого селения в начале XVII в. было дано удмием Рустем-Ханом известным сборником адатов, послуживший предметом подробного исследования М. Ковалевского под именем «Дагестанская народная правда». («Этнографическое Обзор.» за 1890 г., № 1). Сборником этим должны были руководствоваться все жители удмиевства.

**Уриачь** (Ургачь) — соленое озеро Тургайской обл. и у. Значительная добыча соли, хорошего качества, сбыт преимущественно в г. Троицк (Оренбургской губ.).

**Уришва** (Донь Хозе де-Urquiza) — аргентинский генерал и государственный дья-

тель (1800—70); изъ гаучосовъ поднялся до губернаторства въ штатѣ Энтеріорск; потомъ, при помощи Бразиліи, Уругвая и Парагвая, сдѣлался главою партіи, враждебной президенту Розасу; разбилъ послѣдняго 3 февр. 1852 г. при Монте-Казеро и сталъ во главѣ правительства Аргентины. Когда Буэнос-Айресъ вздумалъ отложиться отъ аргентинскаго союза и объявить себя самостоятельнымъ, У. подавилъ возстаніе побѣдой при Ченада (1859). Въ 1860 г. вышелъ въ отставку. Погибъ во время схватки, въ 1870 г., въ гор. Санъ-Хозе.

**Урквихо** (Маріанно-Луисъ Urquijo) — испанскій политическій дѣятель (1768—1817). Переводилъ на испанскій яз. Вольтера и въ самостоятельныхъ сочиненіяхъ проводилъ идеи этого писателя; за это чуть было не попалъ въ тюрьму. Въ 1798 г., когда пало вліяніе Годон на политическія дѣла, У. былъ назначенъ министромъ иностранныхъ дѣлъ. Какъ представитель либеральныхъ идей въ министерствѣ, онъ былъ противникомъ духовенства, старался ограничить рабство въ колоніяхъ; ему А. Гумбольтъ обязанъ разрѣшеніемъ предпринять путешествіе по Южн. Америкѣ. Въ 1800 г., когда Годон опять вошелъ въ милость у королевы, У. былъ заключенъ въ тюрьму, гдѣ провель два года въ ужасающихъ условіяхъ — безъ книгъ, безъ бумаги, въ полутемной камерѣ. Въ 1802 г. освобожденъ, но отправленъ въ ссылку; въ 1808 г. помилованъ. Позже былъ сторонникомъ Жозефа Бонапарта.

*В. В.—ст.*

**Уркхартъ** (Urquhart, соб. Эркехартъ, Давидъ) — англ. политическій дѣятель и публицистъ (1805—77). Въ 1827 г. отправился съ лордомъ Кокреномъ въ Грецію, которую основательно изучилъ. Послѣ Адрианопольскаго мира вернулся домой чрезъ Константинополь и въ своихъ «Observations on European Turkey» (Лондонъ, 1831) старался доказать, что въ Турціи много данныхъ для развитія, но Россія направляетъ свою политику къ тому, чтобъ усилиться на счетъ Турціи — а это вредно не только для Турціи, но и для Европы, особенно для интересовъ Англіи. Въ 1833 г. У. опять побывалъ въ Константинополѣ и, по возвращеніи въ Англію, возбудилъ громаднй интересъ въ англійскомъ обществѣ своими сочиненіями: «Turkey and its resources» (Лондонъ, 1833) и «Sultan Mahmud and Mehemed-Ali Pasha» (Лондонъ, 1834). Облѣхавъ, въ 1834 г., Кавказъ, онъ написалъ «England, France, Russia and Turkey», старался доказать, что поддержать Турцію противъ Россіи необходимо въ интересахъ западныхъ державъ и особенно въ интересахъ англійской торговли. Назначенный въ 1835 г. секретаремъ англійскаго посольства въ Константинополѣ, У. сталъ носить турецкое платье, подражать туркамъ въ ихъ образѣ жизни, называться Даудъ-бесемъ и употреблять всѣ усилія, чтобъ вызвать среди турокъ прогрессивное движеніе. Съ 1833 г. онъ издавалъ таинственный «Portofolio», главною цѣлю котораго было вызвать вражду къ Россіи и страхъ за Турцію. Поссорившись съ посломъ Понсонби, У. въ 1836 г. былъ отозванъ изъ

Константинополя и съ яростью сталъ нападать на Пальмерстона, упрекая его, между прочимъ, въ томъ, что онъ предалъ русскимъ всю Среднюю Азію. Въ цѣломъ рядѣ сочиненій: «Diplomatic transactions in Central Asia» (Л., 1834—40), «Reflections on Thoughts and Things» (1836), «Spirit of the East» (1838), «Exposition of the affairs of Central Asia» (1840), «Exposition of the boundary differences between Great-Britain and the United-States» (Глазго, 1840), «Reasons for demanding» (1840), «La crise en la France devant les quatre puissances» (Парижъ, 1840), «The mystery of the Danube» (1844) онъ доказываетъ необходимость союза зап. Европы противъ Россіи и пускаетъ безчисленныя стрѣлы въ Пальмерстона по поводу минной измѣны его интересамъ Великобританіи и равнодушія къ Турціи. Побѣдка въ Испанію и съверную Африку въ 1848 г. дала У. матеріалъ для книги: «The Pillars of Hercules, a Narrative of travels in Spain and Marocco» (Лонд., 1850). Съ 1847 по 1852 г. онъ былъ членомъ палаты общинъ, гдѣ непрерывно нападалъ на восточную политику Пальмерстона. Въ 1852 г. онъ не былъ выбранъ и выступилъ въ печати и на митингахъ съ нелѣпыми обвиненіями противъ правительства, которое будто-бы находится въ тайномъ соглашеніи съ Россіей противъ Турціи (см. его газету «The Diplomatic Review»). По поводу Россіи и восточнаго вопроса У. написалъ: «The progress of Russia in the West, North and South» (Лондонъ, 1853), «Letters and Essays on Russian aggressions» (1853), «Recent Events in the East» (1854), «Turkish Bath» (1856), «The Lebanon, a history and a diary» и мн. др. Его слѣное увелеченіе Турціей и односторонность взглядовъ надобны англ. обществу. Послѣ того какъ онъ въ особомъ посланіи предостерегъ (1854) черкесовъ противъ англійской помощи, и Шамилъ дѣйствительно отвергъ ее, на выборахъ въ парламентъ онъ не получилъ ни одного голоса. Съ тѣхъ поръ дѣятельность У. становилась все менѣ замѣтной.

**Урносъ** — перуанское названіе самцовъ ламы (Auchenia lama), см. фиг. 2 на таблицѣ при сл. Ламы.

**Уркъ** (Oureq) — правый притокъ р. Марны, вытекаетъ изъ д-та Эль въ 15 км. отъ Шато-Тьерри и впадаетъ ниже Лизы въ д-тъ Сены и Марны. Длина теченія 80 км. Отъ г. Маррейль на р. У. начинается судовой каналъ *Уркскій*. Онъ сопровождаетъ р. У., потомъ р. Марну (до Мо) и достигаетъ Парижа, гдѣ вливается въ бассейнъ де ла Виллеттъ. Уркскій каналъ соединяется съ каналами С.-Дени и С.-Мартенъ; сооруженъ Наполеономъ I (1802—5). Длина его 108 км. Между прочимъ, Уркскій каналъ отчасти снабжаетъ Парижъ питьевой водой.

**Уркэ-хэримъ** — такъ называются явственно сохранившіеся остатки огромнаго земляного вала, пересѣкающаго линію Китайской Восточной жел. дороги между станціями Нинъ-цзы-шанъ и Чингизъ-ханъ и тянущагося съ СВ на ЮЗ на протяженіи нѣсколькихъ сотъ верст. По мнѣнію нѣкоторыхъ историковъ, валь этотъ нѣкогда соединялся съ ва-

ломъ Чингизъ-хана, идущимъ вдоль р. Гань до берега Аргуня, близъ Старо-Дурухайтуйевского караула и далѣе на 3 въ предѣлахъ Забайкальской области. Толщина вала колеблется между 30 и 40 шагами; вдоль сѣв. стороны его устроены глубокой ровъ, а на брустверѣ встрѣчаются остатки башенъ. Сооруженіе его приписывается правившей нѣкогда въ Китаѣ монгольской династіи (Чингизъ-хану).

**Урлаубъ** (Егоръ Ѳеодоровичъ, Johann-Georg-Christian Urlaub)—историческій живописецъ и жанристъ, сынъ баварскаго подданнаго, живописца по эмали, род. въ СПб. въ 1844 г. Получивъ общее образованіе въ училищѣ при здѣшней нѣмецкой реформатской церкви, въ 1860 г. поступилъ въ ученики императорской акад. художествъ, въ 1869 г. сдѣлалъ на свой счетъ поездку въ чужіе края, во время которой пользовался уроками А. фонъ-Вернера, и въ томъ же году былъ удостоенъ отъ академіи малой золотой медали за написанную по программѣ картину «Ювъ и его друзья». Въ 1871 г. онъ получалъ и большую золотую медаль за исполненіе программы «Воскресеніе дочери Гаира» (наход. въ музеѣ академіи), при чемъ ему было предоставлено, для пріобрѣтенія права быть посланнымъ за границу въ качествѣ пенсіонера академіи, представить ей картину, написанную на тему, имъ самимъ выбранную, но въ 1872 г. онъ отправился въ чужіе края на свой счетъ. Въ 1877 г. былъ зачисленъ въ пенсіонеры, а въ 1879 г. за картинами: «Похороны скандинавскаго воина», «Исповѣдь», «Вояринъ», «Большое дитя», «Шпіонъ подъ стражею» и «Соколиная охота» возведенъ въ званіе академика. Съ 1881 г. онъ постоянно живетъ за границей. Изъ его работъ, сверхъ упомянутыхъ, наиболѣе значительныя: «Сцена изъ тридцатилѣтней войны» (1884) и «Санчо Панса въ роли губернатора».

**Урлихъ** (Карль - Людвигъ Ulrichs)—филологъ и археологъ (1813—89); былъ профессоромъ въ Юрибургѣ. Въ молодости, живя въ Римѣ, составилъ нѣсколько весьма цѣнныхъ и донынѣ трудовъ по топографіи этого города, вошедшихъ въ послѣдствіи въ переработанномъ видѣ въ его «Codex urbis Romae topographicus» (1871). Главные труды У.: «Die Anfänge der griechischen Künstlergeschichte» (1871—72), «Bemerkungen über den Olympischen Tempel und seine Bildwerke» (1877), «Verzeichniss der Antikensammlungen der Universität Würzburg»; «Chrestomatia Pliniana» (1857). По почину У. было учреждено общество для изслѣдованія языческихъ и христіанскихъ древностей въ бассейнѣ Рейна, имѣющее собственный органъ: «Jahrbücher des Vereins von Alterthumsfreunden im Rheinlande» (съ 1842 г.). Составленный У. краткій, но содержательный очеркъ исторіи классической филологіи («Grundlegung und Geschichte der klassischen Altertumswissenschaft», 1886) вошелъ въ энциклопедію классической древности Ив. Мюллера («Handbuch der klassischen Altertumswissenschaft»). См. статью М. Hertz въ «Fleckeisens Neue Jahrbücher» за 1890 г., отд. 2.

А. М.—нѣ.

**Урлиакъ** (Эдуардъ Ourliac, 1813—48)—франц. романистъ. Изъ его произведеній, собранныхъ въ «Oeuvres complètes» (1865), болѣе извѣстны: «Suzanne», «La confession de Lazarille», «Les ganaches», «Contes du Village», «Contes sceptiques», «Contes de famille», «Proverbes et scènes bourgeoises», «Nouvelles». Ср. Monselet, «Ed. Ourliac, sa vie et son oeuvre» (1875); L. Gautier, «Portraits littéraires» (1868).

**Урлукское**—с. Забайкальской области, Верхнеудинскаго у., въ долинѣ р. Хилокъ, на р. Урлукъ. Жит. 3452, школа, лавки.

**Урманъ**—дремучій хвойный лѣсъ по болоту; лѣсная чаща, лѣсная гдущь въ дремучемъ хвойномъ лѣсу (Архангельской губ.).

**Урмія**—городъ въ Азербейджанской провинціи Персіи, въ 20 км. на 3 отъ одноименнаго озера, въ плодородной и хорошо воздѣланной равнинѣ, богатой фруктовыми садами. Населеніе его опредѣляется разными авторами отъ 30000 до 50000 чел. Главную массу его составляютъ турки шиитскаго толка. Суннитовъ, тоже турковъ, до 1500 чел., евреевъ до 1000, христіанъ нѣсколько сотъ. Въ числѣ христіанъ имѣются армяне-католики и несториане, теперь болѣею частью перешедшіе въ православіе.

**Урмія**—солонное озеро въ Азербейджанской провинціи Персіи, на 3 отъ Тавриза, на высотѣ 1330 м. н. у. моря. Озеро тянется съ ССЗ на ЮЮВ на протяженіи 135 км. съ различной шириной (отъ 16 до 46 км.). Поверхность его доходитъ до 3700 кв. км. Озеро довольно мелководно: средняя глубина его, вѣроятно, не превышаетъ 5 м., наибольшая (на СЗ) доходитъ до 14 м. Изъ притоковъ его важнѣйшіе: Аджи-Чай (близъ котораго расположенъ г. Тавризь) съ В и Джугату съ Ю. Источа озеро не имѣетъ. Въ южной части озера расположены 6 большихъ и до 50 мелкихъ острововъ. Вода чрезвычайно соленая (20,55‰). Изъ солей преобладающія: хлористый натрій (181,16 частей на 1000 частей воды), хлористый магній (11,52 частей), хлористый кальцій (1,48 частей) и сѣрнокислый натрій (11,34 частей). Удѣльный вѣсъ воды 1,175. Озеро окружено со всѣхъ сторонъ горами, но лишь въ немногихъ мѣстахъ, преимущественно на 3, онѣ подходятъ къ самому берегу, въ остальныхъ, особенно на Ю, озеро окаймлено береговой низменностью, отчасти болотистой и покрытой соляными отложениями, которыя простираются на 5—6 км. отъ берега. При огромной солености воды рыба въ озерѣ не водится, но встрѣчаются въ изобиліи ракообразныя. Уровень воды сильно колеблется въ зависимости отъ количества осадковъ, испаренія и отъ состоянія искусственнаго орошенія въ территоріи, составляющей бассейнъ озера. Въ общемъ, замѣтно пониженіе уровня и постепенное усыханіе озера, но въ концѣ послѣдняго десятилѣтія есть свѣдѣнія о подъемѣ воды.

**Урмовскій** (Клеменсъ Urnowski, 1780—1827)—юристъ. Состоялъ секретаремъ въ сеймовомъ судѣ Царства Польскаго. Главные его труды: «Rozprawa o srodkach nadania prawom powagi i jej zachowania» (Варшава. 1819), «O



wplywie religii chrześcijańskiej na udoskonalenie najprawazniejszych prawnych stosunków ludzkich» (въ «Posiedzeniach publ. warsz. uniw.», 1821), «Wiadomości o życiu i pismach sławnego w świecie uczonym Izraelity polskiego Salomona Majmona» (тамъ же). Въ рукописи остались историческія изслѣдованія и лекціи, читанныя У. въ варш. унив.

**Урна** (urna, итал.)—у древнихъ римлянъ и грековъ глиняный, металлическій или стеклянный сосудъ круглой формы, съ основаніемъ небольшого диаметра и вздутыми боками, быстро ссыживающимися при переходѣ къ не особенно широкому горлышку. Въ немъ носили воду изъ рѣки или источника, держа его на головѣ или на плечѣ, какъ еще и теперь итальянки и египтянки носятъ кувшины съ водою; для удобства, при такомъ употребленіи, урна обыкновенно снабжалась тремя небольшими ручками: двумя, придѣланными съ боковъ и облегчавшими ея подниманіе, и одною у горлышка, при помощи которой можно было поддерживать ее на плечѣ или наклонять для выливанія ея содержимаго. Это употребленіе У. дало поэтамъ и художникамъ поводъ сдѣлать ее атрибутомъ боговъ и богинь рѣкъ и источниковъ: въ скульптурѣ и живописи водное божество изображалось въ видѣ человѣческой фигуры, сидящей или полулежащей среди тростника и облокотившейся на лежащую бокомъ У., изъ которой льется вода. Во вторыхъ, У. служила для собранія въ нее пепла и костей, оставшихся отъ трупъ покойника послѣ его сожженія (urna cineraria) и для храненія ихъ въ погребальномъ склепѣ. Кромѣ такихъ сосудовъ, въ мѣстахъ погребенія умершихъ ставились особыя У., въ которыя собирались проливаемая о нихъ слезы (urnae lacrimatoriae). У. употреблялись въ судахъ и другими коллегіальными засѣданіяхъ для собранія записокъ съ голосами. Въ новѣйшее время каменные, терракотовыя и бронзовыя У. изготовляются для украшенія садовъ, террасъ и различныхъ частей зданій.

**Урнашъ** (Urnäsch)—известково-железистый источникъ въ Швейцаріи, между Боденскимъ и Бильскимъ озерами, на высотѣ 856 м. надъ ур. моря. Кургаузъ хорошо защищенъ съ С и открытъ солнцу. Лѣтняя и зимняя климатическая станція. Курортъ служить для больныхъ и слабыхъ женщинъ среднихъ классовъ, страдающихъ болѣзнями дыхательныхъ органовъ, малокровныхъ и при женскихъ болѣзняхъ. Лѣченіе также электричествомъ.

**Уробактеріи**—состоятъ изъ трехъ родовъ. *Urobacillus*, *Urococcus* и *Urosarcina*. Такъ были названы Микелемъ микроорганизмы, вызывающіе амміачное броженіе мочевины. На роль микроорганизмовъ въ этомъ броженіи было впервые указано въ 1862 г. Пастеромъ, который нашелъ въ загнившей мочѣ микрোকка 0,8—1,0  $\mu$ . въ длину и ширину. Этотъ микрোকкъ въ 1864 г. былъ описанъ Ванъ Тигемомъ подъ названіемъ *Bacterium ureae*. Подробнымъ изслѣдованіемъ амміачнаго броженія мы обязаны П. Микелю (P. Miquel), который выдѣлилъ изъ воздуха, земли

и воды громадное число (60) бактерій, способныхъ вызывать броженіе мочевины. Изъ этого числа 17 видовъ были имъ изслѣдованы и описаны болѣе подробно. Характеризуясь способностью превращать мочевины путемъ гидратаціи въ углекислый аммоній

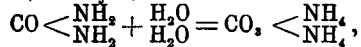

эти микроорганизмы отличаются между собой съ физиологической стороны различной силой броженія, разрушая въ одно и то же время—при прочихъ одинаковыхъ условіяхъ—не одинаковыя количества мочевины; не одинаково также то количество мочевины, которое можетъ быть разрушено каждымъ видомъ. Наиболѣе энергичнымъ разрушителемъ является *Urobacillus Pasteuri*, который въ двухъ процентномъ мочевинно-пептономъ бульонѣ сбраживаетъ въ часъ 3 гр. мочевины и можетъ сбродить 140 гр. на литръ мочевины. Менѣе энергично дѣйствуетъ *Urobacillus Duclauxii*, который въ часъ сбраживаетъ 1,5—1,6 гр. Еще менѣе энергиченъ *Urobacillus Freudenreichii*—этотъ видъ сбраживаетъ въ часъ только 0,3 гр. мочевины и то только тогда, если количество мочевины на литръ не превосходитъ 45 гр. Всѣ, описанныя Микелемъ виды *Urobacillus* способны образовывать споры; исключеніемъ изъ этого является *Urobacillus Schützenbergii*. На желатинѣ, содержащей мочевины колоніи *Urobacillus*, легко отличимы по тому ореолу, которымъ окружена каждая колонія. Этотъ ореолъ появляется вълѣдствіе того, что образуемый бактеріями углекислый аммоній диффундируетъ въ окружающую желатину и даетъ вмѣстѣ съ находящимися въ ней солями щелочныхъ земель углекислыя и фосфорноокислыя соли. Сама по себѣ мочевины легко можетъ быть замѣнена для микроорганизмовъ—болѣе усвояемыми азотистыми соединениями, напр. пептономъ. Благодаря многолѣтнимъ работамъ того же Микеля, выяснилось, что эти организмы весьма широко распространены въ природѣ: такъ парижская пыль содержитъ ихъ въ среднемъ на куб. см.—151. Число это подвергается довольно значительнымъ колебаніямъ въ зависимости отъ времени года,—такъ лѣтомъ оно равно 202, весной—197 и осенью—90. Будучи широко распространены въ природѣ, въ особенности въ почвѣ, У. играютъ весьма важную роль въ экономіи природы, перевода накопляющуюся въ почвѣ въ громадныхъ количествахъ мочевины, не усваиваемую растеніями, въ легко усваиваемый углекислый аммоній. Какъ еще въ 1874 г. утверждалъ Мускулюсъ, амміачное броженіе производится при помощи особаго энзима, выделяемаго бактеріями и гидратизирующаго мочевины. Справедливость высказаннаго Мускулюсомъ взгляда была вполне подтверждена работами Пастера и Жубера (Joubert). Попытка получить этотъ энзимъ путемъ отфильтровыванія его отъ бактеріальныхъ культуръ хотя и не удалась Leube, но Микель видятъ причину этого въ весьма легкой окисляемости энзима, который при фильтраціи черезъ пористый цилиндръ окисляется и разрушается. Микель назвалъ этотъ энзимъ уразомъ (*Urase*). Бейеринкъ (Beiere-

гинск) на основаніи своихъ изслѣдованій надъ У. пришелъ къ заключенію, что уразъ представляетъ собой нерастворимый энзимъ, который прочно связанъ какъ съ живымъ, такъ и съ мертвымъ тѣломъ бактерий. По наблюденіямъ этого ученаго, разрушеніе мочевины можетъ быть произведено и другими бактеріями, напр. свѣтящимися, при чемъ это разрушеніе протекаетъ безъ участія урза, черезъ прямой контактъ съ живой плазмой тѣла бактерий—Katabolismus, какъ наз. это явленіе Бейеринк. Наиболее благоприятной для броженія температурой является 37°, при чемъ броженіе останавливается, когда количество углекислаго аммонія достигаетъ 13 : 100. При броженіи реакція среды мѣняется и изъ кислой становится щелочной.

Въ мочѣ травоядныхъ животныхъ встрѣчается, какъ извѣстно, гиппуровая кислота. Эта кислота точно также можетъ подвергнуться броженію и черезъ присоединеніе воды даетъ бензойную кислоту и гликолевую.

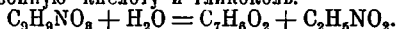

Мочевая кислота, какъ показали изслѣдованія F. и L. Sestini, при гидратаціи даетъ углекислый аммоній и углекислоту

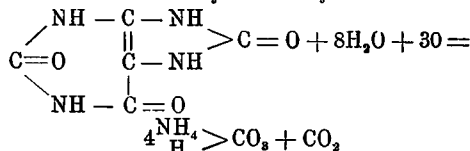

*Литература.* Pasteur, «Ann. des sc. nat., Zool.» (1861); Van Tieghem, «Ann. sc. de l'École normale» (I) и «C. Rendue de l'Acad. des sc.» (LVII, 1864); Miquel, «Etude sur la fermentation ammoniacale et sur les ferments de l'urée» («Annales de micrographie», 1889—1896); Musculus, «C. R. de l'Acad.» (1876); Leube, «Virchow's Arch.» (C., p. 540); Beijerinck, «Anhäufungsversuche mit Ureumbakterien-Ureinspaltung durch Urease und durch Katabolismus» («Centr. für Bakt.», II Abt., 1901); F. и L. Sestini, «Landw. Versuchst.» (1890). Б. И.

**Уробилинъ**—мочевой пигментъ, происходитъ изъ красящихъ веществъ желчи, восстановленныхъ и воссавшихся въ кишечномъ каналѣ. Кромѣ того допускаютъ возможность частичнаго образованія У. и въ клеткахъ животнаго тѣла на счетъ красящаго вещества крови. У. тождественъ съ гидробилирубиномъ. Образованіе его изъ билирубина видно изъ слѣдующаго:

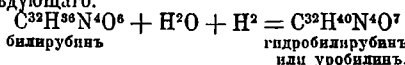

У., кромѣ своихъ специальныхъ реакцій, характеризуется еще спектромъ поглощенія. У. не даетъ Гмелиновской реакціи на желчные пигменты; онъ напоминаетъ во многомъ стеркобилинъ фекальныхъ массъ. У. ненормальный есть главное красящее вещество мочи лихорадящихъ больныхъ и его не слѣдуетъ смѣшивать съ нормальнымъ У., отъ котораго онъ отличается и спектральными свойствами. Впрочемъ, между ними существуетъ генетическая связь, такъ какъ изъ нормальнаго У.,

путемъ дѣйствія восстанавливающихъ средствъ, можно получить У. лихорадящихъ больныхъ. При многихъ страданіяхъ кишечнаго канала, при истеріи, при дистихі, размягченіи костей эти красящія вещества появляются въ зобили въ мочѣ. И. Тархановъ.

**Уровень** — вспомогательный приборъ, служащій для установки и повѣрки горизонтальныхъ и вертикальныхъ осей вращенія астрономическихъ инструментовъ, или вообще для изслѣдованій горизонтальности какой-либо линіи или плоскости. Главн. часть У. составляетъ стеклянная цилиндрическая трубка. Внутренняя поверхность трубки съ одной стороны (обращенной въ приборъ вверхъ) шлифуется такъ, что ея продольный разрѣзъ составляетъ дугу круга очень большаго радіуса. Трубка почти совершенно наполнена спиртомъ или еще лучше сѣрымъ эфиромъ; оставленъ лишь небольшой «пузырекъ» паровъ жидкости. Вслѣдствіе указанной шлифовки пузырекъ при каждомъ малѣйшемъ наклонѣ трубки перемѣщается въ ней и занимаетъ вполне определенное положеніе въ самой «верхней» ея части. Чѣмъ больше радіусъ круга, на который шлифована трубка, тѣмъ больше линейное перемѣщеніе пузырька въ трубкѣ при одномъ и томъ же угловомъ ея наклонѣ, иными словами тѣмъ чувствительнѣе У. На трубкѣ съ наружной стороны нанесены дѣленія. Для пользования У. необходимо сначала определить *число его дѣлений*, т. е. уголъ наклона (обыкновенно малое число секундъ или даже дробъ секунды), который соответствуетъ перемѣщенію пузырька на одно дѣленіе трубки. Трубка У. вставляется въ металлическую оправу и прикрѣпляется къ подставкѣ, которая соприкасается виллообразными ножками съ концами изслѣдуемой горизонтальной оси вращенія, или кладется на горизонтальную плоскость, перпендикулярную къ вертикальной оси вращенія. Прежде, для изслѣдованія установки астрономическихъ инструментовъ, употреблялся обыкновенный отвѣсъ съ гирей. Впервые примѣнялъ У. для этой цѣли Тэсно (Thevenot) въ 1661 г.; онъ наполнял У. водой. Гукъ предложилъ замѣнить воду спиртомъ, Фортанъ (1775)—сѣрымъ эфиромъ. В. С.

**Уровень жизни** (экон. теорія). — У. жизни (переводъ англ. выраженія Standart of Life) понимается обыкновенно въ смыслѣ У. потребностей. Нѣкоторые, однако, различаютъ эти два понятія, изъ которыхъ второе имѣетъ на англійскомъ яз. особое обозначеніе: Standart of Comfort или Standart of living. Понятіе «У. жизни», согласно этому мнѣнію, шире: оно охватываетъ не только потребности, но и жизнедѣятельность—проявленіе энергіи или жизненной силы. Англійскій экономистъ Маршалль опредѣляетъ Standart of Life какъ У. жизнедѣятельности (activities) и потребностей (wants). Большинство экономистовъ, говоря объ У. жизни, имѣютъ въ виду только У. потребностей. Въ такомъ смыслѣ употребляется этотъ терминъ въ русской экономической литературѣ и здѣсь, въ дальнѣйшемъ изложеніи. У. жизни характеризуется какъ родомъ потребностей, такъ и ихъ объемомъ. Можно раздѣлить потребности, соответственно ихъ

роду, на двѣ категоріи: удовлетвореніе однихъ безусловно необходимо для поддержанія жизни, другія не имѣютъ такой первоепенной важности. Если разумѣть подъ насущными или жизненными потребностями физиологическія, т. е. такія, которыя обуславливаются физической природой человѣка, то категорія ихъ сравнительно немногочисленна, а объемъ невеликъ. Измѣняясь въ зависимости отъ естественныхъ условій, при которыхъ живутъ люди, жизненные потребности, въ строгомъ смыслѣ слова, всегда представляютъ величину весьма скромную по сравненію съ совокупностью потребностей, присущихъ въ настоящее время даже самому непритязательному человѣку. Большая часть послѣднихъ вытекаетъ не изъ физической природы, а изъ культурнаго развитія человѣка. Очень многія потребности, привитыя культурой, до такой степени срослись съ человѣческой природой, что сдѣлались въ такой же мѣрѣ насущными, какъ и тѣ, которыя вытекаютъ изъ физиологическихъ функцій человѣческаго организма. Поэтому невозможно точно раздѣлить эти двѣ категоріи и нужно признать, что даже жизненные или насущныя потребности представляютъ главнымъ образомъ понятіе историческое, слѣд. имѣютъ относительный, а не абсолютный характеръ. Вліяніе культуры сказывается не только въ томъ, что кругъ насущныхъ потребностей расширяется за предѣлы, устанавливаемые физической природой человѣка, но и въ томъ, что формы потребностей, удовлетвореніе которыхъ безусловно необходимо, измѣняются. Современный человѣкъ, даже стоящій на одной изъ низшихъ ступеней социальной лѣстницы, не можетъ обойтись безъ удовлетворенія ряда нуждъ, не вытекающихъ изъ его физической природы; таковы, напр., потребности въ нѣкоторыхъ украшенияхъ одежды и жилища, въ извѣстныхъ, хотя-бы самыхъ скромныхъ развлеченияхъ, въ куреніи и т. п. И свои физиологическія потребности онъ удовлетворяетъ иначе, чѣмъ дикарь; напримѣръ содержаніе его пищи и самый способъ питанія подверглись воздѣйствію культуры и принялъ такія формы, которыя, не вытекающія изъ природы человѣческаго организма, стали тѣмъ не менѣе почти столь же необходимы, какъ если-бы онѣ обуславливались физиологическими данными. Культура коснулась въ различный мѣрѣ разныхъ народовъ въ разные періоды исторіи: поэтому и кругъ потребностей, признаваемыхъ насущными, существенно измѣняется по эпохамъ и странамъ. Въ каждую отдѣльную эпоху и въ каждой отдѣльной странѣ онъ измѣняется и для разныхъ классовъ и группъ населенія. Весьма важное значеніе имѣетъ также полнота удовлетворенія потребностей разсматриваемой категоріи. Этотъ моментъ колеблется въ связи съ вышеуказанными условіями и можетъ настолько измѣняться, что въ зависимости отъ него и самая потребность, получающая удовлетвореніе, измѣняется въ большей или меньшей степени свой характеръ; такъ напр. потребность въ пищѣ, принадлежащая къ самымъ настоящимъ, становится, при избыточномъ удовле-

твореніи, потребностью комфорта или роскоши. Въ каждомъ обществѣ устанавливается на болѣе или менѣе продолжительное время представленіе о томъ, какія потребности и въ какой мѣрѣ должны удовлетворяться для того, чтобы образъ жизни людей не находился въ рѣзкомъ противорѣчій съ господствующимъ понятіемъ о требованіяхъ матеріальной и духовной культуры. Это представленіе опредѣляетъ собою У. жизни въ странѣ. Часть членовъ общества по условіямъ своего быта можетъ стоять ниже У., опредѣляемаго указаннымъ критеріемъ, но фактъ господства извѣстнаго представленія объ установившейся жизни, отвѣчающей минимальнымъ требованіямъ культуры, показываетъ, что болѣе или менѣе значительная часть населенія живетъ въ условіяхъ близкихъ къ тѣмъ, которыя признаются обществомъ нормальными. Поэтому, хотя въ Англіи и существуетъ довольно большой контингентъ людей, живущихъ въ обстановкѣ, оскорбляющей элементарное чувство гуманности, тѣмъ не менѣе мы считаемъ себя въ правѣ сказать, что уровень жизни въ этой странѣ выше, чѣмъ напримѣръ въ Россіи. У. жизни въ этомъ смыслѣ характеризуетъ высоту культуры народа. У. жизни низшихъ слоевъ населенія опредѣляется представленіемъ о кругѣ потребностей, удовлетвореніе которыхъ доступно этимъ слоямъ, а также размѣрами и способомъ ихъ удовлетворенія. На болѣе высокихъ ступеняхъ социальной лѣстницы У. жизни опредѣляется господствующимъ въ данномъ классѣ общества представленіемъ о кругѣ потребностей, удовлетвореніе которыхъ, въ извѣстной минимальной степени, необходимо для того, чтобы индивидуумъ могъ удержаться на высотѣ культуры, которой онъ успѣлъ достигнуть и которую въ данномъ обществѣ обуславливаетъ принадлежность къ извѣстному классу или къ извѣстной группѣ населенія.

Представленіе объ уровнѣ жизни отдѣльныхъ классовъ, слоевъ и группъ населенія охватываетъ потребности разныхъ категорій. Для однихъ слоевъ общества въ это представленіе входятъ только насущныя потребности, при сравнительно скромномъ ихъ удовлетвореніи, для другихъ — рядъ потребностей, начиная отъ насущнѣйшихъ и кончая комфортомъ и изысканнѣйшею роскошью. У. жизни однихъ классовъ приближается къ минимальной нормѣ культурнаго существованія, опредѣляющей У. жизни въ странѣ; другіе классы живутъ выше этой нормы, а нѣкоторые слои населенія — ниже ея. Политическая экономія отводитъ понятію У. жизни видное мѣсто въ ученіи о заработной платѣ. Связь между потребностями рабочаго и вознагражденіемъ за его трудъ была подмѣчена очень давно. Ад. Смитъ указывалъ на существованіе извѣстнаго минимума, ниже котораго заработная плата не можетъ уасть на сколько-нибудь продолжительное время, потому что «человѣкъ всегда долженъ жить на свой заработокъ и вознагражденіе за его трудъ должно быть по меньшей мѣрѣ достаточно для его существованія». Другой англій-

ский экономист, Торренсъ, отмѣчая ту же зависимость, утверждалъ, что «всюду существуетъ общая и обычная норма заработной платы, опредѣляемая условіями и нравами страны», и что естественная цѣна труда «состоитъ въ такомъ количествѣ предметовъ необходимости и комфорта, какое по климатическимъ условіямъ и нравамъ страны требуется для существованія рабочаго и для того, чтобы дать ему возможность выростить семейство, достаточное для поддержки въ прежнемъ размѣрѣ предложенія труда на рынкѣ». Рикардо, считая уровень жизни основаніемъ «естественной цѣны труда», обращалъ вниманіе на измѣняемость этого базиса «въ различныхъ эпохи въ одной и той же странѣ и въ очень значительной мѣрѣ въ различныхъ странахъ». У. жизни, по мнѣнію Рикардо, существенно мѣняется въ зависимости отъ привычекъ и нравовъ народа. Мальтусъ также признавалъ, что одна изъ причинъ, обуславливающихъ матеріальное положеніе рабочаго класса, заключается въ привычкахъ народа относительно пищи, одежды и жилищъ. Дж. Ст. Милль считалъ обычныя потребности рабочаго класса единственной причиной, опредѣляющей въ общемъ заработную плату въ странѣ. Макъ-Кейлокъ, подводя итогъ воззрѣніямъ по этому предмету, утверждалъ, что «различія въ образѣ жизни рабочихъ приводятъ къ такимъ-же различіямъ въ ихъ заработкѣ». Экономисты классической школы объясняли связь между У. жизни и заработной платой, отводясь отъ мальтузианской теоріи и ученія о фондѣ заработной платы. Согласно ихъ взгляду на этотъ предметъ, значительное пониженіе заработной платы сравнительно съ уровнемъ жизни, при достаточной устойчивости послѣдняго, должно вести къ тому, что рабочіе, не желая отказываться отъ привычныхъ условій существованія, будутъ сдерживать инстинктъ размноженія; такимъ образомъ черезъ нѣкоторый періодъ времени сократится предложеніе труда и, если заработный фондъ останется безъ измѣненія, то У. заработной платы долженъ будетъ повыситься. Современные экономисты объясняютъ упомянутое явленіе иначе. Устойчивый У. жизни, прочно укоренившійся въ народномъ сознаниіи, устанавливаетъ между рабочими какъ-бы молчаливое соглашеніе относительно минимальной платы за трудъ. Эта бессознательная коалиція представляетъ извѣстный оплотъ противъ давленія конкуренціи на лицъ, ищущихъ занятій. Англійскій квалифцированный рабочій, напр., твердо держится того мнѣнія, что онъ и его семья не могутъ обойтись безъ бѣлаго хлѣба, мяса, пива и чаю; его трудно убѣдить, что лучше согласиться на плату, которая дастъ возможность питаться картофелемъ, чѣмъ совсѣмъ остаться безъ обезпеченнаго заработка. Онъ подвергнетъ себя лишеніямъ безработицы и неудобствамъ случайнаго заработка, или временно станетъ работать поденно, какъ черноработчій, или, наконецъ, эмигрируетъ, но не согласится продолжать свою обычную работу за плату, которая не обезпечитъ за нимъ привычнаго образа жизни. Съ такимъ свойствомъ

англійскихъ рабочихъ предприниматели вынуждены считаться. Въ этомъ лежитъ одна изъ главныхъ причинъ того, что заработная плата устойчиво держится въ Англии на высотѣ, обезпечивающей разъ установившейся У. жизни. Все сказанное по отношенію къ заработной платѣ относится и къ другимъ условіямъ, влияющимъ на образъ жизни рабочихъ. Въ ряду такихъ условій имѣетъ особенно важное значеніе рабочее время. Устойчивость У. жизни и его эластичность весьма различны у рабочихъ разныхъ національностей. Одни, напр., англійскіе, особенно обученные рабочіе, не станутъ работать за плату ниже привычнаго уровня жизни, но потребности ихъ не имѣютъ максимума; всякое увеличеніе заработка служитъ для нихъ стимуломъ къ болѣе интенсивному труду и повышенію У. жизни. Другіе, подобно африканскимъ неграмъ, не имѣютъ опредѣленнаго минимума, но обладаютъ весьма низкимъ максимумомъ потребностей; они станутъ работать за безконечно малую плату, но ихъ почти невозможно привлечь къ труду, какъ только элементарныя потребности существованія удовлетворены. Какъ ни важенъ устойчивый У. жизни, тѣмъ не менѣе онъ не можетъ служить достаточной гарантіей противъ пониженія заработной платы и ухудшенія другихъ условій труда, если рабочіе не организованы. Это происходитъ по слѣдующимъ причинамъ: 1) У. жизни, устанавливающейся бессознательно, является недостаточно опредѣленнымъ; 2) даже при значительной устойчивости разъ установившагося У. жизни, для рабочихъ можетъ оказаться невозможнымъ удерживать его, если они разрозненны въ борьбѣ за свои интересы; 3) У. жизни, подъ влияніемъ общаго движенія культуры, повышается очень медленно, между тѣмъ какъ улучшеніе условій труда можетъ поднять его иногда очень быстро. Устойчивость У. жизни и широкое влияніе его на заработную плату могутъ быть обезпечены только профессиональной организаціей рабочихъ. Устройство рабочихъ союзовъ (такъ назыв. трэджюнионизмъ) восполняетъ недостатки, присущіе инстинктивной коалиціи рабочихъ на почвѣ общаго имъ У. жизни. Выражая послѣдній въ точныхъ и однообразныхъ условіяхъ труда, оно даетъ рабочимъ возможность держаться опредѣленнаго и единообразнаго минимума требований и при его помощи оцѣнивать значеніе новыхъ предложеній со стороны работодателей. Кроме того, рабочіе союзы выработали рядъ способовъ, при помощи которыхъ они вліяютъ на условія работы, поддерживая такимъ образомъ разъ установившійся У. жизни и содѣйствуя его повышенію (см. Союзы рабочихъ). Въ новѣйшее время получаетъ все большее признаніе мысль, что заработная плата должна соответствовать У. жизни рабочаго. Это такъ назыв. «жизненная плата за трудъ» — living wage. Извѣстный вождь англійскихъ рабочихъ Томъ Манъ опредѣлилъ ее какъ плату достаточную для того, чтобы рабочій могъ жить въ условіяхъ, признаваемыхъ по обычному мѣрилу удовлетворительными. Осуществленіе этого требованія представляеть на практикѣ

значительныя затрудненія; не смотря на это, принцип living wage получилъ въ Англіи признаніе въ государственномъ и муниципальномъ хозяйствѣ. 13 февраля 1891 г. нижняя палата высказалась противъ того, чтобы правительство, въ качествѣ работодателя, стремилось пользоваться наемными трудомъ по возможно дешевой цѣвѣ; 6 марта 1893 г. та же палата заявила, что по ея мѣтви никто въ мастерскихъ морского вѣдства не долженъ получать такой платы за свой трудъ, которая не была-бы достаточна для приличнаго существованія. Въ области муниципальнаго самоуправленія тотъ же взглядъ на У. жизни, какъ на основаніе для нормальной платы за трудъ, былъ выдвинутъ еще раньше. Въ 1889 г. на эту точку зрѣнія сталъ лондонскій графскій (городской) советъ, а затѣмъ его примѣру послѣдовалъ рядъ другихъ городовъ. Увеличеніе заработной платы, обусловленное повышеніемъ У. жизни, можетъ происекать изъ двухъ источниковъ: если повышеніе У. жизни приводитъ къ усиленію производительности труда, то приростъ заработка покрывается изъ прироста дохода; въ противномъ случаѣ увеличеніе платы за трудъ можетъ быть покрыто только на счетъ доходовъ другихъ классовъ общества.

*Литература.* Отдѣльныя замѣчанія разбросаны въ сочиненіяхъ Смита, Рикардо и др. О исторической литературѣ см. Салпан, «A History of the Theories of Production and Distribution in English Pol. Ec. 1776—1848». Изъ современныхъ экономистовъ см. А. Marshall, «Principles of Economies»; ерго-же, «Elements of Economies of Industry»; Fr. Walker, «The wages Question»; Webb, «Industrial Democracy» (2-й т.), въ русскомъ переводѣ — «Теорія и практика англійскаго тредъюнизма»; Н. V. Nostiz, «Das Aufsteigen des Arbeiterstandes in England» (1900); ст. «Standard of Life» въ экономическомъ словарѣ Palgrave. А. Мамуилов.

**Уровень моря** — см. Барометръ, Давленіе атмосферы, Океаны.

**Уровъ** — р. Забайкальской обл., Нерчинскаго окр.; беретъ начало изъ небольшого озера близъ станицы Нерчинско-заводскаго тракта Ильдиканскаго, въ началѣ течетъ къ С, затѣмъ къ СВ и къ В, далѣе въ сѣв.-вост. направленіи достигаетъ р. Аргуни, въ которую вливается съ лѣв. стороны близъ сел. Уровскаго. Дл. 150 в., шир. въ низовьяхъ до 70 саж., теченіе извилистое, р. мелководна и несудоходна. Должна р., обрамленная лѣсистыми горными цѣпями, довольно широка, плодородна, благодаря чему хорошо заселена. Уровская или Усть-Уровская станица имѣетъ 1165 жит.

**Уродства** — подъ этимъ наименованіемъ обыкновенно разумѣютъ всякаго рода крупныя индивидуальныя уклоненія патологическаго характера, но правильнѣе различать У. отъ аномалій, т. е. уклоненія крупныя, нарушающія главнѣйшія функции организма, отъ уклоненій, менѣе важныхъ, не мѣшающихъ отправленію важнѣйшихъ функций (см. Терапология). Извѣстны разнообразныя случаи пе-

ренесенія признаковъ одного пола на другой, обозначающіеся общимъ названіемъ гермафродитизма; случаи гетеротаксіи или смѣщенія влодѣ нормально устроенныхъ органовъ и гетеротопіи, или перенесенія зачатковъ органовъ изъ одной части зародыша въ другую или изъ одного эмбриональнаго пласта въ другой; случаи остановки органовъ на той или другой стадіи и случаи атаксизма или возврата къ отдаленнымъ предкамъ. Если прибавить къ этому еще случаи недоразвитія или переразвитія органовъ, а также случаи раздѣленія и сліянія органовъ, а равно полное или неполное раздѣленіе одной особи и сліяніе особей, приводящія къ образованію двойныхъ и тройныхъ уродствъ, то главнѣйшія категоріи уклоненій будутъ исчерпаны. Недоразвитіе можетъ касаться или всего организма, или его частей. Недоразвитіе всѣхъ частей организма, съ сохраненіемъ нормальныхъ пропорцій его частей, приводитъ къ образованію карликовъ, а переразвитіе—гигантовъ. Извѣстны случаи, когда ростъ человѣка не превышаетъ 56 см. (Томъ-Пуслъ) или достигаетъ 2,83 м. (финляндецъ Каяну). Недоразвитіе пигмента въ кожѣ, въ волосахъ (или перьяхъ) и глазахъ, составляющее норму у кроликовъ и многихъ другихъ животныхъ и встрѣчающееся въ видѣ аномаліи у человѣка, носитъ названіе альбинизма, тогда какъ переразвитіе пигмента, наблюдающееся въ видѣ аномаліи у многихъ животныхъ, называется меланизмомъ. Случаи переразвитія одного органа приводятъ къ разнообразному нарушенію пропорцій, но наиболѣе интересны уклоненія, представляющія недоразвитіе или остановку органа въ его начальныхъ стадіяхъ. Могутъ недоразвиваться органы второстепеннаго значенія, напр., число пальцевъ у человѣка можетъ изводиться до 4-хъ, 2-хъ и одного (фиг. 1, 2, 3); могутъ отсутствовать конечности. Но могутъ недоразвиваться такіе органы, какъ головной мозгъ или даже вся голова, сердце, а иногда при хорошо развитой головѣ тлловище зародыша представляетъ собой лишь небольшой мѣшковидный придатокъ съ немногими неправильно развитыми органами. Уроды съ такими крупными дефектами неспособны, конечно, къ самостоятельному существованію, но, мало того, и въ теченіе своей утробной жизни нѣкоторые изъ нихъ могутъ существовать, при отсутствіи, напр., сердца—лишь только потому, что ихъ кровеносная система при помощи пупочныхъ сосудовъ стоитъ въ сообщеніи съ кровеносной системой другого зародыша, способнаго къ самостоятельной жизни, близнеца перваго. Такія У. называются омфалоситными, въ отличіе отъ У., которыя могутъ существовать самостоятельно, по крайней мѣрѣ въ теченіе эмбриональной жизни, или аутоситныхъ. Когда происходитъ увеличеніе числа органовъ, напр., пальцевъ и конечностей (фиг. 4, 5, 6), таковос, вѣроятно, обусловливается раздѣленіемъ зачатка подъ влияніемъ какихъ-либо внѣшнихъ условий, напр., давленія, но извѣстны также случаи сліянія органовъ, преимущественно однородныхъ, напр., сліяніе сосѣднихъ пальцевъ, конечностей (фиг. 7), зачатковъ глазъ (циклопія),

сближение ушей и слияние слуховых проходов (отоцефалия) и т. п. (фиг. 11). Что касается до причин, вызывающих описанный уклонения, то они могут быть весьма разнообразны. На основании наблюдений и опытов можно думать, что давление при ненормальном положении зародыша, при недоразвитии защитительных оболочек (амниона), неравномерное нагревание яйца, перерывы в нагревании (Käsner, 1896) и вообще ненормальные тепловые условия, нарушение свободного доступа воздуха, наприм., при покрытии лакомъ части скорлупы куриного яйца, изменение состава соков зародыша, напримѣръ, вследствие задержки процессовъ выдѣления и другихъ причинъ—все это можетъ повести къ появлению уклонений. Весьма разнообразныя уклонения можно получить, заставляя яйца (напр. амфибій) развиваться въ различныхъ растворахъ (Hertwig, Gurwitsch и др.) или вводя въ бѣлокъ куриного яйца различныхъ растворовъ, а также разжиженіемъ бѣлка водою и удаленіемъ части бѣлка (Шимкевичъ, 1902). Вообще, Гертвигъ предполагаетъ, что самое легкое изменение въ химическомъ составѣ среды, окружающей зародыша, можетъ вызвать задержку въ развитіи органовъ и повести къ возникновенію настоящихъ уродствъ. Что же касается до другихъ причинъ, которыя вызываютъ уклонения отъ нормальнаго развитія въ естественныхъ условіяхъ, то на первомъ мѣстѣ здѣсь надо поставить всякіе удары, давленіе, толчки, которымъ подвергается мать, когда дѣло идетъ о млекопитающихъ. Это вполне совпадаетъ съ однимъ изъ способовъ получения уродствъ у птицъ, а именно путемъ толчковъ и сотрясеній. Этими, можетъ быть, объясняется и то обстоятельство, что у незаконорожденныхъ дѣтей, по франц. статистику, ненормальныхъ уклонений встрѣчаются гораздо чаще, чѣмъ у законныхъ. Вѣроятно, здѣсь играетъ роль, кромѣ полунамѣренной неосторожности матери при плодотеніи, ея желаніе скрыть свое состояніе при помощи стигиванія, а равно и неудавшіяся попытки удаленія плода. Потрясенія нравственныя, какъ напр. искугъ и т. п., также вызываютъ появленіе уродовъ, вѣроятно, вызывая судорожныя сокращенія матки и вліяя на циркуляцію крови матери и т. п. Безспорно, что алкоголизмъ, изнуреніе и болѣзненность родителей вліяютъ на потомство, но они вызываютъ появленіе кретинновъ, рахитиковъ и т. п. субъектовъ, а не уродовъ въ настоящемъ смыслѣ слова. Болѣзненное состояніе самого зародыша можетъ вліять на его развитіе въ этомъ направленіи. Такъ, напр., опухоль языка вызываетъ появленіе двузубнаго нѣба (фиг. 26). Нѣбо образуется срастаніемъ двухъ половинокъ—правой и лѣвой, и опухоль языка чисто механически препятствуетъ срастанію обѣихъ половинокъ нѣба. Иногда зародышъ подвергается еще внутри тѣла матери рахитизму, вызывающему разнообразныя формы искривленія костей. Впрочемъ, въ большинствѣ случаевъ искривленіе позвоночника, приводящее къ образованію природнаго горба, а равно и другихъ костей, не сопровождается вовсе рахитизмомъ,

а обуславливается, по мнѣнію однихъ, судорожными сокращеніями мышцъ зародыша, а по другимъ—недоразвитіемъ амниона, вследствие чего зародышъ дѣлается беззащитнымъ противъ надавливанія со стороны сосѣднихъ органовъ и толчковъ извнѣ. Наконецъ, причина при ненормальномъ положеніи можетъ образоватъ петли около шеи, туловища, конечностей и тѣмъ вызывать полное отдѣленіе или только перетяжку этихъ частей и остановку въ ростѣ, приводящую къ созданію разнообразныхъ по формѣ, но однородныхъ по сущности уродливостей (фиг. 27). Отмѣтимъ, что въ нѣкоторыхъ случаяхъ наклонность къ произведенію У. является наследственной. Наслѣдственной является напр., наклонность нѣкоторыхъ животныхъ, напр. свиней, къ полидактилии, т. е. увеличенію числа пальцевъ. Обратимся къ одиночнымъ аутоцитнымъ У. Уродливость при этомъ можетъ касаться грудной и брюшной области, черепа и мозга и, наконецъ, лицевой части. Сюда относятся всѣ случаи недоразвитія конечностей, иногда настолько полнаго, что извнѣ вовсе нельзя обнаружить присутствія конечностей, и только вскрытіе можетъ показать зачаточныя кости. Придворный докторъ Карлъ IX Амбруазъ Парэ рассказываетъ объ одномъ безрукомъ субъектѣ, достигшемъ чрезвычайнаго искусства при манипуляціяхъ съ бичемъ, картами, топоромъ и кончаящую жизнь на висѣлицѣ за убійство. Нѣкій безрукій Швейнеръ былъ скульпторомъ, а дю-Конизъ—художникомъ. Сюда же относятся случаи увеличенія числа конечностей путемъ ихъ раздвоенія, о чемъ было говорено выше, и различные случаи слиянія нижнихъ или заднихъ конечностей. При этомъ нижнія конечности сливаются такъ, что пятки обращены вперёдъ, а пальцы назадъ, т. е. конечности соединены своими наружными, а не внутренними поверхностями (фиг. 7). Происходитъ это отъ того, что, при слияніи, у зародыша конечности загибаются не на брюшную, а на спинную сторону зародыша и сливаются такимъ образомъ своими наружными сторонами, при чемъ неизбежно происходитъ указанное изменение въ положеніи конечностей. Иногда весь задній конецъ зародыша представляетъ коническую массу безъ всякаго слѣда пальцевъ, напоминая хвостъ млекопитающихъ сиренъ. У. въ области груди и живота сводятся главнымъ образомъ къ такъ наз. целосоміи, т. е. состоятъ въ томъ, что внутренніе органы—желудокъ, печень, кишки—выходятъ изъ брюшной полости, черезъ довольно большое отверстіе, иногда лежащее посрединѣ тѣла, иногда сбоку, и помѣщаются такимъ образомъ снаружи (фиг. 8). Первоначально у зародыша развивается головной мозгъ, а послѣ онъ отдѣляется тканью, въ которой развиваются кости черепа. Такимъ образомъ, сначала развивается головной мозгъ, а потомъ черепъ. Представимъ себѣ, что развитіе послѣдняго зашло. Тогда головной мозгъ при дальнѣйшемъ ростѣ можетъ выпятивъ мягкую оболочку, неуспѣвшую окостенѣть, въ видѣ привѣска или придатка на затылкѣ, на темени или даже на лбу, и, такимъ образомъ, больша часть

мозга окажется лежащей вѣ черепа. Такое явление получило название эксенцефалии (фиг. 9) и оно часто сопровождается накоплением жидкости въ выпяченной части мозга. Къ этой же категоріи относятъ и остановку въ развитіи самаго головного мозга, приводящую къ такъ назыв. аненцефалии (фиг. 10), при которой лицевая часть черепа развивается сплошно, тогда какъ мозгъ останавливается на одной изъ начальныхъ стадій развитія и чрезвычайно отстаетъ въ ростѣ. Наконецъ, при недоразвитіи головного мозга и черепа—полость послѣдняго иногда выполняется особой чрезвычайно изобилующей сосудами тканью, образующей тогда значительныя неправильной формы опухоли, выпячивающіяся изъ черепа. У. это получило название псевдоцефалии. Въ большинствѣ случаевъ всѣ формы уродливаго развитія черепа—аксенцефалия, аненцефалия и псевдоцефалия—встрѣчаются у человѣка и сравнительно рѣдко у другихъ позвоночныхъ. Лицо также представляетъ иногда чрезвычайно курьезныя и на первый взглядъ странныя уклоненія. Одно изъ нихъ получило название циклоцефалии и характеризуется при недоразвитіи переднихъ частей мозга (а именно полушарій) сближеніемъ глазъ или даже присутствіемъ только одного срединнаго глаза, и въ такомъ случаѣ получаетъ название циклопії (фиг. 11). Другое уклоненіе, называемое отоцефалией (фиг. 11), характеризуется сближеніемъ обихъ ушей или даже сліяніемъ обихъ слуховыхъ проходовъ въ одинъ, лежащій на передней части лица. Оба У. вызываютъ слѣдующимъ обстоятельствомъ. Головной и спинной мозгъ возникаютъ въ видѣ желобка на спинной поверхности зародыша. Желобокъ, погружаясь подъ кожу, превращается въ трубку. Правда, бывають случаи, что замыканія желобка въ трубку не происходитъ; такъ, напр., при аненцефалии иногда часть спинного мозга, слѣдующая непосредственно за головнымъ, остается въ видѣ широко отверстаго желобка. Но нормально края желобка срастаются. Представимъ себѣ, что первый желобокъ въ своей передней части замкнется въ трубку весьма рано, раньше чѣмъ зачатокъ головного мозга достаточно разрастетъ въ ширину. По мнѣнію Дареста, разъ произойдетъ подобная остановка, то тѣ клѣтки стѣнки этого пузыря, который должны дать зачатокъ двумъ глазамъ, не успѣють разойтись и останутся сближенными. Сближеніе это можетъ быть настолько тѣсно, что вмѣстѣ двухъ зачатковъ глазныхъ они образуютъ одинъ зачатокъ, дающій одинъ глазъ. Далѣе, нормальные два зачатка глазъ сначала тоже очень сближены, но позже раздвигаются, вслѣдствіе того, что изъ передняго мозгового пузыря вытягиваются два большихъ полушарія мозга. При циклопії развитія этихъ полушарій вовсе не происходитъ. Органъ обонянія закладывается въ видѣ двухъ ямокъ, лежащихъ впереди глазъ. Когда промежутокъ между обонятельными ямками и ртомъ займетъ единственный глазъ, то ямки уже не могутъ придти въ сообщеніе со ртомъ. Ямки сливаются въ одну, лежащую надъ глазомъ,

и при разростаніи края этой общей ямки приподнимаются и образуютъ хоботъ. По другимъ наблюденіямъ (Rabaud) циклопія иногда можетъ быть слѣдствіемъ развитія глаза только одной стороны и его смѣщенія на срединную линію. Задержка при развитіи въ ширину задней части головного мозга, по бокамъ коей лежать зачатки органа слуха, можетъ повести къ сближенію этихъ органовъ и отчасти къ сліянію. Очень часто циклоцефалия и отоцефалия встрѣчаются одновременно. У человѣка они встрѣчаются рѣже, чѣмъ у другихъ млекопитающихъ. Что касается до омфалоситныхъ уродствъ, то здѣсь могутъ встрѣчаться слѣдующіе случаи: при хорошо развитыхъ конечностяхъ голова развита очень плохо, хотя иногда имѣетъ ротъ, зачаточные органы чувствъ (парацефалия); при хорошо развитомъ туловищѣ голова отсутствуетъ (ацефалия), при чемъ конечности иногда плохо развиты (фиг. 12) и часто отсутствуетъ не только сердце, но и кишечникъ и половые органы; наконецъ, при хорошо развитой головѣ туловище низведено на степень мѣшка, содержащаго нѣсколько неправильныхъ частей. Къ этому мѣшку прикрѣпляется пуговина съ ея приносящими и уносящими сосудами. Иногда существуетъ при этомъ зачатокъ спинного мозга только очень короткій. Лицо по большей части неправильно; глаза и уши часто недоразвиты, но иногда имѣются зачатки дыхательнаго горла и пищевода. Главная причина неспособности такихъ уродцевъ къ самостоятельной жизни и въ тѣлѣ матеря—это отсутствіе сердца. Если у нихъ и встрѣчается на мѣстѣ сердца мышечное утолщеніе, то оно все-таки не можетъ функционировать. Наконецъ, самую крайнюю степень представляютъ зародыши, остановившіяся на степені клѣточной массы, содержащей мѣстами отложения жира и кровеносные сосуды. Что касается двойныхъ и тройныхъ уродцевъ, то въ настоящее время выяснены разнообразныя условія ихъ возникновенія. Извѣстно, что у многихъ животныхъ яйцо, будучи раздѣленнымъ въ періодъ дробленія на двѣ или большее число частей, даетъ не одного, а двухъ или большее число зародышей (см. Экспериментальная эмбриологія). Изъ того обстоятельства, что на куриныхъ яйцахъ наблюдалось неоднократно образование на яйцѣ двухъ или трехъ зародышей съ вполне развитыми органами у каждаго, можно думать, что образование двойниковъ можетъ иногда происходить такимъ образомъ: яйцо вслѣдствіе раздѣленія на первыхъ стадіяхъ развитія даетъ начало не одному, а 2 или 3 зародышамъ, а потомъ эти зародыши уже срастаются и образуютъ уродцевъ. Верцель (1900) описалъ яйцо уже съ 4-мя зародышевыми кружками вмѣстѣ одного и предполагаетъ, что оно произошло изъ четырехъ-ядерной яйце-клѣтки. Слѣдовательно, раздѣленіе можетъ произойти и ранѣе дробленія, если только эта яйце-клѣтка не образовалась черезъ сліяніе нѣсколькихъ клѣтокъ. Конечно, это нѣсколько не противорѣчитъ тому, что двойники въ другихъ случаяхъ возникаютъ и черезъ неполное раздѣленіе зародыша въ первыхъ стадіяхъ. Интересныя наблюденія слѣданы въ этомъ отно-

шеніи надъ зародышами одного ракообразнаго—*Limulus* (Patten, 1896). У него наблюдалось продольное расщепленіе передняго конца зародыша, расщепленіе продольное полное, такъ что изъ одного зародыша получались два и они ложились, прикасаясь другъ къ другу, задними концами, по одной прямой, т. е. расходились головами на 180°. Наблюдалось и образованіе трехъ зародышей, происходящее, вѣроятно, черезъ дальнѣйшее расщепленіе одного изъ двойниковъ. Наконецъ, возможно, хотя въ рѣдкихъ случаяхъ, что двойныя уродства возникаютъ черезъ слияніе зародышей, развившихся изъ различныхъ яицъ, но во всякомъ случаѣ слияніе двухъ или большаго числа зародышей въ раннихъ стадіяхъ развитія можетъ повести и не повести къ образованію двойниковъ. Мечниковъ (1886) наблюдалъ слияніе зародышей въ стадіи бластулы у одной медузы (*Mitrosoma aenae*), а Гербестъ и Морганъ (1896) — у морскихъ ежей. Въ послѣднемъ случаѣ въ образовавшемся слияніемъ изъ двухъ или большаго числа бластулъ зародышъ появляются два зачатка конечника, но они сливаются въ одинъ и получаютъ одна личинка, хотя и носящая признаки двойственности, выражающіеся, напр., присутствіемъ втораго зачатка известковыхъ отложеній. Дришъ (1900) показалъ, что иногда при этомъ слияніи бываетъ настолько полнымъ, что получается вполне нормальный одиночный зародышъ. Самое слияніе можетъ быть достигнуто встряхиваніемъ яицъ, съ которыхъ предварительно снята яйцевая оболочка, а равно и помѣщеніемъ яицъ въ воду, лишенную кальция и слегка щелочную отъ прибавленія ѣдкаго натра. У кольчатаго червя *Sphaerogaster* слияніе вызывается также солями кальция и калия (Loeb, 1901). Очевидно, что эти соли вызываютъ усиленіе клейкости яицъ. Слияніе яицъ въ періодъ дробленія и до него наблюдалъ Коршельтъ (1890) у кольчатаго червя *Orphogotrocha*, при чемъ оно обуславливалось, повидимому, продолжительностью пребыванія яицъ въ тѣлѣ матери. Слияніе яицъ наблюдалось и у лошадиной аскариды (*Zur Strassen*, 1896 и 1898). Иногда сливается при этомъ до 20 яицъ вмѣстѣ. При слияніи двухъ яицъ до выдѣленія редукционныхъ пузырьковъ (см. Редукція) первыхъ пузырьковъ можетъ быть два, а второй уже одинъ, но съ двойнымъ числомъ хромозомъ. При слияніи яицъ до оплодотворенія входитъ одинъ живчикъ и выходитъ нормальный зародышъ, но двойной длины. При слияніи послѣ оплодотворенія выходятъ полныя или частичныя двойныя уродства. Описываютъ также многоядерныя яйца въ яичникахъ (у человѣка *Stöckel* и *Rabl*, 1899) и весьма возможно, что они происходятъ черезъ слияніе нѣсколькихъ яицъ, а по мнѣнію Ветцеля (см. выше) такія же многоядерныя яйцеклѣтки также могутъ дать начало нѣсколькимъ зародышамъ. Вопреки ожиданію, куриныя яйца съ двумя желтками не даютъ двойниковъ, какъ это еще установлено Дарестомъ: чаще всего развивается только одинъ зародышъ, а другой гибнетъ. Яйца эти образуются или вслѣдствіе того, что два желтка облеклись общимъ бѣлкомъ и общей

скорлупой, или изъ такихъ фолликулъ, которыя содержали два яйца. Въ послѣднемъ случаѣ оба желтка имѣютъ одну общую желточную оболочку (*Immermann*, 1899). Такимъ образомъ, причины двойныхъ и тройныхъ уродствъ могутъ быть весьма различны, но во всякомъ случаѣ они сводятся къ раздѣленію яйца или зародыша въ той или другой стадіи и къ слиянію двухъ и болѣе зародышей, развившихся какъ изъ одного яйца, такъ и изъ разныхъ. Проникновеніе нѣсколькихъ живчиковъ въ яйцо и даже ихъ участіе въ оплодотвореніи, повидимому, не ведетъ къ образованію двойныхъ и вообще сложныхъ У. Что касается до причинъ, которыя могутъ вызвать самое раздѣленіе яйца, то онѣ должны разсматриваться вмѣстѣ съ вопросомъ о происхожденіи близнецовъ (см. Экспериментальная эмбриологія). Между двойными У. различаютъ двѣ категоріи: или оба уродца являются равномѣрно развитыми, или же одинъ изъ нихъ отстаетъ въ ростѣ, а иногда и органы его развиты не сполна, какъ у омфалоситныхъ У. Такой уродецъ называется паразитомъ, а У.—паразитными. Если оба урода являются развитыми вполне равномѣрно, то при этомъ могутъ быть нѣсколько случаевъ соотношенія ихъ продольныхъ осей: оси могутъ быть параллельны одна другой или сближены нижними (иначе задними) концами, а головными концами расходиться, такъ что при сростаніи образуются У. въ видѣ буквы V. или же, наоборотъ, оси могутъ расходиться нижними (иначе, задними) концами, а верхними (иначе, передними) быть сближены, такъ что при сростаніи получается У. въ видѣ перевернутаго Д. Мы начнемъ съ такихъ уродцевъ, продольныя оси которыхъ сближаются головными концами. Интересное явленіе сростанія представляютъ янусообразныя У., имѣющія два одинаково или въ различной степени (фиг. 13, 15, 18) развитыхъ лица, 4 руки, 4 ноги, но сросшіяся туловища. Чтобы представить себѣ происхожденіе этихъ У., надо допустить, что одинъ зародышъ еще въ то время, когда онъ распластанъ своей брюшной поверхностью на поверхности желтка, срастается съ брюшной поверхностью такого же распластаннаго зародыша. Сростаніе при этомъ происходитъ такъ, что лѣвая часть лица, а равно и всѣ органы лѣвой стороны, напримѣръ, лѣвая половина сердца, срастаются съ правой стороной лица и органами правой стороны другого зародыша. Органы правой стороны одного зародыша срастаются съ органами лѣвой другого. Кшечникъ обихъ особей на большей части своего протяженія срастается въ одинъ. Въ результатѣ получаются двѣ особи, но лицо, туловище, сердце каждой изъ нихъ принадлежитъ двумъ различнымъ зародышамъ. Позвоночники же являются у такого урода съ правой и лѣвой стороны его вполне самостоятельными. Другую группу подобныхъ же У. представляютъ уроды одноголовые (фиг. 14), которые осуществляютъ дальнѣйшую степень сростанія сравнительно съ только-что разсмотрѣнными. Голова такихъ зародышей уже не представляетъ никакого слѣда двойственности, по крайней мѣрѣ, извиѣ, но туловища



их могут представлять различныя степени слиянія. Въ простѣйшемъ случаѣ, правда, довольно рѣдко встречающемся у человѣка, но довольно обычномъ у прочихъ млекопитающихъ, туловища такихъ уродовъ сростаются, начиная отъ головы вплоть до пушка, но при этомъ каждое туловище имѣетъ свой отдѣльный позвоночникъ, а вообще органы расположены такъ, какъ у янусообразныхъ уродовъ. Ниже пушка оба туловища независимы одно отъ другого, и каждое обладаетъ двумя руками и двумя ногами (фиг. 14). У нѣкоторыхъ животныхъ, напр. у кошекъ и др., наблюдались тоже, хотя весьма рѣдко, случаи дальнѣйшаго срастанія, выражающагося въ томъ, что оба зародыша имѣли позвоночникъ и спинной мозгъ сросшимися въ шейной области, но раздѣленными въ грудной и далѣе къзади, а передняя конечностейъ было уже не 4, а только 2, слѣдовательно, общее число конечностейъ 6, а не 8. Нѣсколько чаще наблюдались у кошекъ и овецъ случаи дальнѣйшаго срастанія, когда вся передняя часть урода является одиночной и только начиная съ пояса выразило раздѣленіе туловища и позвоночника. Обратимся теперь къ такимъ случаямъ, когда оси двухъ срастающихся зародышей сближены въ нижней (иначе въ задней) части. Срастаніе всѣхъ уродовъ этой группы настолько полно, что всегда имѣется одинъ тазъ, одна пара нижнихъ или заднихъ конечностейъ и только изрѣдка рудиментъ третьей конечности, а равно и всѣ органы нижней части тѣла являются въ одиночномъ числѣ. Въ простѣйшемъ случаѣ срастаніе не распространяется вверхъ выше половины туловища, а грудныя части туловища раздѣлены сполна и всѣ органы въ двойномъ числѣ (фиг. 19). Или же слияніе можетъ идти далѣе, т. е. оба туловища сполна сростаются, а равно и двѣ срединныхъ руки сростаются своими краями, такъ что извѣтъ производятъ совершенно ложное, конечно, впечатлѣніе одной десятипалой руки. Двѣ шеи и двѣ головы остаются при этомъ вполне независимыми. Уроды этихъ двухъ категорій встречаются у человѣка и другихъ животныхъ и способны къ жизни внѣ тѣла матери. Въ началѣ этого столѣтія была привезена въ Парижъ изъ Сардиніи дѣвочка съ 2-мя головами и 4-мя руками Рита-Христина. Она умерла 8½ мѣсяцевъ. При Іаковѣ IV въ Шотландіи существовалъ юноша того же типа; онъ былъ воспитанъ съ особой заботливостью по распоряженію короля; оба половины знали много языковъ, были хорошими музыкантами, но оба половины обнаруживали зачастую совершенно противоположныя желанія и иногда ссорились. Уродъ этотъ дожилъ до 28 лѣтъ. Наконецъ, срастаніе можетъ идти настолько далеко, что верхнихъ или переднихъ конечностейъ наблюдается только 2, а не четыре. Такіе двуголовые уроды въ большинствѣ случаевъ не живутъ, хотя встречаются во всѣхъ классахъ позвоночныхъ. Позвоночники ихъ иногда сростаются въ поясничной и въ нижележащихъ частяхъ, а иногда остаются раздѣленными на всемъ протяженіи. Въ послѣднемъ случаѣ, какъ это наблюдалъ у одного

теленка Гинаръ, бываетъ не только 2 головы, но и 2 хвоста. Грудная кость одна, при этомъ 2 пищевода, 2 дыхательныхъ органа и т. д. Уроды одно-туловищные различаются только по степени срастанія головы: то они имѣютъ одну шею, но 2 головы, какъ это наблюдалось у человѣка, коровъ, овецъ, змѣй и др.; то ихъ головы сростаются затылочными частями или же, наконецъ, голова является слитой въ одну, но имѣетъ 2 лица, при чемъ сосѣдніе глаза этихъ лицъ иногда сливаются вмѣстѣ (фиг. 16), иногда вовсе атрофируются. Проф. Лесбрь сдѣлалъ подробную анатомію кошки съ одной головой, но двойной мордой (съ 4-мя глазами). Она прожила четверо сутокъ, ходила по столу, мяукала, при чемъ оба тра раздѣлялись въ одно время, но не только не сосала сама, а даже искусственное питаніе не удалось, и она погибла на 5 день. Когда оси двухъ зародышей параллельны, то зародыши могутъ срастаться двояко: или пуповины ихъ являются вполне раздѣльными и самостоятельными, и такія У. могутъ быть названы разнопупочными; или же пуповины сростаются въ одну, и такія У. могутъ быть названы однопупочными. Начнемъ съ разнопупочныхъ. Срастаніе при этомъ происходитъ тройнымъ образомъ: или оба особи сростаются своими теменными частями, или лобными, или пояснично-крестцовыми, а всѣ остальные части тѣла являются вполне отдѣленными. Всѣ эти У. наблюдались главнымъ образомъ у человѣка и потому заслуживаютъ вниманія. При срастаніи теменными частями черепныя кости на мѣстѣ срастанія раздвинуты, такъ что мозгъ одного зародыша отдѣленъ отъ мозга другого только мозговыми оболочками; въ этомъ случаѣ, какъ и при срастаніи лбами, оба особи являются совершенно независимыми одна отъ другой въ своей организаціи. При срастаніи крестцовыми областями сливаются позвоночники, устанавливается сообщеніе между кровеносными системами обоихъ особей, а равно и нѣкоторые ниже крестца лежащіе органы, какъ, напр., прямая кишка и др., являются одиночными. Къ числу этихъ уродовъ относятся: венгерка Елена-Юдиза, жившая въ началѣ прошлаго столѣтія, Роза-Иозефа изъ Богеміи и американка Милли-Христина, извѣстная подъ именемъ двухголосаго соловья за ея два прекрасныхъ голоса — soprano и contralto. Нѣкоторые изъ нихъ жили довольно долго, обнаруживая подчасъ несходство наклонностей и характеровъ, разновременность желаній и вообще независимость почти всѣхъ главнѣйшихъ отправленій, но, конечно, смерть одной особи влекла за собой смерть другой. При У. однопупочныхъ срастаніе при этомъ можетъ происходить такъ, что два зародыша соединяются своими тазовыми частями, при чемъ имѣются двѣ головы, два туловища, 4 руки и 4 ноги, но одинъ пупокъ, а равно и 1 прямая кишка (фиг. 23). Изученіе этихъ уродовъ показываетъ, что органы таза у нихъ расположены по тому типу, какъ и органы янусообразныхъ уродовъ, т. е. двѣ ноги, которыя мы видимъ, съ одной стороны принадлежатъ двумъ разнымъ зародышамъ, а



1.—3. Три уродства руки с 1, 2 и 4 пальцами.



4 и 5. Восемипалая нога и семипалая рука.



6. Двурасщепленная рука с ненормальным числом пальцев на ладонной части.



8. Теленок представляющий явление целосемия.



9. Голова ребенка, представляющая явление экзостоза.



10. Голова субъекта аменцефалии.

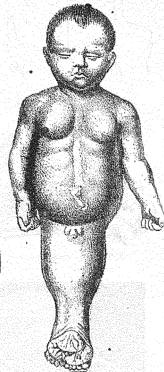

7. Уродец со сросшимися ногами

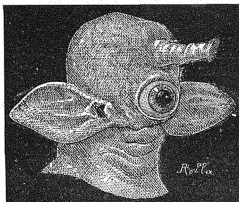

11. Пролепет, представляющий явление стеноцефалии с вылезшим единичным рожек на концы хребтообразного отростка.

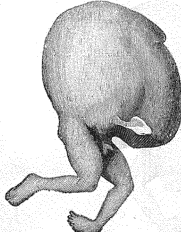

12. Ацефалии (безголовый) человекский зародок.



13. Двойной акусообразный урод (ср. рис. 15) во дни образования их читательно хорошо различно, тогда как впоследствии слабеет различие. Между двумя сросшимися грудными частями сближаются ноздри.

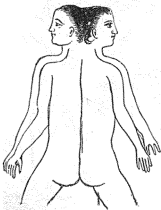

15. Акусообразный двойной урод с равномерно развитыми лицами.



17. Двойное уродство, коего неслыш (паралитический) уродец является сформировавшимся.



16. Одноглазый урод с одной головой, во лбу: ринорини



18. Недоразвитое лицо акусообразного урода того же типа, как изображенное на р. 8 18

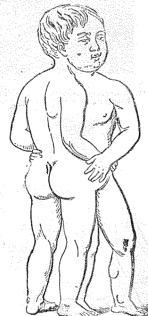

14. Одноглазый двойной урод.

# УРОДСТВА ЖИВОТНЫХЪ и ЧЕЛОВѢКА. II.



19. Двойной уродъ, у котораго срастание произошло в нижней части, а грудная часть остается обособленными.

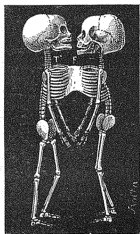

20. Сделать уродка двойного, котораго оба особи срослись грудными костями.



21. Двойное симметричное уродство, оба особи срослись под прямым углом, а равно срослись и их соседняя руки.



22. Двойное уродство, котораго второй паразитный уродокъ представляетъ друга сросшился ногамъ.

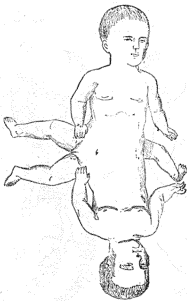

23. Одноуточный двойной уродъ; срастание произошло газовыми частями.

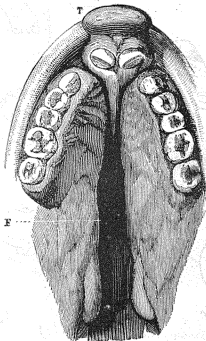

24. Небная щель при зачатъей губы и трехраздѣльная челюсть.



24. Двойной уродъ, котораго паразитный уродъ представляетъ одной головой.

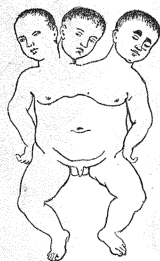

25. Трехголовый, т. е. тройной одноуточливый уродъ.



27. Деформированный зародокъ вслѣдствіе перегревания пуповиной.

не одному. Тоже самое можно сказать об внутренних органах: лобковое сочленение тазовых костей, которое находится между этими двумя ногами, составлено из двух половин, принадлежащих разным зародышам. Способ сращения таких уродцев можно представить себе, если вообразить, что ребенку разогнули ноги в стороны и при этом разорвали по срединной линии спереди таз и соседние органы и приложили его къ другому такому же ребенку. Тогда не трудно видѣть, что получатся 2 лобковых сочленения съ cadaго боку, образованных половинками сочленения cadaго ребенка. Эти уроды не живучи, въ противоположность уродамъ, у которых оба субъекта срастаются грудь съ грудью, начиная от нижняго конца грудины до пупка. Къ числу подобныхъ уродовъ принадлежали знаменитые и всѣмъ извѣстные сямские близнецы, дожившіе до 63 лѣтъ и имѣвшіе каждый многочисленныхъ и вполне нормальныхъ дѣтей. Въ нѣкоторыхъ случаяхъ, когда сращаніе было поверхностное, удавалось подобнымъ двойниковъ разъединять, накладывая сначала перетягивающую перевязку, а потомъ разрывая соединяющую связку. Такъ Кенигъ съ успѣхомъ разъединилъ 2-хъ такихъ дѣвочекъ. Но сращаніе можетъ идти гораздо глубже: представляемъ себѣ двухъ особей, коихъ грудины обыкновенно развивающіяся изъ двухъ половинъ каждая остаются раздѣленными, при чемъ каждая половина грудины одной особи проросла къ соотвѣствующей половинѣ другой. Получатся двѣ боковыхъ грудины, составленныя изъ половинъ, принадлежащихъ различнымъ особямъ и полости грудныя придутъ въ сообщеніе (фиг. 20). Подобные уроды, встречающіеся довольно рѣдко, впрочемъ, у человѣка и другихъ позвоночныхъ, не живучи, что объясняется слишкомъ большими уклоненіями въ ихъ организаціи, напр. иногда у нихъ срастаются своими стѣнками сердца, срастаются печени, при чемъ органы одного зародыша расположены нормально, а другого въ обратномъ отношеніи, т. е. сердце у одного слѣва, у другого справа, печень у одного справа, у другого слѣва и т. п. Тотъ же самый типъ сращения можетъ видоизмѣняться такимъ образомъ, что грудина одной стороны атрофируется и оба субъекта обращены другъ къ другу на брюшной стороной, а нѣсколько бокомъ, при чемъ срединныя руки могутъ срастаться (фиг. 21). Наконецъ, сращаніе можетъ идти отъ пупка сплошь до рта, тогда получается одно туловище съ 4-мя ногами, двумя руками, одно шея, одна голова, съ однимъ ртомъ, но со слѣдами двойственности въ верхней ея части. У такихъ уродовъ часто получается одинъ пищеводъ, одинъ желудокъ, одна двѣнадцатиперстная кишка, но 2 дыхательныхъ горла и двойныя легкія. Эти обѣ послѣднія категории У. наблюдались только у человѣка и тоже принадлежатъ къ числу неживучихъ. Между паразитными У. мы различаемъ двѣ категории: въ одной категории паразитъ, т. е. меньшій изъ двойниковъ, хотя и является въ видѣ придатка болѣе крупной особи, но все-таки достаточно дифференцированнаго и позволяетъ отличить главнѣй-

шія анатомическія части (фиг. 17). Прямъромъ такого двойного паразитнаго У. можетъ служить ребенокъ, описанный Ж. Сентъ-Илеромъ, имѣвшій большую голову съ постоянно открытымъ ртомъ, изъ котораго непрерывно текла слюна, и съ закрытыми глазами; верхнія конечности были короткія и съ тремя пальцами, а нога была одна. Тѣмъ не менѣе, все-таки мы видимъ ясно, что имѣемъ дѣло съ человѣческимъ существомъ. Въ другихъ случаяхъ паразитный уродецъ такъ плохо развитъ, что низводится на степенъ простого придатка, въ видѣ плохо сформированной головы (фиг. 24), или въ видѣ даже придаточнаго органа. Въ описанномъ Сентъ-Илеромъ случаѣ маленький уродецъ сидѣлъ прирѣпленнымъ къ другой частію тѣла, заключенной между грудной и пупкомъ, совершенно такъ, какъ были соединены сямскіе близнецы. Если достоверно старое наблюденіе доктора Мануара, то у человѣка наблюдалось паразитное У., напоминающее отчасти вышеописанныхъ сестеръ-двойниковъ Елену - Юдью: паразитъ сросся съ большимъ уродомъ крестцовою частію, спина со спиной, при чемъ даже спинной мозгъ того и другого были слиты, а голова паразита была недоразвита (парацефалия). Вообще, наши свѣдѣнія о паразитныхъ уродкахъ весьма неполны и малочисленны. У животныхъ, а также и у человѣка, если достоверны старыя наблюденія Буксторфа, встречается такой случай, когда паразитъ имѣетъ всѣ признаки безголоваго урода (ацефалия) и его туловище, снабженное лишь нижними конечностями, составляетъ не болѣе какъ придатокъ, присосій къ брюшной области главнаго субъекта. По словамъ Буксторфа, этотъ уродъ воспринималъ осязательныя и другія впечатлѣнія паразита и могъ сообщать ему легкія движенія. Онъ былъ женатъ и имѣлъ четырехъ дѣтей. Гораздо чаще второй паразитъ низводится на степенъ придаточнаго зада съ двумя конечностями, какъ это также наблюдалось у человѣка и животныхъ (фиг. 22). Или же, наоборотъ, паразитъ состоитъ изъ головы, шеи и грудной части, но послѣдняя настолько слабо развита, что голова кажется непосредственно сидящей на туловищѣ главнаго урода. Такъ Амбруазъ Парэ рисуетъ взрослого человѣка съ добавочною, хорошо развитою головою на животѣ. Наконецъ, у человѣка же Номе и Vottem наблюдали чрезвычайно курьезную форму У.: къ теменной части головы главнаго урода приросъ своею теменно-же частію паразитъ, представлявшій почти только одну не вполне сформированную голову (фиг. 24), но съ довольно хорошо развитымъ лицомъ. Вѣроятно, между мозговыми полушаріями обихъ особей существовало сращаніе: такъ, когда одна сосала грудь, другая тоже пыталась производить сосательныя движенія и выискала слюну, что указываетъ на общность ошущеній. Одинъ изъ такихъ уродовъ жилъ до 5 лѣтъ и погибъ случайно, а другой — не болѣе получаса послѣ рожденія.

Паразиты могутъ являться въ видѣ совершенно не сформированной массы, напоми-

нающей голову и снабженной иногда челюстью съ зубами, или въ видѣ добавочного рта въ околушной области, также съ челюстью, многими зубами и языкомъ, или, наконецъ, просто въ видѣ нижней добавочной челюсти; или-же паразитъ является въ видѣ придаточной пары конечностей, расположенныхъ или между задними конечностями и вообще въ области таза, какъ это наблюдалось и у человека и довольно часто у птицъ, или добавочныя конечности могутъ прикрѣпляться на груди, на спинѣ, шеѣ и даже на головѣ, какъ это наблюдалось у утки и др. Известенъ напр. одинъ 14-лѣтній мальчикъ, который имѣлъ на задней части тѣла придатокъ, состоявшій изъ части таза, одного бедра, неслага двѣ голени съ развитой ступней каждая. Иногда къ этимъ придаточнымъ конечностямъ присоединяются еще нѣкоторые другіе органы. Такъ, была описана корова, у которой двойникъ, помѣщенный на спинѣ въ видѣ оухола съ одною ногой, имѣлъ 2 сосца. Въ другомъ случаѣ, тоже у коровы, паразитъ, состоявшій изъ двухъ неравномерно развитыхъ ногъ, помѣщенный между задними ея ногами иного пола, чѣмъ главная особь. Если по соседству съ хорошо развитымъ зародышемъ на яйцѣ будетъ лежать другой меньшій, то вслѣдствіе условій смыканія брюшной стѣнки зародыша, меньшій можетъ попасть внутрь тѣла большаго и получится явленіе, описываемое подъ именемъ foetus in foetu. Этого внутреннего зародыша, впрочемъ, можетъ быть заключенъ въ разныхъ мѣстахъ тѣла: подъ кожей, въ брюшной полости, въ прямой кишкѣ, въ мѣлхѣ и т. п. Иногда этотъ зародышъ представляетъ безголового урода или, наоборотъ, голову со сближенными глазами, височными ушами, большимъ ртомъ, челюстями, но безъ черепа и позвоночника; иногда-же все туловище его представлено массой съ нѣсколькими оскостѣненіями. Такую же форму имѣлъ одинъ зародышъ, вырѣзанный изъ задней кишки пятилѣтней дѣвочки. Заключеніемъ зародыша внутри другого объясняются случаи преждевременной беременности: такъ разъ пятилѣтняя собака принесла довольно правильно сформированнаго зародыша. Наконецъ, наблюдались случаи слиянія не двухъ, а трехъ зародышей (фиг. 25). Случаи-же еще болѣе сложныхъ У. считаются недостовѣрными. Газзано рассказываетъ объ одномъ субъектѣ, умершемъ 35 лѣтъ. Его мать имѣла нѣсколькихъ двойней, но онъ родился одиночкой. Однако, когда субъектъ достигъ 27 лѣтъ, то у него появилась опухоль въ области правого подреберья, которая образовала подобіе парыва и сама открылась, а изъ нея вышелъ полуразрушенные костные остатки двухъ зародышей, изъ коихъ одинъ былъ примѣрно на второмъ мѣсяцѣ утробной жизни, а другой на третьемъ, если судить по длинѣ голени. Надо предполагать, что эти зародыши попали внутрь тѣла означеннаго субъекта еще во время его развитія.

Обратимся къ аномаліямъ, при чемъ остановамъ лишь на аномаліяхъ, нѣющихся значеніе возврата къ предкамъ, или атавистическимъ, и на аномаліяхъ, являющихся

прогрессивными или, какъ ихъ теперь называютъ, прогоническими, т. е. такихъ, которыя представляютъ намъ возникновеніе новыхъ признаковъ, могущее повести къ образованию новыхъ породъ и даже, можетъ быть, видовъ. Аномалии перваго рода могутъ вызываться, не всегда, конечно, остановкой въ развитіи, а именно въ томъ случаѣ, когда развитіе повторяетъ собой исторію вида, или, какъ выражаются, является палингенитическимъ. Но когда характеръ развитія не является чисто палингенитическимъ, то остановка въ развитіи можетъ повести къ появленію уклоненій иного, не атавистическаго характера. Такъ, напр., сердце высшихъ позвоночныхъ развивается изъ двухъ частей, лежащихъ сначала довольно удаленными съ правой и лѣвой сторонъ зародыша и только потомъ сближающихся на срединной линіи и сливающихся. Если сближеніе этихъ двухъ зачатковъ, почему-либо, напр., въ силу чисто механическихъ причинъ, будетъ задержано, тогда получается уродецъ съ двумя сердцами, которыя могутъ нѣкоторое время функционировать, ибо у высшихъ позвоночныхъ правая и лѣвая половина сердца между собой не сообщаются. Такая аномалия отнюдь не даетъ намъ права предполагать, что предки позвоночныхъ имѣли два сердца. Нерѣдко у человека встрѣчается аномалия, известная подъ именемъ зачьей губы. Наиболѣе поучительна такая форма этой аномалии, когда верхняя губа раздѣлена на три части: одну срединную и двѣ боковыхъ. Въ сущности эта аномалия также представляетъ собой остановку въ развитіи, ибо верхняя челюсть срастается изъ трехъ частей: срединной, въ которой развивается межчелюстная кость, несущая рѣзцы, и двухъ боковыхъ, гдѣ развиваются верхнечелюстныя кости. Нормально у человека всѣ зачатки и три кости соединяются безъ слѣда вмѣстѣ. Если это слитіе задержано на нѣкоторое время, то верхняя губа, образующаяся какъ выступъ каждой изъ этихъ трехъ частей, является трехраздѣльной, хотя-бы эти части потомъ и соединились въ одну. Если задержка въ срастаніи имѣла мѣсто съ одной стороны, то и губа является раздѣленной только съ одной стороны. Иногда при этомъ и срастаніе челюстныхъ костей съ межчелюстной не происходитъ и послѣдняя является въ видѣ самостоятельнаго выступа, придающаго безобразный видъ всему лицу. Если при этомъ не сrustуются и обѣ половинки неба, то произойдетъ аномалия, при которой ротовая и носовая полости остаются въ сообщеніи (фиг. 26). Тѣмъ не менѣе, мы отнюдь не имѣемъ права предполагать, что всѣ эти аномалии были когда-либо достояніемъ предковъ человека. Къ числу подобныхъ же, объясняемыхъ остановкой развитія аномалій, принадлежитъ и раздѣленіе позвоночника (spina bifida). Такъ какъ позвонки срастаются изъ двухъ половинъ, правой и лѣвой, то, если такого срастанія въ нѣкоторомъ протяженіи позвоночника не произойдетъ, то органы, заключенные въ позвоночникъ, а именно—спинной мозгъ и его оболочки—могутъ вытягиваться черезъ щель, образовавшуюся на данномъ

протяжении позвоночника, увлекая за собой, конечно, и кожу. Чаще всего вытягиваются оболочки спинного мозга въ видѣ пузыря, иногда достигающаго до пятокъ и наполненнаго серозной жидкостью, что обусловливается мѣстнымъ развитіемъ водянки. Дѣти, родившіяся съ такими мѣшковидными придатками, припрѣвленными къ крестцовой области спины, сначала воплѣтъ крѣпки и живы, но не переживаютъ, обыкновенно, перваго мѣсяца. Впрочемъ, иногда все дѣло ограничивается расхожденіемъ позвоноковъ. Всѣ подобныя аномаліи безспорно представляютъ, въ сущности, простую обстановку развитія, при чемъ атактичесткія черты являются иногда замаскированными, а иногда они и вовсе отсутствуютъ. Раздѣленію позвоночника, когда онъ идетъ еще глубже и сопровождается раздѣленіемъ спинного мозга, какъ это бываетъ напр. у лягушекъ, тоже можетъ быть придано значеніе возврата къ предкамъ, но только къ предкамъ, очень отдаленнымъ. Эта щель, которая при такомъ У. раздѣляетъ всю спину на 2 половны, можетъ быть приравнена рту кишечно-полостныхъ, что доказываетъ О. Гертвигъ. Иное дѣло, если развитіе точно повторяетъ исторію вида: тогда остановка имѣетъ уже атактичесткій характеръ. Даже въ разобранномъ примѣрѣ зачатей губы, когда не сростаются между собою три челюстныхъ зачатка, уже есть атактичесткая черта: мы не знаемъ животныхъ съ трехраздѣльною челюстью, но у большинства позвоночныхъ межчелюстная кость остается, дѣйствительно, несросшейся съ верхне-челюстными. Но иногда возвращеніе бываетъ къ такимъ формамъ, которыми мы находимъ лишь у весьма отдаленныхъ предковъ. Такъ, у человѣка хвостъ является извѣтъ невыраженнымъ и представляетъ 3, 4 или 5 просто устроенныхъ позвонковъ (см. Хвостатые люди). Но какъ аномалія у человѣка наблюдался хвостовидный придатокъ, содержащій остатки хорды, мышцу, соответствующую сгибающей хвостъ мышцѣ другихъ животныхъ (*curvator caudae*), а иногда, повидимому, и позвонки. Еще болѣе рѣзкій примѣръ возвращенія къ весьма отдаленнымъ предкамъ представляютъ рога лошади. Роговые наросты на головѣ и другихъ частяхъ тѣла человѣка являются простыми разрастаніемъ рогового слоя кожи и не могутъ быть сравниваемы съ настоящими рогами. Но рога лошади имѣютъ костную опору и представляютъ собою типичную форму роговъ. Появляются рога у лошади въ видѣ самостоятельныхъ хрящиковъ подобно тому, какъ рога нѣкоторыхъ животныхъ появляются въ видѣ самостоятельныхъ косточекъ (*os cornu*), прирастающихъ потомъ къ черепу. Мы теперь знаемъ, что ископаемые предки лошади не были рогатыми. Чтобы понять происхожденіе роговъ у лошади, надо вернуться къ предкамъ млекопитающихъ, ископаемымъ гадамъ, изъ коихъ нѣкоторые плѣли по нѣскольку паръ роговъ. У современныхъ гадовъ встрѣчаются подобные рогами придатки у нѣкоторыхъ видовъ хамелеоновъ. Нѣкоторые случаи излишняго числа пальцевъ или полидактиліи, но далеко не всѣ, имѣютъ также атактичестское значеніе.

Такъ, напр., иногда лошадь имѣетъ по бокамъ, кромѣ единственнаго копыта, еще боковые придаточныя, меньшей величины, но также съ копытцами. Такая аномалія является возвращеніемъ къ трехпальнымъ ископаемымъ предкамъ лошади. Полидактилія у человѣка, при чемъ число пальцевъ иногда достигаетъ 8-ми (фиг. 4 и 5), скорѣе представляетъ собою простое численное увеличеніе органа, подобно тому, какъ и число самихъ конечностей, а равно другихъ органовъ можетъ увеличиваться. Надо думать, что означенное увеличеніе числа органовъ происходитъ вслѣдствіе раздѣленія первоначальныхъ зачатковъ подъ какимъ-нибудь внѣшнимъ влияніемъ, напр. давленіемъ. Извѣстно, что зародышъ человѣка, за исключеніемъ лишь немногихъ частей, но не исключая лица, покрытъ спадающимъ вѣдствіемъ волоснымъ покровомъ (*Lanugo foetalis*). Брадѣтъ (1889 и 1897 гг.) приходитъ къ заключенію, что сильное развитіе волосъ на тѣлѣ и лицѣ у нѣкоторыхъ людей (*Hundemenschen*) представляетъ случай удержанія этого провизорнаго эмбриональнаго волоснаго покрова. Въ пользу этого говорить обстоятельство, что у волосатыхъ людей замѣчается часто недоразвитіе зубной системы, указывающее на общую задержку и остановку въ развитіи производныхъ нахожныхъ покрововъ. У нѣкоторыхъ племенъ, напр., у сахалинскихъ айновъ, сильная волосатость является расовымъ признакомъ. Къ числу атактичестскихъ аномалій надо отнести и излишнее число сосцовъ у человѣка (см. Сосцы). Весьма вѣроятно, что первоначально предки млекопитающихъ были покрыты чешуйками, а потомъ на нихъ появились волосы, чешуйки же исчезли. У человѣка аномалія въ такой формѣ, чтобы онъ представляли прямое сходство съ чешуями гадовъ, не наблюдалось, но нерѣдко наблюдается явленіе усиленнаго развитія рогового слоя, принимающаго при этомъ характеръ неправильной формы и различной величины пластинокъ, чешуй и сопочковъ. Явленіе это получило совершенно неправильное названіе «*Ichtyosis*», ибо развитіе рогового слоя скорѣе напоминаетъ гадовъ, чѣмъ рыбъ (*Ichtyon*—рыба). Здѣсь напомнимъ братьевъ дикообразовъ Ламбертъ, у которыхъ все тѣло, кромѣ подошвъ и ладонной стороны рукъ, было покрыто роговыми чешуйками. Они жили въ началѣ XVIII вѣка и Бюффонъ говорить, что при ихъ хожденіи чешуя издавала звукъ. Дважды въ годъ покровъ ихъ подвергался линькѣ. Весьма многіе наблюдатели описали телятъ и коровъ, покрытыхъ чешуйчатой кожей и съ рѣдкими волосами. Встрѣчаются у человѣка и другія аномаліи, которыя напоминаютъ гадовъ: напр. двурасщепленный языкъ и коническіе зубы, каковыя были свойственны и предкамъ млекопитающихъ. Точно также въ скелетѣ мы встрѣчаемъ нѣкоторыя аномаліи, для объясненія которыхъ намъ надо обратиться къ гадамъ. Если обѣ половины грудной кости не сливаются, то получается двойная грудная кость, каковую мы наблюдаемъ у нѣкоторыхъ ископаемыхъ гадовъ (*Dinosauria*). Всѣ гады (кромѣ крокодиловъ) имѣютъ въ сердцѣ не 2

желудочка, какъ высшія позвоночныя, а одинъ. Соединеніе между правымъ и лѣвымъ желудочкомъ существуетъ и у человѣка во время его утробной жизни, но въ видѣ аномаліи сохраняется и послѣ рожденія, при чемъ въ слѣдствіе равномерности давленія крови въ обоихъ желудочкахъ смѣшенія крови не происходитъ. Извѣстно, что рыбы и нѣкоторыя амфибіи въ теченіе всей своей жизни обладаютъ такъ называемымъ жаберными щелями, т. е. отверстиями, ведущими изъ пищевода непосредственно наружу. У гадовъ, птицъ, млекопитающихъ и человѣка въ извѣстный періодъ развитія появляются четыре жаберныхъ щели, но ихъ судьба иная. О судьбѣ передней пары мы скажемъ ниже, а прочія закрываются и заростають. При дальнѣйшемъ развитіи въ шейной части зародыша птицъ и всѣхъ млекопитающихъ замѣчается съ каждой стороны особая ямка, которая потомъ тоже сглаживается. Представимъ себѣ, однако, что означенныя ямки, находящіяся какъ разъ на мѣстѣ жаберныхъ щелей, не сгладились; тогда получатся по бокамъ шеи небольшія отверстія, ведущія въ углубленія, которыя оканчиваются слѣпо. Если же при этомъ не заросла еще и одна изъ жаберныхъ щелей, чаще всего вторая, то эти углубленія открываются въ пищеводъ или глотку, совершенно подобно жабернымъ щелямъ рыбъ и амфибіи. Если ввести зондъ въ такую щель или фистулу, то можно вызвать приступы отчаяннаго кашля, поблѣднѣніе, замедленіе или неправильность бѣшенія сердца и т. п. явленія, какъ-бы представляющія отвѣтъ на раздраженіе, вызванное зондомъ. Изъ фистулы выдѣляется нѣкоторое количество слюны, а если фистула стояла въ сообщеніи съ пищеводомъ, то и въ слюны замѣчается присутствіе пузырьковъ воздуха, попавшаго, очевидно, при глотаніи изъ пищевода. Первая жаберная щель остается на всю жизнь въ видѣ слухового прохода и Вѣстахіевой трубы, соединяющей барабанную полость съ зѣвомъ. На опредѣленномъ мѣстѣ ея появляется перегородка—это будущая барабанная перепонка. Допустимъ, что барабанная перепонка не развивается, тогда мы получимъ такую аномалію, при которой зондъ, введенный въ ухо, выйдетъ въ ротъ, и передняя жаберная щель сохранитъ свою непрерывность, совершенно какъ у рыбъ. Ушная раковина, въ видѣ аномаліи, также можетъ не развиваться вовсе, какъ она отсутствуетъ у гадовъ и всѣхъ ниже ихъ стоящихъ позвоночныхъ. Въ то время, какъ распределеніе зубовъ у млекопитающихъ ограничено только поверхностью челюстныхъ костей, у другихъ позвоночныхъ, особенно у рыбъ—зубы могутъ встрѣчаться и на другихъ костяхъ (у рыбъ зубы на всѣхъ костяхъ, ограничивающихъ полость рта). Сами зубы рыбы обнаруживаютъ поразительное сходство въ развитіи и строеніи съ костными чешуями, находящимися въ кожѣ низшихъ рыбъ, а именно акулъ и скатовъ. Поэтому, весьма интересны такія аномаліи, при которыхъ зубы у человѣка появляются не на челюстныхъ, а на другихъ костяхъ, напр. на

небѣ, а иногда даже на наружной поверхности кожи, въ шейной области, обнаруживая, такимъ образомъ, въ накожныхъ покровахъ этихъ частей способность производить зубы, подобно тому, какъ это происходитъ у рыбъ. Впрочемъ, зубы, какъ и волосы, иногда появляются вовсе въ ненадлежащихъ мѣстахъ, напр., волосы вырастають на языкѣ на внутренней поверхности вѣкъ, на перикардіи (у кавказскаго тура) и очень можетъ быть, что и въ случаѣ съ зубами мы имѣемъ дѣло не съ атавизмомъ, а съ гетеротопіей. Обратимся къ прогрессивнымъ аномаліямъ. Такъ, напримѣръ, у борзыхъ собакъ и рысистыхъ лошадей наблюдается иногда излишнее ребро. Явленіе это очевидно связано съ увеличеніемъ грудной кѣтки, выгоднымъ при быстромъ движеніи и усиленномъ дыханіи. У человѣка лобная кость срастается изъ двухъ костей, остающихся раздѣленными у большинства позвоночныхъ. Но наблюдаются особи, у которыхъ эти кости не срастаются. Явленіе это въ сущности составляетъ остановку въ развитіи, не лишенную атавистическаго характера, но оно встрѣчается гораздо чаще у высшихъ расъ, чѣмъ у низшихъ (Анучинъ и др.) и стоитъ, вѣроятно, въ связи съ болѣе сильнымъ развитіемъ полушарій большого мозга у этихъ расъ. Съ этой точки зрѣнія означенная аномалія, носящая названіе метопизма, является прогрессивной. Появленіе такнхъ, а равно и другихъ уклоненій и упрощеніе ихъ въ потомствѣ, въ случаѣ ихъ полезности, можетъ повести къ появленію новыхъ признаковъ, а слѣдовательно новыхъ породъ и даже видовъ. Азара рассказываетъ, что безрогая корова паравайскія произошла отъ безрогаго быка, родившагося въ 1770 г., а по словамъ Корневена, въ болѣе позднее время такимъ же образомъ произошла сицилійская безрогая порода коровъ Angus. Подобныя-же явленія могли имѣть мѣсто и въ природѣ, если возникшіи внезапно признаки были достаточно стойкими, а главное полезными. Поэтому-то и нельзя отрицать возможности внезапнаго появленія нѣкоторыхъ признаковъ и особенностей, на которую указывалъ цѣлый рядъ біологовъ, какъ Ж. Сентъ-Илеръ, Келлигеръ, Бэнтонъ, Эмери и др., и которая могла играть нѣкоторую, хотя, вѣроятно, второстепенную роль при образованіи новыхъ видовъ, главнымъ образомъ шеддемъ, однако, путемъ накопленія мелкихъ индивидуальных уклоненій. Литература—см. Гератология. В. Шимкевичъ.

*Уродства (медич.).* Причины къ образованію У., болшею частью остаются невыясненными; изъ внѣшнихъ моментовъ приводятъ травмы живота у беременныхъ, сотрясеніе тѣла и давленіе окружающихъ частей (опухоль матки и проч.) на плодное яйцо; издавна придаютъ значеніе сильнымъ психическимъ аффектамъ, какъ напримѣръ внезапный сильный испугъ во время беременности. Несомнѣнно явленіе наследственности на происхожденіе У. (атавизмъ); извѣстны случаи, гдѣ изъ рода въ родъ повторяются сверхкомплектные пальцы, заячья губа, чрезмѣрная волосатость. Важную

Семейство Лилиевые  
 (латинск. — *Liliaceae* Гартв. Инд.)

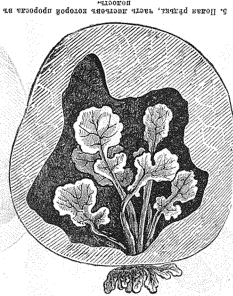

3. Лилиевые растения, часть которых является лекарственным растением.



2. Шиповник, часть которого является лекарственным растением.



2. Шиповник, часть которого является лекарственным растением.



1. Шиповник, часть которого является лекарственным растением.

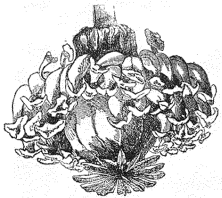

2. Шиповник, часть которого является лекарственным растением.



роль въ образованіи У. играютъ срощенія водной оболочки (амнионъ) съ поверхностью плода; эта оболочка на второй недѣлѣ развитія еще тѣсно прилегаетъ къ поверхности зародыша; затѣмъ по мѣрѣ накопленія околоплодной жидкости она все болѣе и болѣе отходитъ и составляетъ внутренней листокъ околоплоднаго мѣшка. Иногда вслѣдствіе недостатка околоплодной жидкости водная оболочка срощается съ кожей зародыша, что ведетъ къ задержкѣ въ развитіи и къ многообразнымъ У. Если срощеніе произошло, напр., съ головнымъ концомъ плода, то происходитъ недоразвитіе черепной крышки (гемифеалия) съ расщепленіемъ лица, нѣба и губъ; эти плоды не жизнеспособны; при срощеніи амниона съ грудной или брюшной стѣнкой образуется расщепленіе грудной кѣлѣтки, грыжи пуловины съ выпаденіемъ внутренностей (печени и т. д.). Если съ накопленіемъ околоплодныхъ водъ амнионъ отстаетъ отъ поверхности плода, то срощенные участки вытягиваются въ нити (такъ наз. амниотическія или Симонартовскія нити); эти нити, обладающія конечности, могутъ вести къ отшнуровыванію ихъ (самопроизвольныя ампутаціи); отшнурованную руку или ногу находили послѣ рожденія ребенка въ околоплодной жидкости; дѣти, родившіяся съ подобными дефектами, могутъ, конечно, продолжать жить. Плоды, срощеніея черепами (краніопаги) или тазами (ишиопаги), рѣдко ведутъ къ затрудненію родовъ, такъ какъ оба плода могутъ родиться одианъ съ другимъ; но двойня, срощенія грудью и животомъ (торакопаги), могутъ составить значительное препятствіе для родовъ. Только близнецы, срощеніея въ области грудной кости (стернопаги), имѣютъ шансы на дальнѣйшее существованіе. Изъ У. жизнеспособныхъ плодовъ, которыя допускаютъ врачебное вмѣшательство, упомянемъ грыжи позвоночнаго канала—ихъ можно срѣзать; лишніе пальцы рукъ и ногъ надо своевременно снять; расщепленіе мочевого пузыря, которое часто затрудняетъ опредѣленіе пола, можетъ быть устранено оперативнымъ путемъ только на 4—10 году жизни; только величайшая опрѣтность можетъ сохранить такимъ дѣтямъ жизнь. Послѣ всякихъ родовъ акушерка должна убѣждаться, открыты-ли мочевые пути и заднепроходное отверстіе; закрытіе мочеспускательнаго канала обыкновенно легко устраняется катереризаціей; зарощеніе же заднепроходнаго отверстія часто требуетъ весьма сложной операціи; если операція не удастся, то ребенокъ погибаетъ въ 3—4 дня. У. представляютъ большое многообразіе, и до сихъ поръ нѣтъ общепринятой ихъ классификаціи.

В. М. О.

**Уродства растений** — могутъ быть очень разнообразнаго происхожденія. Они, во-первыхъ, могутъ быть вызваны неблагоприятными климатическими условіями. Стройныя деревья на сѣверѣ превращаются въ низкорослые, корявые и часто стелющіеся по землѣ кустарники. Деревья, открытыя съ одной стороны дѣйствію сильныхъ вѣтровъ, становятся односторонніи: одна сторона совершенно лишается вѣтвей. У. возникаетъ также подъ

вліяніемъ каждаго. Въ смѣшанныхъ насажденіяхъ одни деревья уродуютъ другія. Напр., ель страдаетъ при совмѣстномъ ростѣ къ березой. При сильномъ вѣтрѣ тонкія вѣтви березы бьютъ по верхнимъ побѣгамъ ели и въ концѣ концовъ засыхаютъ ихъ на смерть; ели получаютъ уродливый, тупой видъ. Уродуются растенія также животными, вслѣдствіе чего часто получается не только своеобразный, но и причудобразный видъ растенія. Такъ, козы часто объѣдаютъ растущіе въ горахъ побѣги молодыхъ деревцовъ бука, ливневницы и др. Изуродованные концы побеговъ засыхаютъ, но за то ниже засохшихъ участковъ образуются въ большомъ количествѣ боковыя почки. Слѣдовательно, въ результатѣ получается усиленное вѣтвленіе. Если концы новыхъ побеговъ будутъ опять объѣдены и такъ будетъ повторяться нѣсколько лѣтъ, то въ концѣ концовъ вѣтви изуродованныхъ деревьевъ становятся столь густыми, что ни одно животное не въ состояніи проникнуть внутрь и выщипать молодые побѣги изъ-за старыхъ сухихъ вѣтвей. Уродуются деревья и челоукомъ. Если срубить дерево, то изъ боковыхъ почекъ при основаніи ствола появляются боковыя побѣги, которые обыкновенно въ значительной степени отличаются отъ побеговъ, бывшихъ въ кронѣ дерева. Листья въ кронѣ осины сидятъ на длинныхъ черешкахъ, пластинки ихъ голы, тверды. Листья же на побѣгахъ, появляющихся при основаніи лѣны, сидятъ на короткихъ черешкахъ и имѣютъ мягкія, покрытыя волосками пластинки. Листья кроны остролистнаго клена (*Acer platanoides*) сидятъ на длинныхъ черешкахъ, пластинки раздѣлены на 5—7 лопастей. Напротивъ листья боковыхъ побеговъ имѣютъ короткіе черешки и трехлопастныя пластинки. Разнообразныя У. растеній вызываются различными грибами, паразитирующими на данныхъ растеніяхъ. Напр., на листьяхъ альпійскихъ розъ (*Rhododendron hirsutum* и *Rh. ferrugineum*) иногда замѣчаются выросты, отходящіе съ нижнихъ поверхностей. Эти выросты шарообразны—достигаютъ иногда величины маленькаго яблока, желтаго цвѣта, краснѣютъ со стороны, освѣщаемой солнцемъ, и покрыты налетомъ, состоящимъ изъ множества споръ. Такіе выросты образуются вслѣдствіе пораженія тлани листа грибомъ изъ рода *Echobasidium*. Кромѣ разнообразныхъ выростовъ и утолщеній, появляющихся на различныхъ частяхъ растеній подъ вліяніемъ паразитирующаго гриба, иногда грибомъ измѣняется вѣшній видъ цѣлаго растенія. Напр., сложеныя въ видѣ розетки листья *Sempervivum hirtum* (фиг. 1, А) имѣютъ обратную цѣцевидную сторону и почти вдвое длиннѣе своей ширины. Листья же растенія, пораженнаго грибомъ *Endorphyllum sempervivi*, въ семь разъ длиннѣе своей ширины и блѣднаго цвѣта (фиг. 1, В). На различныхъ деревьяхъ и кустарникахъ встрѣчаются оригинальныя образованія, называемыя «вѣдминными метлами»; это ничто иное, какъ сильныя измѣненія цѣлыхъ побеговъ подъ вліяніемъ грибовъ. На фиг. 2-ой изображена вѣдмина метла на пихтѣ, вызываемая *Aecidium elatinum*. Такія

метлы всегда отходят от горизонтальных вѣтвей пихты съ верхней стороны. Вѣтви метлы поднимаются кверху и производят такой видъ, какъ будто на пихтѣ выросло какое-либо другое растение. Такія метлы на барбарисѣ называются *Aecidium graveolens*, на ольхѣ—*Echoascus borealis*, на березѣ—*Echoascus targidus, betulinus* и *alpinus*. Различныя выросты на растеніяхъ производятся не только грибами, но и животными. Такіе выросты называются галлами. Равнѣ другихъ извѣстны такъ наз. дубовые или чернильные орѣшки на листьяхъ дуба. Наконецъ, огромное число У. растеній но зависить, повидимому, ни отъ какихъ вѣтшнихъ условий, а вызывается внутренними причинами. Наблюдаются какъ случаи уродливыхъ сростаній органовъ, такъ и случаи расщепленія и смѣщенія. Особенно часто наблюдаются разнообразныя У. цвѣтвѣ. Махровые цвѣты—это уродливыя, вызванная превращеніемъ части или всѣхъ тычинокъ въ лепестки. Бываютъ случаи пророснанія цвѣтвѣ побѣгами. На 3-ей фиг. изображена роза съ чашкой въ видѣ обыкновенныхъ листьевъ, нормальными лепестками, но безъ тычинокъ и пестиковъ. Въмѣсто нихъ образовалась вѣтвь съ листьями и цвѣтами. На фиг. 4 (земляника) видно, что проросшіи цвѣтвѣ далъ даже плодъ, на которомъ сидятъ листовосныи побѣги. Наблюдаются случаи извращеннаго направленія органовъ. Одинъ изъ оригинальнѣйшихъ случаевъ наблюдался на рѣдкѣ (фиг. 5). Рѣдка внутри поляя и значительное число образовавшихся на ея верхушкѣ листьевъ вѣтвѣ того, чтобы подняться вверхъ къ свѣту, наполнили полость. Если въ махровыхъ цвѣтахъ органы высшего порядка превращаются въ лепестки, органы низшаго порядка, то встрѣчаются и обратныя явленія. Напримѣръ, у мака иногда наблюдается, что значительное количество тычинокъ превращается въ пестики, какъ это видно на фиг. 6. Явленія У. растеній составляютъ особый отдѣлъ ботаники, называемый тератологіей растеній. Случаями У., обусловливаемыми внутренними причинами, часто пользуются для объясненія генетической связи между органами, для объясненія происхожденія органа. Необходимое условіе для польованія У. для морфологическихъ цѣлей—это существованіе извѣстной законности. Дѣйствительно, мы никогда не видимъ, чтобы листъ превращался въ стебель или корень. Если органъ заложился, то его развитіе можетъ идти только въ извѣстныхъ границахъ. Напримѣръ, бугорокъ, превращающійся затѣмъ въ боковой побѣгъ, имѣетъ совершенно такой же видъ, какъ и рядомъ находящійся бугорокъ, который превратится въ листъ. Между тѣмъ внутренне они настолько различны, что даже при самыхъ рѣзкихъ У. листъ не сдѣлается стеблемъ. Всегда нужно имѣть въ виду, что происхожденіе органовъ и ихъ генетическая связь выясняется только путемъ изученія исторіи ихъ правильнаго развитія. У. являются только иллюстраціями, подтверждающими наши выводы. Махровые цвѣты наглядно иллюстрируютъ данныя исторіи разви-

тія цвѣтка, что тычинки—измѣненные листья. Но У. не могутъ показать, что пыльники—ни что иное, какъ спорангіи. Когда У. зависятъ отъ внутреннихъ причинъ, то обыкновенно мы не можемъ сказать, каковы эти причины. Мы часто только наблюдаемъ, что подобныя У. наследственны. Напримѣръ, махровыя растенія размножаются сѣменами. Ср. Masters, *Pflanzen-Teratologie*; Goebel, «*Organographie der Pflanzen*»; Кернеръ фонъ Марилаунъ, «*Жизнь растеній*». В. Палладинъ.

**Уроды-двойники** (въ рыбоводствѣ)—встрѣчаются при искусственномъ оплодотвореніи икры и выводѣ изъ нея молоди довольно часто, особенно у форели; чаще всего замѣчаются рыбки о двухъ головахъ и двухъ хвостахъ, сросшіяся въ средней части тѣла, съ однимъ общимъ питательнымъ желткомъ. Обычно такіе двойники погибаютъ, не достигши взрослого возраста. Что касается до причинъ этого явленія, разные изслѣдователи видѣли ихъ въ различныхъ неблагоприятныхъ обстоятельствахъ или при самомъ процессѣ оплодотворенія, или при развитіи икры. Такъ говорятъ, что перевозка и сотрясеніе икры во время развитія, еще до образованія глазъ, дѣйствуетъ въ смыслѣ увеличенія процента У. двойниковъ; однако, опыты искусственнаго созданія такихъ условий не подтвердили этого предположенія. Имѣя же въ виду, что зародышевые пласты будущей рыбки образуются очень рано, надо думать, что причина этого явленія заключается или въ уродливой организационной самой икры, содержащей зачатки двухъ будущихъ индивидовъ, или же при самомъ оплодотвореніи, но никакъ не долго спустя послѣ него, какъ это выходитъ изъ предположенія о вліяніи сотрясенія во время развитія. Н. Б.—нз.

**Урожай и урожайность**—два термина, еще не вполне опредѣлившіеся въ сельскохозяйственной практикѣ и сельско-хоз. статистикѣ. Слово «урожай» употребляется 1) для обозначенія абсолютнаго количества хлѣба или другого растительнаго продукта, собраннаго въ данномъ году въ извѣстномъ районѣ или государствѣ, напр. У. ржи въ Европейской Россіи за 1891 г.—83,8 милл. цтв.; 2) для обозначенія относительной величины сбора хлѣба или другого продукта съ единицы культивируемой поверхности, напр. У. пшеницы 100 пд. съ десятины. Въ послѣднемъ случаѣ слово «У.» замѣняетъ по значенію слово «урожайность». Эта послѣдняя также можетъ быть выражена двойнымъ образомъ: или указаннымъ способомъ, въ видѣ обозначенія количества собраннаго продукта съ единицы поверхности, или отвлеченнымъ числомъ, получающимся отъ дѣленія абсолютнаго числа пудовъ валового сбора на абсолютное число пудовъ посѣва даннаго растенія; въ русской сельско-хозяйственной статистикѣ вычисленная по такому способу урожайность носить названіе «У. самъ столько». Напр., при посѣвѣ 10 пд. хлѣба и валовомъ сборѣ 100 пд., урожайности, т. е. «У. самъ столько», будетъ 10. Величина урожайности, выраженная отвлеченнымъ числомъ, зависить, такимъ образомъ, не только отъ количества

сбора, но и от количества посѣва, а такъ какъ количество посѣва есть также величина переменѣнная даже для одного и того же мѣста, то при одномъ и томъ же У. — урожайность можетъ измѣняться; такъ, при посѣвѣ 10 пд. и урожаѣ 100 пд. съ дес. У. будетъ «самъ 10», при посѣвѣ 9 пд. и У. 100 пд. У. будетъ «самъ 11». Поэтому такой способъ вычисления урожайности «У. самъ столько» является не точнымъ и невѣрнымъ, такъ какъ не указывается на главный и наиболѣе интересный признакъ сельско-хозяйственнаго производства — на абсолютный У. съ десятины и, слѣдовательно, доходность ея. До сихъ поръ, однако, онъ продолжаетъ держаться въ нашей сельско-хозяйственной статистикѣ. Наконецъ, вслѣдствіе различнаго назначенія и употребленія разныхъ частей растеній говорятъ не только объ У. пшеницы вообще, но объ «У. зерна», У. соломы и т. д., при чемъ колебанія въ относительной величинѣ ихъ идутъ также независимо другъ отъ друга. Въ ряду явленій, обуславливающихъ высоту колебанія У. и урожайности, первое мѣсто принадлежать безусловно естественнымъ факторамъ и условіямъ произрастанія растеній: климатъ, температуръ, влажности, почвъ и проч. О предѣльныхъ требованіяхъ растеній къ климату, температуръ и проч. было уже сказано при описаніи каждаго растенія (см. Пшеница, Рожь, Овесъ, Ячмень и др.): каждое растеніе можетъ произрастать только въ извѣстныхъ границахъ температуры и проч., и въ ихъ совѣзмъ не даетъ У. Такъ, ячмень даетъ У. до 70° с. ш., рожь до 65—67° с. ш., озимая пшеница всего до 60—63° с. ш., кукуруза лишь до 52—53° с. ш., рисъ — еще южнѣе. Въ этихъ границахъ произрастаніе происходитъ и У. получаются, но урожайность сильно колеблется въ зависимости отъ сочетанія благоприятныхъ или неблагоприятныхъ условій. Въ то время какъ тропическія страны отличаются высокой суммой годового тепла (7000—10000° Ц), значительной влажностью воздуха и часто необычайною тучностью почвы — въ странахъ умѣренныхъ сумма тепла, могущаго быть утилизируемымъ растеніемъ разъ въ 10 меньше, влаги бываетъ часто недостаточно, почва значительно бѣднѣе; поэтому и урожайность хлѣбныхъ и др. растеній достигаетъ необычайной высоты. Наибольшій интересъ представляло-бы выясненіе количественной зависимости между урожайностью и разнообразіемъ естественныхъ условій. Но нужно замѣтить, что такая зависимость, найденная для извѣстнаго рода или даже вида растенія, ни въ какомъ случаѣ не можетъ быть распространяема на другія растенія. Для ржи цѣнныя наблюденія сдѣланы Фортунатовымъ въ его «Урожайхъ ржи». Оказывается, что если вычислить среднія для каждаго года температуры за періодъ пребыванія ржи на корню (съ августа по июль) и раздѣлить года на 4 группы по убывающей температуръ, то обнаружится слѣдующая зависимость между урожайностью и температурой. Въ пятилѣтія съ 1869 по 1888 гг. У. былъ такъ съ дес.:

Въ I съ 1° выше 4,75° Ц . . . 15,15 чत्व.  
 » II съ 1° отъ 4° до 4,75° Ц . . . 13,83 »

» III » » 3° до 4° Ц . . . 13,19 »  
 » IV » » менѣе 3° Ц . . . 12,45 »

Слѣдовательно, теплые годы для ржи въ Московской губ. являются и наиболѣе урожайными. Для Херсонской губ. получились такіа данныя:

I. 3 года (теплые) . . . урожаѣ 5,49  
 II. 3 » (умѣренные) . . . » 5,93  
 III. 4 » (холодные) . . . » 5,28

Холодные годы оказались наихудшими. Для юго-вост. Россіи, въ Казанской губ., найдено:

10 самыхъ теплыхъ лѣтъ дали урожаѣ самъ 4,34  
 10 теплыхъ » » » » 4,18  
 10 болѣе холодныхъ » » » » 3,47  
 9 » » » » » 3,39

Вычисляя среднюю температуру за 50 лѣтъ по 7 пунктамъ Европейской Россіи (Дерптъ, Казань, Кіевъ, Лугань, Москва, Рига и С.-Петербургъ) и группируя года по убывающей температурѣ, находимъ слѣдующую зависимость между У. и температурою: I—6,93 чत्व. II—7,82 чत्व., III—7,43 чत्व., IV—6,71 чत्व., V—6,29 чत्व. Второй главный факторъ урожайности—*влага*. Если группировать года наблюденія 1869—88 на 4 пятилѣтія по убывающей влажности, то зависимость У. отъ влаги выразится такъ:

	Урожай чत्व. съ дес.
I (сырые годы) . . . . .	12,58
II . . . . .	12,70
III . . . . .	13,78
IV (сухіе годы) . . . . .	15,72

Подобныя же наблюденія гр. Олсуфьева для его хозяйства въ Московской губ. дали:

	Пуд.	Осадк. мм.	Сумма тепл.	Отнош. осад.-н.
Года урожайные . . . . .	89	33	348	11,3
» средніе . . . . .	56	44,6	288	6,5
» плохіе . . . . .	33	88,8	278	4,0

Такова зависимость урожайности для Московской губ. и, вѣроятно, для всей сѣверной половины Россіи: урожайность поднимается въ теплые и сухіе годы. Совѣзмъ иное получается для юга и юго-востока Россіи. Здѣсь связь урожайности съ количествомъ осадковъ по наблюденіямъ Прянишникова, получается такая:

	чत्व.	мм.
Урож. 9,5 суммы осадк. за весну+лѣто	221,5	
» 7,5 » » » » »	137,2	
» 3,7 » » » » »	127,1	

Въ общемъ, для всей Европейской Россіи сопоставленіе У. съ количествомъ осадковъ даетъ слѣдующій рядъ по убывающему количеству осадковъ за годъ: I—4,70 чत्व., II—7,60 чत्व., III—7,58 чत्व., IV—7,00 чत्व. Наихудшій результатъ оказывается при наименьшемъ годовомъ количествѣ атмосферныхъ осадковъ. Третій главнѣйшій факторъ урожайности — *качество и свойство почвы* (старѣйшія классификаціи почвы и были основаны на при-

знаках наивысшей производительности почвы для того или другого растения: почвы пшеничныя, ржаныя, овсяныя и пр.). Для ржи, по вычислениям Фортунатова, можно привести слѣдующія сравнительныя данныя У. ея на различныхъ почвахъ за 10 лѣтъ для 497 уѣздовъ Европ. Россіи:

А. Почвы черноземныя:

	Крестьян- скія земли, чтв. съ дес.	Владѣль- ческія зем- ли, чтв.
Черноземъ тучный . . .	5,52	6,45
» суглинистый . . .	5,16	6,15
Сѣрая земля . . .	4,24	4,90
Черноземъ глинистый . . .	5,14	5,69
» супесчаный . . .	5,29	5,56
» песчаный . . .	4,95	5,98
» известковый . . .	4,19	5,39

По изслѣдованіямъ Докучаева, для Нижегородской губ. эта зависимость между урожайностью и качествомъ почвы можетъ быть выражена такъ:

Хорошій черноземъ: урожай «самъ» принять за 100.

Средній черноземъ: урожай самъ . . .	72
Хорошій нечерноземъ » . . .	55
Средній нечерноземъ » . . .	38
Худой нечерноземъ » . . .	22

Въ среднемъ, урожайность нечерноземныхъ почвъ составляетъ около  $\frac{2}{3}$  урожайности соотвѣстныхъ черноземныхъ почвъ, т. е. черноземъ въ  $1\frac{1}{2}$  раза урожайнѣе, при одинаковыхъ прочихъ условіяхъ, нечерноземной почвы. Для отдѣльныхъ хлѣбовъ эта разница проявляется такъ: урожайность почвъ черноземныхъ выше нечерноземныхъ для ржи на 9, пшеницы—20, ячменя—16%. Въ значительной зависимости урожайность находится также и отъ техническихъ приемовъ земледѣлія и обиха агроурия хозяйства. Каждое растение для своей культуры требуетъ особыхъ приемовъ обработки почвы, особыхъ видовъ удобренья и пр. Такъ, корнеплоды требуютъ болѣе глубокой вспашки, чѣмъ зерновые хлѣба, и потому обязательно плужной обработки почвы; но и при исполненіи этого условія самое *качество орудій* обработки почвы и вообще хозяйскаго инвентаря оказываетъ большое влияние на урожайность: чѣмъ болѣе усовершенствованный инвентарь употребляется въ хозяйствѣ, тѣмъ выше урожайность. Въ Сергачскомъ у. Остафьевъ при обработкѣ почвы хозяйскимъ (болѣе совершеннымъ) инвентаремъ получилъ урожайность сред. 10,27 чтв., а при обработкѣ той же почвы крестьянскимъ (плохимъ) — 7,80 чтв. По опытамъ Императорскаго волягого экономическаго общества въ 1869 г., плужная обработка давала, по сравненію съ сошной, увеличеніе У. на 5—28%. Это обстоятельство является особенно важнымъ для Россіи, такъ какъ въ значительномъ числѣ владѣльческихъ имѣній обработка почвы ведется крестьянскимъ инвентаремъ, почему (даже при прочихъ болѣе благоприятныхъ условіяхъ и при лучшей почвѣ) высота урожайности владѣльческихъ земель лишь немногимъ выше урожайности крестьянскихъ.

Что касается *удобренья*, то влияние ихъ можно прослѣдить по даннымъ минист. земледѣлія и государственныхъ имуществъ: четыре нечерноземныя губерніи съ наивысшимъ процентомъ удобряемой озими даютъ средній У. 7,78 чтв., 5 губерній, слѣдующихъ за ними, 6,32, далѣе 6,12 чтв., 5,80 чтв. и, наконецъ, 5 съ наименьшимъ развитіемъ—5,20 чтв. на дес. По другимъ даннымъ министерства, въ 11 губ. съ 500 и болѣе пудовъ навознаго удобренья на десятина пашни средніе У. достигаютъ 6,06 чтв., въ 10 губ. съ 400—500 пд. удобренья—4,84 чтв., въ 11 губ. съ менѣе чѣмъ 100 пудовъ навоза — У. 4,27 чтв. на десятину. Фортунатовъ опредѣляетъ среднее повышеніе урожайности ржи отъ удобренья навозомъ въ черноземной полосѣ Россіи на 62%, въ нечерноземной — 98%. Значеніе почвы въ повышеніи урожайности подъ влияніемъ удобренья видно изъ слѣдующихъ цифръ.

	Съ удобреньемъ	Безъ удобренья.
Лучшій черноземъ давалъ . . .	69 м.	63 м.
Хорошій . . . . .	60 »	54 »
Худой . . . . .	30 »	21 »
Нечерноземъ хорошій . . .	54 »	30 »
Нечерноземъ худой . . .	30 »	6 »

Увеличеніе урожайности подъ влияніемъ удобренья имѣетъ, однако, тѣсныя границы не только въ зависимости отъ богатства самой почвы, но и отъ *вида растений*. Такъ, рожь, въ силу своихъ биологическихъ особенностей, ни на какой почвѣ, ни при какомъ удобреньи не даетъ столь высокаго повышенія урожайности, какъ пшеница; поэтому, какъ хлѣбъ малоурожайный (да при томъ и малоцѣнный) рожь не можетъ удержаться въ интенсивныхъ, стремящихся къ увеличенію урожайности хозяйствахъ. Такъ, по даннымъ Рабе для Германіи, примѣненіемъ рациональной культуры и обильнаго удобренья величины У. ржи и пшеницы удалось повысить въ среднемъ отъ 112 пд. ржи и 122 пд. пшеницы съ десятины до 175 пд. ржи и 219 пд. пшеницы. Урожайность ржи достигла здѣсь, повидимому, максимальнаго предѣла урожайности («самъ 22»), которой она можетъ достигъ; напротивъ урожайность пшеницы продолжала расти и, повидимому, можетъ быть доведена до 250 и 300 пд. Тоже самое получается и для другихъ хозяйствъ: урожайность ржи по Римшау 160 пд., пшеницы при такомъ же уходѣ—216 пд. Вообще для Германіи за 1893—99 г. урожайность ржи 98 пд., пшеницы 122 пд., при совершенно одинаковомъ уходѣ и удобреньи. Таковую же зависимость можно видѣть между *густотой посѣва* и урожайностью. Раздѣливъ уѣзды Европ. Россіи на 5 группъ и расположивъ ихъ въ нисходящемъ порядкѣ по густотѣ посѣва, получаемъ среднюю для каждой группы урожайность: 6,86, 6,01, 5,99, 5,89, 4,46 чтв. ржи съ десятины. Наиболѣе рѣзко подобная правильность замѣчается для нечерноземной полосы Россіи; отступленія, болѣе или менѣе значительныя, получаютъ для черноземной полосы, гдѣ болѣе успешными являются средніе по густотѣ посѣвы. Такъ какъ уровень техники и вообще способъ ве-

деня хозяйства находится в тѣсной связи съ условіями *землепашни* и *землепользовани*я и со *всѣмъ экономическимъ положеніемъ* хозяйства, то различія въ этихъ условіяхъ также отражаются на урожайности. Такъ, по даннымъ мин. земледѣлія и госуд. имущ. и центр. стат. ком. урожайность ржи на *крестьянскихъ* земляхъ составляетъ въ среднемъ 4,91 чत्व., на *частновладельческихъ*—5,77 чत्व. на десятину. Самый высочій крестьянскій У.—на 30% болѣе средняго—падаетъ на губ. Лифляндскую, Курляндскую и Киевскую; на 20% выше средняго онъ въ губ. Ярославской и Сиб. Ниже средняго крестьянскоу У. даютъ губ. Астраханская—на 40%, Екатеринбургская и Херсонская—на 30%, Обл. Войска Донскаго, губ. Минская, Таврическая и Виленская—на 20%. Губерніи съ высшей противъ средней урожайностью частновладельческихъ земель: Прибалтійскія—на 40%, Ярославская—на 30%, Сиб., Киевская и Московская—отъ 20 до 30%; съ урожайностью ниже средняго: Астраханская на 40%, Обл. Войска Донскаго, Минская, Херсонская, Черниговская, Гродненская, Виленская губ. на 20—30%. Средняя урожайность овса у владѣльцевъ ок. 8,3 чत्व. на дес.; наилучшая въ губ. Остзейскихъ (10 чत्व.), наихудшая въ западныхъ (6,8). На крестьянскихъ земляхъ средняя урожайность овса 7,22 чत्व. Какъ у владѣльцевъ, такъ и у крестьянъ въ нечерноземной Россіи урожайность овса выше, чѣмъ въ черноземной; избытокъ же владѣльческихъ У. овса надъ крестьянскими выше въ нечерноземныхъ губ., чѣмъ на черноземѣ. Яровая пшеница у владѣльцевъ дала средней У. 4<sup>1</sup>/<sub>2</sub> (черноземъ 4<sup>1</sup>/<sub>4</sub>, нечерноземъ 4<sup>3</sup>/<sub>4</sub>); избытокъ владѣльческихъ У. яровой пшеницы надъ крестьянскими относительно сильнѣе на черноземѣ. Средній У. ячменя въ Европ. Россіи несомно выше У. ржи, именно 5<sup>1</sup>/<sub>4</sub> чत्व. съ десятины; у владѣльцевъ онъ на 10—15% выше, чѣмъ у крестьянъ. Гречиха даетъ высшую урожайность въ губ. Владимирской, Московской, Ярославской и Костромской; вообще урожайность ея значительно понижается за послѣдніи десятилѣтія. Средній сборъ лѣняного сѣмени—20 пд. съ десятины, при чемъ черноземныя губ. даютъ 24, нечерноземныя 18; владѣльчскіе У. на 8—12% выше крестьянскихъ. Для сравненія этихъ цифръ приведемъ урожайность въ Западной Европѣ: средній сборъ съ 1 дес. въ четвертяхъ:

	Пшеницы.	Ржи.
Россія . . . . .	4,5	4,3
Франція . . . . .	11,4	10,1
Пруссія . . . . .	11,4	11,1
Австрія . . . . .	9,5	9,7
Великобританія . . . . .	33,9	—

По «Statistique agricole de la France» средняя урожайность главныхъ хлѣбовъ была на одинъ гектаръ для 9 \*) государствъ Западной Европы и Америки, по сравненію съ Россіей, такова:

\*) Германія, Франція, Австрія, Великобританія, Бельгія, Швеція, Соед. Штаты, Канада, Австралія.

	Средняя урожайность, в центн. на гект. госуд.	Средняя У. Россіи.	Урожай Россіи состав. % индустриал. стран. госуд.
Пшеница . . . . .	16,69	8,10	48,5%
Рожь . . . . .	15,96	8,92	57,1%
Ячмень . . . . .	21,38	7,33	34,3%
Овесъ . . . . .	27,60	13,90	50,3%
Картофель . . . . .	9,27	6,40	69,0%

Подобная громадная разниа въ средней урожайности зависитъ, конечно, не столько отъ болѣе благоприятныхъ условій климата и пр., сколько отъ общаго уровня техники и экономической обстановки хозяйства. Что касается *экономіи* урожайности, то абсолютныя цифры урожаевъ съ хлѣбовъ были уже приведены (см. соотв. статьи); здѣсь приводятся только цифры урожайности для Россіи по даннымъ мин. землѣд. и госуд. имущ. и центр. статистич. комитета:

	Рожь.	Пшеница.	Овесъ.
1870 . . . . .	4,4	4,4	4,1
1871 . . . . .	3,5	3,6	2,7
1872 . . . . .	3,8	2,9	3,7
1873 . . . . .	4,3	3,0	3,4
1874 . . . . .	4,9	4,8	3,3
1875 . . . . .	3,7	2,8	2,8
1876 . . . . .	3,7	2,9	3,6
1877 . . . . .	3,6	4,4	3,6
1878 . . . . .	4,9	3,7	3,8
1883 . . . . .	3,8	4,4	3,6
1884 . . . . .	4,8	5,4	3,2
1885 . . . . .	4,9	4,3	2,5
1886 . . . . .	4,6	3,2	3,6
1887 . . . . .	5,2	6,2	4
1888 . . . . .	5,2	5	3,5
1889 . . . . .	3,9	3,8	3,3
1890 . . . . .	3,9	4,2	3,1
1891 . . . . .	2,3	2,1	2,6
1892 . . . . .	3,9	4,9	2,6
1893 . . . . .	5,5	5	2,7
1894 . . . . .	5,3	5	3,9
1895 . . . . .	5,7	6	4,1

Отсюда видно, насколько велики колебанія и *уклоненія отъ средней* урожайности въ разные года (отъ 2,1 до 6,2). Между тѣмъ, цифры эти получаются въ среднемъ для всей Россіи, и низкая урожайность въ одной мѣстности покрывается высокой въ другой. Если же взять болѣе ограниченный районъ, то колебанія обнаружатся гораздо рѣзче. Такъ, У. по отношенію къ среднему былъ, въ % недобора или перебора:

	У. всѣхъ хлѣбовъ.	1894.	1895.	1896.	Разница.
Самарская губ. . . . .	+50%	—	+96,6	46,6	
Волынская губ. . . . .	—	-13	+24	37	
Прибалтійскія губ. . . . .	-9	+76	+64	85	
Херсонская губ. . . . .	+58	—	-17	75	

У. пшеницы:

Малороссійскія губ. . . . .	+69,5	—	-19,8	89,4
Новороссійскія губ. . . . .	+57,1	—	-29,3	66,4
Центр. чернозем. . . . .	+73,6	—	-87	160,6

Между тѣмъ, въ общемъ итогѣ, по Россіи эти три года по средней урожайности всѣхъ хлѣбовъ и пшеницы были довольно близки. Крайнія колебанія урожайности достигаютъ напр. въ Самарской губ. отъ 0 до 300 пд. пшеницы. Одинъ урожай въ Новороссіи покрываетъ для хозяйства убытки отъ 6 полныхъ неурожавъ.

Въ среднемъ по районамъ Европ. Россіи для главныхъ пищевыхъ растений—пшеницы и ржи—сумма колебаній урожайности вверхъ и внизъ отъ средняго достигаетъ:

Губ. сѣверныя . . . . .	Пшеница	Рожь.
» сред. нечернозем. . . . .	78,9%	20,5%
» прибалтійскія . . . . .	27,5 »	21,6 »
» западныя . . . . .	55,5 »	42,6 »
» привислянскія . . . . .	25,0 »	21,6 »
» юго-западныя . . . . .	33,2 »	15,8 »
» степныя . . . . .	75,6 »	47,8 »
» сред. черноземныя . . . . .	83,2 »	112,1 »
» ниже-волжскія . . . . .	85,7 »	51,0 »
» ниже-волжскія . . . . .	87,8 »	56,5 »

Въ Запад.-Европ. странахъ колебанія достигаютъ въ суммѣ:

	Пшеница.	Рожь.
Бельгія . . . . .	40%	36,2%
Франція . . . . .	45,1%	35,4 »

Средній урожай съ десят., въ чत्व. . . . .	3,40	4,52	5,46	6,57	7,52	8,43	9,46	10,41	12,25
Средняя измѣнчивость, въ % . . . . .	39,3	35,0	32,7	28,2	25,0	23,2	24,6	22,0	22,6

Если этотъ рядъ цифръ сгруппировать на 3 рубрики, то получимъ:

при высотѣ урожая ниже 6 чत्व. измѣнчивость	34%
» » » 6—9 » »	25,4%
» » » выше 9 » »	23%

**Исключительно высокіе урожаи**, когда-либо получавшіеся въ *заграничныхъ* хозяйствахъ, давали: пшеница 300 чत्व., озим. рожь 225 чत्व., ячмень 314 чत्व., просо 240 чत्व., горохъ 320 чत्व., овесъ 640 чत्व., рапсъ 215 чत्व., ленъ 290 пуд., свекла 7600 пд., морковь 5000 пд., брюква 5400 пд., сѣно изъ итал. райграса 1290 пд., трава изъ него же 11350, сераделла 3300 пд. травы и 600 пд. сѣна, люпина 640 пд. сухого корма, сѣно изъ залячяго клевера 700 пд., сѣно изъ тимфеевья 1800 пд., сорго (травы) 3000 пд., шведскій клеверъ 760 пд., люцерна до 1000 пд., кукуруза, конскій зубъ 1600 пд. (зеленой 20000 пд.), тыква 6500 пд. Для *русскихъ хозяйствъ* подобныя же данныя: озимой ржи 25—27 чत्व., озим. пшеницы 20 чत्व., яровой 20 чत्व., овса 35 чत्व., ячменя 30 чत्व., гречихи 36 чत्व., проса 40 чत्व., кукурузы 30 чत्व., гороха 25—30 чत्व., картофеля 300 чत्व., дьянаго сѣмени 150—160 пд., волокна 65—70 пд., коноплян. сѣмени 200 пд., пеньки 90 пд., подсолнечника 250 пд., рапса озимаго 250, яроваго 150 пд. *Распределение урожая* между соломою, зерномъ, мякиною и пр. очень измѣнчиво и зависитъ отъ многихъ условій произрастанія и культуры: времени посѣва, величины и вида удобрения, времени его приѣнненія подъ растеніе и пр. Колебанія простираются до слѣдующихъ предѣловъ:

	Пшеница	Рожь
Пруссія . . . . .	28,8 »	37,7 »
Австро-Венгрія . . . . .	53,4 »	75,2 »
Швеція . . . . .	12,2 »	22,8 »

Такимъ образомъ устойчивость урожайности для средней нечерноземной части Россіи оказывается большей, чѣмъ для Зап. Европы, не смотря на превосходство западнаго хозяйства; но такой результатъ получается лишь потому, что для сравненія взяты озимые хлѣба, а наши зимы болѣе благоприятны для нихъ, чѣмъ западныя. Если же сравнить, наур., Швецію, болѣе близкую по своимъ зимамъ къ русскимъ, то выводъ получится иной. Для пшеницы, въ главномъ районѣ ея производства, устойчивость урожайности является вдвое меньшей, чѣмъ въ Западной Европѣ. Такая неустойчивость русскихъ низкихъ урожаевъ сравнительно съ западно-европейскими доказывается, насколько невѣрно распространено мнѣніе, что съ высотой урожайности падаетъ устойчивость урожаевъ: наоборотъ, при вдвое большей урожайности въ Западной Европѣ и устойчивость урожаевъ оказывается также вдвое большею. Этотъ выводъ былъ проверенъ проф. Фортунатовымъ для ржи; по конкретнымъ записямъ получилась почти полная параллельность между рядами урожайности и *измѣнчивости урожаевъ*:

	Вѣсъ зерна	Вѣсъ соломы.
Рожь . . . . .	25—40—64%	75—60%
Пшеница . . . . .	25—50—90 . . . . .	67—50
Ячмень . . . . .	35—65 . . . . .	65—35
Овесъ . . . . .	33—60 . . . . .	67—40

Для приблизительнаго расчета можно принять отношеніе вѣса зерна къ вѣсу соломы у озимыхъ, какъ 1:2, яровыхъ—1:1 или 1:1½. Мякини на 1 чत्व. зерна приходится: ржаной около 30 фн., овсяной около 50 фн., пшеничной ок. 50 фн., ячменной ок. 60 фн. На 100 частей соломы приходится мякини: пшеничной 9—12%, ржаной 3—5%, ячменной 10—14%, овсяной 7—10%. На долю пленокъ приходится у овса 17—35% вѣса, ячменя 7—15%, сорго 14%, полбы, однозернянки и эммера 20—30%, проса 16,8%, риса 21,25%. Вѣсъ зародыша составляетъ отъ 2—3% вѣса зерна пшеницы, 2,5 до 4% ржи, 2—3½ ячменя, 3—4% овса.

*Статистика урожаевъ*—см. Статистика сельскохозяйственной.

**Urococcus**—см. Уробактерин.

**Уроексановая кислота** (хим.)— $C_8H_{10}O_8N_4$  получена Штедлеромъ и болѣе подробно изслѣдована А. Штреккеромъ, который показалъ, что она образуется въ присутствіи щелочи изъ мочевины кислоты при одновре-

менномъ окисленія ея (кислородомъ воздуха) и гидратаціи:  $C_5H_8O_3N_2 + 2H_2O + O = C_5H_8O_6N_2$ . Сендвикъ получая У. кислоту окисленіемъ щелочного раствора мочевой кисл. марганцовокаліевою солью, что дѣлаетъ вѣроятнымъ присутствіе въ ней двухъ гидроксильныхъ группъ и при формулѣ мочевой кислоты:  $C_5H_8O_6N_2 = NH-CO.C-NH-CO$  ведетъ къ

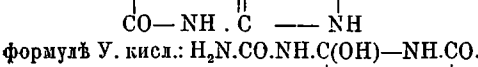

Съ такимъ представленіемъ вполне гармонируетъ, что при кипяченіи съ водою У. кисл. (Медикусъ, Пономаревъ) образуетъ на ряду съ мочевиной и углекислымъ газомъ—аллантуровую кисл.:  $H_2N \cdot CO \cdot NH \cdot C(\text{OH}) \cdot NH \cdot CO$

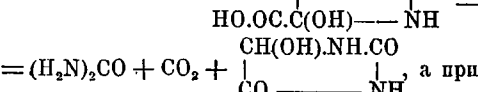

$= (H_2N)_2CO + CO_2 +$  а при кратковременномъ нагрѣваніи съ жѣлѣзнымъ кали (Сендвикъ)—оксиковую кислоту:

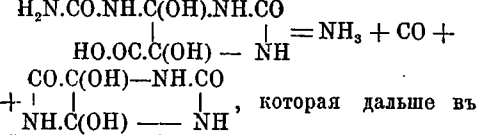

тѣхъ же условіяхъ распадается, гидратируясь на аммиакъ, углекислоту и глюксилмочевину (Медикусъ):  $CO \cdot C(\text{OH}) \cdot NH \cdot CO$

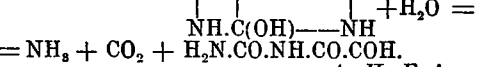

А. И. Г. А.

**Урлка** (Уралка) — р. Пермской губ., правый притокъ Камы; беретъ начало въ Соликамскомъ у., орошаетъ главнымъ образомъ Чердынскій у., впадаетъ въ Каму въ верхнемъ ея теченіи. Длина 116 вер., сплавъ на 81 вер., судоходна на 27 вер. Въ 1899 г. по У. отправлены 2 судна съ грузомъ 203 тыс. пд. и 2 плота вѣсомъ въ 209 тыс. пд. Въ верховьяхъ У. 2 минер. ключа (неизслѣдованы), лѣтомъ посѣщаемые больными. Притоки: Лудавекъ, Падунъ, Ульва и друг. При устьѣ рѣки дер. Урлка, вѣроятно, древній гор. Урость (XV ст.).

**Урость**—одинъ изъ большихъ о-вовъ въ устьяхъ р. Печоры, Архангельской губ., Печорскаго у.; расположенъ у лѣв. бер. р., отъ котораго отдѣляется Голодной протокой. О-въ имѣетъ до 125 кв. вер., низменъ, поросъ лѣсомъ и травой, весной частью заливается; необитаемъ.

**Urosarcina**—см. Уробактеріи. По мнѣнію Бейеринка, этотъ родъ микроорганизмовъ, описанный Микелемъ, долженъ быть отнесенъ не къ роду Sarcina, но къ роду Bacillus.

**Уростиль** (os coccygis)—кость, образующаяся сляніемъ хвостовыхъ позвонковъ. Она встрѣчается у амфибій безхвостыхъ и сочленяется у нихъ подвижно или неподвижно (последнее у Aglossa) съ крестцомъ. Въ передней своей части она бываетъ снабжена поперечными отростками, подобно настоя-

щимъ позвонкамъ. Тоже названіе носить у костистыхъ рыбъ косточка, образующаяся въ хвостовомъ плавникѣ надъ заднимъ хордой и ее вытѣсняющая. Она примыкаетъ къ заднему хвостовому позвонку, но она возникаетъ, какъ остоеніе въ соединительнотканной обкладкѣ хорды.

**Урость-озеро**—Олонецкой губ., Повѣнецкаго у., къ ССЗ отъ уѣзды. гор. Площадь 21 кв. в. Изъ У. вытекаетъ рч., впадающая въ Выгозеро (VII, 481). Берега У., покрытые почти на всемъ протяженіи дикимъ лѣсомъ, изрѣзаны глубоководящимися узкими заливами. По берегамъ и на нѣкоторыхъ о-вахъ обнажается сланцеватый мелкозернистый сѣрый гнейсъ, представляющей превосходную тонкую слоистость и сланцеватость. На берегу У. расположена небольшая деревня того же имени.

**Уротропинъ**, гексаметилентетраминъ  $(\text{CH}_2)_6\text{N}_4 = \text{C}_6\text{H}_{12}\text{N}_4$ —см. Оксимтиленъ; подъ именемъ *формина* примѣняется какъ средство, растворяющее мочевую кислоту.

**Урохлоровая кислота** (трихлорэтил-глюкуроновая)  $\text{C}^6\text{H}^1\text{Cl}^3\text{O}^7$ —появляется въ мочѣ при ежедневномъ приѣмѣ внутрь по 4—5 гр. хлораля (Musculus, Mering). Для ея полученія—мочу сгущаютъ на водяной банѣ до густоты сиропа и извлекаютъ смѣсью, составленною изъ 600 куб. стм. ээира, 300 куб. стм. 90%наго спирта и 30 куб. стм. разведенной сѣрной кислоты (равныя части воды и крѣпкой продажной сѣрной кислоты), ээирный растворъ выпариваютъ, остатокъ нейтрализуютъ жѣлѣзнымъ баритомъ (не содержащимъ Cl) и осаждаютъ У. кислоту сперва растворомъ свинцоваго сахара, а потомъ основной искусственно-свинцовой соли; полученный осадокъ свинцовой соли У. кислоты разлагаютъ сероводородомъ, фильтратъ насыщаютъ баритомъ и выпариваютъ; выкристаллизовавшуюся бариевую соль разлагаютъ слабой сѣрной кислотой, отдѣляютъ растворъ отъ осадка  $\text{BaSO}_4$ , выпариваютъ при слабомъ подогрѣваніи до густоты сиропа и оставляютъ стоять надъ сѣрной кислотой, пока не затвердѣетъ, послѣ чего для окончательной очистки полученную кислоту нѣсколько разъ извлекаютъ (при кипяченіи) ээиромъ, въ которомъ она довольно трудно растворима (Kütz). У. кислота кристаллизуется въ формѣ блестящихъ шелковистыхъ иголъ съ темп. пл. 142°, легко растворимыхъ въ водѣ и спиртѣ, вращаетъ плоскость поляризаціи влѣво (также и ея соли) и показываетъ рѣзкую кислотую реакцію; при кипяченіи съ разведенной сѣрной или соляной кислотой разлагается, присоединяя воду, на трихлорэтиловый спиртъ и глюкуроновую кислоту (см.), восстанавливаетъ при нагрѣваніи серебряные растворы, а также щелочные растворы мѣди и висмута. За исключеніемъ свинцовой, всѣ прочія соли У. кислоты растворимы въ водѣ; въ абсолютномъ спиртѣ онѣ нерастворимы. II. П. Р. А.

**Урохорда**—синонимъ оболочниковъ (см.) или туникатъ (см. Хордовыя), названныхъ такъ потому, что хорда (см.) у нихъ развита (по большей части только у зародышей) лишь въ одной хвостовой области.

**Урохромъ**—есть желтое красящее вещество нормальной мочи; происходитъ изъ билирубина (т. е. желтаго красящаго вещества желчи), а этотъ въ свою очередь—изъ гемоглобина крови. При нормальныхъ условіяхъ дѣло происходитъ слѣдующимъ образомъ: желчныя красящаія вещества попадаютъ вмѣстѣ съ желчью въ кишечный каналъ, отсюда билирубинъ всасывается въ кровь и, подвергшись окисленію, переходитъ въ мочу въ формѣ уже У. Усиленіе окисленій въ тѣлѣ, по видимому, увеличиваетъ образованіе У. мочи. Допускаютъ, однако, что У. можетъ происходить и въ печени, и въ другихъ органахъ тѣла изъ пигмента крови при экстравазатахъ крови или желчи. Въ пользу этого говорятъ то, что У. продолжаетъ образовываться у животныхъ съ желчною фистулою, т. е. у такихъ, у которыхъ попаданіе желчи въ кишечный каналъ представляется невозможнымъ. Слѣдовательно, въ этихъ случаяхъ источникомъ его образованія не можетъ являться билирубинъ, попавшій въ кишечный каналъ. Замѣчательно, что У. въ щелочныхъ растворахъ обладаетъ сильными ядовитыми свойствами. У. есть тѣло очень близкое къ нормальному уробилину и къ ходелетину. *И. Гархановъ.*

**Урочное положеніе для строительныхъ работъ**—сборникъ общихъ правилъ, касающихся всякаго рода строительныхъ работъ; издается въ законодательномъ порядкѣ. У. положеніе издано въ 1843 г., въ 1869 г. пересмотрѣно, а въ 1883 г. подверглось вновь нѣкоторымъ исправленіямъ. У. положеніе состоитъ изъ 19 отдѣленій и 712 §§. Правила, изложенныя въ У. положеніи, касаются работъ земляныхъ, плотничныхъ, столярныхъ, печныхъ, кузнечныхъ и др., а также заготовленія матеріаловъ, ихъ вѣса, способовъ перемѣщенія и пр., устройства, и починки дорогъ. См. У. положеніе для строительныхъ работъ» (СПб., 1900).

**Уррака** (=Марія)—кастильская королева, дочь Альфонса IV и двора Раймунда Бургундскаго, отъ котораго имѣла сына Альфонса (седьмого кастильскаго короля, носившаго это имя). Еще при жизни отца была признана духовными и свѣтскими вельможами наследницей престола. Правленіе У. (1109—1126)—первой по времени женщины, занимавшей тронъ Кастиліи, — наполнено было внутренними смутами и борьбой съ арагонскимъ королемъ Альфонсомъ I, ея двоюроднымъ братомъ, претендовавшимъ на кастильскій престолъ. Для прекращенія борьбы У. вступила съ нимъ въ бракъ (1110), оказавшійся несчастнымъ праотгнутый палой. Въ возобновившейся борьбѣ между У. и арагонскимъ королемъ принимала участіе сынъ ея Альфонсъ, котораго магнаты Галиціи признали своимъ королемъ, и сестра ея Тереза, стремившаяся расширить предѣлы графства Португальскаго, зависимаго отъ Кастиліи. Поддержку У. находила въ аристократіи Леона и Кастиліи, особенно въ лицѣ вліятельнѣйшаго представителя ея графа Лара, съ которымъ У. находилась въ интимныхъ отношеніяхъ.

**Урреа** (Geronimo Ximenez de Urrea)—испанскій дидактическій поэтъ XVI в. Былъ

вице-королемъ Апуліи и однимъ изъ любимыхъ полководцевъ имп. Карла V. Лучшимъ произведеніемъ У. считался «Dialogo de la Verdadera Honra Militar» («Диалогъ истинной воинской чести»), заключающій въ себѣ не мало анекдотовъ о приключеніяхъ и дуэляхъ и, между прочимъ, любопытныя подробности о предполагавшемся поединкѣ Франциска I съ Карломъ V. Нѣкоторыя стихотворенія У. помѣщены въ «Санционего» (1554). Его переводъ Аріосто подвергся строгой критикѣ Сервантеса (въ перечнѣ книгъ въ «Донъ-Кихотѣ»). У. очень безцеремонно обошелся съ оригиналомъ, то сокращая, то добавляя его. У. написалъ еще романъ «Don Clarisel de las Flores». Ввелъ въ испанскій языкъ много итальянскихъ словъ и выраженій.

**Урри** (Морисъ Ourry)—французскій драматургъ и лирикъ (1776—1843), авторъ легкихъ комедій, водевилей и особенно многочисленныхъ пѣсенекъ, имѣвшихъ въ свое время успѣхъ и собранныхъ въ «Poèmes, poésies fugitives, chansons» (1816) и «L'enfant lyrique du carnaval» (1818). Кромѣ того онъ написалъ поэмы «Malesherbes à Saint Denis» (1815) и «La peste de Barcelone» (1821), а также «Soirées dramatiques de Jérôme le porteur d'eau» (1817).

**Урсинъ** (Fulvius Ursinus)—итальянскій филологъ (1529—1600), незаконный сынъ одного изъ Орсини. Былъ каноникомъ и библіотекаремъ у кардиналовъ Рануччио и Алоксандра Фарнезе. Свои доходы онъ употреблялъ главнымъ образомъ на приобрѣтеніе книгъ, рукописей и древностей, и къ концу жизни собралъ значительную библіотеку и музей древностей. Музей онъ завѣщалъ кардиналу Одоардо Фарнезе, а рукописи въ Ватиканскую библіотеку. Онъ комментировалъ «Scriptores rei rusticae», «Fragmenta historiarum Romanorum» (1595), Феста, Цицерона (1581), издалъ отрывки греческихъ лириковъ и историковъ (1582) и пр. Изъ его оригинальныхъ произведеній наиболѣе замѣчательны: «Familiae Romanae» (изд. 1663), «Imagines et elogia virorum illustrium» (изд. 1606). Его жизнь описана Джузеппе Карпаліо (Римъ, 1657).

**Урсинъ** (Zacharius Ursinus, собственно Bär, 1534—83)—нѣм. реформаторъ. Образованіе получилъ сначала въ Виттенбергѣ, затѣмъ въ Женевѣ и Парижѣ. Въ 1558 году былъ назначенъ ректоромъ гимназіи въ Бреславлѣ, но за свои кальвинистическія убѣжденія подвергся преслѣдованіямъ со стороны лютеранъ и бѣжалъ въ Цюрихъ. Въ 1561 г. сдѣлался профессоромъ богословія въ гейдельбергскомъ универс. и по приглашенію курфюрста пфальцскаго Фридриха III занялся школьнымъ дѣломъ и церковнымъ устройствомъ въ Пфальцѣ въ духѣ кальвинизма. Въ сотрудничествѣ съ Олевіаномъ У. составилъ «Гейдельбергскій катехизисъ», принятый всеми нѣмецкими кальвинистами. Преемникъ Фридриха III, Лудвигъ, сталъ преслѣдовать кальвинистовъ; У. былъ изгнанъ (1577) и нашелъ пріютъ въ Нейштадтѣ, гдѣ сдѣлался учителемъ. Собраніе его сочиненій издано въ Нейштадтѣ въ 1587 г. и въ Гейдельбергѣ въ 1612 г. Ср. Sudhoff, «Olevianus und Ursinus».



**Урсонъ** (*Erethizon dorsatum*), называемый также *урзоном* или *млошерстомъ* — млекопитающее изъ отряда грызуновъ (*Rodentia*), принадлежащее къ семейству дикообразовыхъ (*Hystriichidae*), о признакахъ котораго — см. это сл. Родъ *Erethizon* относится къ подсем. лазающихъ дикообразовъ (*Cercolabinae*), которые характеризуются стройнымъ сложениемъ, довольно длиннымъ и часто дѣлимымъ хвостомъ, бородавчатыми подошвами ногъ и сравнительно короткими иглами; представители этого подсемейства живутъ исключительно въ Америкѣ. У рода *Erethizon* туловище сжато съ боковъ, хвостъ сравнительно короткій и плоскій, покрытый сверху иглами, а снизу щетинами; голова короткая и толстая; морда тупая; переднія конечности съ 4 пальцами (безъ большого пальца), заднія съ 5; когти длинные и сильные. У. покрыты густымъ мѣхомъ, достигающимъ на загрѣлкѣ 11 стм. длины и переходящимъ на нижней сторонѣ тѣла въ колочія щетины. Между волосами и щетинами на верхней сторонѣ тѣла находятся иглы до 8 стм. длиной, которая большей частью прикрыты волосами. Окраска — смѣсь бѣлаго, бураго и чернаго цвѣтовъ. Длина тѣла до 80 стм., длина хвоста 16 стм. У. живетъ въ лѣсахъ Сѣверной Америки, отъ Лабрадора до Виргиніи, и встрѣчается преимущественно въ западной части Соединенныхъ Штатовъ и въ Канадѣ. Онъ можетъ очень хорошо лазать по деревьямъ и питается ихъ корой и листьями, принося этимъ часто значительный вредъ лѣсамъ. При помощи своихъ острыхъ рѣзцовъ онъ обгладываетъ кору деревьевъ (преимущественно вязовъ, тополей и елей), оставляя оголенные вѣтви; одинъ У. можетъ погубить въ теченіе зимы множество молодыхъ деревьевъ. Онъ гнѣздится въ дуплахъ или въ расщелинахъ скаль, гдѣ самка производитъ отъ 2 до 4 дѣтенышей. Ключи хвостъ служитъ животному превосходнымъ органомъ защиты, которымъ онъ можетъ наносить сильные удары своимъ врагамъ. У. хорошо выдерживаетъ неволю, и будучи взятъ въ молодой возрастъ, приручается довольно легко. Последнее время онъ встрѣчается все рѣже и рѣже, такъ какъ истребляется въ сильной степени охотниками. Мясо его съѣдобно, а мѣхъ, изъ котораго удалены иглы, въ большомъ употребленіи.

М. Р.-К.

**Урспрухъ** (Антонъ Urspruch) — пианистъ и композиторъ, род. въ 1852 г. Изъ его сочиненій въ особеннсти извѣстна четырехручная соната.

**Урсингъ** (Христіанъ; настоящая его фамилія Вурстейзенъ; иногда называлъ себя также по-гречески *Allassiderus* или *Allassiderus*) — швейцарскій математикъ и историкъ (1544—88). Для пополненія своихъ знаній, приобрѣтенныхъ на родинѣ, въ Базель, ѣздилъ въ Парижъ, гдѣ былъ ученикомъ знаменитаго философа Петра Рамуса (см.). Въ 1562 г. получилъ отъ базельскаго университета степень магистра, а въ 1565 г. сдѣлался въ томъ же унв. профессоромъ математики, а съ 1585 г. — и теологіи, но въ 1586 г. сохнѣмъ оставилъ университетъ, занявъ долж-

ность историографа города. Учено-литературная дѣятельность У. раздѣлялась между математикою и исторіею. Первой были посвящены два его сочиненія: «*Quaestiones in Purbachii theoricis planetarum*» (Базель, 1568) и «*Elementa Arithmeticae, logicis legibus deducta, in usum Academiae Basiliensis*» (*Basileae Helvetiorum*, 1579). Второе изъ этихъ сочиненій, названное для слушателей автора, было вызвано недостатками «Ариметики» Петра Рамуса, къ памяти котораго У. относился съ почтеніемъ, переходившимъ въ благоговѣніе. Упомянутые недостатки были бы исправлены печатно и самимъ Рамусомъ, если бы его жизнь не была преждевременно прервана Варфоломеевскою ночью. Отъ недостатковъ, и притомъ значительныхъ, не оказалась, прочемъ, свободною и книга самого У., — напр. можно указать на совершенное отсутствіе въ ней доказательствъ. Кромѣ обычнаго содержанія ариметическаго учебника, книга У. давала въ заключительной части вычисленіе сплавовъ и прогрессіи, а въ прибавленіи — извлеченіе квадратныхъ и кубическихъ корней. В. В. Бобылинъ.

**Урсула** — святая католической церкви. Легенда, относящаяся къ VII в., повѣствуетъ о красавицѣ У., дочери британскаго короля, которую требовалъ въ замужество сильный языческой государь. У. уже посвятила себя Христу; поэтому она просила отсрочки на три года и въ сопровожденіи 10 благородныхъ дѣвицъ, у каждой изъ которыхъ было, какъ и у нея самой, по 1000 провожатыхъ, на 11 трехвосьмыхъ судахъ отправилась къ святымъ мѣстамъ. Онѣ проплыли по Рейну до Кельна, оттуда въ Базель, гдѣ оставили суда и пѣшкомъ направились въ Римъ. На обратномъ пути дѣвушки встрѣтили подъ Кельномъ лагерь гунновъ, которымъ были изрублены. У., оставшаяся послѣдней, отвергла предложеніе гуннскаго вождя и была пронизана тучею стрѣлъ. Небесныя полчища истребили войско гунновъ; тѣла убитыхъ дѣвицъ были торжественно погребены жителями Кельна. Много времени спустя пришелъ съ Востока грекъ Клематій, имѣвшій во снѣ видѣніе и построившій въ память погибшихъ храмъ. Съ XII в. начинается обрѣтеніе костей погибшихъ, сначала въ небольшомъ количествѣ, потомъ, со времени раскопокъ такъ наз. *ager Ursulanus* (1155), тысячами скелетовъ, которые, вслѣдствіе видѣнія монахини Елизаветы, приведены были въ связь съ У. и ея подругами. По объясненію Шаде («*Die Sage von der heiligen U. und den 11000 Jungfrauen*», Ганов., 1854) сказаніе объ У. заимствовано католиками изъ древне-германской языческой мѣлологіи. Воплѣтъ вѣроятно, что основаніемъ легенды послужило избѣненіе дѣвушекъ гуннами при переходѣ ими Рейна подъ Кельномъ. См. Kellerhoven, «*La légende de Sainte-U.*» (П., 1860—62); Kessel, «*St. U. und ihre Gesellschaft*» (Кельнъ, 1863); Stein, «*Die heilige U. und ihre Gesellschaft*» (Кельнъ, 1879).

**Урсулныя** (*Ursulines*) — женскій монашескій орденъ, основанный въ 1537 г. и поставленный подъ покровительство св. Урсулы. Сначала онъ состоялъ изъ дѣвицъ и вдовъ, не

дававших обычных монашеских обѣтовъ и занимавшихся безплатно воспитаніемъ молодыхъ дѣвущекъ. Въ 1572 г. папа Григорій XIII сдѣлалъ У. настоящимъ монашескимъ орденомъ и заставилъ ихъ принять правила св. Августина. Орденъ У. быстро распространился въ Италиі, Германіи и Нидерландахъ, но особенное значеніе получилъ во Франціи. Передъ революціей у ордена У. было 14 монастырей въ Парижѣ и до 300 въ остальной Франціи. Уничтоженный во время революціи, орденъ У. былъ восстановленъ при Наполеонѣ I, но не получилъ прежняго распространения.

**Урсуль** (Уру-суль)—р. Томской губ., Бійскаго у.; беретъ начало съ сѣв. склоновъ Теректинскихъ бѣлковъ и въ началѣ течетъ на С, затѣмъ поворачиваетъ на В и ЮВ, а въ самыхъ низовьяхъ на СВ,—впадаетъ въ р. Катунь съ лѣв. стороны. Дл. до 150 вер., шир. отъ 10 до 25 саж. Течение быстрое, ложе его каменистое, долина въ верховьяхъ сжата горами, къ низовьямъ расширяется и покрыта лѣсомъ и лугами. По долинѣ р. развиты горныя породы—кератитовый порфиръ и кремнистый сланецъ, глинистыя же встрѣчаются спорадически. По притоку У. Копрылку ломки литографскаго камня. Въ У. впадаетъ много горныхъ рѣчекъ, изъ нихъ болѣе значительныя—Ульгунинъ и Ангудай, при устьѣ послѣдней расположено с. У. (Ангудай), въ которомъ до 500 жит., церковь, училище, ангудайская таможня, врачебно-ветеринарный пунктъ и застава для осмотра пригоняемаго изъ Монголіи скота; значительная ярмарка. Отсюда идетъ дорога на приграничный торговый пунктъ урочище Кошъ-Агачъ.

**Урсинъ-Нѣмцевичи** — дворянскій родъ, герба Равичъ, восходящій къ началу XVI в. О Юліанѣ Нѣмцевичѣ см. XXI, 478—479. Родъ У.-Нѣмцевичей внесенъ въ I ч. род. кн. Гродненской губ.

**Уртадо** (Luis Hurtado)—испанскій писатель XVI в., авторъ очень извѣстнаго въ тѣ времена романа «Пальмеринъ Англійскій». У. написалъ еще «Cortes del Casto Amor» и «Policiana», и совмѣстно съ Карвахаломъ грубую, но любопытную драму: «Cortes de la Muerte» («Пляска смерти»), помѣщенную въ XXXV т. «Biblioteca Rivadeneyra».

**Уртенъ-тау** — горы Семипалатинской обл., Кокпектинскаго у., вдоль берега р. Кокпекты; различаютъ Бол. и Мал. У. На сѣв.-вост. склонѣ Мал. У. стоитъ г. Кокпекты.

**Уртюнокое** — горько-соленое оз. Енисейской губ., Минусинскаго у., на лѣв. стор. р. Абакана, въ Качинской степи. Окружность оз. до 4 вер., глуб. отъ 1½ до 2 арш.; содержаніе соли не болѣе 3%. Въ жаркое лѣто оз. покрывается налетомъ глауберовой соли; зимою оно замерзаетъ.

**Уруби** или *урубу* (Cathartes aura и C. atrata)—см. Грифы.

**Уругвай** (Rio Uruguay) — р. въ Южной Америкѣ, текущая въ Бразиліи, Аргентинѣ и Уругваѣ, беретъ начало въ Кордильерахъ Южной Бразиліи, носящихъ названіе Сиерра Гераль, въ бразил. штатѣ Санта Катарина, образуясь изъ двухъ истоковъ, Рио-дасъ-Пе-

лотасъ и Маромбасъ съ ихъ притоками, и течетъ быстрымъ потокомъ въ направленіи, принятомъ Дасъ Пелотасъ, именно на З. На этомъ пути принимаетъ въ себя слѣва — Пассо Фундо, такъ назыв. У.-Миризмъ или Мал. У., справа—Чапеко; далѣе—Рио-Варсеа, У. Пуитамъ, или Красный У.; поворачиваетъ на Ю и отдѣляетъ Бразилію, а далѣе и Уругвай отъ Аргентинскихъ пров. Карриентъ и Энтре-Риосъ. Принявъ въ себя справа Перери, Мериней, а слѣва—Юн, Ибикуи, Куарэмъ, Арапей, Куэгуа и, наконецъ, могучій потокъ Рио-Негро, У. впадаетъ, къ С отъ Буэносъ-Айреса, въ Ла-Плату. Длина течения У. 1600 км., площадь бассейна — 358000 кв. км. На разстояніи 130 км. отъ своего устья вверхъ У. образуетъ до Пунта Фрей-Бентосъ расширеніе отъ 11—16,6 км., и на этомъ пути онъ не глубока и течетъ медленнo, далѣе образуетъ нижнія стремнины, Сальто-Чико, на 15 км. далѣе вверхъ спадаетъ грандиознымъ водопадомъ Сальто-Гранде. У. подверженъ периодическимъ разливамъ.

**Уругвай** (Uruguay) или *Republica Oriental del Uruguay, Banda Oriental* — одна изъ республикъ Южной Америки, получила свое имя отъ р. У., по вост. берегу которой она тянется до Атлантическаго океана. Границы съ С и СВ Бразиліи, съ В—Атлантическимъ океаномъ, съ Ю—Рио-де-ла-Плата, съ З—р. У., отдѣляющей ее отъ Аргентинской республики. У. лежитъ между 30° — 35° ю. ш. и 55°35' — 60°45' зап. д. Пространство 186926 кв. км.; жит. 882670 (1900), что составляетъ 4 человека на 1 кв. км. Предполагаютъ, что около 8% населенія не вошли въ послѣднюю перепись, такъ что общее число населенія болѣе 900 тыс. чел. Поверхность болѣею частью волнистая, но походя на саванны Аргентины равнина, совершенно плоская къ рр. У., Ла-Плата и морскому побережью, но въ центрѣ прерываемая холмами и небольшими возвышенностями, которыя состоятъ болѣею частью изъ гнейса, глинозема и гранита и служатъ водораздѣлами важнѣйшихъ рѣкъ. Горныхъ цѣпей, собственно говоря, не существуетъ, но имѣются многочисленныя возвышенности, cuchillas; изъ нихъ самая высокая гора д'Ацекуа (621 м.), составляющая часть Кордильеръ Гранде, орографической оси У., развитія которой Санта-Ана, Хаэдо и Мивасъ покрываютъ центральныя области республики водообразными холмами, въ среднемъ 453 м. высотой. Холмообразныя возвышенности эти служатъ водораздѣлами большихъ рѣкъ. Вся территория У. дѣлится на три бассейна: на З онъ изливаетъ свои воды въ У., на Ю—въ Рио-де-ла-Плата, на В — въ оз. Миризмъ. Самая значительная рѣка зап. склона и притокъ р. У., Рио-Негро; бассейнъ ея образуетъ сердцевицу У.; она беретъ начало въ горахъ Сиерра-Текла въ Рио-Гранде до Судъ и орошаетъ У. съ СВВ на ЗЮЗ на протяженіи 465 км., судоходна до мал. гор. Мерседесъ, но проектированы каналлизировать ее, раздѣливъ на 3 части плузами; притоки ея: Ягуари или Тагуарембо справа, Ин, слѣва, р. Дуразно. Выполненіе проекта канала сдѣлаетъ изъ Рио-Негро го-

сподствующую артерію У., при помощи ея можно будет оросить обширную область, годную для земледѣлія. Другіе притоки р. У. менѣе значительны, это: Куэкуэй, Дэймонъ, Арапэй, Гуарэйми. Рѣки южн. склона: Санта-Лючія, соединенная съ Санъ-Хозе, главн. притокъ р. Рио-де-ла-Плата; рр. вост. склона: Себоллати или Цеболлати съ притоками ея Олимаръ и Такуари, и Ягуаронъ. Обѣ впадаютъ въ оз. Меримъ, лежащее на СВ, частью принадлежа Бразиліи. Кромѣ бол. оз. Меримъ значительны прим. лагуны: Санъ Игнаціо, Де Рока, Де Кастильосъ и Де лосъ-Дифунтосъ. Климатъ У. хотя и здоровый, но подверженъ быстрымъ переѣмамъ температуры, частымъ грозамъ и юго-зап. вѣтрамъ—*памперос*. Его можно раздѣлять на приморскій и континентальный. Монтевидео, по своему положенію, находится въ первомъ; времена года тамъ менѣе рѣзки, чѣмъ внутри материка, тамъ менѣе жарко лѣтомъ и менѣе холодно зимой. Въ деревнѣ, на нѣкоторомъ разстояніи отъ г. въ департаментахъ, лежащихъ болѣе къ С, очень жарко въ декабрѣ, январѣ и февралѣ, между тѣмъ какъ въ іюнь и іюль термометръ падаетъ до 4° ниже нуля, но эти заморозки непродолжительны. Въ общемъ, приморскій климатъ У. можно сравнить съ климатомъ Неаполя, Алжира или Лиссабона, съ повышеніемъ на полъ термом. градуса на градусъ широты по мѣрѣ поднятія къ С. Холода пачинаются въ маѣ и тогда же или началѣ іюня выпадаютъ сильныя дожди и бывають самыя сильныя грозы. Затѣмъ слѣдуетъ *памперо*, очищаетъ воздухъ, за нимъ наступаетъ штиль, во время котораго бывають заморозки. Но эти пониженія температуры также кратки, какъ и быстры; никогда средняя дневная температура осенняго или зимняго дня не была ниже +4° (Ц.). По исчисленію Маргентъ-де-Мусси, въ Монтевидео въ среднемъ 244 ясныхъ дня, 85 облачныхъ и 36 дождливыхъ. Изъ металловъ въ У. имѣются желѣзо, цинкъ, серебро, свинецъ, сѣра, сурьма и камен. уголь; золото добывается въ деп. Ривера (въ 1898 г. 74708 грам.); болѣе всего добываютъ агатовъ и аметистовъ, служащихъ предметами вывоза; въ общемъ горныя богатства еще мало разработаны. Что касается флоры У., то прежде всего путешественнику бросается въ глаза рѣдкость большихъ деревьевъ въ долинахъ и склонахъ холмовъ. На берегахъ и на о-вахъ У. деревья малорослыя и не густыя; ихъ украшаютъ безчисленныя мимозы, въ верхнемъ У., выше Федерациянъ, т. е. съ 31° ю. ш. растительность становится болѣе густой и болѣе высокой: пальмы (*Cocos australis*), бамбукъ (*Tacuagas*) начинаютъ появляться въ изобиліи, по берегамъ высятся мимозное дерево *ина*, высокое и густое съ чудными темно-зелеными вѣтвями, среди которыхъ поднимается *Erythrina crista galli* съ яркими пунцовыми цвѣтами; вьющіяся растенія, особенно по берегамъ рѣкъ, въ изобиліи и рѣдкой красоты. Выше къ Сальто встрѣчаются одичавшія персиковыя и абельсинныя деревья; кактусы разнообразныхъ породъ, опунція или попаль—всюду; по мѣрѣ приближенія къ Бразиліи

строевой дѣсь, сперва низкорослый, становится выше и выше. Фруктовыя деревья и ягодныя кусты, а также и тополя, вывезенныя изъ Европы, здѣсь преуспѣвають всѣ, кромѣ крыжовника; хорошо расстетъ евкалиптъ и очень плохо—сосны и ели. Мѣстныхъ цвѣтовъ такое разнообразіе и изобиліе, что Монтевидео прозванъ «Южно-американской Нищей». Фауна не богата мѣстными породами; встрѣчаются ягуаръ (*Felis onca*), кугуаръ (*Felis puma*) небольшой величины, медвѣдь длинноносыи (*Uaii paspa rufa*) и три вида муравьѣдовъ, лисица, два вида морскихъ волковъ (*Otaria*), каринчо (*Sagrincho*), грызунъ, ростомъ больше кабана, тапиръ, олень, пекари, летучая мышь (въ гроттахъ Кытоваго мыса), европ. кролики, дельфинъ, страусъ, гремучая змѣя и др. Въ р. Уругвай много рыбы. **Населеніе.** Туземцы У. принадлежали къ племени *чарруасъ*, семейства *гуарани*; это былъ храбрый народъ, предпочитавшій смерть потерѣ свободы. Отъ него остались находимыя въ пескахъ и на берегахъ рѣкъ и озерахъ наконечники стрѣлъ, кроменные ножи, молотки, топоры, ступки, черепки глин. посуды, костяные предметы, раковины и др. предметы. Чарруасы захватили въ плѣнъ Діаза де Солисъ, причаливашаго къ берегамъ Ла-Платы, убили и съѣли его и его спутниковъ. Южный берегъ Ла-Платы заселялся эмигрантами изъ Европы, которые встрѣтили въ туземцахъ—*куэранисъ*—кроткихъ, покорныхъ будущихъ рабовъ, тогда какъ съв. берегъ оставался пустыннымъ. Жившія на правомъ берегу р. У. племена *яросъ* и *бохансесъ* были совершенно истреблены чарруасами. Другое племя изъ сем. гуарани, *чанасъ*, населявшее о-ва У., легко смѣшалось съ поселенцами-испанцами. Чарруасы, отгнѣсненные испанцами до Рио Негро, слились съ *митуанесами* и вмѣстѣ съ ними позже исчезли, какъ раса. Въ селахъ У. населеніе носятъ черты метисовъ; изъ нихъ чиносами называются тѣ, у которыхъ ясно видна индѣйская кровь. Съ 1702 г. стали ввозить въ У. негровъ-невольниковъ, которые со времени освобожденія (1830) выкупають отъ хохотки и пьянства. *Гаучо* или гаучосы, помѣсь испанцевъ съ индѣйцами, живутъ въ городкахъ, наблюдая за безчисленными стадами фермъ (*estancias*); они всегда на коняхъ, убраннымъ которыхъ гордятся больше, чѣмъ своей одеждой. Изъ общаго числа жителей 90199 чел. иностранцы (23352 испанца, 24349 итальянцевъ, 24720 бразиліанцевъ, 9140 аргентинцевъ, 4186 французовъ, 675 англичанъ, 708 нѣмцевъ, 944 швейцарца). Среднее число рождений за пять лѣтъ (1895 — 99) 30460, браковъ 4350, смертей 13032; перевѣсъ рожденій надъ смертностью—17428. Изъ общаго числа рождений въ 1898 г. 7380 (25,39%) были незаконныя. По 1873 г. иммигрантовъ было 243391. За пять лѣтъ иммиграція и эмиграція въ Монтевидео выразилась въ слѣдующихъ цифрахъ.

	1896.	1897.	1898.	1899.	1900.
Иммигранты.	10503	9140	9467	9006	8892
Эмигранты.	5918	6779	6411	5830	6705

Государственная религія римско-католическая, но господствуетъ полная вѣротерпи-

мость. Элементарное образование обязательно. Въ 1899 г. въ У. были 543 народныхъ элементарныхъ школы, съ 1068 учащими (въ томъ числѣ 831 женщ.) и 49733 учащимися. Частныхъ школъ 344, съ 890 учащими и 22509 учащимися. Государство расходуетъ на элементарное образование 677000 доллар. 1 госуд. и частн. школа приходится на каждыя 897 жителей, 1 ученикъ—на каждыя 11 жителей. Въ Монтевидео университетъ, съ 91 профессоромъ и 694 студентами (1898). Женскія и мужскія нормальные школы, художественная и коммерческая государственная школа (243 учащихся, получающихъ безплатное образование), военная коллегія (8 профессоровъ и 40 учащихся), много духовныхъ семинарій съ значительными числомъ учениковъ. Национальная библиотека содержитъ свыше 27000 томовъ и болѣе 2500 рукописей, картъ и т. д. Въ національномъ музеѣ свыше 33490 предметовъ. Въ У. выходитъ болѣе 126 периодическихъ изданий, изъ коихъ 120 на испанскомъ языкѣ. Главная промышленность У.—скотоводство и овцеводство. Въ 1898 г. въ У. числилось 4826675 гол. рогатого скота, 363511 лошадей, 13181 мулъ, 15536889 овецъ, 34681 коза, 3972 свиньи; общая цѣнность стада — 73038000 долларовъ. Убито головъ скота въ 1898 г. 665300, въ 1899 г. 821600, въ 1900 г. 707700. Въ 1899 г. вывезено шерсти 39673 метрич. тонны. Земледѣльческая промышленность за послѣдние годы сильно развивается; вывозъ пшеницы въ 1898 г. = 77230 метр. тоннъ, въ 1899 г. — 62673 тонны, кукурузы (1898) 125758 тоннъ, пшеничной муки въ 1898 г. вывезено 11296 тоннъ, въ 1899 г. 20726 тоннъ. Въ 1900 г. площадь подъ пшеницей = 377988 гектар., урожай ея — 187553 метр. тонны. Въ 1898 г. было 824 виноградника, площадь въ 3160 гектар.; получено вина 3351296 литр., а алкоголя 33516 литр. Изъ 21045 фермеровъ 10853 воздѣлываютъ собственную землю. *Торговля.* Въ 1899 году ввезено въ Уругвай на 25551788 долларовъ; вывезено на 36574164. Въ 1898 г. таможенный пошлины, полученные государствомъ = 9830382 дол. Наибольшая сумма ввоза — изъ Великобританіи. Вывоза — въ Бразилію, Аргентину и Францію. Главные предметы вывоза: живой рогатый скотъ, кожи, шерсть, мясные консервы, земледѣльческія произведенія. Постоянная армія У. состоитъ изъ 231 офицера и 3273 солдатъ (4 батальона пѣхоты, 3 полка кавалеріи и 1 легкой артиллеріи, батальонъ крѣпостной артиллеріи). Армія вооружена ружьями Маузера; пушки различныхъ системъ. Полицейская стража изъ 3200 чел. Национальная гвардія состоитъ изъ 20000 чел. Военный флотъ — три броненосца и 1 пароходъ. Торговый флотъ У. въ 1898 г. имѣлъ 28 паровыхъ судовъ въ 7654 тон. и 72 парусныхъ судна въ 21251 тонну нетто. Въ 1899 г. въ гавани Уругвая вошли 17937 судовъ въ 11309057 тоннъ, вышло 17474 судна въ 11213692 тонны. Государственныхъ большихъ дорогъ 2240 миль; сѣдъ идутъ отъ Монтевидео къ разнымъ границамъ. 3100 миль дорогъ департаментскихъ. Рѣки служатъ прекрасными путями сообщенія. Длина желѣзныхъ дорогъ въ 1898 г. = 1080 миль,

длина трамвайнаго пути = 146 миль. Телеграфная сѣть имѣла протяженіе въ 4525 миль, изъ коихъ 995 миль принадлежали жел. дорогамъ; телеграфн. станцій было 95, число телеграммъ = 346359. Въ 1898 г. почтовыхъ конторъ было 638; отправлено писемъ 9497658, открытыхъ писемъ 152522, печатн. изданій 473502, друг. пакетовъ и посылокъ 683532. Финансы У. не въ блестящемъ положеніи; бюджетъ почти всегда заключается съ дефицитомъ. Главный источникъ дохода — ввозныя пошлины. Бюджетъ 1900—91 гг.: доходы = 16124325 дол., расходы = 16124373 доллара. Сумма національнаго долга къ 1 янв. 1900 = 127159529 дол., въ томъ числѣ внѣшній долгъ 100161606 дол., международный — 3996025 дол., внутренний — 23101898 долл. Въ 1896 г. основанъ въ У. государств. банкъ, съ действительнымъ капиталомъ въ 10 милл. пезосъ. Въ обращеніи имѣтъ уругвайской золотой монеты, но монетная единица золотая; пезосъ (теоретич. золотая монета — *peso nacional*) долженъ вѣсить 1,697 грамма, но въ обращеніи имѣется только иностран. золотая монета; серебряный пезо или долларъ вѣситъ 25 грам.; другія размѣрины серебряныя монеты — полпезо, пятая и десятая части его; бронзовыя монеты — 4, 2 и 1 центезимо. Метрическая система мѣры и вѣса принята официально, но на ряду съ ней употребляются и прежнія: квинталь, арроба, фанега и т. д. Государственный гербъ представляетъ щитъ, раздѣленный на 4 воля; въ первомъ, голубомъ полѣ — золотые вѣсы, во второмъ, серебряномъ — цитадель, въ третьемъ, серебряномъ — конь, въ четвертомъ, голубомъ — быкъ. Ср. «The Statesman's Year-Book 1901»; «Lippincott's Gazetteer of the World»; Murray, «Travels in Uruguay» (Л., 1871); «Uruguay: its Geography, History, Industries» (Ливерпуль, 1897); Vivien M. de Saint Martin, «Nouveau Dictionnaire de Géographie Universelle»; Ионинъ, «По Южной Америкѣ» (т. I, СПб., 1895).

*Государственное устройство.* На основаніи конституціи 1829 г. У. есть республика. Законодательная власть принадлежитъ законодательному собранію, состоящему изъ двухъ палатъ: сената изъ 19 членовъ, избираемыхъ по одному отъ каждой провинціи двухстепенной подачей голосовъ на 6 лѣтній срокъ, и палаты депутатовъ, съ избирающимся числомъ членовъ (въ настоящее время — 69), избираемыхъ прямою подачею голосовъ всѣхъ грамотныхъ уругвайскихъ гражданъ на трехлѣтній срокъ. Сенаторы и депутаты должны удовлетворять требованію довольно высокаго имущественнаго ценза (первыя должны обладать собственностью на сумму не менѣе 10000 долл., вторые — 4000 долл.). Исполнительная власть принадлежитъ президенту, избираемому въ соединенномъ засѣданіи двухъ палатъ на четырехлѣтній срокъ. Президентъ имѣетъ право суспензивнаго вето на рѣшенія парламента. Онъ управляетъ черезъ посредство 5 министровъ, отвѣстныхъ лишь передъ нимъ. Однако, палаты имѣютъ право требовать отчета у министровъ; даже въ промежутки между краткими ихъ сессіями постоянно дѣйствуетъ особая ревизіонная коммиссія изъ 5 депута-

товъ и 2 сенаторовъ, согласіе которой требуется для непредусмотрѣнныхъ парламентомъ государственныхъ расходовъ, для заключенія займовъ, договоровъ съ иностранными державами и т. д. Такъ обстоитъ дѣло въ теоріи: на практикѣ власть принадлежить военнымъ сферамъ, которыя низвергаютъ и возводятъ президентовъ, распускаютъ и избираютъ палаты и т. д. См. «Discusion de la Constitucion del estado oriental del U.» (Монтевидео, 1870); De Maria, «Catecismo constitucional de la Republica oriental del U.» (Монтевидео, 1876).

*Исторія.* У. открытъ въ 1515 г. испанцемъ Диасомъ де Сулисомъ (см. выше). Въ теченіе XVI и XVII вѣка испанцы дѣлали нѣсколько попытокъ утвердиться въ У., но неудачно. Только въ 1726 г. было основано поселеніе Монтевидео, по имени котораго называлась и вся область. Монтевидео управлялся сначала самостоятельно, какъ отдѣльная колонія, но въ 1776 г. былъ включенъ въ составъ Буэносъ-Айресскаго вице-королевства. Въ началѣ XIX вѣка страна не имѣла еще почти никакого значенія; бѣлыхъ и болѣе или менѣе культурныхъ цѣтныхъ въ ней было еще не болѣе 30000 чел.; число дикихъ индѣйцевъ тоже было невелико. Однако, г. Монтевидео, благодаря своей хорошей гавани въ устьѣ Лаплаты, представлялъ значительную цѣнность и являлся яблокомъ раздора между испанцами и португальцами. Въ 1806 г. онъ былъ захваченъ англичанами, но черезъ нѣсколько мѣсяцевъ уступленъ обратно испанцамъ. Революціонное движеніе, вспыхнувшее въ Буэносъ-Айресскомъ вице-королевствѣ, сравнительно мало затронуло населеніе Монтевидео; но когда въ Аргентинѣ восторжествовала революція, то У. почти не сопротивлялся войскамъ Аргентинской республики и былъ легко занятъ ими въ 1814 г. и присоединенъ къ Аргентинѣ, подъ именемъ Banda Oriental. Въ 1817 г. португальцы изъ Бразиліи заняли Монтевидео и присоединили У., подъ именемъ Цисплантанской провинціи («по сторону Лаплаты»), къ Бразиліи. Освобожденіе Бразиліи изъ-подъ власти метрополіи не измѣнило положенія У.; въ 1825 г. изъ-за него началась война между Аргентиной и Бразиліей, окончившаяся лишь въ 1828 г. Рио-Жанейрскимъ миромъ, на основаніи котораго У. призналъ самостоятельнымъ государствомъ. Благодаря довольно значительной иммиграціи какъ изъ другихъ странъ Южной Америки, такъ и изъ Европы, въ немъ было тогда уже 74000 жителей, преимущественно испанскаго происхожденія, а также метисовъ. Въ 1829 г. въ Монтевидео собрался конгрессъ, выработавшій конституцію (см. выше). Рабство, всегда слабо развитое въ У., было запрещено. Въ странѣ боролись двѣ главныя партіи. Одна изъ нихъ—Колорадосъ—опиравшаяся въ значительной степени на цѣтное населеніе и считавшая себя либеральной—стремилась ввести въ странѣ болѣе или менѣе твердое центральное правительство и находился въ тѣсномъ союзѣ съ партіей аргентинскихъ унитаріевъ (см.). Другая партія—Бланкосъ—являлась представительницей интересовъ ис-

ключительно чистыхъ испанцевъ и носила клерикальный оттѣнокъ. Въ общемъ, однако, въ У., какъ во всей Южн. Америкѣ, борьба партій имѣла скорѣе личный характеръ, чѣмъ принципиальный. Вождемъ партіи Колорадосъ былъ генералъ Фруктуоза Ривера, вождемъ Бланкосъ—генералъ Мануэль Орибе. Первымъ президентомъ былъ избранъ Ривера. Въ 1833 г. Бланкосы произвели возстаніе противъ него, и онъ едва спасся отъ смерти; однако, побѣда осталась на его сторонѣ. Въ 1835 г. на президентскомъ посту его смѣнилъ Орибе. Черезъ два года возстаніе, поднятое Риверой, принудило Орибе бѣжать въ Аргентину, которую управлялъ покровительствовавшій ему Розасъ (XXVII, 3). Слѣдующія два десятилѣтія были эпохой упорной борьбы между партіями. Орибе намелъ поддержку въ Аргентинѣ; началась война между обоими государствами, осложнившаяся войной Аргентины съ Парагваемъ (1845—52 гг.), а также внутренними междоусобіями. Унитаріи, бѣжавшіе изъ Аргентины, во множествѣ поступали въ ряды войскъ Риверы; на его сторонѣ было немало иностранныхъ (въ особенности итальянскихъ) воюющихъ; среди нихъ сражались одно время (1846—48 гг.) и Гарибальди, назначенный начальникомъ уругвайской эскадры. Въ 1845 г. Англія и Франція потребовали отъ Розаса прекращенія военныхъ дѣйствій противъ У. и, получивъ отказъ, нанесли сильное морское пораженіе аргентинскому флоту, но тотчасъ послѣ этого заключили миръ и прекратили военныя дѣйствія. Борьба между У. и Аргентиной продолжалась. Нѣсколько провинцій признали власть Орибе; часть Аргентины (пров. Энте-Риосъ и Корриентесъ), съ губернаторомъ Урквизой, держала сторону Риверы. Въ 1851 г. къ союзу У. съ Энте-Риосъ присоединилась Бразилія. Бразильскій корпусъ принудилъ Орибе снять осаду съ Монтевидео и разбить его при Ласъ Шедрасъ (1851 г.). Одновременно Урквиза нанесъ нѣсколько пораженій войскамъ Розаса; война окончилась. Однако партія Бланкосъ не была окончательно подавлена; на выборахъ 1852 г. въ Монтевидео побѣдилъ ихъ кандидатъ Хиро (Giro), который возобновилъ войну съ Риверой, восторжествовавшимъ въ провинціи. Въ 1853 г. Хиро былъ низвергнутъ и во главѣ правительства вновь сталъ Ривера. Продолжительная война, при всей ея опустошительности, не оказалась, однако, безусловно гибельной для У. Численность населенія къ 1852 г. поднялась до 130000. Приливъ эмигрантовъ сдѣлался послѣ окончания войны гораздо значительнѣе, такъ что къ 1860 г. численность населенія поднялась до 221000, къ 1873 г.—до 450000. О подъемѣ благосостоянія говорятъ и цифры ввоза и вывоза, быстро повышающіяся, хотя У. сохраняетъ характеръ государства, живущаго преимущественно скотоводствомъ. Ривера умеръ въ 1854 г.; его замѣнилъ вице-президентъ Флоресъ, но уже черезъ годъ принужденъ былъ уступить мѣсто Мануэлю Бустантага. По окончаніи срока полномочій послѣднимъ былъ избранъ Перейра (1856—60 г.). При немъ У. заключилъ договоръ съ Бразиліей и Арген-

тиной, по которому послѣдніа гарантировали неприкосновенность территоріи У. Послѣ Перейры власть перешла къ Бланкосъ: на постъ президента избранъ служившій прежде въ арміи Орибе, Берро. Въ 1863 г. Флоресъ, послѣ потери власти принудительной эмигрировать и служившій въ аргентинской арміи, высадился въ У. и призвалъ страну къ возстанію. Палаты объявили его вѣдъ закона; правительство растерялось, но призывъ Флореса не нашелъ подходящей почвы; окруженный лишь небольшими числомъ сторонниковъ, онъ былъ разбитъ правительственными войсками; только западъ страны остался въ его рукахъ. Берро сохранилъ власть до конца срока полномочій, но возбудилъ ненависть противниковъ и недовольство сторонниковъ, обвинявшихъ его въ нерѣшительности, отсутствіи мужества и находчивости, и подозрѣвавшихъ его даже въ тайныхъ переговорахъ съ Флоресомъ; подъ конецъ его управления казначейство было пусто, и онъ не въ состояніи былъ регулярно выплачивать жалованье чиновникамъ. Его мѣсто вновь занялъ бланкосъ Анастасіо Агуиррь. Вызывающая его политика по отношенію къ Бразиліи вызвала объявленіе войны со стороны послѣдней (1864 г.). Агуиррь рассчитывалъ на помощь парагвайскаго диктатора Лопеса, но послѣдній медлилъ активнымъ вмѣшательствомъ и рѣшился на него, когда было уже поздно. Флоресъ, собравъ войско въ подчиненныхъ ему западныхъ провинціяхъ, двинулся на Монтевидео, взявъ его и принудилъ Агуирра къ послѣднему бѣгству (1865). Власть вновь оказалась въ рукахъ Колорадосъ; Флоресъ провозгласилъ себя главою временнаго правительства. Съ Бразиліей былъ заключенъ миръ; въ союзъ съ ней и Аргентиной У. принялъ участіе въ войнѣ съ Парагваемъ (1865—72), окончившейся полнымъ разгромомъ послѣдняго. Война, веденная на чужой территоріи, не мѣшала внутреннему матеріальному преуспѣянію страны. При Флоресѣ началась постройка желѣзныхъ дорогъ и проведеніе телеграфныхъ линий; проложенъ кабель между Буэнос-Айресомъ и Монтевидео. Въ началѣ 1868 г. Флоресъ былъ убитъ, изъ мести, четырьмя бланкосъ. Вызвать возстаніе убійцамъ, однако, не удалось; они были схвачены и разстрѣляны. Президентомъ республики избранъ колорадосъ, генералъ Баттл. При немъ возстановилось спокойствіе и онъ оставался во власти до конца срока своихъ полномочій. Затѣмъ начались опять безпрестанные пронунаціаменты. Рядомъ съ Колорадосъ и Бланкосъ появилась третья сильная партія, радикаловъ, а внутри первыхъ двухъ началось дробленіе на враждебныя другъ другу фракціи. Въ 4-лѣтіе 1872—76 г. на посту главы государства смѣнялись три лица—Гомесзоро, Эллаури и Варела; при всей ихъ враждебности другъ къ другу, всѣ они одинаково опирались на армію, одинаково жестоко преслѣдовали противниковъ, одинаково недобросовѣстно тратили государственныя суммы на личныя надобности. Ростъ благосостоянія страны если не приостановился, то замедлился; хозяйничанье трехъ президентовъ привело къ государствен-

ному банкротству: въ 1875 г. была приостановлена уплата процентовъ по государственному долгу. Въ 4-лѣтіе 1876—80 управлялъ полковникъ Латоррь, сначала въ качествѣ диктатора, потомъ президента, но управлялъ съ жестокостью, не уступавшею жестокости предшественниковъ. За нѣсколько дней до окончания срока полномочій Латоррь бѣжалъ, захвативъ значительныя денежныя суммы. Его мѣсто занялъ Видалъ, черезъ два года свергнутый генераломъ Сантисомъ. Послѣднему удалось добиться продленія срока полномочій до 1 марта 1887 г., подавить нѣсколько возстаній, счастливо пережить покушеніе; но онъ отказался отъ власти и уѣхалъ за границу уже въ ноябрѣ 1886 г. При президентѣ ген. Теха (1886—90 г.) былъ возстановленъ внутренній миръ; опять начался приливъ эмигрантовъ, торговля опять усилилась. Это дало возможность возстановить платежъ процентовъ по облигациямъ. Президентъ Геррера (1890—94 г.) продолжалъ политику Теха. Его мѣсто занялъ Борда, при которомъ началось въ нѣсколькихъ провинціяхъ движеніе, поднятое партіей Бланкосъ. Борда прибѣгъ къ обычнымъ въ У. способамъ замуренія. Въ 1897 г. онъ былъ убитъ при выходѣ изъ церкви. Завявшій его мѣсто vicepresidente Куестасъ подавилъ возстаніе. Въ 1899 г. онъ избранъ президентомъ республики. См. Деберле, «Исторія Южной Америки» (СПб., 1899); Woysch, «Mittheilungen über das soziale und kirchliche Leben in der Republik U.» (Б., 1864); Frankenberg, «Politische Verhältnisse der Republik U.» (Буэнос-Айресъ и Кельнъ, 1866); De Maria, «Compendio de la historia de la Republica Oriental U.» (Монтевидео, 1864); De Maria, «Historia del U.» (Монтевидео, 1875); Bauza, «Historia de la dominacion española en el U.» (Монтевидео, 1880); Child, «The spanish american republics» (Нью-Йоркъ, 1891).

*В. В.—въ.*

**Урулунгуй** — рѣка Забайкальской области, Нерчинскаго округа, вытекающая изъ небольшихъ озеръ и болотистыхъ ключей, носящихъ названіе Олонъ-булаки. Теченіе рѣки очень извилистое. Длина до 170 вер., ширина отъ 10 до 50 саж., въ низовьяхъ доходитъ до 70 саж.; рѣка несудоходна, мелководна лѣтомъ, въ засуху мѣстами пересыхаетъ и течетъ только плесами. Долина рѣки изобилуетъ пастбищами, на которыхъ пасутся большіе табуны лошадей и стада рогатаго скота. Въ верховьяхъ ея, у сел. Кондоевскаго, богато мѣстороженіе магнитнаго желѣзняка. При устьѣ впадающаго въ У. сѣв. его притока р. Харкиръ найдены остатки древняго городка.

**Урумъ**—туземное названіе дюгона (Halicore dugong)—см. Дюгонь.

**Урунгу**—рѣка центр. Чжунгаріи, составляющая единственный притокъ оз. Улюнгура; беретъ начало въ покрытыхъ вѣчнымъ снѣгомъ высотахъ монгольскаго Алтая (Больш. Алтай); длина всего ея теченія, приняая за вершину р. Булугунъ, свыше 450 вер.; общее направленіе W-O, съ уклономъ въ низовьяхъ къ N. Въ среднемъ и нижнемъ своемъ

теченіи У. не имѣтъ ни одного притока; зато въ предѣлахъ Алтая въ нее впадаетъ множество горныхъ потоковъ; она образуется двумя рѣчками: Чингилемъ и Булугунемъ. Последняя, въ свою очередь, составляется изъ двухъ вершинъ, которыя, по соединеніи, текутъ на В, при чемъ къ нимъ присоединяется слѣва р. Джолты. Чингиль образуютъ три рѣчки—многочлѣнныя Теректы и Ихъ и Бага-Чингиль, т. е. Большой и Малый Чингиль. До соединенія съ Чингилемъ въ Булугунь впадаетъ справа значительная рѣчка Цаганъ-голь, послѣ же соединенія рѣка получаетъ названіе У. и вскорѣ затѣмъ выбѣгаетъ въ Чжунгарскую равнину, гдѣ течетъ въ глубокомъ ложѣ, лежащемъ футовъ на 300—400 ниже уровня окрестной страны. Въ низовьяхъ У. имѣтъ отъ 35 до 40 саж. ширины; при этомъ весьма быстрое теченіе, извилистый фарватеръ и значительная глубина только въ половодье; при спадѣ же воды черезъ нее открывается много бродовъ; берега ея покрыты здѣсь довольно густо растущимъ кустарникомъ (*Eleagnus hortensis*, *Nirpiorhaë rhampoides*, шиповникъ, малина, смородина, боярышникъ и др. виды), а мѣстами и лѣсомъ (тополь, ива); растительность становится бѣднѣе вверхъ по рѣкѣ; тугай смѣняется глинными площадками, поросшими *Lasiagrostis splendens* (чюмъ); вмѣсто упомянутыхъ выше кустарныхъ породъ появляется саксаулъ, *Tamarix*, *Halimodendron argenteum*, *Calligonum mongolicum* и др. кустарники пустыни. Вмѣстѣ съ тѣмъ долина рѣки, точнѣе ложе, все болѣе и болѣе сужается; на 260 вер. отъ устья мѣстность, по которой пробѣгаетъ У., начинаетъ принимать волнистый характеръ, вскорѣ затѣмъ появляются скалы и, наконецъ, рѣка получаетъ совершенно горный характеръ. У. очень богата рыбой, а въ береговыхъ тугаяхъ водится много птицы и звѣря.

Г. Е. Грумъ-Гржимайло.

**Урусская**—станція Кубанской обл., Лабинскаго отд. Жит. болѣе 10 тыс., церковь, школа, 21 торгово-промышлен. завед., ватная фабр., нѣсколько мельницъ. Пчеловодство.

**Уруль**—одинъ изъ наибольшихъ прит. Кубани. Вытекаетъ онъ не изъ главной Кавказской рѣки, а изъ зап. оконечности хр. Абишира-Ахуба, который тянется параллельно Главному вер. въ 25 отъ него. Въ У. впадаетъ очень много быстрыхъ горныхъ рѣчекъ, которыя текутъ по необыкновенно живописнымъ, покрытымъ густыми лѣсами, ущельямъ. Вер. въ 55 отъ своихъ истоковъ У. прорѣзываетъ хр. Черныхъ горъ (см.) и здѣсь течетъ на протяженіи вер. 15 по глубокому, живописному Урусскому ущелью. Впадаетъ онъ въ Кубань вблизи Армавира и имѣетъ длину ок. 200 вер. На берегахъ У. расположены 7 ст-дъ кубанскаго войска, но верховья его на протяженіи болѣе 50 вер. въ дл. и шир. совершенно необитаемы. Н. Динникъ.

**Уруль**—большой островъ изъ группы Курильскихъ, расположенъ на 44° сѣв. шир. Островъ гористъ, съ потухшими сопками, и покрытъ лѣсомъ. Мѣдныя и желѣзныя мѣсторожденія. Открытъ въ 1643 г. Фрисомъ. Населенъ алеутами.

**Урусбѣевскіе** щелочно-железные и щелочно-солян. источники—у подошвы Эльбруса. Доступны съ трудомъ черезъ Бакавское ущелье и р. Малку. Водой пользуются мѣстные жители.

**Урусбѣицы**—такъ называются кавказскіе горцы общества Урусби, въ Терской области, въ долинахъ верхняго Кавкаса, на южныхъ склонахъ Главнаго Кавказскаго хребта, южнѣе Эльбруса. Вмѣстѣ съ ближайшими своими сосѣдями и родственными по языку и происхожденію обществами—чехемъ (на Чехемѣ), ауламамъ и бизингеръ (на Урванѣ) и балкаръ (на Черекѣ)—У. называютъ себя общимъ именемъ тау-лу, т. е. горцами. Всѣ они говорятъ на одномъ и томъ же тюркскомъ діалектѣ, исповѣдуютъ магометанскую религію и причисляются къ ногайской группѣ тюркскаго племени. Нѣкогда всѣ эти общества обитали въ степяхъ, откуда были вытѣснены кабардинцами, изъ-подъ власти которыхъ освободились только въ 1828 г. Численность У. въ 1895 г. не превышала 3050. По свѣдѣніямъ Гана (1892 г.), дворовъ во всѣхъ обществахъ тау-лу было не болѣе 400. Ср. С. Hahn, «Kaukasischen Reisen und Studien» (Лпц., 1896); Besse, «Voyage en Crimée, au Caucase, en Georgie etc.» (Парижъ, 1838; Бессе причисляетъ У. къ карачаевцамъ и всѣхъ вмѣстѣ считаетъ мадырскаго происхождения). Русскую литературу объ У. см. у Дубровна, «Исторія войны и пр.» (т. I, кн. III) и у Якушкина, «Обычное право русскихъ инородцевъ» (1899).

Л. III.

**Урусіе**—дворянскій и графскій родъ, герба Русь, червонно-русскаго происхожденія, восходящій къ началу XVI вѣка. Янъ У. былъ великимъ подскарбіемъ Галиціи († 1837); Каетаанъ У. († 1827) галиціискій короннымъ мечникомъ. Сынъ послѣдняго, Северинъ (1817—90), получилъ въ 1844 г. графскій титулъ въ Австріи.

**Урусова**—мысъ на восточномъ берегу Корейскаго полуострова.

**Урусова** (княгиня Евдокія Прокофьевна, урожд. Соковнина)—извѣстная старовѣрка временъ царя Алексѣя Михайловича. Подчинившись вліянію сестры своей Θεодосіи Прокофьевны Морозовой (XIX, 873) и протопопа Аввакума, который былъ ея духовникомъ, княгиня У. сдѣлалась ярой защитницей старой вѣры. Никакія преслѣдованія, увѣщанія, пытки не могли поколебать ее. Она, какъ и сестра, княгиня Морозова, была уморена голодомъ въ темницѣ, гдѣ просидѣла во тѣмъ 2½ мѣсяца. Умерла въ 1672 г. и погребена въ Борзовскѣ, гдѣ еще въ 1820 г. П. М. Строевъ видѣлъ ея надгробную плиту, съ полустертою надписью. Ср. «Житіе боярыни Морозовой, княгини У. и Маріи Даниловой», составленное, по мѣтнію Н. И. Субботина, въ послѣдней четверти XVII в. (въ 8 томѣ «Матеріаловъ для исторіи раскола», издаваемыхъ подъ редакціей Н. Субботина, М., 1887); Тихошраповъ, «Боярыня Морозова» («Русс. Вѣстн.», 1869, № 9 и «Сочиненія»); И. Е. Забѣлинъ, «Домашній бытъ русскихъ царствъ» (М., 1872).

**Урусова** (княжна Елизавета Петровна, род. въ 1845 г. по мужу Платонова)—пере-

водчица и писательница (подписывалась *Panté silée*); напечатала: «Исторію благотворительныхъ учреждений въ Вильнѣ» (въ сборникѣ «Между нами», Вильна, 1876) и «On education» (тамъ же). См. кн. Голицынъ, «Словарь писательницъ» (СПб., 1889).

**Урусова** (княжна Марія Петровна) — писательница (род. въ 1852 г.); писала подъ псевдонимомъ *Basileia*; напечатала: «Письма изъ Англии» (въ сборникѣ «Между нами», Вильна, 1876) и «Le culte des arts» (тамъ же). См. кн. Голицынъ, «Словарь писательницъ» (СПб., 1889).

**Урусова** (кн. Софья Петровна, по мужу Верманъ) — писательница-переводчица (род. въ 1856 г.); писала подъ псевд. *Meminia*; напечатала нѣсколько стихотвореній (въ сборн. «Между нами», Вильна, 1876) и много переводила на англійскій языкъ. См. кн. Голицынъ, «Словарь писательницъ» (СПб., 1889).

**Урусовъ** (кн. Александръ Ивановичъ) — род. въ Москвѣ 2 апрѣля 1843 г., скончался 16 июля 1900 г. Учился въ 1-й московской гимназій; въ 1861 г. поступилъ въ московскій унив., изъ котораго былъ исключенъ за участіе въ безпорядкахъ, затѣмъ былъ принятъ снова, окончилъ курсъ по юрид. факульт. и поступилъ на службу кандидатомъ на должности по судебному вѣдомству. Уже въ 1867 г. У. сталъ извѣстенъ какъ талантливыи защитникъ, рѣчью по дѣлу крестьянки Волоховой, въ которой онъ, по выраженію А. Ѳ. Коны, уничтожилъ, «силою чувства и тонкостью разбора уликъ, тяжкое и серьезное обвиненіе». Въ 1868 г. онъ перешелъ въ помощника присяжнаго повѣреннаго, а въ 1871 г. получилъ званіе присяжнаго повѣреннаго. Въ теченіе этого времени онъ съ неизмѣннымъ успѣхомъ выступалъ въ нѣсколькихъ громкихъ процессахъ, въ томъ числѣ въ извѣстномъ Нечаевскомъ дѣлѣ (въ 1871 г., въ С.-Петербургѣ), въ которомъ онъ защищалъ Успенскаго, Волховскаго и нѣкоторыхъ другихъ. Впечатлѣніе, произведенное рѣчью У. въ названномъ процессѣ, было очень сильное: «полный юношескаго пыла и вмѣстѣ съ тѣмъ опытный уже мастеръ формы, онъ увлекалъ и убѣждалъ..., являясь то политическимъ ораторомъ... то тонкимъ диалектикомъ... Демаркационная черта, проведенная имъ между заговоромъ и тайнымъ обществомъ, предопредѣлила исходъ процесса» («Вѣстникъ Европы», Мѡ, № 9). Въ слѣдующемъ году адвокатская дѣятельность У., по независящимъ отъ него обстоятельствамъ, была прервана надолго. Онъ долженъ былъ поселиться въ Венендѣ (Лифляндской губ.) и только черезъ три года могъ поступить на службу въ канцелярію ген.-губернатора, затѣмъ въ судебное вѣдомство въ качествѣ товарища прокурора, сначала въ Варшавѣ, потомъ въ Петербургѣ, съ большимъ успѣхомъ выступая обвинителемъ (дѣла Гирштова, Гулак-Артемовской, Юханцева и др.). Въ 1881 г. У. снова вернулся въ адвокатуру и былъ присяжнымъ повѣреннымъ въ СПб., а съ 1889 г. въ Москвѣ. Онъ горячо интересовался литературой, особенно нѣкоторыми французскими писателями (Флоберомъ, Бод-

леромъ), которыхъ изучалъ съ большою тщательностью; участвовалъ въ нѣсколькихъ современныхъ изданіяхъ (подъ псевдон. *Александръ Ивановъ*), являясь въ своихъ статьяхъ горячимъ сторонникомъ свободы художественнаго творчества. У. принадлежить къ числу самыхъ выдающихся изъ тѣхъ русскихъ судебныхъ ораторовъ, на долю которыхъ выпало пережить лучшіе годы судебного преобразования. Онъ до конца оставался вѣрнѣ традиціямъ этого времени, понимая обязанности адвоката какъ защиту личности, какъ правозащиту въ лучшемъ смыслѣ слова, являясь на помощь вездѣ, гдѣ, по его мнѣнію, грозила опасность справедливости. У. повиновался единственно голосу своей совѣсти: «выше совѣсти человѣка—говорилъ онъ въ рѣчи по дѣлу о безпорядкахъ въ дер. Хрушевицъ,—нѣтъ силы въ мірѣ». Въ этомъ—общественное значеніе адвокатской дѣятельности У., въ этомъ же главная причина силы и убѣдительности его рѣчей. Вышними ораторскими данными онъ обладалъ въ высокой степени; онъ прекрасно владѣлъ богатыми голосовыми средствами, его дикція и жесты были безукоризненны. Онъ умѣлъ захватывать слушателей, подчинять себѣ ихъ мысль и чувство; его напечатанныя рѣчи могутъ дать только блѣдное представленіе о томъ, чѣмъ онъ были въ моментъ произнесенія. Онъ убѣждалъ силой своего увлеченія, блескомъ нападенія и полемики, удачнымъ раскрытіемъ слабыхъ мѣстъ противника. Онъ не столько изучалъ дѣло во всѣхъ подробностяхъ, сколько старался взять въ немъ самое важное и на этомъ строилъ свою защиту. Съ большимъ искусствомъ У. владѣлъ также и провѣей. На психологической сторонѣ дѣла, требующей изученія характеровъ и событий, У. оставался рѣдко; его характеристики не отличались ни глубиной, ни силою. Онъ былъ прекраснымъ диалектикомъ, умѣвшимъ оспорить чужое доказательство и отстоять свое, собрать для поддержанія своего взгляда самый разнообразный матеріалъ и подѣржить аргументацію силой увлеченія.

*А. Тимофеевъ.*

**Урусовы** — княжескій родъ, татарскаго происхожденія, восходящій къ извѣстному Едигею Мангиту, любимому военачальнику Тамерлана, игравшему затѣмъ большую роль въ Золотой Ордѣ и сдѣлавшемуся впоследствии владѣтельнымъ княземъ Ногайскимъ. Во второй половинѣ XIV в. и началѣ XV в. отпрыскомъ потомства Едигея въ VI колѣнѣ былъ Урусъ-ханъ, который и считается основателемъ рода У. Многие изъ дѣтей его приняли православіе и получили фамиліи и званіе кн. Урусовыхъ. Отъ главнаго столба рода У. идутъ вѣтви—кн. Кутумовы, кн. Шейдяковы, кн. Байтерекеры (всѣ три уже угасшія) и кн. Юсуповы. Кн. У. занимали высокое положеніе въ Московскомъ государствѣ. При Алексѣѣ Михайловичѣ они, въ числѣ другихъ знатнѣйшихъ 16 фамилій, жаловались прямо въ бояре, минуя чинъ окольничаго. Изъ рода У. замѣчательны: Петръ, убившій Тушинскаго вора и выставившій новаго самозванца, и Семенъ Андреевичъ, новгородскій воевода, раз-



бывшій поляковъ при Верховицахъ. Кн. Александръ Михайловичъ (1766 — 1853) былъ оберъ-камергеромъ и членомъ государственнаго совѣта. Кн. Сергій Николаевичъ (1816 — 1883) былъ статсъ-секретаремъ, членомъ государственнаго совѣта и главноуправляющимъ II отдѣленіемъ Собств. Его Имп. Вел. Канцеляріи. Кн. Михаилъ Александровичъ (ум. 1883) былъ генераломъ отъ инфантеріи и сенаторомъ. Родъ князей У. внесенъ въ V и VI части род. кн. Московской, Сибирской, Смоленской, С.-Петербургской, Черниговской и Ярославской губ. (Гербовникъ, VI, 1).

**Урҫь-Мартань** — с. Терской обл., Грузинскаго окр. Жит. 9809, чеченцы-муслемане. 32 мечети. Лавокъ 18, мельницъ 28, мастерскихъ 8, базары.

**Урҫь-ханъ** — потомокъ Джучи-хана отъ старшаго сына его Орда-Ичена; властвовалъ въ Синей ордѣ; съ береговъ Сырь-Дарьи прибылъ на Волгу, чтобы подчинить себѣ и Золотую орду, гдѣ всѣмъ распоряжался темникъ Мамай. Въ 70-хъ г. XIV ст. У.-ханъ основалъ въ Золотой ордѣ новую линію хановъ Джучидскихъ, но потерялъ Синюю орду, которая была отнята у него Тамерланомъ и передана Тохтамышу (въ 1376 г.). Послѣ Куликовской битвы Тохтамышъ присоединилъ къ своимъ владѣніямъ Золотую орду.

**Урҫь** (*Mugorphyllum L.*) — родъ растеній изъ сем. галороговыхъ (*Halorrhagidaceae*). Водяныя растенія съ мутовчатыми гребенчато-перистыми листьями. Цвѣты мелкіе, однополые, сидячіе въ пазухахъ верхнихъ листьевъ. Чашечка съ 4 долями; лепестковъ 4; тычинокъ у русскихъ видовъ 8, у другихъ 4 или 2, 6; завязь съ 4 одноосмянными гнѣздами, плодъ распадающійся на 4 костянки. Около 18 видовъ на всемъ земномъ шарѣ. Въ Россіи наиболее часто *M. verticillatum L.* (листья по 6 въ мутовкѣ) и *M. spicatum L.* (л. по 4).

**Урҫь** — одна изъ довольно большихъ горныхъ рѣчекъ Терской обл. Вытекаетъ изъ ледника Харессъ, находящагося во Владикавказскомъ окр. Терской обл. Въ У. впадаетъ нѣсколько другихъ ррч. (напр. Каро-гомъ, Тана), также получающихъ начало изъ огромныхъ ледниковъ. У. течетъ по глубокому, живописному ущелью. Необыкновенно величественно оно въ мѣстѣ, извѣстномъ подъ именемъ Ахшента, гдѣ У. прорываветъ передъ выходомъ на плоскость хр. Черныхъ горъ. Выдаеъ У. въ Терекъ вблизи Урухской и Александровской ст-цъ и передъ впаденіемъ разбивается на много притоковъ и рукавовъ. Дл. болѣе 120 вер. На берегахъ нѣсколько ауловъ.

**Урушгенъ** — наибольшій изъ притоковъ Мал. Лабы (XVII, 172). Течетъ въ глубокомъ, покрытомъ дѣственными лѣсами, ущельѣ. Вытекаетъ изъ-подъ перевала Псеашхо (XXV, 661) на Главн. Кавказскомъ хр.

**Урунгуъ** или *Орицунъ-голъ* — рѣка въ зап. части Маньчжуріи, вытекающая изъ оз. Бу-пръ-норъ и впадающая въ озеро Далай-норъ. Длина рѣки около 150 вер., вдоль ея идетъ главная караванная дорога изъ Забайкалья къ городу Долонъ-нору.

**Урҫь** — одинъ изъ древнѣйшихъ городовъ міра, въ южной Вавилоніи, на лѣвомъ берегу Евфрата, «У. халдеевъ» Виблн, погребенный подъ холмомъ Мукааръ. Раскопки здѣсь произведены въ 1854 г. Тэйлоромъ для британскаго музея. Были обнаружены развалины храма мѣстнаго бога Сина (см.), «дома великаго свѣта», а также интересные некрополи, съ погребеніями или въ круглыхъ гробахъ, или подъ кирпичными сводами, или (для бѣдныхъ) въ глиняныхъ сосудахъ. При скелетахъ найдены остатки погребальныхъ пеленъ и много глиняныхъ, рѣже — мѣдныхъ сосудовъ, содержавшихъ нѣкогда пищу и питье. Сохранность глиняныхъ гробовъ и сводовъ объясняется дренажными приспособленіями: осушка холмовъ достигалась вертикальными глиняными трубами, опущенными въ почву. Многочисленные надписи пролили свѣтъ на династію У. Цари У. — Гуръ, Дунги, Бурсинъ, Гимильсинъ и Инесинъ — носили титулъ сначала «царей Сумира и Аккада», потомъ царей «четырехъ странъ» и были могущественными повелителями большей части южной Вавилоніи. Сирурла (см.) находилась подъ ихъ верховенствомъ. Надписи говорятъ почти исключительно о постройкахъ царямъ храмовъ различными божествами. Въслѣдствіи У., повидямому, попалъ подъ власть династіи Элассара (см.). Поселеніе Авраама изъ У. въ Палестину черезъ Харранъ указываетъ на связь этихъ древнихъ центровъ культа бога Сина. Недавно въ британскій музей поступило много клинописныхъ табличекъ изъ южной Вавилоніи, добытыхъ раскопками пенсильванскаго университета. Въ числѣ ихъ есть цѣлыя хроники царей У.; походныя записи говорятъ о построеніи храмовъ, праздникахъ, сооруженіи городовъ и походахъ. Надписи царя Дунги найдены даже въ Ниневіи. См. Taylor, «Notes on the ruins of Muqeyar» (въ «Journ. of the R. As. Soc.», 1855). Надписи изданы въ «Cuneiform Inscrip. of Western Asia» (I), переводъ — въ «Keilschriftliche Bibl.» (III, I). См. Thureau-Dangin, «Dungi roi d'Ur et ses successeurs» (1898). Въ У. найдены также надписи царя Набонида (см.), повѣствующія о восстановленіи имъ древнихъ святилищъ и, между прочимъ, урскаго «дома великаго свѣта» (И-сир-галъ), «основаннаго У.-гуромъ и завершеннаго его сыномъ Дунги».

Б. Т.

**Урҫь** (Андрю Угс) — извѣстный англійскій химикъ и врачъ (1778—1857). Обучался въ гимназій и университетѣ въ своемъ родномъ городѣ, а затѣмъ въ эдинбургскомъ университетѣ. Въ 1800 г. получилъ степень доктора медицины и поселился въ Глазго, гдѣ занялся частной практикой. Въ 1806 г. онъ сдѣлался проф. естественной исторіи и химіи въ Andersonian Institution въ Глазго, при чемъ много содѣйствовалъ основанію тамъ обсерваторіи, въ которой онъ нѣсколько лѣтъ занимался различными наблюденіями и изслѣдованіями. Въ 1818 г. онъ представилъ лондонскому Royal Society свой трудъ: «New experimental researches on some of the leading doctrines of caloric», напечатанный въ «Transaction» этого общества. Затѣмъ онъ

издалъ «Dictionary of chemistry» (1820), «Memoir on the ultimate analysis of vegetable and animal substances» (1822), «New system of geology» (1829) и переводъ сочиненія Бертолле: «Элементы красильнаго искусства» (1823); «Philosophy of manufactures» (Лонд., 1835); «On the cotton manufacture of Great-Britain» (Л., 1836). Въ 1839 г. появилась его важная работа: «Dictionary of arts, manufactures and mines». У. извѣстенъ главнымъ образомъ своими изслѣдованіями упругости и скрытой теплоты паровъ различныхъ жидкостей, а также примѣненіемъ разныхъ химическихъ процессовъ въ промышленности.

**Уривъ** (Острожекъ) — слоб. Воронежской губ., Коротояскаго у., при р. Донѣ. Жит. 5074. Торговля, тканье ковровъ.

**Урючанскъ** — р. Забайкальской области, Нерчинскаго окр., впадающая слѣва въ рѣку Аргунь. Истоки рѣки находятся выше дер. Плюсиной, течетъ она параллельно сосѣдней съ ней р. Урову на СѢ. Длина 150 вер., ширина въ низовьяхъ до 600 саж., глубина на стрежѣ до 3 арш. Рѣка течетъ частью въ гористыхъ, покрытыхъ лѣсомъ берегахъ, частью по степной плодородной равнинѣ, густо населенной. У. богата рыбою.

**Урюпинскъ** — окружная станица Хоперскаго округа, Области Войска Донскаго; на лѣв. берегу р. Хопра. Коренное казачье населеніе — 2268 мжч. и 2548 жнщ., иногороднее — 2241 мжч. и 2344 жнщ. (по даннымъ 1896 г.). Крупный торговый центръ сѣв.-вост. части области, стягивающій къ себѣ всѣ сельскохозяйственные продукты, главнымъ образомъ хлѣбъ, скотъ и кожи. Развитію торговли способствовало проведеніе подъѣзднаго пути до ст. Алексиково, Грязе-Парцанской жел. дороги. Главный оборотъ торговли происходитъ во время ярмарокъ. Училища реальное, военно-ремесленное, 4-классное женское, 2 мужск. и 1 женское одноклассныя приходскія. Окружная больница. Мельницы.

**Урюпинскъ** (Егоръ Егоровичъ) — общественный дѣятель, по происхожденію купецъ. Будучи харьковскимъ городскимъ головой, въ значительной мѣрѣ возстановилъ права городского сословія; городская дума при немъ успѣшно оберегала интересы города. Наибольше важную услугу У. оказалъ гор. Харькову своею дѣятельностью на пользу просвѣщенія. Въ дѣлѣ основанія харьковскаго унив. онъ былъ главнымъ помощникомъ В. Н. Каразина; онъ собралъ съ купечества до 70000 руб., сумму превышавшую въ 7 разъ весь годичный бюджетъ тогдашняго города. Ср. Д. Багабѣй, «Украинская Старина» (Харьковъ, 1896).

**Урюпъ** — р. Енисейской губ., Ачинскаго у., беретъ начало изъ сѣв. отроговъ хребта Кузнецкаго Алатау. Въ верховьяхъ своихъ течетъ на С, затѣмъ отворачиваетъ къ В, впадаетъ въ р. Чулымъ съ лѣвой стороны. Длина до 200 вер., ширина въ низовьяхъ до 10 саж., глубина отъ 1 до 3 арш. Въ верховьяхъ своихъ представляетъ характеръ горной рѣчки, въ низовьяхъ долина рѣки расширяется, покрыта лугами и перелѣсками и населена; отъ верховьевъ своихъ до деревни Большой Пичугиной рѣка составляетъ

естественную границу Енисейской губ. съ Томской губ., отсюда-же вступаетъ въ Енисейскую губ. Изъ притоковъ болѣе значительные Таловка и Курдусуоль, по которымъ найдены золотосодержащія россыпи ея небольшимъ содержаниемъ металла. Ближе къ устью въ У. впадаютъ степныя рр. Бережъ и Дудеть. У. несудоходенъ.

**Урядники полицейскіе** — институтъ уѣздной полиціи, учрежденный 9 июля 1878 г. У. имѣютъ опредѣленный районъ территориальнаго вѣдомства и занимаютъ среднее мѣсто между становыми приставами и сотскими: по отношенію къ первымъ они находятся; въ подчиненномъ положеніи, по отношенію къ вторымъ имъ принадлежить начальническая власть. 19 июля 1878 г. установлена инструкция урядникамъ, подвергшаяся измѣненіямъ въ 1887 г. Учрежденіе У. явилось слѣдствіемъ длиннаго ряда проектовъ реформы сельской полиціи въ теченіе всего XIX в. Большая часть этихъ проектовъ исходила изъ стремленія къ замѣнѣ выборныхъ чиновъ сельской полиціи (сотскихъ и десятскихъ) правительственными и о назначеніи имъ содержанія изъ общественныхъ сборовъ. Съ введеніемъ крестьянской реформы вопросъ объ организаціи сельской полиціи получилъ словесное разрѣшеніе, при чемъ были удержаны сотские и десятскіе. Сенаторскія ревизіи 1880 — 81 гг. и отзывы многихъ губернаторовъ указали, что дѣятельность У. не соответствовала ихъ назначенію. По выраженію министерскаго циркуляра 1887 г., при которомъ была распубликована новая инструкция У., дѣйствія У. «вызывали нерѣдко справедливыя нареканія со стороны мѣстнаго населенія». Новая инструкция уменьшила кругъ вѣдомства У. Они не должны составлять протоколы, возбуждать преслѣдованіе и поддерживать обвиненіе по нарушеніямъ пожарныхъ, строительныхъ, штейнскихъ, дорожныхъ, торговыхъ, санитарныхъ правилъ; во всѣхъ подобныхъ случаяхъ отъ нихъ требуется только сообщеніе становому приставу. Вниманіе ихъ сосредоточивается въ особенности на охраненіи благочинія и безопасности, при чемъ и здѣсь они освобождаются, по возможности, отъ переписки, отъ составленія актовъ и протоколовъ. Новая инструкция прямо *подчиняетъ* урядникамъ сотскихъ и десятскихъ и сохраняетъ за У. такія права, какъ напримѣръ право воспрещенія и прекращенія не только дракъ, но и *соръ*. Имъ предоставлено, далѣе, не дозволить *шумныхъ скопищъ народа*. Въ сферѣ уголовного процесса У. въ правѣ арестовать подозрѣннаго въ совершеніи преступленія не только тогда, когда онъ застигнутъ на мѣстѣ или указанъ очевидцами событія, но и когда на немъ самомъ или въ его жилищѣ найдены явные слѣды преступленія. У., такимъ образомъ, призываются къ опѣнкѣ косвенныхъ уликъ. О маловажныхъ проступкахъ, подсудныхъ волостному суду, и перечисленныхъ въ особомъ приложеніи къ инструкціи, У. обязаны сообщать волостному старшинѣ. Безпочвенность института У. обусловливается, главнымъ образомъ, практической непригодностью сотскихъ и десятскихъ, дѣятельность

которыхъ является основой функцій У., ненормальное и параллельное существованіе двухъ институтъ сельской полиціи — общественной и правительственной. Въ инструкціи У. рекомендуется избѣгать возможныхъ столкновенья съ сельскими властями: «дѣйствуя и распоряжаясь съ водостнымъ старшиною при поѣздахъ и другихъ несчастій»; У. обязаны содѣйствовать старшиѣ и быть съ нимъ въ единодушіи и согласіи *избѣгать недоразумѣній, могущихъ роиать въ глазахъ народа власть и значеніе старшины». Кахановская коммиссія (см.), выяснивъ недостатки института У., признавала возможнымъ совершенно обойтись безъ У., упорядочивъ и улучшивъ сельскую полицію. Ср. Н. И. Арефа, «Инструкция полицейскимъ У.» (СПб., 1894, неофициальное изданіе); К. Анциферовъ, «У. и институтъ сельской полиціи» («Журналъ Гражд. и Угол. Права», 1881, № 1); «Вѣстн. Евropy» 1887, № 11, внутреннее обозрѣніе.*

**Урядникъ** (воен.)—звание нижнихъ чиновъ въ казачьихъ войскахъ, равное званію унтеръ-офицера.

**Уральскій**—см. Сойоты.

**Уса**—р. Архангельской губ., Печорскаго у., беретъ начало съ западн. стороны Уральского хребта тремя истоками, изъ коихъ два главныхъ: Соври-яга вытекаетъ изъ подъ горы Соврипай и Соби-яга изъ «подъ горы Хоуди-пай (4075 фт.). У. по-самоѣдски называется Соби-яга. У. по выходѣ изъ горныхъ ущелій на Большеземельскую тундру течетъ на ЮЗ и ЮЮЗ, дѣлая частыя извилины въ окружающихъ ея неширокую долину холмахъ до впаденія въ нее слѣва р. Ельца. Это верхнее теченіе рѣки до 200 вер. длиною, чрезвычайно быстрое въ особенности—у крутыхъ мысовъ и на каменныхъ перекатахъ, и доступно только лодкамъ; ширина — отъ 20 до 50 саж. при довольно значительной глубинѣ на фарватерѣ. Отъ впаденія р. Ельца до устья р. Сейды справа—рѣка протекаетъ на З и ЗСЗ, здѣсь ширина ея 100 саж. Отъ устья Сейды до устья значительнаго ея притока слѣва р. Лемвы У. течетъ на Ю и ЮЗ, шир. до 200 саж. Теченіе рѣки отъ устья Ельца до Лемвы также довольно быстрое, но рѣка настолько глубока, что не мѣшаетъ плаванію даже значительныхъ лодокъ. Долина У. на этомъ протяженіи значительно расширяется, появляются луговья, покосныя мѣста. Отъ Лемвы рѣка протекаетъ къ З до впаденія въ нее справа р. Роговиха или Хурморъ, далѣе, до впаденія р. Косвы, течетъ на ЮЮЗ, отъ р. Косвы У. течетъ на СЗ и пробивается около горы Адакъ сквозъ перегораживающей ея русло известняковой Адакскій вряжъ. Здѣсь въ этомъ мѣстѣ рѣка течетъ на нѣкоторомъ разстояніи между утесистыми берегами. Далѣе рѣка течетъ на ЮЗ, потомъ на ЗЮЗ, принимая рр. Хурморъ, Сынъ и Колву; отъ Колвы же до впаденія своего въ р. Печору, съ правой ея стороны, направляется къ ЗСЗ. Длина У. до истоковъ 700 в.; ширина ея ниже Хурмора болѣе 300 саж., отъ Сыни до 1 вер., а при устьѣ до 700 саж., такъ что при впаденіи ея въ Печору У. превосходитъ послѣднюю шириной. Глубина рѣки вездѣ отъ

Лемвы значительная—отъ 3 до 4 и даже до 5 саж. на фарватерѣ. Вода рѣки мутная, но къ лѣвому берегу нѣсколько чище, въ особенности при впаденіи въ нее лѣвыхъ притоковъ. Отъ устья Лемвы р. вполне судоходна, на болѣе чѣмъ 400 вер. мелей и каменистыхъ косъ мало, а ниже г. Адака почти не встрѣчается. Хотя рѣка сохраняетъ довольно извилистое теченіе, но здѣсь нѣтъ крутыхъ колѣнъ, а довольно длинные плесы. По рѣкѣ немало острововъ частью покрытыхъ лѣсомъ. Долина рѣки широка и обрамлена лѣсистыми холмами. Берега рѣки глинисто-песчаные, дно ея песчано-каменистое. Рѣка чрезвычайно обильна рыбою, для лова которой прѣзжаютъ сюда даже изъ Ижмы за 300 слишкомъ верстъ. На У. почти нѣтъ постоянныхъ жителей, есть два селенія Усть-У. близъ впаденія рѣки въ Печору и Колвинскій погостъ, въ 20 вер. отъ У. по р. Колвѣ. На устьѣ Лемвы имѣются до 10 амбаровъ и избы ижмичевъ, прѣзжающихъ сюда зимою для торговли съ самоѣдами; въ это время здѣсь бываетъ нѣчто въ родѣ торжка. Кромѣ того здѣсь кое-гдѣ имѣются избы для временнаго пребыванія рыболововъ. Въ У. впадаетъ много рѣкъ и рѣчекъ, изъ лѣвыхъ притоковъ болѣе значительныя рр. Енга-яга, Елепъ, Пастерь-яга, Лемва, Косья, Сынъ, изъ правыхъ Воркута, Сейда, Большая Кочма, Роговая, Хурморъ, Макариха, Колва и др. Рѣка вскрывается въ половинѣ мая, покрывается льдомъ въ половинѣ октября. На правомъ берегу при устьѣ рч. Маманъ-ю были находима мамонтовы кости, отъ чего и рѣчка получила свое имя.

Н. Л.

**Уса**—р. Симбирской губ., правый притокъ р. Волги. Беретъ начало у деревни Коки Сенгилеевскаго у. Длина 110 вер., впадаетъ въ Волгу, разрывавъ собою Жигулевскія горы. Сплавная въ нижней части. У. протекаетъ по Сенгилеевскому и Сыранскому уу. среди заселенной мѣстности.

**Усадка** или **уработка**—такъ называется сокращеніе длины нитей при образованіи изъ нихъ ткани. Вслѣдствіе У. длина куска ткани выходитъ короче взятой для нея основы, равно и ширина ткани получается менѣе ширины берда. Уработка происходитъ отъ того, что нить, входя въ составъ ткани, получаетъ зигзагообразную форму. Отношеніе длины дугообразныхъ завитковъ къ ихъ хордамъ и выражаетъ собою уработку. Поэтому на величину послѣдней оказываютъ вліяніе всѣ условія, вызывающія удлиненіе упомянутой кривой линіи. Главнѣйшія изъ этихъ условій суть: 1) способъ переплетенія ткани: чѣмъ чаще чередуются основныя перекрытія съ уточными, тѣмъ больше уработка. Всего сильнѣе она въ полотняномъ переплетеніи. Тамъ же, гдѣ нить лежитъ на нѣкоторой длинѣ прямолинейно на той или другой поверхности ткани, У., очевидно, меньше. 2) Плотность ткани: чѣмъ плотнѣе ткань, тѣмъ У. больше при равныхъ прочихъ условіяхъ. 3) Толщина нитей: чѣмъ нить тоньше, тѣмъ она гнѣче и легче принимаетъ изогнутую форму. Поэтому при изготовленіи ткани изъ нитей разнаго нумера болѣе тонкія нити болѣе и уработы-

ваются. 4) Натяжение нитей при ткачестве: сильно натянутая нить стремится сохранить прямое направление, болѣе же слабая обвивается около первой. Величину уработки слѣдует принимать во внимание при расчетѣ количества пряжи, потребной для получения куска ткани желаемыхъ размѣровъ. См. Основа. С. А. Галешицъ. Д.

**Усадка металловъ.** — Объемъ твердаго металла при обыкн. темп. всегда меньше объема его въ расплавленномъ состояніи. Это свойство расплавленныхъ металловъ уменьшать свой объемъ при остываніи и называется въ литейномъ дѣлѣ *У.* Уменьшеніе объема отливки, противъ объема литейной формы (или модели), носитъ названіе *кубической У.*, а уменьшеніе каждаго линейнаго размѣра отливки противъ соответствующаго линейнаго размѣра формы или модели назыв. *линейною У.* Число, показывающее степень уменьшенія всего объема, назыв. *коэффициентомъ кубической У.*, а число, выражающее степень уменьшенія отдѣльныхъ линейныхъ размѣровъ—*коэффициентомъ линейной У.*—Кубическій коэффициентъ *У.* равенъ приблизительно утроенному линейному ея коэффициенту, но это соотношеніе въ практикѣ роли не играетъ, такъ какъ модельщикъ, изготовляя модель, припускаютъ на *У.* каждый ея линейный размѣръ въ отдѣльности. Тщательными опытами Юнгста и Ледебура (при чемъ изслѣдованія ихъ дополняютъ взаимно одни другія) установлены для употребительнѣйшихъ въ техникѣ металловъ и сплавовъ нижеслѣдующіе линейные коэффициенты *У.*:

Олово . . . . .	1:147
Пушечная бронза (съ 10% олова) . . . . .	1:130
Сѣрый чугуунъ . . . . .	1:96
Свинець . . . . .	1:92
Цинкъ . . . . .	1:80
Художественная бронза (86% мѣди, 8% олова и 6% цинка) . . . . .	1:77
Колокольная бронза (съ 20% олова) . . . . .	1:65
Сталь (съ 0,8% углерода) . . . . .	1:65
Латунь (съ 30% цинка) . . . . .	1:62
Сталь (съ 0,3% углерода п. менѣе) . . . . .	1:60
Алюминіевая бронза . . . . .	1:60
Алюминій . . . . .	1:55
Зеркальный чугуунъ . . . . .	1:50
Чистое желѣзо (по опытамъ Киппа) . . . . .	1:40

Явленіе *У.* металловъ, при ихъ отливкѣ въ формы, не представляло бы особыхъ неудобствъ, если бы оно выражалось лишь уменьшеніемъ объема; стоило бы лишь припустить надлежащимъ образомъ размѣры модели. Но кромѣ уменьшенія объема, *У.* сопровождается и другими явлениями, весьма затрудняющими полученіе правильныхъ и чистыхъ отливокъ,—явленіями, которыя почти нельзя предупредить и весьма трудно сдѣлать безвредными. Явленія эти суть: *усадочныя раковины* и *внутренній напряженіи*. Усадочныя раковины суть пустоты, образующіяся обыкновенно въ частяхъ отливки, найдолѣе остающихся въ жидкомъ состояніи. Образованіе ихъ объясняется тѣмъ, что части отливки, которыя остываютъ быстрѣе, уменьшая подъ вліяніемъ *У.* свой объемъ, образуютъ пустоты, которыя

и стремится заполнить незастывшій еще металлъ соедѣнныхъ частей отливки. Когда же дойдетъ очередь застыть послѣднему жидкому ядру металла, оно, застывая, образуетъ пустоту, на заполненіе которой уже не имѣется болѣе жидкаго металла и которая остается въ видѣ раковины. Внутреннія напряженія являются слѣдствіемъ насильственныхъ переицѣній частицъ металла подъ вліяніемъ того же стремленія жидкаго металла заполнить образующіяся убыли объема, при чемъ, если смежныя части отливки имѣютъ очень различныя размѣры поперечныхъ сѣченій, или же подвержены очень неравномѣрному охлажденію, то подъ вліяніемъ ихъ взаимнодѣйствія тонкія или ранѣе отвердѣвшія части могутъ быть оторваны отъ частей толстыхъ или застывающихъ позднѣе. Если образовавшіяся внутреннія напряженія не настолько велики, чтобы довести отливку до полного разрыва, то онѣ могутъ вызвать мѣстныя трещины или же заставить отливку покоробиться. Оба эти послѣдствія, очевидно, столь же нежелательны, какъ и разрывъ, а потому противъ послѣдствій *У.* литейнику приходится принимать всѣ зависящія отъ него мѣры. Мѣры эти суть: сообщеніе смежнымъ частямъ отливки возможно равномѣрныхъ поперечныхъ сѣченій; избѣжаніе рѣзкихъ переходовъ отъ частей толстыхъ къ тонкимъ; искусственное охлажденіе частей, стывущихъ слишкомъ медленно, и, напротивъ того, задержаніе отъ охлаждения частей, стывущихъ быстро, путемъ защищенія ихъ отъ охлаждающаго дѣйствія наружнаго воздуха теплосохраниющими оболочками (напримѣръ, засыпка золою, пескомъ, изгарью и т. п.); удаленіе тѣхъ частей временной формы, которыя препятствуютъ свободной *У.* металла, напримѣръ, сердечниковъ, которые, будучи плотно охвачены застывающимъ металломъ, нѣрѣдко вызываютъ его растрескиваніе; отливка сложныхъ издѣлій, отливающихъся болшею разницею въ размѣрахъ смежныхъ частей, по частямъ и затѣмъ скрѣпленіе ихъ въ одно цѣлое болтами; наконецъ (и это самое дѣйствительное изъ средствъ), подборъ такихъ сортовъ металла, которые отличаются наименьшею склонностью давать *У.* Противъ образованія усадочныхъ раковинъ служатъ такъ называемыя «прибыли», о которыхъ см. въ ст. Литея сталь. Такъ какъ литейнымъ приходится имѣть дѣло преимущественно съ чугуномъ, бронзою и сталью, то по отношенію къ этимъ литейнымъ материаламъ необходимо знать обстоятельства, повышающія и понижающія *У.*, болѣе обстоятельно. Въ чугунахъ характернымъ вѣдшимъ признакомъ болшей или меньшей способности ихъ садиться является цвѣтъ ихъ излома, т. е. преобладающая форма, въ которой находится заключенный въ нихъ углеродъ (въ видѣ закаивающаго углерода или въ видѣ графита). Наибольшую *У.* даютъ чугуны зеркальные и блѣдые, наименьшую—графитистые, сѣрые. Если одинаковымъ цифрамъ содержанія графита не всегда соответствуютъ одинаковыя коэффициенты *У.*, то причиною тому является примѣсъ марганца. Итакъ, марганецъ и закаивающій углеродъ (см. Карбидъ) увеличиваютъ склон-

ность къ У., графитъ же ее уменьшаетъ. При этомъ вліяніе графита проявляется значительно сильнее, чѣмъ вліяніе закаливающего углерода. Кремній, самъ по себѣ, увеличиваетъ У., косвенно же онъ ее уменьшаетъ, такъ какъ способствуетъ выдѣленію графита. Фосфору прежде приписывалась способность сильно увеличивать У., но новѣйшіе опыты Кипа показали, что вліяніе фосфора на У. скорѣе благоприятно, нежели вредно, и что, во всякомъ случаѣ, вліяніе это несущественно. Помимо химическаго состава, на величину У. вліяютъ и др. обстоятельства, а именно: У. часто предшествуетъ расширеніе кристаллизующагося металла, результатомъ котораго является уменьшеніе У. Большое вліяніе на У. оказываетъ температура чугуна въ моменты разлитія его въ формы; чѣмъ температура эта выше, тѣмъ У. больше. Немаловажное вліяніе на степень У. оказываютъ также обстоятельства, при которыхъ охлаждается чугуна отливка, такъ какъ ими обуславливается большее или меньшее выдѣленіе графита, вліяніе котораго на У. весьма велико. Медленно и свободно стывущія чугунныя отливки садятся менѣе, нежели тѣ, которыхъ застываніе было чѣмъ-либо форсировано. Не безъ вліянія на У. остаются и самыя формы, въ которыхъ выливается расплавленный металлъ: рыхлыя песчаныя формы, раздвываясь подъ напоромъ струи вливаемого въ нихъ чугуна, увеличиваютъ начальный объемъ металла, а потому уменьшаютъ У.; подобное же вліяніе, но еще въ сильнѣйшей степени, оказываютъ металлическія формы (изложницы), расширяющіяся подъ вліяніемъ дѣйствія высокой температуры вливаемого чугуна. За *средній* коэффициентъ линейной У. нормальнаго литейнаго чугуна (т. е. тѣхъ его сортовъ, которые примѣняются въ огромномъ большинствѣ случаевъ) принимается: въ англійскихъ литейныхъ— $\frac{1}{8}$  дм. на каждые 15 дм. линейнаго размѣра модели, т. е. 1:120 (0,84%) и лишь для самыхъ тонкихъ отливокъ  $\frac{1}{8}$  дм. на 12 дм., т. е. 1:96 (1,04%). Французскіе литейщики считаютъ нормальную У. въ 10 мм. на метръ, т. е. 1:100 (1%); въ Германіи и у насъ въ Россіи считаютъ среднюю У. равною 1:96 (1,04%). Такъ какъ выборомъ материала литейщикъ бываетъ нерѣдко стѣсненъ, т. е. ему приходится переплавлять не тѣ сорта чугуна, которые наиболѣе подходятъ подъ эпитетъ «нормальныхъ», а тѣ, которые рекомендуютъ ему мѣстныхъ условій: экономическія соображенія, то весьма важно изучать законы шихтовки чугуновъ, которые, благодаря тщательнымъ научнымъ изслѣдованіямъ новѣйшаго времени, выяснены съ полною категоричностью, такъ что литейщикъ, руководствуясь ими, можетъ получать чугунъ любыхъ желаемыхъ качествъ съ очень большою точностью. Могущимъ орудіемъ въ его рукахъ является при этомъ подмѣшиваніе къ шихтѣ искусственно приготовляемыхъ чугуновъ, съ большими дозами кремнія (обыкновенно отъ 5 до 15%), или такъ назыв. «ферросилициевъ», дозволяющее сдѣлать пригодными для отливки самыя разнородныя сорта чугуновъ, до перегорѣлаго включительно. На-

глядное представленіе о вліяніи на У. подмѣсей ферросилиция даетъ прилагаемая таблица, составленная на основаніи опытовъ Юнгста и дополняющихъ ихъ опытовъ Ледебурга. Изъ нея же видны степени склонности къ У. различныхъ натуральныхъ (т. е. неподмѣшанныхъ ферросилициемъ) сортовъ чугуновъ и ихъ смѣсей.

Шотландскій сѣрый чугунъ № I, содержащій 3,5% графита, 2,5% кремнія, 1% марганца и 0,8% фосфора, нерасплавленный въ вагранкѣ, даетъ линейн. коэффци. У.	1:135 (0,8%)
Смѣсь 50% темносѣраго коксоваго чугуна и 50% свѣтлосѣраго древесноугольнаго . . . . .	1:108 (0,92%)
Смѣсь 60% бѣлаго древесноуг. чугуна съ 35% сѣраго коксоваго и 5% ферросилиция (съ 10,38% кремнія) . . . . .	1:103 (0,97%)
Древесноугольный сѣрый чугунъ, отлитый прямо изъ домы, съ 3% графита, 1,5% кремнія и 1,4% марганца . . . . .	1:100 (1%)
Смѣсь 80% бѣлаго древесноуг. чугуна и 20% ферросилиция (съ 10,38% кремнія) . . . . .	1:98 (1,02%)
Смѣсь 90% машиннаго боя и 10% ферросилиция (съ содержаніемъ 10,38% кремнія) . . . . .	1:98 (1,02%)
Смѣсь равныхъ количествъ англійск. чуг. № III и шотландск. № I (переплавл. въ вагранкѣ) . . . . .	1:96 (1,04%)
Третной сѣрой древесноуг. чуг. № I (переплавл. въ вагранкѣ) . . . . .	1:90 (1,11%)
Смѣсь 60% машин. боя, 30% горѣлаго чугуна и 10% ферросилиция (съ 10,38% кремнія) . . . . .	1:88 (1,13%)
Темносѣрой коксовый чугунъ . . . . .	1:88 (1,13%)
Смѣсь 60% машин. боя, 30% горѣлаго чугуна и 10% ферросилиция (съ 5,32% кремнія) . . . . .	1:87 (1,15%)
Смѣсь 80% бѣлаго кокс. чугуна съ 20% ферросилиция (съ 10,38% кремнія) . . . . .	1:87 (1,15%)
Свѣтлосѣрый кокс. чугунъ . . . . .	1:87 (1,15%)
Ферросилиций: 5,32% кремн. . . . .	1:87 (1,15%)
Смѣсь 70% сѣраго коксоваго чугуна, 20% машиннаго боя и 10% горѣлаго чугуна . . . . .	1:80 (1,25%)
Третн. бѣлый древесноуг. чуг. . . . .	1:77 (1,29%)
Бѣлый древесноуг. чугунъ . . . . .	1:72 (1,40%)
Ферросилиций съ 10,38% кремнія . . . . .	1:70 (1,42%)
Сѣрый древесноуг. чугунъ . . . . .	1:65 (1,53%)
Древесноуг. чуг. сырой плавки . . . . .	1:62 (1,60%)
Бѣлый коксовый чугунъ . . . . .	1:58 (1,73%)
Зеркадный чугунъ . . . . .	1:50 (2%)

Бронза садится гораздо сильнѣе чугуна, почти столь же сильно, какъ сталь. Коэффициентъ линейной У. для колокольной бронзы (80 частей мѣди и 20 ч. олова) опредѣленъ въ 1:65 (1,53%), т. е. равенъ коэффициенту У. жесткаго сѣраго древесноугольнаго чугуна. Для статуэтной бронзы (77 ч. мѣди, 15 ч. цинка и 8 ч. олова) коэффициентъ У. принимается въ 1:77 (1,29%) и лишь въ орудійной бронзѣ (90 ч. мѣди и 10 ч. олова) онъ понижается до 1:130 (0,77%). Плотность и чистота бронзовыхъ

отливко́въ страдаютъ отъ У. не меньше, чѣмъ и чугу́нныхъ отливко́въ, при чемъ средства противъ вредныхъ послѣдствій У. примѣняются тѣ же, что и для чугу́нныхъ отливко́въ. У. мягкой стали и литого желѣза весьма велика. Линейный коэффициентъ У. для этихъ металловъ опредѣленъ въ предѣлахъ отъ 1:59 до 1:55, т. е. отъ 1,7 до 1,8%. Подобную У. имѣютъ лишь жестчайшие изъ чугуновъ—бѣлые и зеркальные, которые поэтому никогда въ качествѣ самостоятельныхъ материаловъ въ дѣло и не идутъ. Сталь и желѣзо приходится, однако же, отливать въ формы въ чистомъ ихъ видѣ (безъ умягчающихъ примѣсей), а потому ни въ какой другой отрасли литейнаго дѣла не приходится столько бороться съ послѣдствіями У., какъ въ сталелитейномъ дѣлѣ при отливкѣ фасонныхъ издѣлій. Тѣмъ не менѣе, серьезныя препятствія, вызываемыя явленіемъ У., въ новѣйшее время настолько уже побѣждены, что для сталелитейнаго дѣла не существуетъ болѣе невыполнимыхъ задачъ (см. Фасонныя отливки).

В. С. Кнаббе. А.

**Усадочныя раковины**—см. Усадка металловъ и Литая сталь.

**Усадъ Новый** —с. Арамасскаго у., Нижегородской губ., въ 10 вер. отъ у. г., при рч. Акшѣ. Жит. 3000; занимаются огородничествомъ съ промышленною чѣлью.

**Усатка**—сортъ пшеницы (см.).

**Усачи** или *дровосѣки* (Cerambycidae s. Longicornia)—семейство жуковъ, получившее свое названіе отъ длинныхъ усиковъ (anteppae). Тѣло этихъ жуковъ удлинненное, большей частью цилиндрическое или плоское; голова свободная, т. е. не сросшаяся съ переднегрудью. Усики большей частью 11-члениковые и отличаются своей длиною (иногда въ нѣсколько разъ длиннѣе тѣла, при чемъ часто у самцевъ длиннѣе, чѣмъ у самокъ); 1-ый членикъ большой, 2-ой короткій, форма ихъ бываетъ различна (нитевидные, пальчатые, гребенчатые, узловатые). Верхняя челюсть большіи; сложные глаза бываютъ иногда съ выемкой, въ которой помѣщается основаніе усиковъ (напр. у *Obegea osculata*); у нѣкоторыхъ видовъ глаза раздѣлены съ каждой стороны на 2 части, такъ что насѣкомыя являются въ этомъ случаѣ 4-глазыми (напр. *Phytoecia viregens*). Надкрылья впереди обыкновенно имѣютъ хорошо развитыя плечевыя бугорки, т. е. небольшіе выступы; они покрываютъ большей частью все брюшко или только часть его, у нѣкоторыхъ же родовъ бываютъ сильно укорочены (*Molochus*, *Nesycydalis*). Заднія крылья обыкновенно хорошо развиты и служатъ для летанія; нѣкоторые роды (напр. *Moriginus*) или отдѣльные виды (напр. въ родѣ *Dorsadion*) являются безкрылыми. Ноги обыкновенно длинныя и тонкія, далеко выдающіяся по сторонамъ тѣла; голени ихъ съ шипами; членики лапокъ широкіе. Брюшко снизу состоитъ изъ 5 свободныхъ колецъ. Самки иногда имѣютъ довольно длинный яйцекладъ. Окраска У. весьма различная, въ странахъ умѣренного пояса большей частью темная и матовая, въ тропическихъ странахъ часто очень яркая, иногда металлически блестящая.

Большинство У.—жуки средней или большой величины, среди энтогическихъ формъ есть виды очень крупныя. Въ большинствѣ случаевъ самцы отличаются отъ самокъ болѣе длинными усиками, иной формой ихъ, удлинненными верхними челюстями, болѣе заостреннымъ брюшкомъ и часто иной окраской (половой диморфизмъ). Почти всѣ У. (за исключеніемъ родовъ *Prionus* и *Spondylis*) могутъ издавать звуки (вродѣ скрипѣнія или трещанія) посредствомъ тренія остротка среднегруды о задній край переднегруды. Семейство У. заключаетъ болѣе 7500 видовъ и распространено во всѣхъ частяхъ свѣта; особенно многочисленны представители его въ тро-

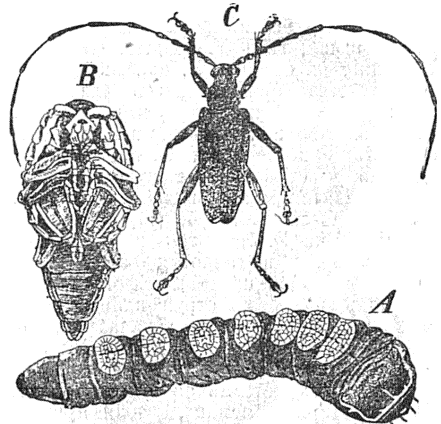

Усачъ *Cerambyx heros*. А—личинка, В—куколка, С—жукъ.

пическихъ странахъ (напр. въ Южной Америкѣ, гдѣ они отличаются яркостью окраски и громадными размѣрами). У. питаются растительной пищей. Темноокрашенные виды летаютъ вечеромъ или въ сумеркахъ, прячась днемъ въ дуплахъ и т. п. мѣстахъ, а яркоокрашенные днемъ, при чемъ многіе встрѣчаются на цвѣтахъ. Большая часть У. летаетъ въ июнѣ и въ июлѣ. Самки откладываютъ яйца въ ткани растеній, большей частью на кору или черезъ трещины коры въ заболонь различныхъ деревьевъ; нѣкоторые (напр. виды рода *Dorsadion*) откладываютъ яйца въ землю. Личинки питаются дубомъ, древесиной, сердцевинной дѣрзвевъ или корнями растеній. Онѣ длинныя, цилиндрической или плоской формы; грудныя ноги ихъ небольшія или рудиментарныя или совершенно отсутствуютъ; первый грудной сегментъ широкій и плоскій и въ него можетъ втиснуться небольшая голова; верхнія челюсти сильно развиты. 3-члениковые усики очень малы; глазки рудиментарныя или отсутствуютъ совершенно. Дыхальца овальные. Все тѣло, за исключеніемъ головы и переднеспинки, покрыто мягкой кожей; у многихъ видовъ на спинной сторонѣ средне- и заднеспинки 1—7 переднихъ сегментовъ брюшка находятся болѣе плотныя пластинки или бугорки, облегчающіе движенія личинокъ внутри ходовъ. Цвѣтъ личинокъ болѣе

частью бѣловатый. По общей формѣ тѣла, личинки *У.* напоминаютъ личинокъ златокъ или мѣдянокъ (*Buprestidae*). Личинки, живущія въ деревьяхъ, обыкновенно встрѣчаются сперва подѣ корой и протачиваютъ неправильные широкие ходы, наполняя ихъ буровой мукой; въ послѣдствіи личинки углубляются въ древесину, дѣлаютъ изогнутый ходъ и окутываютъ въ концѣ его; нѣкоторые виды (*Rhagium*) остаются все время подѣ корой, другіе дѣлаютъ многочисленные ходы въ древесинѣ (*Saperda*) или въ сердцевинѣ (*Oberca oculata*). Немногія личинки живутъ внутри стеблей травянистыхъ растений (напр. *Salambius gracilis* въ злакахъ). Куколки *У.* покоятся



Усачъ *Tetroplitis luridum* и его личинка.

иногда въ легкомъ коконѣ, сдѣланномъ изъ древесныхъ частицъ. Куколки легко узнаются по длиннымъ свернутымъ усикамъ. Жуки, выплывающіе изъ куколокъ, прогрызаютъ выходъ наружу, дѣлая круглую или овальную такъ называемую лѣтнюю дыру. Все развитіе *У.* продолжается у однихъ видовъ годъ, у другихъ 2 года или болѣе; для многихъ видовъ продолжительность генерации еще не вполне выяснена. Брагамъ *У.* являются различныя назиданія, личинки которыхъ живутъ на счетъ личинокъ и куколокъ *У.* Въ ископаемомъ состояніи представители сем. усачей извѣстны съ юрской системы, откуда и описаны какъ вымершіе, такъ и нѣкоторые современные роды (напр. *Prionus ooliticus* въ Лейасѣ, виды рода *Leptura* изъ Золнгофенскаго литографическаго сланца). Въ третичныхъ отложенияхъ встрѣчаются болѣею частью современные роды: такъ изъ буроугольной формации описаны виды родовъ *Lamia*, *Astynomus* и друг., при чемъ найдены какъ самыя жуки, такъ и ходы ихъ личинокъ въ деревѣ (напр. *Astynomus tertiaris*). *У.* имѣетъ значеніе въ лѣсномъ хозяйствѣ, какъ насѣкомыя приносящая иногда значительный техническій или физиологическій вредъ различнымъ древеснымъ породамъ какъ лиственнымъ, такъ и хвойнымъ,

такъ какъ ихъ личинки истачиваютъ древесину своими ходами. Нѣкоторые виды вредятъ срубленнымъ деревьямъ, а также деревяннымъ частямъ различныхъ помѣщеній и предметовъ. Въ систематическомъ отношеніи *У.* дѣлятся на 2 естественныя подсемейства: *Scaphusicitae* и *Lamiitae*, считаемя нѣкоторыми энтомологами за самостоятельныя семейства. 1-ое подсемейство характеризуется наклонной головой; притупленнымъ послѣднимъ членикомъ челюстныхъ щупалецъ и личинками, имѣющими явственныя ноги и голову, ширина которой болѣе ея длины. Въ подсемействѣ *Lamiitae* голова поставлена вертикально, послѣдній членикъ щупалецъ приостроенный и личинки съ рудиментарными ногами или вовсе безъ нихъ и съ головой, длина которой значительно болѣе ея ширины. Къ подсемейству *Scaphusicitae* относятся слѣдующіе роды. *Clytus* имѣетъ усики равные половинѣ тѣла или короче; грудной щитъ выпуклый безъ шиповъ и бугровъ; тѣло цилиндрическое имѣетъ сверху рисунокъ изъ волось. *Cl. Herbsti* чернаго цвѣта съ грязно-сѣрыми волосками, 3 черными пятнами на груди и такими же полосками у основанія надкрыльевъ, имѣющими форму буквы *C*; на надкрыльяхъ имѣются еще 4 черныя пятна или полоски; величина 10—15 стм., встрѣчается въ южной Россіи и Средней Азіи; у азиатской разновидности var. *Faldermanni* пятна и полоски исчезаютъ или сливаются другъ съ другомъ, представляя всѣ возможные переходы отъ типичной формы къ разновидности. Личинки желтовато-бѣлаго цвѣта съ черными челюстями и свѣтлыми усиками; переднегрудь ихъ длиннѣе 2 слѣдующихъ сегментовъ груди взятыхъ вмѣстѣ; 7 переднихъ члениковъ брюшка съ овальными вздутыми, расположенными попереку каждого сегмента. Личинки сильно вредятъ въ послѣдніе годы деревяннымъ частямъ построекъ и предметамъ въ Туркестанскомъ краѣ (артиллер. склады въ Ташкентѣ и Маргеланѣ). Жуки появляются съ половины мая и летаютъ до конца іюля. попадающіе на цвѣтахъ среднѣ дуговъ или садовъ, гдѣ они питаются нектаромъ и цвѣточной пылью; чаще ихъ можно находить въ деревянныхъ постройкахъ и около бревенъ и досокъ; самки откладываютъ яйца въ трещины и неровности мертваго дерева. Личинки, выходя изъ яицъ, обыкновенно углубляются внутрь дерева и точатъ ходы вдоль волоконъ древесины; если личинки доходятъ до края какого нибудь предмета, напр. доски, то заворачиваютъ обратно. Въ рѣдкихъ случаяхъ молодцы личинки дѣлаютъ сначала открытые ходы, т. е. на поверхности дерева. Длина ходовъ достигаетъ трехъ аршинъ. Передъ окуклиемъ личинка прогрызаетъ лѣтное отверстіе (для выхода жука), которое расположено въ концѣ хода. Личинка уходитъ нѣсколько вглубь хода, заполня-

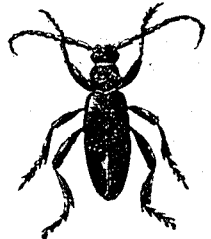

Усачъ *Dorcadion carinatum*.

еть пространство передь собой опилками и превращается въ жуколку позади этой пробки. При значительномъ количествѣ личинокъ доски, ящики и т. п. предметы, которые онѣ точатъ, оказываются совершенно негодными къ употребленію и многіе распадаются при ударѣ молотка. Для предохраненія отъ жуковъ различныхъ деревянныхъ предметовъ рекомендуютъ обмазывать ихъ густымъ слоемъ масляной краски, чрезъ которую личинки не могутъ проникнуть внутрь дерева. Для уничтоженія личинокъ, находящихся уже внутри деревянныхъ предметовъ, эти послѣдніе помещаются въ яму, вырытую въ землѣ и прикрытую сверху досками, на которыхъ насыпается слой земли въ  $\frac{1}{2}$  аршина. Въ отверстіе, сдѣланное въ одной изъ досокъ, наливается  $\frac{1}{2}$  фунта сѣрнастаго углерода; отверстие затѣмъ плотно закрывается; черезъ 10—12 час. выдвигается опять  $\frac{1}{2}$  фунта этого вещества и чрезъ такой-же промежутокъ времени личинки оказываются мертвыми. Для предохра-

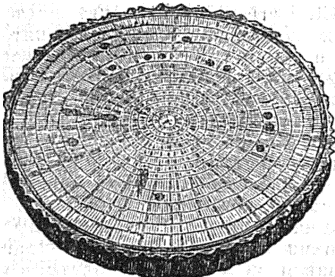

Потерянный разрѣзъ ствола, древесина котораго испорчена личинками усачей.

нонія деревянныхъ частей построекъ, телеграфныхъ столбовъ, шпалъ и т. п. проциѣвываютъ дерево хлористымъ цинкомъ. Другой видъ *Cl. rusticus* вредитъ тополямъ и осинамъ въ южной Россіи.—Родъ *Tetropium* имѣетъ итевидные усики, равные по длинѣ половинѣ тѣла; грудной щитъ округленный; бедра сильно утолщены; тѣло уплощенное, *T. luridum* черного цвѣта съ красновато-бурыми надкрыльями и красновато-желтыми ногами и усиками 10—16 мм. длины. Встрѣчается въ средней Европѣ, въ сѣверной и средней Россіи, въ Крыму и во всей Сибири. Самки, летающія въ іюнѣ, откладываютъ яйца на старья ели, рѣже на сосны и лиственницы (или на недавно срубленные стволы или на здоровыя деревья). Личинки дѣлаютъ ходы сначала подъ корой, а затѣмъ въ древесинѣ и окуклиются слѣдующей весной. Голова бѣлыхъ личинокъ—сердцевидная, верхняя губа полукруглая, верхняя челюсти съ 2 зубцами, глаза пѣты, все тѣло личинокъ покрыто короткими волосками. Этотъ жукъ одинъ изъ самыхъ вредныхъ для хвойныхъ лѣсовъ, такъ какъ пораженныя имъ деревья отмираютъ очень быстро; для уничтоженія его выкладываются ловчія деревья, кора которыхъ сжигается, пока личинки еще не успѣли углубиться въ древесину. Вредъ отъ жука былъ замѣчаемъ въ Германіи и въ Россіи (Московская, Влади-

мирская, Симбирская губ.).—О родъ *Callidium* см. Хитрецъ.—Родъ *Cerambyx*, заключающій крупныхъ жуковъ, имѣетъ щетинковидные усики, которые у самцовъ длиннѣе тѣла, а у самокъ—длиною съ тѣло; грудной щитъ съ острыми шипами по сторонамъ, надкрылья длинныя, у основанія вдвое шире грудного щита. *C. heros* блестяще черного цвѣта съ суженными къзади надкрыльями, черными въ передней части и красно-бурыми съзади; покрыты съ бршиной стороны—шелковатыми сѣроватыми волосками длиной 28—50 мм. Живетъ въ средней и южной Европѣ (въ Россіи на югѣ). Жуки летаютъ въ іюнѣ и въ іюлѣ; личинки до 3 дюймовъ длины, истачиваютъ древесину дубовъ, а также ясеней и оршника, чѣмъ приносятъ значительный техническій вредъ, противъ котораго надежныхъ мѣръ неизвѣстно. Сюда относятся еще цѣлый рядъ *U.*, приносящихъ болѣе или менѣе значительный вредъ различнымъ деревьямъ, какъ *Hylotrupes bajulus* (личинки въ мертвой древесинѣ хвойныхъ деревьевъ, а также въ балкахъ, мебели, деревянной посудѣ и т. п.), *Atomia moschata* (издающіе мускусный запахъ, личинки въ вивохъ стволахъ), *Prionus coriarius* и *Ergates faber* (въ гнилой древесинѣ различныхъ деревьевъ), *Rhagium mordax* и *Rh. inquisitor* (подъ корой мертвыхъ лиственныхъ деревьевъ) и *Rh. indagator* (подъ корой мертвыхъ хвойныхъ деревьевъ), виды рода *Lepurga* (личинки въ гнилой древесинѣ различныхъ деревьевъ).—Изъ подсемейства *Lamiitae* слѣдуетъ отмѣтить слѣдующіе роды и виды. *Lamia* съ толстыми щетинковидными усиками, которые короче тѣла; длина надкрыльевъ вдвое больше ихъ совокупной ширины. Весьма распространенный по всей Европѣ видъ *L. textor* (дровосѣкъ-ткачъ), матово-черного цвѣта съ тонкими бурыми волосками, надкрылья зернистыя съ желтоватыми точками и крапичками, длиной 20—30 мм. Летасть въ іюнѣ и іюлѣ и откладываетъ яйца на ивѣ и тополѣ, въ древесинѣ которыхъ живутъ его личинки (до 4 стм. длиной), попадающіяся иногда и въ подземныхъ частяхъ этихъ деревьевъ.—Родъ *Astypionus* характеренъ весьма длинными усиками, которые въ 5 разъ длиннѣе тѣла у самца и въ 2 раза у самокъ; длина надкрыльевъ вдвое болѣе ихъ совокупной ширины; самки съ длиннымъ яйце-кладомъ. *Ast. aedilis* (домовый *U.*) бурого цвѣта съ густыми сѣрыми волосками; надкрылья его суживаются къзади; съ 2 буроватыми поперечными полосками, длиной 12—16 мм. Жуки летаютъ весной и попадаютъ часто на дровахъ, такъ какъ личинки ихъ живутъ въ мертвыхъ соснахъ.—О родъ скрипунъ (*Saperda*)—см. Родъ *Dorsadion* (корнеѣдъ) имѣетъ щетинковидныя, довольно толстыя усики, обыкновенно не длиннѣе половины тѣла; грудной щитъ по бокамъ съ маленькими бугорками; надкрылья суживаются къпереди и къзади; заднія крылья у многихъ видовъ не развиты; ноги короткія и толстыя. Жуки, отнесеніеся къ этому роду, встрѣчаются въ ствѣяхъ на плоскихъ возвышенностяхъ или на безлѣсныхъ горахъ преимущественно Турціи, южной Россіи, Кавказѣ, Малой Аліи, Си-



бири и Испаніи; появляются ранней весной иногда в очень большом количестве. Личинки живут в землѣ и питаются корнями различных травянистых растений. Для хлѣбных растений вреден *D. saginatum* черного цвѣта, слабо блестящій, покрытый сѣрватою пылью; черные усики длиннѣ половины тѣла; поверхность надкрыльевъ усѣяна точками, но чаще онѣ одноцвѣтныя, бурыя или черныя; длина 17—20 мм. Известенъ только изъ предѣловъ Россіи (южно-русскія губ., Закавказье, южная Сибирь). Личинки бѣловатаго цвѣта, цилиндрическія, безногія; усики рудиментарныя, верхнія челюсти большія, толстыя, на концѣ косо-обрубленныя; все тѣло покрыто мягкими, длинными волосками, длина 14 мм., ширина 3 мм. Личинки живутъ какъ въ пахатныхъ, такъ и толочныхъ и пѣлинныхъ земляхъ и попадаются въ черноземной, глинистой и солончаковой почвахъ. Онѣ держатся всегда близко отъ поверхности земли среди развѣтлений корней различныхъ травъ и злаковъ, въ томъ числѣ и хлѣбныхъ растений. Личинки живутъ 2 или 3 года и окукливаются во 2-ой половинѣ іюля и началѣ августа на глубинѣ 2—3 врш. отъ поверхности земли; на послѣднемъ сегментѣ куколки большой острый шипъ, усажанный бурными волосками. Жуки выходятъ изъ куколокъ въ августѣ и всю осень и зиму проводятъ въ землѣ, выходя наружу только ранней весной. Видъ этотъ приноситъ значительный вредъ хлѣбнымъ всходамъ въ Харьковской губ. Для предохраненія полей отъ зараженія личинками рекомендуютъ обжогить поля кававами, черезъ которыя жуки не могутъ перейти, такъ какъ они лишены крыльевъ.—Родъ *Salambus* имѣетъ тонкіе, длинные усики; сильно выемчатые глаза, закругленныя на верхинѣ надкрылья, длина которыхъ въ 4 раза болѣе ихъ совокупной ширины. *S. gracilis*, черный, покрытый густыми сѣрыми волосками; надкрылья по бокамъ съ бѣловатыми волосками; грудной щитъ съ 3 продольными линиями, длина 3—5 мм. Самки откладываютъ въ іюнѣ по 1 личку въ прогрывающее отверстіе стеблей хлѣбныхъ злаковъ. Личинки выгрызаютъ всю внутренность стеблей, доходя до колоса и спускаясь затѣмъ внизъ немного выше земли. Пораженные стебли обваливаются; послѣ зимовки внутри стебля личинки превращаются въ куколки въ маѣ или іюнѣ. Этотъ видъ встрѣчается въ южной Европѣ и Россіи. Для истребленія рекомендуется снимать хлѣбъ какъ можно ниже, чтобы захватить личинокъ или же, снимая хлѣбъ выше, сжигать стерню. Въ подсемействѣ *Lamiidae* есть еще нѣсколько вредныхъ представителей: *Pogonochaerus fascicularis* (личинки вредятъ молодымъ соснамъ въ культурахъ, еялямъ п каштанамъ), *Monochamus sartor* и *šutor* (личинки въ старыхъ оляхъ), *Oberca oculata* и *linearis* (личинки въ вѣтвяхъ ивы; вредятъ корвяничному производству). См. прилагаемые рисунки и фиг. 18 (*Lamia textor*) на таблицѣ къ статьѣ Жесткокрылыя.

*Литература.* Ganglbaur, «Bestimmungstabellen der europ. Coleopteren (VII и VIII). Cerambycidae» въ «Verhandl. d. Zoolog.-botan.

Gesellschaft in Wien» (1881—83); Judeich-Nitsche, «Lehrbuch der mitteleuropäischen Forstinsektenkunde» (т. I, 1895); J. Thomson, «Systema Cerambycidarum» (1866—68); Eichhoff, «Technisch-schädliche Forstinsekten» въ «Zeitschr. f. Forst- und Jagdwesen» (т. XV, 1883); Perris, «Histoire des Insectes du Pin maritime» въ «Annales de l. Soc. Entom. de France» (3 сер., IV, 1856).—Schiodte, «De metamorphosi eleutheratorum observationes» (часть IX въ «Naturhist. Tidskr.» (т. X, 1876); Порчинскій, «О вредныхъ насѣкомыхъ южной Россіи» (1879); Н. Соколовъ, «Жуки, повреждающіе дерево въ складахъ Туркестанскаго края» (издан. департам. земледѣлія, 1900); раб. Guérin-Ménéville, въ «Annales d. l. Soc. Entom. de France» (1845 и 1847).

*М. Римскій-Корсаковъ.*

**Усачь** или **миронъ** (*Barbus fluviatilis*; см. Миронъ У.)—встрѣчается въ западной и южной Россіи, Средней Азии и на Кавказѣ; въ Сибири неизвѣстно ни одного У. Почти всѣ У. Каспійскаго бассейна представляютъ большое сходство съ *Barbus fluviatilis*. Въ Западной Европѣ У. водится въ Англіи, Франціи, во всей Германіи и Австріи. Кромѣ того особый видъ У. (*B. tauricus*) встрѣчается въ большомъ количествѣ въ рѣкахъ Крымскаго полуострова. Онъ отличается отъ *B. fluviatilis* менѣе приплюсненной головой, менѣе высокимъ и менѣе выемчатымъ спиннымъ плавникомъ и нѣкоторыми другими признаками. Этотъ видъ водится также въ бассейнѣ Ріона, напр. въ р. Квириѣ, гдѣ называется грузинами *цвертати*. Въ послѣднее время, на Кавказѣ и въ Туркестанскомъ край, а также на Балхашѣ, открыто очень много новыхъ видовъ У. и близкихъ къ нимъ рыбъ. Изъ этихъ У. только одинъ—именно туноносый У.—встрѣчается иногда въ устьяхъ Волги, но главное его мѣстопребываніе—Каспій и Аральское море, откуда онъ входитъ въ значительномъ количествѣ въ Куру (осенью), Сыръ и Аму-Дарью. *Туноносый У.* (*Barbus brachycephalus* Kessl., seu *obtusirostris* Kessl.) отличается отъ обыкновеннаго короткой, сравнительно небольшой головой, весьма небольшими и широко разставленными глазами, очень тупымъ носомъ, болѣе удлинненнымъ туловищемъ и болѣе мелкою чешуею (на боковой линіи 70—75 чешуекъ). Достигаетъ онъ длины 29 дм. Въ Курѣ, Араксѣ и ихъ притокахъ живетъ особый пестрый У. небольшого роста, *Barbus saucasicus*, съ многочисленными чернобурыми пятнышками на бокахъ, спинномъ и хвостовомъ плавникахъ, съ бѣловатымъ брюхомъ и красными или красноватыми нижними плавниками. Къ нему очень близко подходит *гокцискій У.* (*B. goktschaicus*) изъ озера Гокча, съ желтоватымъ брюхомъ и болѣе пестрыми плавниками. У. легко отличаются отъ всѣхъ другихъ рыбъ своимъ выдающимся, хоботообразнымъ рыломъ п 4 длинными усамъ, изъ которыхъ два расположены на концѣ верхней губы, прикрывающей нижнюю, и другая два—по угламъ рта. Тѣло у него длинное, почти цилиндрическое, сверху оливкозеленаго, снизу бѣлаго цвѣта; глаза маленькіе, свѣтло-бурые; спин-

ной плавникъ голубоватый, и первый костяной лучъ его зазубренъ; остальные плавники болѣе или менѣе красноваты. Глоточныхъ зубовъ по 10 съ каждой стороны, у обѣихъ разновидностей зубы одинаковы, имѣютъ ложкообразную форму и расположены въ три ряда (2, 3, 5). У. принадлежить къ довольно крупнымъ рыбамъ. По свидѣтельству рыбаковъ, изрѣдка встрѣчаются У. въ тридцать фунтовъ, но обыкновенно они рѣдко достигаютъ величины болѣе аршина и 10 фн. вѣса. Это весьма сильная, проворная и бойкая рыба. У. очень быстръ въ своихъ движеніяхъ, нерѣдко выскакиваетъ изъ воды, и прыжки его иногда достигаютъ изумительной вышины. Болшій стал У. замѣчаются только во время *нереста*, который, по замѣчанію рыбаковъ, бываетъ въ началѣ мая, когда зацвѣтаетъ груша и бузина. Тогда У. собираются по нѣсколько десятковъ и сходятъ и идутъ длинной вереницей далеко вверхъ по теченію, при чемъ впередъ плывутъ самки, затѣмъ крупные самцы; шестіе наконецъ замыкаютъ самые молодые  $\frac{1}{2}$  фн. (годовалые!) молошники, повидному, не достигшіе полного развитія. Самцовъ обыкновенно болѣе, нежели самокъ, и иногда за однимъ икрашникомъ ходитъ по нѣсколько молошниковъ, которыхъ легко можно отличить по небольшимъ зернышкамъ на темени и спинѣ, гдѣ они имѣютъ видъ одного непрерывнаго ряда.—Самый нерестъ происходитъ въ глубокой и быстрой водѣ, на каменистомъ или песчаномъ днѣ. Икра болынею частью вымывается на камни; самки въ некоторое время остаются на мѣстахъ нереста, затѣмъ переходятъ въ самую быструю воду, даже подъ водопады. Икра У.—оранжеваго цвѣта и относительно весьма крупна и малочисленна: въ самкѣ средней величины насчитывается не болѣе 8000 япчекъ, величиною съ просяное зерно; молоки самцовъ красноватаго цвѣта. Для развитія икры потребна температура въ 8°—10°С, и зародыши выходятъ изъ оболочекъ черезъ 9—15 дней. Молодые рыбы растутъ очень быстро, такъ что въ 4 мѣс. достигаютъ величины крупнаго пескаря. Замѣчательно, что икрается рыба въ многихъ мѣстностяхъ Европы считается ядовитою и не употребляется въ пищу. По однимъ, отравленіе икрою У. имѣетъ некоторое сходство съ отравленіемъ бѣлодюною, по другимъ (Бланшаръ) за отравленіемъ слѣдуютъ холерные припадки (рвота и поносъ); нѣкоторые, наконецъ, какъ извѣстный ихтиологъ Блюхъ, вовсе отвергаютъ ея ядовитость. На зиму У., повидному, снова собираются въ большія стаи, залегаютъ тѣсною массою въ самыя глубокия мѣста рѣки и все это время проводятъ въ такъ наз. зимней спячкѣ. Главный *ловъ* У. производится весной во время нереста и поздней осенью, и всего болѣе его добывается въ называемыхъ рѣкъ. По свидѣтельству Кесслера, екатеринславскіе рыбаки нерѣдко вытягивали въ одну тоню по нѣсколько сотъ штукъ этой рыбы. Бѣлое и довольно вкусное мясо У. очень costly и потому не имѣетъ у насъ, въ югозападной Россіи, большой цѣнности, и уважается, кажется, только одними евреями, которые одни умѣютъ хорошо приготовить

У. съ разными пряностями. Въ промышленномъ количествѣ У. ловится въ Аральскомъ бассейнѣ; изъ Казалинска его вывѣзъ съ красной рыбой привозится довольно много въ Оренбургъ и Уральскъ въ солено-вяленомъ видѣ. Недоваренное мясо этой рыбы, по словамъ Радекевича, производитъ разстройство желудка, икра же считается положительно вредною. У. имѣетъ въ Россіи довольно обширное распространеніе и, какъ одна изъ самыхъ сильныхъ и бойкихъ рыбъ, охотно клюющихъ на удочку, пользуется болыимъ вниманіемъ между любителями ужения.

Н. В.—нѣ.

**Усачь альпійскій** (*Rosalia alpina*) — жукъ изъ сем. Усачей (*Cerambycidae*), о признакахъ котораго см. Усачь. Родъ *Rosalia*, относящійся къ подсем. *Cerambycidae*, имѣетъ щетинковидные усики, которые у самцовъ значительно, у самокъ немного длиннѣе тѣла; длина надкрыльевъ въ 3 раза болѣе ихъ совокупной ширины; бедра не много утолщены. Сюда относятся 2 вида, изъ которыхъ одинъ американскій, другой европейскій, а именно *R. alpina*, чернаго цвѣта съ густымъ покровомъ мелкихъ голубовато-сѣрыхъ волосковъ; на переднемъ краѣ шейнаго щитка бархатисто-черное пятно; въ передней части надкрыльевъ по большому черному пятну; по серединѣ проходитъ широкая поперечная черная полоса и въ задней части по маленькому пятну такого же цвѣта; длина 20—30 мм. Жукъ водится въ Средней и Южной Европѣ, преимущественно въ Альпахъ, Венгріи, Скандинавіи, по Рейну; въ Россіи были находимы въ Бессарабской, Подольской, Таврической губ. и на Кавказѣ. Личинки его портятъ древесину срубленныхъ буювыхъ деревьевъ. См. фиг. 19 на таблицѣ къ статьѣ Жесткокрылыя. Ср. Altum, «Der Alpenbockkäfer», въ «Zeitschrift für Forste- und Jagdwesen» (т. X, 1879). М. Р.-К.

**Усва** (Усьва)—правый притокъ Чусовой, Пермской губ. Беретъ начало въ Уральскомъ хребтѣ, течетъ въ южн. направленіи по лѣсистой мѣстности по Соликамскому и Пермскому уу.; длина 190 вер. Теченіе быстрое. Незначительный сплавъ: въ 1899 г. отправлено 5 плотовъ, вѣсомъ 990 тыс. пд. По У. богаты желѣзные руды, найдены и магнитный желѣзнякъ.

**Усвоеніе** пищевыхъ веществъ равнозначуе всасыванію ихъ изъ кишечнаго канала послѣ ихъ перевариванія подъ влияніемъ пищеварительныхъ соковъ. Не вся принятая пища усваивается организмомъ животныхъ и человѣка, а только та часть ея, которая послѣ пищеваренія успѣла всосаться въ кровь и лимфу. Поэтому, чтобы судить объ усвоенномъ напр. за сутки, слѣдуетъ изъ всего суточнаго количества пищи вычесть то, что выделяется кишечными изверженіями за тоже время; при этомъ въ расчетъ должны быть приняты всѣ основныя элементы пищи въ отдѣльности, т. е. бѣлки, углеводы, жиры и соли. Разность между введенными составными частями пищи и выведенными кишечными изверженіями за сутки—будетъ выражать количество усвоеннаго, т. е. приходъ

веществъ въ животную экономію. Усвояемость различныхъ пищевыхъ веществъ имѣетъ огромное значеніе въ діететикѣ и діететическое достоинство различныхъ веществъ, при равныхъ остальныхъ условіяхъ, находится въ прямой отношеніи къ ихъ усвояемости. Понятіе же объ усвояемости тѣсно связано съ У. Въ основѣ У. лежатъ процессы «всасыванія изъ кишечнаго канала». Конечно, у простѣйшихъ животныхъ, лишенныхъ кишечнаго канала (см.), У. совершается поверхностью тѣла.

И. Т.

### Усвоеніе веществъ растениями

—идетъ различно, въ зависимости отъ окраски растеній. По характеру У. веществъ всѣ растенія разбиваются на двѣ группы: на зеленныя растенія и на растенія, лишенные зеленой окраски. Зеленныя растенія усваиваютъ минеральныя вещества и приготавливаютъ изъ нихъ органическія вещества. Растенія же, лишенные зеленой окраски, усваиваютъ уже готовые органическія вещества и лишены способности питаться исключительно минеральными веществами. Ознакомимся сначала съ У. веществъ зелеными растеніями. Зеленныя растенія характеризуются присутствіемъ въ ихъ листьяхъ, а также стебляхъ, особой зеленой краски, называемой хлорофилломъ (см.). Самымъ важнымъ признакомъ, отличающимъ зеленныя растенія какъ отъ животныхъ, такъ и отъ незеленыхъ растеній, служить, какъ уже было сказано, ихъ способность приготавливать органическое вещество изъ веществъ неорганическихъ. Это можно доказать простымъ опытомъ. Берется влажный кварцевый песокъ и въ него сажается какое-либо сѣмя. Песокъ поливается время отъ времени слабымъ растворомъ минеральныхъ солей (азотнокальсій калий, азотнокальсій кальцій, фосфорнокислый калий, стѣрнокальсій магній и фосфорнокислое желѣзо; послѣднее—взмученное въ видѣ порошка). Постепенно изъ посѣяннаго сѣмени развивается на солнечномъ свѣтѣ зеленое растеніе, которое цвѣтетъ и приноситъ плоды. Сравненіе количества органическаго вещества, бывшаго въ сѣмени, съ количествомъ его во взросломъ растеніи, показываетъ, что въ послѣднемъ его во много разъ болѣе. Отсюда слѣдуетъ, что зеленныя растенія способны приготавливать органическое вещество изъ веществъ минеральныхъ. Животныя, а также незеленныя растенія, подобно способности не обладаютъ и получаютъ нужное для нихъ органическое вещество въ готовомъ видѣ отъ зеленыхъ растеній. Поэтому вопросъ, какъ приготавливается органическое вещество зелеными растеніями, является важнымъ не только для ознакомленія съ жизнью растеній, но и съ болѣе обширной точки зрѣнія: весь животный міръ, а слѣдовательно и человѣкъ, зависятъ отъ зеленыхъ растеній. Зеленныя растенія являются соединяющимъ звеномъ между минеральнымъ міромъ и міромъ животныхъ. Что такое органическое вещество? Хотя въ настоящее время какъ органическія, такъ и неорганическія углеродистыя вещества часто соединяютъ въ одну группу углеродистыхъ соединений, тѣмъ не менѣе между органиче-

скими и неорганическими углеродистыми соединениями существуетъ одно рѣзкое различіе — всѣ органическія вещества способны горѣть, т. е. выдѣлять свободную теплоту; неорганическія же углеродистыя соединения горѣть не могутъ. И такъ, всякое органическое вещество характеризуется двумя признаками — содержаніемъ углерода и способностью горѣть. Способность горѣть указываетъ на то, что образованіе ихъ изъ веществъ минеральныхъ, неспособныхъ горѣть, въ зеленыхъ растеніяхъ должно сопровождаться поглощеніемъ теплоты извнѣ. Поэтому, приступая къ вопросу объ У. веществъ зелеными растеніями, нужно, прежде всего, выяснитъ откуда зеленныя растенія получаютъ нужные для приготавливанія органическаго вещества углеродъ и теплоту. Трудными цѣлаго ряда ученыхъ доказано, что растенія своими зелеными частями поглощаютъ на солнечномъ свѣтѣ находящуюся въ атмосферѣ углекислоту и выдѣляютъ кислородъ. Обмѣвъ происходитъ въ равныхъ объемахъ. Слѣдовательно, на частицу поглощаемой углекислоты выдѣляется частица кислорода:

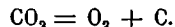

Углеродъ остается въ растеніи. Результатомъ будетъ увеличеніе вѣса растенія—питаніе его.

Образованіе углекислоты при горѣнн угля сопровождается, какъ извѣстно, выдѣленіемъ теплоты. Слѣдовательно, на основанія закона сохраненія силъ въ природѣ, обратная реакція разложенія углекислоты должна сопровождаться поглощеніемъ теплоты. Отсюда понятно, почему разложеніе углекислоты идетъ только на солнечномъ свѣтѣ,—теплота поглощеннаго растеніемъ свѣта идетъ на разложеніе углекислоты. Зеленая краска — хлорофиллъ служитъ экраномъ, поглощающимъ различные лучи солнечнаго спектра. Слѣдовательно, теплота, выдѣляемая при горѣнн какаго-либо органическаго вещества, напримѣръ, при горѣнн дровъ, а также теплота тѣла животныхъ,—все это теплота солнечнаго луча, поглощеннаго зелеными растеніемъ во время процесса разложенія атмосферной углекислоты. Одновременно съ У. атмосферной углекислоты идетъ также У. почвенной воды. Поэтому углеродъ накапливается въ растеніяхъ въ соединеніи съ элементами воды. Одними изъ первыхъ продуктовъ У. углерода являются крахмалъ или глюкоза по слѣдующимъ уравненіямъ:

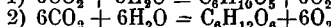
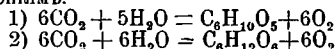

Изъ углерода, водорода и кислорода состоитъ главная масса сухого вещества растеній. Сухое вещество однолѣтнихъ растеній въ среднемъ содержитъ 45% углерода, 42% кислорода, 6,5% водорода, 1,5% азота и 5% золы. Слѣдовательно, болѣе 90% сухого вещества растеній усваивается изъ углекислоты атмосферы и воды, получаемой изъ почвы. Слѣдовательно, сельскій хозяинъ, увозя жатву съ поля, увозитъ главнымъ образомъ атмосферный углеродъ и почвенную воду, а также консервированные солнечные лучи. Зеленныя растенія содержатъ въ себѣ постоянно еше

азотъ. Они его усваиваютъ изъ находящихся въ почвѣ солей азотной кислоты. Хотя въ растеніяхъ находится незначительное количество азота (въ среднемъ 1,5% сух. вещества), тѣмъ не менѣе вопросъ о правильномъ его поступленіи изъ почвы имѣетъ очень важное значеніе, такъ какъ при недостаткѣ азота сильно понижается усвояемость атмосферной углекислоты и почвенной воды и въ результатъ получается ничтожная жатва, не окупающая сдѣланныхъ на обработку поля расходовъ. Если почва бѣдна азотомъ, необходимо дать азотистыя удобрения. Самыя разнообразныя азотистыя соединенія, введенныя въ почву, повышаютъ урожай. Таковы сложныя органическія азотистыя соединенія, амміачныя соли и, наконецъ, азотнокислыя соли. Наибольше быстрые результаты получаются при удобреніи азотнокислыми солями, потому что онѣ непосредственно поглощаются корнями растеній. Сложныя органическія азотистыя соединенія предварительно разрушаются живущими въ почвѣ бактеріями до амміачныхъ солей. Последнія, въ свою очередь, окисляются также бактеріями до азотнокислыхъ солей, которыя уже и усваиваются зелеными растеніями. Изъ общаго правила, что зеленыя растенія усваиваютъ свой азотъ

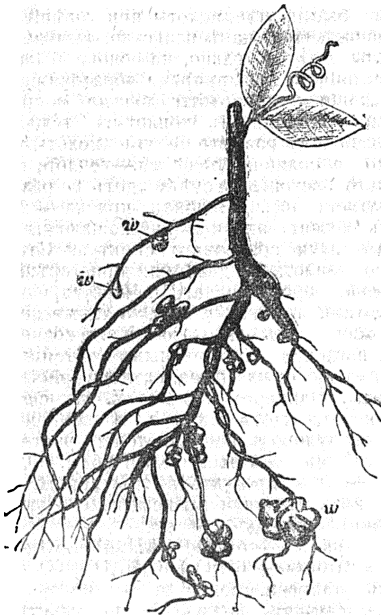

Корень гороха съ клубеньками ш.

изъ почвы, есть исключеніе. Таковы бобовыя растенія. Всѣ бобовыя растенія хорошо растутъ въ почвахъ, не только бѣдныхъ азотистыми соединеніями, но даже совершенно лишенныхъ ихъ, и даютъ прекрасные урожаи. Они обладаютъ способностью усваивать атмосферный свободный азотъ. Корни бобовыхъ растеній, выросшихъ въ естественныхъ условіяхъ, всегда несутъ на себѣ въ значитель-

номъ количествѣ небольшіе клубеньки (фиг. 1). Такіе клубеньки образуются только въ естественныхъ нестерилизованныхъ почвахъ, въ стерилизованныхъ же—только послѣ зараженія ихъ нестерилизованнымъ почвеннымъ настоемъ. Въ незараженныхъ стерилизованныхъ почвахъ клубеньки никогда не образуются. Образование клубеньковъ есть результатъ симбіоза бобовыхъ растеній съ низшими микроорганизмами. Только при помощи этихъ клубеньковъ бобовыя растенія усваиваютъ атмосферный азотъ, потому что въ стерилизованныхъ почвахъ при отсутствіи клубеньковъ бобовыя не могутъ усваивать азотъ изъ атмосферы и получаютъ его, какъ и прочія зеленыя растенія, только изъ почвы. Способность бобовыхъ растеній усваивать атмосферный азотъ имѣетъ важное значеніе въ сельскомъ хозяйствѣ. Они являются собирателями такъ называемаго связаннаго азота. Заправка поствовъ бобовыхъ растеній подъ зеленое удобреніе обогащаетъ связанымъ азотомъ почвы, бѣдныя имъ. Кромѣ углерода, кислорода, водорода и азота въ составъ сухого вещества растеній входитъ еще зола. Въ золѣ различныхъ растеній найдены слѣдующіе 31 элементъ: сѣра, фосфоръ, хлоръ, бромъ, іодъ, фторъ, боръ, кремній, калий, натрій, литій, рубидій, магній, кальцій, стронцій, барій, цинкъ, ртуть, алюминій, таллій, титанъ, олово, свинецъ, мышьякъ, селенъ, марганецъ, желѣзо, кобальтъ, никкель, мѣдь и серебро. Всѣ эти элементы усваиваются растеніями изъ почвы. Культурныя растенія въ искусственно приготовленныхъ почвахъ показываютъ, что для правильнаго развитія растеній необходимы только немногіе изъ перечисленныхъ элементовъ; остальные являются примѣсями, безъ которыхъ растенія могутъ обойтись. Безусловно необходимы для развитія растеній только слѣдующіе элементы золы: сѣра, фосфоръ, калий, кальцій, магній и желѣзо, иногда также и хлоръ. При отсутствіи въ почвѣ хотя-бы одного изъ перечисленныхъ элементовъ ни одно растеніе развиваться не можетъ. При водныхъ культурахъ эти элементы вводятъ въ видѣ слѣдующихъ солей:

- 1 часть  $KNO_3$ ,
- 1 »  $KH_2PO_4$ ,
- 1 »  $MgSO_4$ ,
- 4 части  $Ca(NO_3)_2$ .

Къ раствору этихъ соединеній затѣмъ прибавляется немного фосфорнокислаго желѣза. Хотя азотъ не входитъ въ составъ золы, но его необходимо прибавлять для правильнаго развитія растеній, потому что, какъ мы видѣли выше, растенія получаютъ свой азотъ изъ почвы. Растворы должны быть очень слабы. Сначала для молодыхъ еще растеній употребляются 0,1% растворы. Затѣмъ съ возрастомъ растеній можно употреблять болѣе крѣпкіе растворы до 0,5%. Потребность въ отдѣльныхъ элементахъ золы для различныхъ растеній различна. Изъ одной и той же почвы одно растеніе усваиваетъ преимущественно одни элементы, другое растеніе—другіе. Сельскіе хозяева различаютъ три группы культурныхъ растеній: кремнеземистыя, известко-

выя и поташныя, смотря по тому, какіе изъ названныхъ элементовъ преобладаютъ въ нихъ.

Кремнеземистыя растенія.	Соли калия и натрія.	Соли кальція и магнія.	Кремнеземъ.
Овсяная солома.	34,00%	4,00%	62,08%
Ржаная солома.	18,65%	16,52%	63,89%
Известковыя растенія.			
Табакъ . . . . .	24,34%	67,44%	8,30%
Клеверъ . . . . .	39,20%	56,00%	4,90%
Поташныя растенія.			
Свекловичная . . . . .	88,80%	12,00%	—
Земляная груша.	84,30%	15,70%	—

Химическій анализъ почвы не можетъ дать яснаго понятія объ усвояемости ея элементовъ растеніями. Недостаточно знать, что въ почвѣ находится много калия, фосфора и другихъ необходимыхъ для растеній элементовъ, чтобы имѣть право утверждать, что на данной почвѣ получится хорошей урожай. Нужно еще знать, находятся ли названные элементы въ соединеніяхъ, усвояемыхъ растеніями. Напр., известный своимъ плодородіемъ нильскій илль содержитъ только 0,5% калия и не нуждается въ калийныхъ удобренияхъ, тогда какъ слюдяно-сазанцевая почва содержитъ 3% калия и тѣмъ не менѣе совершенно безплодна безъ калийныхъ удобреній. Если почва содержитъ недостаточное количество элементовъ въ соединеніяхъ, способныхъ усваиваться растеніями, то качество почвы можетъ быть улучшено введеніемъ удобреній. Величина пользы, получаемой отъ удобренія, зависитъ не только отъ свойства самаго удобренія, но также еще отъ свойствъ удобренной почвы и отъ свойствъ культивируемаго растенія. Наприм., шлаки Томаса, употребляемые какъ фосфорнокислые удобрения: различныя шлаки отличаются различной растворимостью находящейся въ нихъ фосфорной кислоты въ кислотъ лимоннокисломъ аммиакѣ. Сорта, содержащія много фосфорной кислоты, растворимой въ лимоннокисломъ аммиакѣ, хорошо усваиваются растеніями. Напротивъ, сорта, содержащія мало фосфорной кислоты, растворимой въ лимоннокисломъ аммиакѣ, мало пригодны для удобреній. Нужно обращать вниманіе не на одни только свойства удобренія. Одно и то же удобреніе на одной и той же почвѣ для одного растенія оказывается полезнымъ, на другое же не оказываетъ никакого дѣйствія. Для У. нерастворимыхъ въ водѣ элементовъ почвы растенія выдѣляютъ своими корнями кислый сокъ. Но кромѣ этой способности многимъ растеніямъ свойственна еще въ высшей степени оригинальная особенность: концы ихъ корней покрыты грибными гифами. Такіе корни называются грибными корнями—микоризой. Между сосудистыми растеніями—растеній съ микоризами также много, а пожалуй даже болѣе, чѣмъ растеній безъ микоризы. Микоризныя растенія распадаются на облигатныя и факультативныя. Къ облигатнымъ микоризнымъ растеніямъ относятся прежде всего всѣ безхлорофильныя растенія. Мико-

ризыя растенія встрѣчаются по преимуществу на почвахъ, богатыхъ органическими веществами. При содѣйствіи грибныхъ гифовъ, живущихъ на корняхъ, растенія лучше усваиваютъ питательныя вещества изъ почвы, богатыхъ перегноемъ, чѣмъ безъ ихъ содѣйствія. Безхлорофильныя растенія усваиваютъ изъ почвы при содѣйствіи микоризъ не только минеральныя вещества, но и органическія. Для зеленыхъ же растеній значеніе микоризъ главнымъ образомъ сводится на У. элементовъ золы, хотя можетъ быть и въ видѣ органическихъ соединеній. Почву, богатую гумусомъ, никакъ нельзя разсматривать только съ химической точки зрѣнія. Она представляетъ собой какъ-бы нѣчто живое, благодаря массѣ живущихъ въ ней бактерий и грибовъ. Эти микроорганизмы требуютъ большаго количества питательнаго матеріала. Если въ такой почвѣ развивается какое-либо зеленое растеніе, то ему приходится выдерживать сильную борьбу съ почвенными грибами изъза питательнаго матеріала, тѣмъ болѣе, что этотъ матеріалъ находится въ гумусовыхъ почвахъ въ иныхъ соединеніяхъ, а не въ тѣхъ, къ которымъ привыкло зеленое растеніе въ минеральныхъ почвахъ. Микоризныя растенія, благодаря симбіозу съ нѣкоторыми почвенными грибами, гораздо легче выдерживаютъ борьбу съ остальными почвенными микроорганизмами, чѣмъ растенія, лишеныя микоризы. Какъ трудно бороться съ почвенными грибами растеніямъ, лишенымъ микоризы, показываетъ слѣдующій опытъ Штала. Четыре сосуда были наполнены богатой перегноемъ почвой. Два сосуда были стерилизованы парами зѣра и хлороформа. Пары зѣра и хлороформа убили всѣхъ микроорганизмовъ, не измѣнивъ химическаго состава почвы. Затѣмъ во все четыре сосуда были посеяны сѣмена *Lepidium sativum*, растенія, лишенаго микоризы. Въ стерилизованныхъ сосудахъ выросли сильныя растенія, въ сосудахъ же съ нестерилизованной почвой получились слабыя, сильно отстаившія въ развитіи растенія. Слѣдовательно, развитіе почвенныхъ микроорганизмовъ сильно задержало ростъ *Lepidium sativum*. Такимъ образомъ идетъ У. веществъ зелеными растеніями. Они усваиваютъ минеральныя соединенія, неспособныя горѣть, и при содѣйствіи солнечнаго свѣта приготавлиютъ органическія вещества, способныя горѣть. Растенія, лишеныя хлорофилла, такъ же какъ и животныя, усваиваютъ готовые органическія вещества. Всѣ незеленыя растенія распадаются на двѣ группы: на сапрофитовъ и паразитовъ. Первые усваиваютъ вещества изъ продуктовъ разложенія животныхъ и растеній; вторые паразитируютъ на живыхъ растеніяхъ и животныхыхъ, вызывая въ нихъ различныя болѣзни. Нѣкоторые бактерии усваиваютъ такіе крайніе продукты разложенія тѣлъ животныхъ и растеній, что на первый взглядъ можетъ показаться, что возможно приготвленіе органическихъ веществъ изъ минеральныхъ безъ участія солнечнаго свѣта. Таковы, наир., открытыя Виноградскимъ нитрифицирующія бактерии, размножающіяся въ слѣдующемъ

растворѣ: сѣрнокислаго амміака 1 гр., фосфорнокислаго каіа 1 гр., воды 1000 гр. На каждыя 100 куб. стм. этого раствора прибавляется отъ 0,5 до 1 гр. основного углекислаго магнія. Размноженіе бактерий въ такомъ растворѣ сопровождается окисленіемъ амміака сначала въ азотистую и затѣмъ въ азотную кислоту. Получающіяся бактерии состоятъ, конечно, изъ органическаго вещества, способнаго горѣть. Это органическое вещество образовалось безъ участія свѣта на минеральномъ растворѣ. Но въ данномъ случаѣ одно изъ минеральныхъ веществъ—амміакъ обладаетъ однимъ изъ свойствъ органическаго вещества, именно способностью горѣть. Находящійся въ почвѣ амміакъ органическаго происхожденія. Онъ—продуктъ гніенія тѣлъ животныхъ и растений; онъ содержитъ въ себѣ углерода, обладаетъ вторымъ свойствомъ органическаго вещества—упомянутою способностью горѣть. По этой то послѣдней причинѣ онъ и можетъ служить для питанія нитрифицирующихъ бактерий. Изъ полнѣ окисленныхъ минеральныхъ соединений ни одинъ организмъ не можетъ приготовить органическаго вещества безъ участія солнечнаго свѣта. Зеленая растенія, характеризующіяся способностью усваивать минеральныя вещества, при первой возможности переходятъ на У. готовыхъ органическихъ соединений. Таковы, напр., насѣкомоядныя растенія. Они зеленого цвѣта и могутъ жить исключительно на счетъ усвоенной атмосферной углекислоты, но въ то же время они снабжены характерными приспособленіями для ловли и перевариванія насѣкомыхъ. Наконецъ, листья какаго угодно зеленого растенія, при помѣщеніи ихъ въ темнотѣ на растворѣ сахара, начинаютъ усваивать его и перерабатываютъ въ крахмалъ. Черезъ нѣсколько дней пребыванія въ темнотѣ на сахарномъ растворѣ листья оказываются переполненными крахмаломъ.

*В. Палладитъ.*

**Усовенныя слова** (нѣм. Lehnworte)—см. Заимствованіе въ языкахъ.

**Усевягъ**—мст. Витебской губ., Велижскаго у. Упоминается въ лѣтописяхъ въ 1021 г., когда вел. князь кіевскій Ярославъ далъ кн. полоцкому два города: Всаяч, т. е. У., и Витебскъ. Въ 1228 г. около У. русскіе разбили литовцевъ. Въ 1245 г. кн. Александръ Новоскій снова разбилъ здѣсь литовцевъ. Въ началѣ XIV в. здѣсь жилъ нѣкоторое время Ольгердъ. Іоаннъ Грозный приказалъ построить въ У. замокъ, который былъ взятъ Стефаномъ Баторіемъ въ 1580 г. и разрушенъ русскими въ 1654 г. Жит. болѣе 5 тыс. 2 православныя церкви, училище, больница, почт.-тлгрф. отд.

**Усевягъ** (Усевягъ, Усевяча)—р. Витебской губ., прав. прит. Зап. Двины. Береть начало въ оз. Гордосно, близъ Псковской губ., орощаетъ Велижскій у., течетъ въ южн. направлении, владаетъ въ Зап. Двину въ 3 вер. выше г. Суража. Дл. 79 вер., шир. 10—20 саж., глб. до 12 фт., лѣтомъ много бродовъ. Берега круты; правые—заселены, лѣвые большею частью покрыты лѣсами. Притоки—Овсянница, Холунца, Чеснора и др. По У. сливля производится на 42 вер.; въ 1899 г. съ при-

станей У. отправлены 54 судна (съ грузомъ въ 152 тыс. яд.) и 301 плотъ, въсомъ въ 1110 тыс. пд.

**Усешново**—с. Тобольской губ., Туринскаго у., въ 17 вер. отъ Туринска. Училище. Жителей 1275. На мѣстѣ нынѣшняго У. въ 1580 г. произошло первое столкновеніе Ермаковой дружины съ татарами, предводительствуемыми кн. Еланчей. Татары потерпѣли поражение и отступили къ своему городку Еланчину, нынѣшнему Туринску.

**Усень** (латышск. мѣе.)—покровитель лошадей (zīgu Usiņš); празднованіе его приурочено къ Юрьеву дню (23 апрѣля), у латышей Витебской губ. называемому Juseiņdina, т. е. Усеньевъ день. Подобно русскому Овсеню, У. день является весеннимъ празднествомъ. Въ инфлянцкихъ уѣздахъ Витебской губ. и въ сосѣднихъ волостяхъ Лифляндіи оно соединено съ старинными суевѣрными обрядами (напр., окуриваніе лошадей очистительными огнемъ, обрызгиваніе овса пѣтушиною кровью). Въ нѣкоторыхъ народныхъ пѣсняхъ сохранились символическія выраженія о солнечныхъ коняхъ, ихъ красотѣ и дородности, что дало поводъ облизать У. съ древнеиталійскимъ Ausil (солнце) и индійскими ушаами (см. Фаминицы, «Божества древн. славянъ», 1884, I, 243—253). Историческія свидѣтельства о поклоненіи богу Усень (Dewing Usching, читай дѣвянь Усинъ) доходятъ до 1606 г. Ему приносили въ жертву два хлѣба и сало надъ костромъ, разведеннымъ въ полночь наканунѣ 23 апр. Въ Москвѣ въ 1649 г. кликали, вмѣстѣ съ пугломъ, У. и Коляду въ навечеріе Рождества Христова (грамота царя Алексѣя Михайловича). Исслѣдованія А. Н. Веселовскаго («Разысканія въ обл. дух. стихахъ», «Зап. Имп. Акад. Наукъ», 45, № 1, стр. 110 сл.), Фаминицы и Зубатого («Athensium», Прага, 1891) выяснили, что этимологія словъ Usiņ, Овсень, Авсень представляетъ контаминацію корня *vas*—свѣтъ (см. весна, лѣт. *vasara*). Подробный разборъ усеньскихъ пѣсенныхъ мотивовъ и повѣрій см. «Материалы для этногр. латышскаго племени» (I, 4—43). З. В.

**Усердъ** (Стрѣлецка) — слоб. Воронежской губ., Бирюченскаго у., при рѣчкѣ Бол. Усердѣ. Жит. 1000. Основана, какъ городъ, царемъ Алексѣемъ Михайловичемъ въ 1641 г.; до 1779 г. была уѣзднымъ городомъ.

**Усертсенъ**, вѣрнѣе *Сенусертъ* («человѣкъ богини Усертъ») — имя трехъ знаменитыхъ фараоновъ XII дин. У. I (1973—1930) первая 10 лѣтъ царствовалъ какъ соправитель отца, Аменхета I, при жизни котораго побѣдносно воювалъ въ Нубіи и Ливіи. Покорилъ Нубію; въ Вади-Хальфа воздвигъ побѣдный камень (первый египетскій побѣдный памятникъ), съ надписью и съ изображеніемъ бога Монту, символически передающаго царю покоренныя племена; на обратной сторонѣ надпись полководца Монтухотпа (теперь этотъ камень во Флоренціи). Въ послѣдній годъ царствованія ходилъ въ «землю Кушъ» съ бенгассанскимъ номархомъ Амени, который сообщалъ объ этомъ въ надписи. Постройки У. предпринималъ во всѣхъ религіозныхъ центрахъ: въ Иліополѣ воздвигъ храмъ и обе-

лиски, изъ которыхъ одинъ стоитъ до сихъ поръ; въ Карнакѣ заложилъ великій храмъ Амона; изъ Тагнаса дошли двѣ колоссальныя статуи его, одна изъ которыхъ находится въ Берлинѣ. Былъ однимъ изъ наиболее популярныхъ фараоновъ; его подвиги дали материалъ для легендъ о Сесострисѣ; первый Птолемей принялъ его тронное предѣмя — Херперкара. См. Sethe, «Sesostris» (Лпд., 1900); Breasted, «The Wadi-Halfa stela of Seswosert I» (1901). Ко времени У. I относятся приключенія Синухи среди азиатскихъ бедуиновъ, рассказанныя въ берлинскомъ папирусѣ. У. II (приблиз. 1900—1881) — ввукъ предыдущаго, царствовалъ сначала вмѣстѣ съ отцомъ, Аменхматомъ II. Также воевалъ на югѣ. При немъ появилось въ Египтѣ семитическое посольство, изображенное на бенигассанской гробницѣ Хнумхотпа (см.). Въ Фаюмѣ, на мѣстѣ нынѣшняго Кахуна, У. выстроилъ себѣ пирамиду и городъ Хат-Сенусертъ-хотпу (Дворецъ упокоенія С.), въ которомъ большею частью имѣлъ резиденцію. Здѣсь въ 1838 г. Фл. Питри нашелъ развалины города и множество папирусовъ (болѣе поздней даты) и памятниковъ быта. Недавно; Борхардтъ нашелъ тамъ же еще цѣлую библиотеку папирусовъ, вѣроятно — храмовой архивъ, относящейся ко времени преемника У. II, У. III (прибл. до 1850 г.). Этотъ фараонъ воевалъ въ Нубіи и къ югъ отъ второго Нильскаго катаракта. возвелъ пограничныя крѣпости Семъи и Куамъ. Нубія подверглась коренной египтизации и была колонизирована. Въ 8-й годъ царствованія У. поставилъ надпись (теперь частью въ Берлинѣ) на границѣ, запрещающую переходить ее неграмъ для другихъ цѣлей, кромѣ торговыхъ. Въ Берлинѣ есть также надпись «главнаго казначея» царя, Ихернофрета, объ экспедиціи его въ Абидосъ для работъ въ храмѣ Осириса на золото, добытое въ нубійскихъ войнахъ. Строилъ царь также въ Ираклеополѣ, для чего добывалъ материалъ въ Гаммамати. Среди кахунскихъ папирусовъ есть гимнъ въ честь царя, въ обычномъ многословномъ риторическомъ стилѣ эпохи. См. «Hieratic papyri from Kahun, ed. by Griffith»; Тураевъ, «Кахунская библиотека» («Записки Археолог. Общ.», класс. III); Borchardt (въ «Aegypt. Zeitschr.», 37); Petrie, «Cahun, Gurab and Hawara».

#### В. Тураевъ.

**Усики** (antennae) — сидящія на головѣ предротовыя конечности членистоногихъ, но у зародыша залегающія позади рта и лишь послѣ перемѣщающіяся впередъ его. У. соответствуютъ членикамъ или точнѣе метамерамъ зародыша, слившимся съ головною лопастью и первоначально зачатки У. ничѣмъ не отличаются отъ зачатковъ другихъ конечностей. У. двѣ пары у ракообразныхъ, одна пара у насекомыхъ и многоножекъ и, повидимому, ихъ вѣтъ у взрослыхъ паукообразныхъ. Мы не знаемъ филогенетической причины такого перемѣщенія зачатковъ, лежавшихъ

первоначально позади рта, впередъ его, но, во всякомъ случаѣ, можемъ утверждать, что У. членистоногихъ отнюдь не соответствуютъ усиковиднымъ органамъ выстихихъ червей, у которыхъ эти органы представляютъ собой вовсе не конечности (параподіи) переднихъ метамеръ, а просто осозательныя придатки головною лопасти, т. е. верхней части трохофоры (см.). У первично-трахейныхъ имѣется одна пара У., но въ тоже время у зародыша существуютъ провизорныя бугорки, лежащія впереди У. и соответствующія, вѣроятно, усиковиднымъ органамъ червей. Паукообразныхъ вмѣстѣ съ Merostomata или своеобразной группой членистоногихъ, считаемою за предковъ паукообразныхъ, соединяютъ часто вмѣстѣ подъ именемъ Anapleppata или безусиковыхъ. Однако, можно думать, что отсутствіе У. у паукообразныхъ, а, можетъ быть, у мечехвостовъ — явленіе позднѣйшее, ибо сначала Яворовскій (1892) нашелъ на головною лопасти зародыша пауковъ зачатки одной пары придатковъ, а потомъ Покровскій (1899) нашелъ зачатки второй пары, и такимъ образомъ, можетъ быть, паукообразныя обладали двумя парами У. Впрочемъ, установить гомологию У., какъ конечностей вообще, отдѣльныхъ классовъ членистоногихъ до сихъ поръ не удается. У. получаютъ нервы отъ головного ганглія. Головной гангліи всегда является сложнымъ, но мѣрѣ обращенія послѣднотовыхъ конечно-

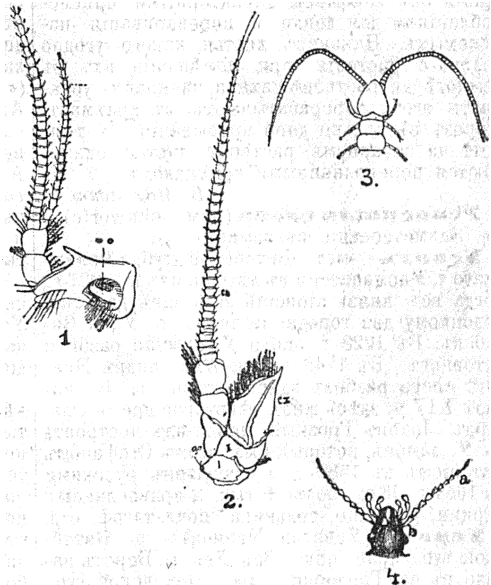

1. Первая пара усиковъ рака (Astacus). 2. Вторая пара усиковъ рака (Astacus). 3. Усики Многоножки (Scoloropendrella). 4. Усики насекомого (жукалица Carabus).

стей зародыша въ предротовыя съ гангліемъ головною лопасти сливаются и соответствующіе имъ гангліи. Весьма возможно, что у различныхъ членистоногихъ, кромѣ тѣхъ У., что мы

видим теперь, исчезло бесследно в некоторое и притом у различных классов различное число передних конечностей, замещавшихся новыми, мигрировавшими впереди вследствие перемещения рта кзади. Мы видим, что у паукообразных исчезли две пары предротовых конечностей, а равно имеются указания, что впереди рта у многоножек (Neumous, 1897) и у васильковых (Uzel, 1898) были метамеры, ныне исчезнувшие и слившиеся с головной лопастью. Поэтому установить точное сравнение и гомологию конечностей между отдельными классами членистоногих пока невозможно. Разнообразные формы усиков описаны при описании отдельных классов членистоногих (см. также Сажки). Что касается до *У.* червей, которые правильнее было бы называть усиковидными придатками, то их также бывает по головке две пары, из которых передняя пара — осязательные придатки трохофоры (см.), а задняя носить название усиковидных *сигги* и, впрочем, представляет собой придатки не развивающихся паразитов переднего сегмента.

*В. Шилкевич.*

**Усики растений** — особые органы,

видимые теперь, исчезло бесследно в некоторое и притом у различных классов различное число передних конечностей, замещавшихся новыми, мигрировавшими впереди вследствие перемещения рта кзади. Мы видим, что у паукообразных исчезли две пары предротовых конечностей, а равно имеются указания, что впереди рта у многоножек (Neumous, 1897) и у васильковых (Uzel, 1898) были метамеры, ныне исчезнувшие и слившиеся с головной лопастью. Поэтому установить точное сравнение и гомологию конечностей между отдельными классами членистоногих пока невозможно. Разнообразные формы усиков описаны при описании отдельных классов членистоногих (см. также Сажки). Что касается до *У.* червей, которые правильнее было бы называть усиковидными придатками, то их также бывает по головке две пары, из которых передняя пара — осязательные придатки трохофоры (см.), а задняя носить название усиковидных *сигги* и, впрочем, представляет собой придатки не развивающихся паразитов переднего сегмента.

*В. Шилкевич.*

**Усики растений** — особые органы,

ные листья, другие — измененные стебли. Различают следующие виды *У.* Прилистниковый *У.* (*cirrhus stipularis*) встречается у различных видов рода *Smilax*. Оба прилистника превращены в довольно длинные *У.*, охватывающие сучья других деревьев. Черешковый *У.* (*cirrhus petiolaris*) наблюдается у *Atragene alpina*, листья которой охватывают своими черешками опоры. Листонервный *У.* (*c. costalis*) получается, когда средняя жилка продолжена за зеленую листовую пластинку. Листовой *У.* (*c. foliatis*) — также средняя жилка, но уже в полном неразвитой зеленой пластинкой. Это самая распространенная форма *У.* Стеблевой *У.* (*c. sarceolaris*) образуется из стебля, а не из листа. При помощи *У.* лазящих растений быстро поднимаются вверх или на опушку деревьев и кустарников в лучших условиях освещения. Молодые растущие *У.* обладают способностью к круговой вращению, т. е. их верхушки описывают во все время роста круги, пока не встретят на своем пути какой-либо опоры, около которой и начинают обвиваться. Обертывание опоры есть результат неравномерного роста двух противополо-

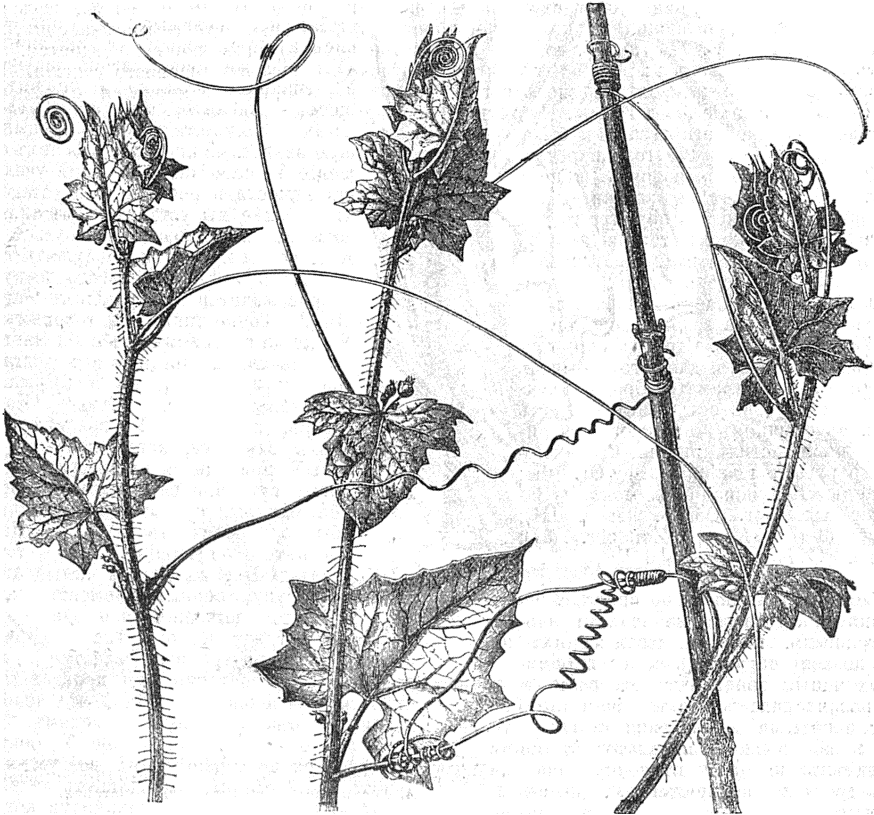

Фиг. 1. Усики *Bryonia*.

служашие для поддержки лазящих растений. По своему происхождению, одни *У.* — изменен-

ных сторон *У.*, наступившего под влиянием раздражения от прикосновения. Сво-



бодная часть У., лежащая между его основаніемъ и мѣстомъ прикрѣпленія къ опорѣ, не остается прямою, закручивается въ спираль, благодаря чему стебель притягивается ближе къ опорѣ и растение оказывается висящимъ не на стержнѣ, можемъ легко разорваться, но на пружинѣ, которая при движеніяхъ стебля отъ вѣтра нѣсколько распрямляется и тѣмъ предохраняетъ себя отъ разрыва. На фигурѣ 1 изображены части стеблей *Vignolia dioica* съ отходящими отъ нихъ У., захватившими вѣтки. Среднія части закручены въ видѣ спирали. Прикрѣпленіе У. къ стеблю можетъ произойти только пока онъ растетъ. У., не встрѣтившіе во время роста опоры, въ большинствѣ случаевъ засыхаютъ и отваливаются. Многие У. избѣгаютъ свѣта, т. е. обладаютъ отрицательнымъ геліотропизмомъ. Этою особенною обладаютъ, напр., У. *Ampelopsis*, что для нихъ очень полезно, когда имъ не удается встрѣтить предмета, около котораго они могли бы обвиться, какъ, напр., во время роста около стѣны. Въ этомъ случаѣ У., избѣгая свѣта, прижимаются плотно

того или другого акта. Очевидно, что оно приложимо лишь въ сферѣ физиологическихъ явленій, подчиняющихся нашей волѣ. Сюда относится главнымъ образомъ вся сфера произвольныхъ поперечнополосатыхъ мышцъ тѣла и слѣдъ тѣ двигательные акты, которые производятся игрой ихъ. Изъ сказаннаго ясно слѣдуетъ, что сознаніе У. сопровождается только волевыми актами; рефлекторные же совершенно лишены всякаго отгнѣнка У. Усиліе воли пускается въ ходъ и при угнетеніи различныхъ мышечныхъ рефлексовъ—см. слово Угнетеніе. Въ то же время У. не властно надъ огромною областію такъ назыв. растительныхъ явленій въ животныхъ организамахъ, куда относятся явленія кровообращенія, пищеваренія, усвоенія, обмена, развитія, тепла и выдѣленія. Всѣ они внѣ власти воли, а слѣдовательно, и независимы отъ У. ея. *И. Тархановъ.*

Подавляющее большинство дѣйствій, производимыхъ нами ежедневно, совершается «механически» или «автоматически»: волевой импульсъ не выступаетъ въ нихъ съ яркостью и часто совершенно не достижаетъ нашего сознанія. Напротивъ того, ребенокъ, учащійся писать, всѣ дѣйствія, производимыя имъ при актѣ письма, производитъ съ ощущеніемъ «У.». То же своеобразное ощущеніе У., знакомое всякому и не поддающееся описанію, мы испытываемъ, когда поднимаемъ тяжесть, превышающую извѣстный предѣлъ, при чемъ ощущеніе У. нарастаетъ по мѣрѣ увеличенія тяжести и роста нашей усталости; чѣмъ болѣе мы устаемъ, тѣмъ сильнѣе долженъ быть волевой импульсъ для того, чтобы мы могли совершить ту же работу, и это У. волевого импульса сопровождается нарастаніемъ ощущенія У. Точно также мы говоримъ объ У., когда отгоняемъ отъ себя навязчивыя мысли или когда во имя долга рѣшаемся приступить къ неприятной и отталкивающей насъ задачѣ. Короче говоря, ощущеніе У. возникаетъ во всѣхъ случаяхъ, когда волевому импульсу приходится прокладывать себѣ новые пути или направлять по протореннымъ уже путямъ большее противъ обычнаго количество энергии. Наличие этого ощущенія У., въ которомъ Мэнъ-де-Биранъ видѣлъ самый характерный и существенный элементъ нашего «я», поддается внѣшнему наблюденію. Мы по одному взгляду на человѣка подмѣчаемъ напряженную внутреннюю работу и легко отличаемъ его состояніе отъ простой задумчивости, состоящей въ томъ, что человѣкъ пассивно отдается своимъ мыслямъ. Зависитъ это отъ того, что всякое У. сопровождается распространеннымъ возбужденіемъ двигательной сферы, выходящимъ далеко за предѣлы того мышечнаго механизма, который участвуетъ въ актѣ, вызывающемъ У. Эти побочныя движенія (фиссація грудной кѣтки, закрытіе голосовой щели и связанныя съ этими моментами измѣненія дыхательнаго



Фиг. 2. Усики *Ampelopsis*.

къ стѣнѣ, попадаютъ во время своихъ нутаціонныхъ движеній въ находящіяся въ ней случайныя отверстія: тогда на ихъ концахъ начинаютъ образовываться утолщенія, которыя плотно заполняютъ отверстія и такимъ образомъ поддерживаютъ растение (фиг. 2). Если нѣтъ никакого отверстія или углубленія, то У. могутъ плотно приклеиться своими утолщенными концами къ совершенно гладкому предмету: къ полированному камню, желѣзу, стеклу.

*В. Палладинъ.*

**Усиленная и чрезвычайная охрана**—см. Охрана (XXII, 508).

**Успліе**—есть сознаваемое нами напряженіе воли къ совершенію или къ подавленію

ритма и кровообращения, сжимание челюстей, нахмуривание бровей и целый ряд разнообразных мимических движений, движения конечностей и туловища, а при крайних степенях У. сокращения мышц органов растительной жизни являются нефлесообразными в том смысле, что в том же действии, ставшем для нас привычным и совершаемом без У., они не только выпадают, но само действие, благодаря их выпадению, приобретает большую стройность, законченность и плавность. В момент У. часть их, однако же, может быть флесообразна, создавая для работающих мышц надежные точки опоры в то время, когда мы не научились еще находить для них те специальные точки опоры, которые подходят к данному случаю. Другая часть их (мимич. движения) атактична или же (движения другой конечности, пальцев и т. д.) зависит от обычной иррадиации усиленного нервного тока на смежные группы центральных двигательных клеток. Вопрос о том, каким именно физиологическим элементам волевого акта соответствует ощущение У., создал обширную литературу. Йог. Мюллер, Людвиг, Бэн, Джексон, Гельмгольц и Мах считали его спутником самого волевого импульса. Вундт, считал ощущение У. явлением сложным, полагал, что психический спутник волевого импульса («иннервационное ощущение», *Innervationsempfindung*) входят в его состав наряду с ощущениями давления кожи и подкожных тканей и специфическими мышечными ощущениями. Рivalскими противниками этого взгляда выступили Лотце и английские невропатологи Чарльтон, Вастман и Феррьер, исходя из того, что возможность ощущения двигательного центробежного импульса стоит в решительном противоречии со всеми нашими физиологическими представлениями, по которым ощущениями могут сопровождаться только центростремительные нервные процессы.

Джемс, в блестящем анализе этого вопроса, которому посвящена одна из самых ранних его работ, прикинул к последнему взгляду и доказал, что ощущение У. может быть вполне объяснено периферическими ощущениями, исходящими от сопровождающих его мышечных сокращений. Вундт под влиянием аргументации Джемса внес в свой взгляд поправку, сближающую его взгляд, по собственному признанию Вундта, со взглядом Джемса почти до полного тождества: в силу ее отношение между «иннервационным ощущением» и мышечными ощущениями тоже, что между центральными возбуждениями, исходящими из образов воспоминания, и чувственными ощущениями, вызываемыми непосредственно внешним раздражением. В соответствии с общим своим индетерминистским учением о воле, Джемс отличает мышечное У. (*muscular effort*) от волевого У. (*volitional effort*), в котором он видит чисто-психический (*mental*) акт, состоящий «только в том, что при нем идеальный объект удерживается насколько долге или насколько интенсивнее в сознании». Но Джемс сам признает, что это дало его вѣры, и что он не мог бы противопоставить серьезных аргументов взгляду, сводящему и ощущение У. в чисто-внутренней работѣ на сопровождающа также и ее периферическія ощущения.

*Литература.* Joh. Müller, «Handbuch d. Physiologie» (II); A. Bain, «Senses and Intellect»; Helmholtz, «Physiol. Optik»; Mach, «Beiträge z. Analyse d. Empfindungen»; Wundt, «Grundzüge d. phys. Psychol.» (III изд., 1887; т. I, стр. 399—407); James, «The feeling of Effort» («Annivers. Memoirs of the Boston Society of Natural History», 1880; переведено в «Critique philosophique» того же года), его же, «The principles of psychology» (1890, т. II, глава 26); «Ferrier, «Functions of the Brain»; Aug. Waller, «Sense of Effort» (1891).

II.

КОНЕЦЪ ТРИДЦАТЬ ЧЕТВЕРТАГО ТОМА.

# Оглавление приложений и рисунковъ XXXIV тома.

А. Приложенія:	<i>Стр.</i>
Карта Тульской губ. . . . .	52
Туннели . . . . .	76
Карта Туркестана и части русскихъ владѣній въ Средней Азiи . . . . .	200
Тѣла геометрическія . . . . .	300
Турбины . . . . .	332
Уборы головные I и II . . . . .	483
Содовое производство I и II (къ ст. Угленатровая соль) . . . . .	483
Уголь бурый и торфъ I и II . . . . .	530
Уголь древесный . . . . .	546
Угольные брикеты . . . . .	556
Украшенія I и II . . . . .	640
Уксусное производство . . . . .	666
Улей . . . . .	674
Карта Уральской области . . . . .	866
Уроducta животныхъ и человѣка . . . . .	922
Уроducta растеній . . . . .	926
Б. Рисунки въ текстѣ:	
Туника (2 рис.) . . . . .	70
Турмалинь (8 рис.) . . . . .	209—210
Тычинка (12 рис.) . . . . .	274—277
Тюль (7 рис.) . . . . .	320—321
Тюрбанъ (1 рис.) . . . . .	328
Углеаммиачная соль (2 рис.) . . . . .	430—431
Углекислота (4 рис.) . . . . .	453—456
Углеродистый кальцій (6 рис.) . . . . .	476—482
Уголь (12 рис.) . . . . .	525—526
Уголь лицевой (2 рис.) . . . . .	527
Угольные брикеты (2 рис.) . . . . .	556—557
Узель (7 рис.) . . . . .	611—612

Уксусное брожение (5 рис.) . . . . .	659—660
Улотриксовыя (8 рис.) . . . . .	695
Ультрамаринъ (3 рис.) . . . . .	712—713
Универсальный кристаллографическій оптический аппаратъ (1 рис.) . . . . .	746
Универсальный столикъ (1 рис.) . . . . .	746
Усачи (4 рис.) . . . . .	948—950
Усвоение веществъ растеніями (1 рис.) . . . . .	954
Усики растеній (2 рис.) . . . . .	957—958

---

ОПЕЧАТКИ и ПОПРАВКИ.

Стран.	Столб.	Строка.	Напечатано:	Слдуетъ читать:
			Т О М Ъ XVII.	
214	1	15 сн.	лавровыхъ ягодъ.	лавровишни.
			Т О М Ъ XX.	
675	1	3 сн.	Va.ON	Na.ON
			Т О М Ъ XXXII.	
648	2	33 сн.	Кайтола	Кайтага
648	2	10 сн.	Темиргая	Темиргоз
649	1	15 сн.	Хастулата	Хаспулата
649	1	17 сн.	Хастулата	Хаспулата
649	1	34 сн.	магомъ	магаль
649	2	9 сн.	Гудуляновъ	Гядуляновъ
659	2	25—24 сн.	<b>Тархановы-Моура-</b> вовы—княжескій родъ армянскаго происхожде- нiя.	<b>Тархановы-Моура-</b> вовы—княжескій родъ грузинскаго происхожде- нiя.
			Т О М Ъ XXXIII.	
317	1	19 сн.	таимидовъ	тиоамидовъ
324	2	1 сн.	Дити(эфирь)	Дитиоэфирь
324	2	6 сн.	$(C_nH_{2n+1})_2SBr_2$	$(C_nH_{2n+1})_2SBr_2$
			Т О М Ъ XXIV.	
15	2	8 сн.	A. C. Г. Δ.	C. A. Г. Δ.
15	2	12 сн.	A. Г. Δ.	C. Г. Δ.
476	1	12 сн.	углекислаго	углеродистаго
656	1	22 сн.	и т. д.;	и т. д.,
656	1	25 сн.	Revan	Bevan
656	2	32 сн.	теплоемкости	теплоемкостей